

Управління освіти, науки та молоді  
Волинської обласної державної адміністрації



Регіональна рада молодих  
вчених при управлінні освіти,  
науки та молоді Волинської  
обласної державної  
адміністрації



Вищий комунальний  
навчальний заклад  
«Володимир-Волинський  
педагогічний коледж  
імені А. Ю. Кримського»

# СУЧАСНА НАУКА ТА ОСВІТА ВОЛИНИ

*Збірник матеріалів  
науково-практичної конференції*

22 листопада 2018 року

Луцьк – Володимир-Волинський

2018

Управління освіти, науки та молоді  
Волинської обласної державної адміністрації

Регіональна рада молодих  
вчених при управлінні освіти,  
науки та молоді Волинської  
обласної державної адміністрації

Вищий комунальний навчальний  
заклад «Володимир-Волинський  
педагогічний коледж  
імені А. Ю. Кримського»



# СУЧАСНА НАУКА ТА ОСВІТА ВОЛИНИ

*Збірник матеріалів  
науково-практичної конференції*

22 листопада 2018 року

Луцьк – Володимир-Волинський

2018

УДК [001.3+37](477.82)(082)

**C-91**

*Рекомендовано до друку*

*Регіональною радою молодих вчених при управлінні освіти, науки та молоді  
Волинської обласної державної адміністрації  
(Протокол № 17 від 8 листопада 2018 року)*

Сучасна наука та освіта Волині : зб. матеріалів наук.-практ. конф. ,  
22 листоп. 2018 р. , м. Володимир-Волинський / упоряд., голов. ред.  
Б. Є. Жулковський. – Луцьк : Волиньполіграф, 2018. – 569 с.

#### **Редакційна колегія**

Гнепа О. В., кандидат педагогічних наук  
Голуб Г. С., кандидат географічних наук  
Динько І. М., кандидат економічних наук  
Жулковський Б. Є., кандидат мистецтвознавства  
Клімук І. М., кандидат філософських наук  
Нагірний М. З., кандидат історичних наук, доцент  
Назарук О. І., кандидат юридичних наук, доцент  
Ройко О. Ю., кандидат технічних наук  
Савельєв М. Г., кандидат педагогічних наук  
Ткачик О. О., кандидат історичних наук  
Чуй К. І., кандидат філологічних наук  
Чуй С. В., кандидат філологічних наук  
Юринець О. О., кандидат педагогічних наук

*У збірнику подано матеріали науково-практичної конференції «Сучасна наука та освіта Волині», присвяченої 100-річчю Національної академії наук України.*

*Матеріали доповідей друкуються в авторському оригіналі з незначними правками. Редакційна колегія не несе відповідальності за достовірність інформації, поданої в публікаціях. У разі виявлення академічного плагіату, до доповідача можуть застосовуватися санкції згідно з чинним законодавством України у сфері авторських та суміжних прав.*

УДК [001.3+37](477.82)(082)

ISBN 978-617-7129-70-6

© Регіональна рада молодих вчених при  
управлінні освіти, науки та молоді  
Волинської обласної державної  
адміністрації, 2018  
© Жулковський Б. Є., 2018

# ЗМІСТ

## Пленарне засідання Академія наук України: історія та сьогодення

<b>Нагірний Микола Зіновійович</b> Інституціоналізація академічної науки в Україні: історичний вимір	15
<b>Панасюк Олександр Петрович</b> Українська академія наук: екскурс у 1918–1921 роки	18
<b>Ланшина Людмила Володимирівна</b> Павло Аполлонович Тутковський – видатний український геолог, гідролог, гідрограф, академік АН України та АН Білорусії	22
<b>Гнепа Ольга Володимирівна</b> Роль Михайла Кравчука у функціонуванні Української академії наук у 20-30 роки ХХ століття	25
<b>Данилюк Ніна Олексіївна</b> Агатангел Кримський – організатор Української академії наук, мовознавець і письменник	27
<b>Цьось Василь Анатолійович, Цьось Марія Петрівна</b> Агатангел Кримський – перший вчений секретар Української академії наук	32
<b>Толстихіна Галина Андріївна</b> Мала академія наук – школа становлення юного науковця	35

### Секція 1. Суспільно-гуманітарні науки

#### Підсекція 1.1. Філологія та журналістика

<b>Галицька Олена Богуславівна</b> Мультикультуралізм літературного простору Німеччини ХХІ століття	38
<b>Ткач Оксана Миколаївна</b> Німецько- та шведськомовний рекламний дискурс: лінгвопрагматичний та гендерний підхід	40
<b>Гончарук Світлана Вікторівна, Місюк Юлія Василівна</b> Особливості англійських пестушок, потішок та забавлянок	41
<b>Давиденко Тетяна Анатоліївна</b> Кольоратив червоний крізь призму українського світогляду	44
<b>Романова Оксана Анатоліївна</b> Ізоморфні та відмінні риси двофонемних та чотирифонемних сполук у текстах різних функціональних стилів	47
<b>Семенюк Лариса Степанівна</b> Літературне краєзнавство в системі підготовки філологів у вищій школі	51

<b>Шульська Наталія Миколаївна</b> Видавничі особливості артбуків	54
<b>Лазука Анастасія Іванівна, Шульська Наталія Миколаївна</b> Нові книжкові форми: фліпбук і фензін	56
<b>Яручик Віктор Павлович</b> Історичні витoki прози Йосипа Струцюка	59
<b>Римар Наталія Юрїївна</b> Цитування як один із прийомів інтертекстуальності в художніх текстах Ніни Бічуї	62
<b>Потапчук Ольга Миколаївна</b> Функціональні вияви та процеси в економічній терміносистемі української мови (на матеріалі творів Івана Франка)	65
<b>Мохнюк Ілля Вадимович</b> Трансформація життєвої правди в художню: до історії реалізації задуму роману «Століття Якова» Володимира Лиса	68
<b>Мислива-Бунько Іванна Ярославівна</b> Складні дієслова в мові сучасної української преси: дериваційний аспект	72
<b>Шостак Галина Степанівна</b> Розвиток критичного мислення у процесі вивчення творів Василя Сухомлинського на уроках літературного читання	73
<b>Шиманська Юлія Валерїївна</b> Фразеологічний корпус мови як об'єкт дослідження антропоцентричних студій	77
<b>Юринець Галина Миколаївна</b> Поезія полеглих, розстріляних і засланих у 1920–1945 роках	80
<b>Дружук Ірина Михайлівна</b> Дослідження фонетики говірок Волинського Полісся (20–70-ті роки ХХ століття)	82
<b>Бик Тетяна Олександрівна</b> Рекомендації щодо оптимізації зображального контенту у вітчизняній дитячій книзі	86
<b>Дмитріюк Юлія Василівна</b> Візуалізація дитячої книги: запити юного читача в період соціокультурних змін суспільства	88
<b>Olha Vasylchuk</b> Znaczenie badań nad dwujęzycznością i wielojęzycznością dla współczesnej nauki i dla społeczeństwa	90
<b>Романюк Артур Юрїйович</b> Особливості створення вдалих ексклюзивних заголовків у волинських Інтернет-виданнях	95
<b>Чуй Сергій Валерїйович</b> Естетичні погляди Василя Слапчука	98

## **Підсекція 1.2. Психологія. Правознавство. Історія**

<b>Федотова Тетяна Володимирівна</b> Відмінності у вияві довіри в підлітків із різною гендерною ідентичністю	102
<b>Кихтюк Оксана Василівна</b> Психоемоційні особливості переживання страхів у підлітків	105
<b>Магдисюк Людмила Іванівна, Павлова Богдана Василівна</b> Психокорекційна робота практичного психолога з неповнолітніми правопорушниками	107
<b>Нагірний Микола Зіновійович</b> Мерянська земля як прабатьківщина російського етносу в контексті київсько-московських суперечок за «руську» спадщину	110
<b>Дударчук Любомир Вікторович</b> Становище педагогічних працівників на Волині в роки німецької окупації (1941–1944)	114
<b>Чайка Роман Анатолійович</b> Роль юридичних клінік у професійній підготовці студентів-правників	116
<b>Щербюк Наталія Юріївна</b> Міжнародні стандарти праці – необхідна умова становлення України як соціальної держави	119
<b>Попович Надія Романівна</b> Значення міжнародного співробітництва судово-експертних установ	122
<b>Коваль Петро Сергійович</b> Особливості та форми використання мультимедійних засобів при викладанні суспільних дисциплін	124
<b>Шутовська Людмила Василівна</b> Особливості соціокультурних маркерів публіцистичного стилю при формуванні соціокультурної компетенції майбутніх вчителів	128
<b>Куцай Наталія Сергіївна</b> Особливості підліткової соціалізації в сучасному суспільстві	131
<b>Борбелюк Ірина Володимирівна</b> Міжнародно-правовий досвід застосування інституту звільнення від відбування покарання вагітних жінок	134
<b>Ключук Юлія Миколаївна</b> Діяльність товариства «Просвіта» у 1868 – 1923 рр. (на прикладі матеріалів Львівського державного історичного архіву)	137
<b>Аханова Алла Володимирівна</b> Образ «Я» як детермінанта соціальної поведінки особистості	140
<b>Луцюк Володимир Сергійович</b> Практична діяльність у професійній підготовці студентів юридичного відділення	143
<b>Бойчук Наталія Русланівна</b> Поселення Трохимбрід у світовій історії	147
<b>Левкова Дарія Валеріївна</b> Костюхнівка у ХХ – на початку ХХІ століття: від бойових дій до діалогу	150

<b>Музичук Ольга Миколаївна</b>	
Волинські терени у Другій світовій війні: вибрані аспекти	152
<b>Давидюк Людмила Миколаївна, Сахно Ірина Миколаївна</b>	
Жінки Волині: сумісність інтелекту і краси	155
<b>Шимчук Наталія Іванівна</b>	
Марко Антонович – дослідник історії та історіографії України	158
<b>Распопов Євгеній Іванович</b>	
Іморталізм як категорія соціогуманітарного дискурсу	161
<b>Мельничук Ольга Вікторівна</b>	
Німецько-українські культурні контакти у 1917 р. – на початку 1920-х рр.	165
<b>Гула Оксана Григорівна</b>	
Поширення знань про Україну в освітньому середовищі Республіки Хорватія	168
<b>Боярчук Ігор</b>	
Особливості порядку залучення експерта в кримінальному провадженні України: новели законодавства	172

### **Підсекція 1.3. Мистецтво. Культура. Релігія**

<b>Kateryna Zahnitko</b>	
Die Methodologie und Forschung des Gregorianischen Chorals	175
<b>Bohdan Zhulkovskyi</b>	
Kontakia in the Triodia of Kyiv Metropolia during the Jerusalem Typikon Epoch (Idiomela, Automela and Prosomoia)	178
<b>Bożena Korczyńska</b>	
Український флет подłużny: еволюція од instrumentu tradycyjnego до artystycznego	180
<b>Мілоста Ольга Ігорівна</b>	
Флейтові аерофони в іконографічних джерелах історичних територій України XIV – XVIII століть	183
<b>Шпакоўская Любоў Сяргееўна</b>	
Шляхі адраджэння царкоўна-пеўчай традыцыі часоў Вялікага княства Літоўскага ў сучаснай музычнай культуры Беларусі	185
<b>Коменда Ольга Іванівна</b>	
Станіслав Людкевич – митець універсального обдарування	188
<b>Сондей Стефанія Орестівна</b>	
Презентація електронного рукописного архіву Стефанії Туркевич-Лукіянович у контексті сучасних досліджень творчості композиторки	192
<b>Подзізей Григорій Ігорович, Подзізей Марія Миколаївна</b>	
Анрі Томазі (1901–1971). Концерт для саксофона з оркестром	194
<b>Семенюк Наталія Вікторівна</b>	
Феофан Щегельський – реорганізатор баянного мистецтва Волині	198
<b>Ткачик Олександр Олександрович</b>	
Ансамбль Хрестовоздвиженської церкви у Колках	201

<b>Приступа Ірина Святославівна</b> Загорівсько-Вошчатинський іконостас – видатний мистецький твір Іова Кондзелевича	204
<b>Вознюк Андрій Олександрович</b> Релігія та культура: проблеми взаємовпливу	206
<b>Гулюк Ігор Юрійович</b> Філософія у контексті єзуїтської освітньої системи: поняття та еволюція сприйняття	209
<b>Дяченко Вікторія Михайлівна</b> Вивчення регіональної історії Олександром Цинкаловським (на прикладі Володимирщини)	212
<b>Біланчук Богдана Русланівна</b> «Товариство прихильників православної освіти й охорони традицій православної віри імені митрополита Петра Могили» у розвитку православ'я на Волині I половини ХХ століття	215
<b>Невар Іванна Сергіївна</b> Церковно-релігійна та суспільна діяльність митрополита Олексія (Громадського) на Волині	217
<b>Титаренко Олександр Русланович</b> Протоієрей Михаїл Попель у національно-релігійному відродженні Волині I половини ХХ століття	219
<b>Мельник Софія Вікторівна</b> Харизматичний рух карповців на Волині (на прикладі деномінації Маневицького району)	221
<b>Швець Катерина Сергіївна</b> Марія Цюприк – Матір села	223
<b>Павлюк Юлія Миколаївна</b> Хустка у традиційній культурі українців (за матеріалами Старовижівського району Волинської області)	225
<b>Титаренко Наталія Олександрівна</b> Музейні програми як складова інноваційного освітнього процесу школи (на прикладі музею історії села Прилісне)	227
<b>Микитюк Оксана Анатоліївна</b> Роль святинь рідного краю у моральному вихованні учнів в умовах Нової української школи	230

## **Секція 2. Природничі та технічні науки**

### **Підсекція 2.1. Географія. Біологія**

<b>Ільїн Леонід Володимирович, Ільїна Ольга Вікторівна</b> Озерний фонд Волинської області: оцінювання та використання	233
--	-----



<b>Барський Юрій Миколайович, Голуб Геннадій Сергійович, Погребський Тарас Георгійович</b> Методика дослідження особливостей організації органів влади та місцевого самоврядування	236
<b>Безсмертнюк Тарас Петрович, Мельнійчук Михайло Михайлович, Ахмедов Богдан Михайлович</b> Еколого-географічні аспекти рекреаційного природокористування в межах природоохоронних територій	239
<b>Павловська Тетяна Сергіївна, Бондарчук Ростислав Іванович, Лихач Марія Іванівна, Ляшук Катерина Миколаївна</b> Багаторічна динаміка річкового стоку Турії (гідропост Ковель)	242
<b>Нечипорук Максим Анатолійович, Гринасюк Анастасія Русланівна</b> Розробка моделі екологічної стежки «Вікно в світ птахів»	245
<b>Федонюк Віталіна Володимирівна, Павлусь Андрій Михайлович</b> Аналіз динаміки грозових явищ на Волині протягом останнього десятиріччя	249
<b>Нетробчук Ірина Марківна, Горбач Вікторія Віталіївна</b> Мікрокліматичні спостереження у місті Луцьку та його околицях	251
<b>Коваль Олександр Вікторович, Ахмедов Богдан Михайлович</b> Ґрунтове різноманіття водозбору озера Білого	255
<b>Федонюк Віталіна Володимирівна, Костів Орест Тарасович</b> Дослідження динаміки опадів на Волині в контексті глобальних змін клімату	258
<b>Шульський Микола Володимирович</b> Використання інформаційно-комунікаційних технологій на уроках географії в умовах Нової української школи	261
<b>Ланшина Людмила Володимирівна</b> Едвард Рюле – польський геолог, геологічний картограф, дослідник Волинського Полісся	264
<b>Лінченко Анастасія Валентинівна</b> Забезпеченість питною водою населення Єланецького району Миколаївської області як актуальна екологічна проблема	267
<b>Лях Юрій Єремійович, Андрійчук Ольга Ярославівна, Грейда Наталія Богданівна</b> Становлення фізичної терапії у Східноєвропейському національному університеті імені Лесі Українки	269
<b>Голуб Сергій Миколайович, Левкович Ірина</b> Ефективність використання добрив під моркву в ґрунтово-кліматичних умовах Волинської області	272
<b>Яцюк Софія, Поручинська Тетяна Федорівна</b> Вплив кольору на показники уваги та розумової продуктивності людини	275
<b>Гаврилюк Андрій Павлович, Мелех Володимир Юрійович</b> Обґрунтування навантажень «годин фізичної культури» в групах продовженого дня з урахуванням динаміки працездатності учнів 8-9 років	277

<b>Фіщук Оксана Сергіївна</b> Септальні нектарники однодольних	281
<b>Лісовська Тетяна Павлівна, Козловська Яна Ігорівна, Ковальчук Людмила Володимирівна</b> Цитотоксичний і мутагенний вплив пестициду Антракол на меристему цибулі <i>Allium cepa</i>	283
<b>Герасимюк Ольга Іванівна</b> Спосіб утримання кролів – запорука успіху галузі в умовах особистих господарств Волинської області	287
<b>Грицай Василь Михайлович</b> Лікування тварин фітопрепаратами – актуально і безпечно	291
<b>Назаркевич Роман Теодозійович</b> Фітотерапія при шлунково-кишкових хворобах новонароджених телят	294
<b>Свереда Богдан Олегович, Голуб Валентина Олександрівна</b> Біологічні особливості видів роду <i>Catalpa Scop.</i> , інтродукованих у Волинській області	297
<b>Лісовська Тетяна Павлівна, Клекоць Денис Михайлович</b> Біомоніторинг забруднення атмосферного повітря міста Луцька за якістю пилку липи	300
<b>Харук Лариса Миколаївна</b> Війна і екологія: приклад Донбасу	303
<b>Боярин Юлія Леонідівна, Кузьмішина Ірина Іванівна</b> Біоморфологічні особливості неморальних видів судинних рослин Рожищенського району	305

## **Підсекція 2.2. Технічні та фізико-математичні науки**

<b>Бурчак Ігор Несторович, Величко Володимир Леонідович, Головачук Ігор Павлович</b> Використання 3D голографічних зображень у навчальному процесі	308
<b>Ройко Олександр Юрійович</b> Методика дискретизації кривих з оцінкою та врахуванням їх кривини	310
<b>Саварин Павло Вікторович, Поліщук Микола Миколайович</b> Вибір JavaScript фреймворку для front-end розробки	313
<b>Вовк Петро Богданович</b> Файли MS Office «зсередини»	317
<b>Поліщук Наталія Володимирівна</b> Порівняння програм для зберігання паролів	320
<b>Сахарчук Вадим, Козінець Ернест</b> Етапи реалізації фриланс-проекту по створенню веб-сайту	324
<b>Дзюбак Юрій Петрович, Гаврилюк Дмитро</b> Моделювання та тривимірний друк заводу «Кроноспан»	327

<b>Мерчук Максим</b> Криптографічна бібліотека на Java	331
<b>Пасальська Юлія Валеріївна, Регешук Аліна Михайлівна</b> Україна – нова стартап-нація	333
<b>Гринюк Сергій Васильович, Поліщук Микола Миколайович</b> Інтерактивні технології як засіб навчання в закладах освіти	335
<b>Потапюк Лілія Миколаївна, Масовець Олена Андріївна</b> Застосування технологій віртуальної реальності в освіті	338
<b>Ясінська Оксана Володимирівна</b> Особливості вживання кіберблоку Користувач системою (System user) в сучасній англійській комп'ютерній неології	342
<b>Костюк Олександр Анатолійович</b> Розвиток мовлення майбутніх педагогів засобами мобільних технологій	343
<b>Шевчук Микола Анатолійович</b> Методика викладання загальнотехнічних дисциплін в аграрних закладах І-ІІ рівнів акредитації за напрямом підготовки 208 «Аграрні науки та продовольство»	345
<b>Мартинюк Олександр Олександрович</b> Перспективи використання смартфонів у навчальному експерименті з фізики	348
<b>Бурбан Олександр Вікторович, Луньов Сергій Валентинович, Зіміч Андрій Іванович</b> Розрахунок параметра анізотропії часів релаксації для різних моделей зони провідності кристалів n-Ge	351
<b>Кавара Артем Олегович</b> Переробка шліфувальних шламів	354
<b>Галінський Максим</b> Створення пристрою для перевірки оптопар	355
<b>Кривець Лілія Адамівна, Ващук Олександр Валерійович</b> АЕС на швидких нейтронах як вихід з енергетичної кризи	358
<b>Головіна Ніна Анатоліївна, Налєпа Анна Олександрівна</b> Викладачі фізики на Волині в горнилі підготовки Національної академії наук України: штрихи до портрету	361
<b>Романюк Людмила Семенівна</b> Математик від Бога, педагог – від серця	365
<b>Гнепа Ольга Володимирівна</b> Співпраця Михайла Кравчука з Українським науковим товариством	368
<b>Ільїн Олександр Олександрович, Лебедь Ярослава Олександрівна</b> Візуаліція даних у презентаціях	371
<b>Дзіковська Юлія Миколаївна</b> Особливості формування звітної документації студента	374
<b>Ващук Богдан Володимирович</b> Офісні пакети: порівняльна характеристика	377

### Секція 3. Економічні науки

<b>Геліч Наталія Вадимівна</b> Економічний розвиток України: шляхи активізації науково-інноваційної діяльності	381
<b>Давидюк Оксана Степанівна</b> Важливість застосування методів мотивації праці персоналу на підприємстві	384
<b>Динько Інна Михайлівна</b> Сучасний стан цукрової галузі України	387
<b>Зубчик Світлана Миколаївна</b> Етапи організації внутрішньогосподарського контролю на підприємствах	390
<b>Капігула Анна Петрівна, Іщук Леся Іванівна</b> Світова валютна система	393
<b>Карпук Світлана Олександрівна</b> Шляхи вдосконалення обліку і документального оформлення розрахунків з оплати праці	395
<b>Лорві Ірина Федорівна</b> Система управління інноваційною діяльністю рекламного агентства	397
<b>Мисковець Марія Володимирівна</b> Бюджетування як один із шляхів удосконалення обліку виробничих витрат	401
<b>Михалевич Вадим Миколайович</b> Внутрішньогосподарський контроль зворотних відходів та його організація на швейних підприємствах	404
<b>Михалевич Світлана Гнатівна</b> Облік транспортно-заготівельних витрат та шляхи його удосконалення	406
<b>Мотика Аня Сергіївна</b> Шляхи вдосконалення обліку фінансових результатів діяльності підприємства	410
<b>Осипчук Оксана Олександрівна</b> Маркетинг в соціальних мережах	413
<b>Піріг Світлана Олександрівна</b> Платіжні системи в розвитку безготівкової економіки	416
<b>Рижук Олена Олександрівна, Рижук Ірина Анатоліївна</b> Персональний брендинг як інструмент досягнення конкурентних переваг у бізнесі	419
<b>Румін Сергій Миколайович</b> Аграрний сектор економіки України: прогнози і тенденції розвитку	423
<b>Смолич Дарія Валеріївна</b> Розробка секторальних стратегій експорту товарів і послуг України	424
<b>Павліха Наталія Володимирівна, Хомюк Наталія Леонідівна</b> Особливості формування об'єднаних територіальних громад у Волинській області	426

<b>Чиж Наталія Михайлівна</b> Формування кредитних ресурсів банків	430
---	-----

## **Секція 4. Модернізація змісту освіти**

### **Підсекція 4.1. Теорія та історія педагогіки**

<b>Бубін Алла Олександрівна</b> Материнська школа Олени Пчілки	434
<b>Марчук Сергій Степанович</b> Кафедрі психолого-педагогічних дисциплін – 5 років. На шляху становлення: від предметної секції – до кафедри: історія, здобутки, перспективи	437
<b>Куліш Владислав Русланович</b> Формування здоров'язберезувальної компетентності школярів крізь призму ідей К. Д. Ушинського	441
<b>Левчук Каріна Олександрівна</b> Саморозвиток вчителя в педагогічній спадщині Василя Сухомлинського	444
<b>Пілюк Ольга Олександрівна</b> «Школа радості» Василя Сухомлинського як модель Нової української школи	446
<b>Бондар Людмила Миколаївна</b> Формування комунікативної компетентності школярів з особливими потребами на уроках української мови	450
<b>Левицька Валентина Анатоліївна</b> Формування естетичної культури методами проєктів на уроках трудового навчання	452
<b>Замелюк Марія Іванівна</b> Розвиток пізнавального інтересу дитини дошкільного віку засобами авторської казки	455
<b>Кравчук Ольга Мусіївна</b> Психологічні основи підвищення якості підготовки майбутнього вчителя математики при вивченні аналітичної геометрії	458
<b>Кульчицька Анна Валеріївна, Гошовська Дарія Тарасівна</b> До питання підготовки фахівця з психологічного супроводу материнства та дитинства: освітній аспект	462
<b>Ройко Лариса Леонідівна, Ройко Ольга Олегівна</b> Значення курсу «Математика для економістів та економічне моделювання» у підготовці студента факультету міжнародних відносин	465
<b>Шахраюк Богдан Степанович</b> Особливості психологічного супроводу педагогічної практики студентів педагогічного коледжу	468

<b>Борисюк Людмила Василівна</b> Проблемне навчання як один із засобів формування творчого мислення на заняттях зарубіжної літератури	472
<b>Костюк Валентина Миколаївна, Гніровська Олена Зіновіївна</b> Активізація професійної мислєдіяльності педагогів засобами ігрового моделювання	474
<b>Прокопенко Наталія Василівна</b> Проблема підготовки вчителів для роботи з дітьми з особливими освітніми потребами	478
<b>Демчук Світлана Миколаївна, Коць Михайло Онисимович</b> Особливості діагностики уваги молодших школярів з особливими освітніми потребами, які мають порушення мовлення	480
<b>Шуст Людмила Миколаївна</b> Формування соціокультурної компетентності молодших школярів засобами українського фольклору	482
<b>Шахраюк Леся Володимирівна</b> Розвиток інтелектуально-творчого потенціалу особистості в умовах дослідно-експериментальної роботи	485
<b>Пивовар Вікторія Віталіївна</b> Гендер як один із детермінантів формування поведінки молодшого школяра	488
<b>Савенко Іванна Романівна</b> Педагогічні можливості домашньої освіти	491
<b>Цейч Руслана Юріївна, Солодуха Василина Михайлівна</b> Особливості використання наочного матеріалу у навчально-виховному процесі	493
<b>Мельничук Оксана Вікторівна, Ярощук Наталія Петрівна</b> Профілактика та корекція агресивності у старших підлітків	495
<b>Замелюк Володимир Володимирович</b> Особливості розвитку сприйняття дітей молодшого шкільного віку	498

#### **Підсекція 4.2. Інноваційні технології в навчанні**

<b>Юринець Олександр Олексійович</b> Проблеми підготовки педагогічних кадрів на Волині	501
<b>Альохіна Оксана Петрівна</b> Дослідження нетрадиційних форм організації методів навчання у професійній освіті	504
<b>Бігун Олександр Миколайович</b> Особливості реалізації тьюторської технології навчання в системі вищої освіти Великої Британії	507
<b>Боголюбова Марина Михайлівна</b> Перспективи розвитку сучасної медіаосвіти у вищій школі України	511

<b>Бусько Марія Петрівна, Редчук Римма Олександрівна</b> Професійні комунікативні якості викладача вищої школи	514
<b>Ясінська Наталія Василівна</b> Розвиток професійної компетентності педагога як умова формування освітнього середовища	517
<b>Жила Лариса Афанасіївна</b> Вчити так, щоб навчити діяти	520
<b>Кавара Вікторія Володимирівна</b> Інтегрований підхід до викладання іноземної мови та профільних дисциплін	523
<b>Кадебська Елеонора Володимирівна</b> Особливості розвитку вищої освіти в сучасному інформаційному просторі	527
<b>Лазорко Ольга Валеріївна</b> Специфіка викладання арт-терапії для майбутніх психологів	529
<b>Онкович Ганна Володимирівна</b> Медіадидактика як парасольковий термін	533
<b>Потапюк Лілія Миколаївна</b> Академічна доброчесність як системна проблема вищої освіти	536
<b>Федорець Майя Анатоліївна</b> Метод проектів у педагогічному коледжі	539
<b>Мазурик Лариса Богданівна</b> Науково-методичний супровід слухачів Малої академії наук – важлива складова у формуванні юного науковця	543
<b>Михалюк Тетяна Вадимівна</b> Формування в учнів необхідних навичок XXI століття шляхом залучення до турнірів юних науковців	547
<b>Клімук Ірина Миколаївна</b> Розвиток креативності в учнів як необхідної навички XXI століття	549
<b>Коваль Оксана Миколаївна</b> Формування інформаційно-пошукових, дослідницьких умінь учнів та забезпечення умов для їх реалізації	553
<b>Кулібаба Ольга Андріївна</b> Технологія проблемного навчання в освітньому процесі Волинської обласної Малої академії наук	555
<b>Курносова Аліна Володимирівна</b> Учнівська науково-дослідницька робота з економіки	558
<b>Новосад Лідія Степанівна</b> Формування дослідницької компетентності на уроках української літератури	561
<b>Кулик Алла Миколаївна</b> Інклюзивна освіта: сучасні реалії	563
<b>Корнелюк Віктор Олександрович</b> Готовність майбутніх учителів початкової школи до взаємодії у навчальному процесі	566

# Пленарне засідання

## Академія наук України: історія та сьогодення

**Нагірний Микола Зіновійович,**  
кандидат історичних наук, доцент,  
викладач ВКНЗ «Володимир-Волинський  
педагогічний коледж ім. А.Ю.Кримського»

### ІНСТИТУЦІОНАЛІЗАЦІЯ АКАДЕМІЧНОЇ НАУКИ В УКРАЇНІ: ІСТОРИЧНИЙ ВИМІР

**Постановка проблеми.** Центральні наукові установи кожної країни є свого роду інтелектуальними та елітними осередками того чи іншого народу. Їхня наявність та робота свідчать про те, що суспільство прагне до самовдосконалення у різних сферах життя та науки. Остання приносить більше користі, якщо вона структурована і об'єднана в академічний спосіб та отримує підтримку від держави. Упродовж історії українського народу його бездержавний статус утруднював виконання цих умов.

**Мета дослідження** – розглянути історичні віхи становлення академічної науки в Україні, охарактеризувати труднощі на шляху цього процесу, описати діяльність установ, які претендували на роль національних наукових інституцій упродовж історичного розвитку українського народу.

**Результати дослідження.** У багатьох європейських країнах в епоху Відродження і на початку Нового часу створено академії, які стали справжнім інтелектуальним символом держав і націй. Так, Французька академія наук бере свій початок з 1666 р. У Великій Британії першою науковою організацією можна вважати Лондонське королівське товариство, засноване у 1660 році.

На українських землях теж прагнули створити власну академію наук, адже Україна зажди мала потужний культурно-освітній потенціал.

Розвиток науки і освіти серед східних слов'ян розпочався після хрещення Русі, за Володимира Великого та Ярослава Мудрого.

У литовсько-польську добу ідею академії наук на наших землях частково було втілено в образах Острозької та Києво-Могилянської академії. Острозька академія помітно вплинула на розвиток педагогічної думки та організацію шкільної справи в Україні [1]. Вчені Києво-Могилянської академії приділяли свою увагу історичним та лінгвістичним дослідженням, астрономії, математиці, географії [7, 89-97].

Із заснуванням Києво-Могилянської академії та Львівського університету наука на українських землях почала набувати системного характеру, однак в XVII-XVIII століттях розвивалися насамперед гуманітарні науки під значним релігійним впливом.

Класичними науково-освітніми закладами європейського рівня наприкінці XIX ст. були Київський, Одеський, Харківський, Львівський, Чернівецький університети. Загалом на початок XX ст. в Україні було сформовано потужне інтелектуальне середовище, якого було цілком достатньо для створення власної академії наук [6, 3].

Серед низки наукових спільнот найближче до організації академічного типу підійшли Наукове товариство ім. Шевченка (Львів) і Українське наукове



товариство (Київ). Проте з різних причин вони так і не переросли в національну академію.

Відходячи від моделі літературно-просвітницької організації, НТШ прагнуло перетворитись на національну академію в рамках Австро-Угорщини на зразок Південнослов'янської академії наук та мистецтв у Хорватії (1867) та Краківської (1871) і Чеської (1889) академій наук, що утворилися із подібних національних наукових товариств. Лише перешкоди з боку австрійської влади завадили НТШ здобути статус академії у 1898 році.

Члени НТШ розвивали систему українознавчих знань у сферах літературознавства, історії, етнографії та інших дисциплін, запроваджували українську мову в науковій праці, формували наукову термінологію [2].

На землях Російської імперії на статус Української академії наук претендувало Українське наукове товариство (УНТ) на чолі з М. Грушевським, засноване 1907 р. у Києві за зразком НТШ. Її метою була організація наукової роботи та її популяризація українською мовою.

Українське наукове товариство намагалося створити Українську Академію наук з початку 1917 р., але реальна робота у цьому напрямі розпочалася лише за П. Скоропадського. З 1921 р. УНТ увійшло в структуру Української АН.

Сформуванню класичну інституцію вдалося в період Української революції 1917–1921 рр. Створити Академію гетьманові П. Скоропадському 5 травня 1918 р. запропонував міністр освіти М. Василенко. 8 червня було засновано Комісію з опрацювання відповідного законопроекту [3, 23]. До складу Комісії увійшли визначні вчені: голова Комісії – В. І. Вернадський, члени – М. Т. Кащенко, Д. І. Багалій, О. В. Сперанський, Б. О. Кістяківській, С. П. Тимошенко, А. Ю. Кримський, В. Л. Модзалевський, М. І. Туган-Барановський та ін [6, 3–4].

Упродовж двох з половиною місяців комісія підготувала проект Закону про заснування Української Академії Наук. В. Вернадський запропонував модель УАН як універсальної академії. Вчений вважав, що вона повинна «опріч своєї всесвітньої ваги задовольнити важливі національні, державні ... життєві вимоги ... повинна допомагати зростові української національної самосвідомості та української культури через ... глибоке ... наукове студіювання минулості та сучасності українського народу та його сусідів, природи обійнятого ними краю, в усіх її безконечних виявах» [3, 74].

За задумом В. І. Вернадського, до функцій Академії відносили наукове забезпечення технічного і соціально-економічного розвитку країни [6, 4].

В. Вернадський і його однодумці стверджували, що Україні потрібна Академія наук у вигляді найвищої державної установи, яка проводить наукові дослідження: «Вона повинна складатися з гуртків учених людей, що здобувають кошти від держави і віддаються науці та дослідній роботі, як справі свого життя, визнаною державою як державно важливою» [3, 75].

На підставі проекту Комісії П. Скоропадський 14 листопада 1918 р. підписав «Закон про заснування Української академії наук у м. Києві», а також затвердив штати УАН і призначив перших 12 її дійсних членів. Це були історик Д. Багалій, економіст М. Туган-Барановський, сходознавець А. Кримський, геолог В. Вернадський, лінгвіст С. Смаль-Стоцький та ін. [3, 166-167]

27 листопада установчі збори УАН обрали президентом В. Вернадського, постійним секретарем – А. Кримського. Спочатку на посаду президента

Академії П. Скоропадський запросив М. Грушевського, але той відмовився [6, 5].

На початку своєї діяльності УАН складалася з 45 установ: інститутів, постійних комісій, музеїв та ін. Видання Академії повинні були виходити українською мовою. УАН мала загальноукраїнський характер: її членами могли бути не тільки мешканці Української Держави, але й вчені Західної України, що на той час належала Австро-Угорщині.

У перший рік роботи Академія складалася з трьох наукових відділів – історико-філологічного, фізико-математичного і соціальних наук. Уряд П. Скоропадського виділив фінанси для організації перших науково-дослідних кафедр, інститутів та інших підрозділів УАН.

Становлення Академії збіглося з кількаразовою зміною влади в Києві впродовж 1919–1920 рр. Керівники інституції вберегли її від ліквідації чи перебазування в інше місто, доклали зусиль, аби створити мінімальну матеріально-фінансову базу для існування [6, 5].

Директорія УНР 3 січня 1919 р. змінила Статут УАН: відтоді члени Академії мали присягати на вірність УНР та вільно володіти українською мовою. Влада зберігала право затверджувати нових членів УАН.

Окупація Києва Добровольчою армією А. Денікіна призвела до офіційного припинення діяльності УАН. Особисте втручання В. Вернадського допомогло уникнути її занепаду.

Зі встановленням більшовицької влади в Києві у грудні 1919 р. Академії повернули статус державної установи. Декретом від 14 червня 1921 р. її перейменували на ВУАН (Всеукраїнська Академія Наук). Цим підкреслювалось її значення і для українських земель під владою Польщі, Румунії й Чехословаччини та декларовано прагнення об'єднати в рамках однієї організації науковців усіх українських земель. Однак зв'язки із вченими Західної України невдовзі припинилися, оскільки Радянський Союз відгородився від решти світу «залізною завісою».

Після перейменування у 1936 р. ВУАН на АН УРСР Академія стала не національною, а територіальною науковою установою. Упродовж періоду існування Радянської України Академія наук поступово втрачала ознаки самостійності і була повністю підпорядкована радянській владі.

Під час німецької окупації у Києві у 1941 р. створили ще одну Українську академію наук із вчених, які не евакуювалися [5, 68–72]. А наукові кола Львова зробили спробу відновити діяльність НТШ [5, 67]. Однак німецька окупаційна влада не була зацікавлена у повноцінному функціонуванні українських національних наукових установ, а розглядала їх як засіб зміцнення німецької армії та окупаційного режиму.

У повоєнний період учені УРСР внесли вагомий вклад у скарбницю світової науки [4, 444–453]. Проте обмеженість контактів з представниками іноземної науки перетворила АН УРСР на провінційну наукову установу, а курс на розвиток технічних наук на шкоду гуманітарним надавав їй космополітичного радянського характеру, позбавляючи рис національної наукової установи.

Після 1991 р., здавалося б, створені усі передумови для наповнення українським змістом діяльності Академії наук, що отримала статус національної, і для роботи наукової еліти на благо держави і суспільства. Однак НАН України зіштовхнулася з суттєвими фінансовими труднощами. Обмеженість у придбанні обладнання і реактивів, низька зарплата вчених, брак

держзамовлень для досліджень спонукала багатьох співробітників НАН залишити науку або емігрувати.

З іншого боку, перед науковцями, особливо гуманітаріями, відкрилися значні перспективи творчої праці. Суттєво покращилися умови для контактів із вченими інших країн. Україні вдалося зберегти значний інтелектуальний потенціал, спроможний генерувати наукові ідеї світового масштабу, сформувавши потужні наукові школи у низці галузей [5, 209].

**Висновки.** Викладений матеріал свідчить, що для українців у всі часи було характерне прагнення мати власну академічну інституцію як уособлення найкращих наукових сил народу, його інтелектуальної еліти. Тривалий бездержавний статус утруднював це завдання. Українці кілька разів були близькими до створення повноцінної національної академічної інституції, однак реалізувати цю мрію вдалося лише у 1918 р. заснуванням Української академії наук. Невдовзі встановлення радянської влади на українських землях хоч і сприяло розширенню наукових досліджень, але додало науковій роботі заідеологізованості, вихолощувала національний характер Академії наук. Здобуття Україною незалежності, здавалося б, відкрило нові перспективи для академічної науки, однак низка проблем, переважно матеріального характеру, утруднюють повноцінну роботу науковців на благо держави та українського суспільства.

#### Список літератури

1. Атаманенко А. Духовна спадщина Острозької Академії / А. Атаманенко, В. Атаманенко // Етнічна історія народів Європи. – 2001. – Вип. 11. – С. 100–104.
2. Грицак Я. Й. Формування академічного статусу НТШ / Я. Й. Грицак // Т. Шевченко і українська національна культура : Матеріали наук. симпозіуму. – Львів, 1990. – С. 70–74.
3. Історія Академії наук України. 1918–1923: Документи і матеріали / Редкол.: П. С. Сохань (відп. ред.). – К. : Наукова думка, 1993. – 376 с.
4. Кульчицький С. Історія національної академії наук України в суспільно-політичному контексті: 1918–1998 / С. Кульчицький, Ю. Павленко, С. Руда, Ю. Храмов. – К. : Фенікс, 2000. – 527 с.
5. Національна академія наук України. 1918–2008: до 90-річчя від дня заснування / Гол. ред. Б. Є. Патон. – К. : Видавництво КММ, 2008. – 624 с.
6. Онищенко О. Віхи історичного шляху / О. Онищенко // Вісник НАН України. – 2009. – № 1. – С. 3–15.
7. Хижняк З. І. Історія Києво-Могилянської академії / З. І. Хижняк, В. К. Маньківський. – Київ : Видавничий дім "КМ Академія", 2003. – 181 с. – С. 89–97.

**Панасюк Олександр Петрович,**  
кандидат історичних наук, заступник директора  
з навчально-виховної роботи загальноосвітньої  
школи І–ІІІ ступенів смт. Олика, доцент кафедри  
загальнонаукових, соціальних та поведінкових дисциплін  
Волинського інституту імені В'ячеслава Липинського  
Міжрегіональної академії управління персоналом

## УКРАЇНСЬКА АКАДЕМІЯ НАУК: ЕКСКУРС У 1918-1921 РОКИ

**Постановка проблеми.** Цьогоріч минає сто років від заснування першої самоврядної української наукової установи – Української Академії наук. Усталено, що кожна ювілейна дата, в тому числі в історії НАН України,

обумовлює появу наукових розвідок різного характеру. Хоча науковий доробок з обраної теми чималий, однак потреба дослідження минулого, вивчення складних сторінок історії нашої держави є об'єктивно обумовленою потребою і не може обмежуватись кількісним показником історіографії. Це також стосується історії Української Академії наук, особливо періоду її створення, перших років діяльності, а також буремного періоду встановлення радянської влади в Україні та реорганізації УАН. Сьогодні в українській історіографії, незважаючи на значний масив досліджень, залишаються суперечливі питання, які потребують окремого вивчення.

Відповідно метою розвідки є дослідження історії становлення та діяльності Української Академії наук у 1918 – 1921 рр.

В українській історіографії дослідженням історії Академії Наук (УАН – ВУАН – АН УРСР – АН України – НАН України) займалися Г. Звонкова [2], Л. Матвеева [5-6], Н. Полонська-Василенко [9], Ю. Горбань [1] та інші науковці.

**Результати дослідження.** Дослідження якоїсь події чи явища, зазвичай розпочинається з аналізу його витоків. Щодо ідейних початків створення АН в Україні, то частина дослідників їх вбачає в контексті національно-культурного відродження ХІХ – поч. ХХ ст.; інші мають на увазі ідею її безпосереднього творення, реалізованого в листопаді 1918 р. У даному випадку погоджуємось із думкою Ю. Горбаня про те, що ідеї не виникають спонтанно, на порожньому місці, а ідеям заснування Академії наук передували витoki та традиції Академічної науки. Йдеться про університетську науку та діяльність наукових товариств на громадських засадах, які започаткували розвиток фундаментальних досліджень [1, с. 4].

Суттєві кроки на шляху до створення Української Академії наук відносяться до періоду діяльності уряду гетьмана П. Скоропадського і пов'язані з діяльністю міністра народної освіти М. Василенка. Для вироблення законопроекту про утворення української наукової установи до Києва було запрошено представників української інтелігенції. Зокрема з Полтави в столицю прибув В. Вернадський, який став головою комісії по підготовці закону про створення Академії в Києві. 9 липня 1918 р. вона розпочала роботу. Концепція створення УАН передбачала незалежність Академії від впливу органів влади на її внутрішнє життя. Як державна установа УАН мала підпорядковуватись не урядові, а законодавчій владі, бо лише так Академія могла виступати як незалежний експерт [6, с. 24]. З цих міркувань член Академії не міг вважатись повноправним академіком, якщо він обіймав посаду на державній службі. У жовтні 1918 р. законопроект був затверджений, а вже 14 листопада було прийнято «Закон Української Держави про заснування Української Академії наук у Києві». Цікаво, що сам закон визначав 1 листопада днем утворення наукової установи, однак в даний час прийнято вважати, що Українська Академія наук утворилась 27 листопада 1918 р.

Структуру УАН складала три відділи: фізико-математичний, історично-філологічний і соціальних наук. Перші Академіки були затверджені гетьманом П. Скоропадським. 27 листопада президентом УАН обрали В. Вернадського, а секретарем – А. Кримського.

Впродовж грудня 1918 – січня 1919 рр. Академія провела активну роботу в результаті чого було створено перші Академічні установи, конкретизовано наукові напрямки, організовано кафедри для всіх дійсних членів УАН. У 1918-

1919 рр. Академія об'єднувала два з половиною десятки різних наукових установ, у яких працювало близько тисячі людей [7, с. 299].

Однак, слід зауважити, що становлення Української Академії наук відбувалось у складний період, коли в Україні змінювалась влада. Такий стан речей не міг не позначитись на УАН. У період Денікінської окупації Києва серпень-грудень 1919 р. доля українського наукового центру була невизначеною, їй довелося зазнати переслідувань і виникла загроза повного знищення. За цей період наукову діяльність було практично зведено нанівець, а УАН було заборонено як державну установу, припинилось фінансування [4].

За таких обставин, задля збереження Академії, керівництво змушене було їхати до Ростова, де перебував генерал А. Денікін. Делегація мала на меті отримати згоду на існування та фінансування наукової установи в Києві. На той час Особлива нарада при Ставці А. Денікіна відносно УАН не визначилась: її не хотіли затверджувати, і водночас не бажали знищувати. Із різних варіантів щодо майбутнього статусу академії А. Денікін і його оточення, більше всього схилились до того, щоб УАН перетворити у Київський філіал Російської Академії наук.

Зважаючи на складні обставини В. Вернадський погоджувався на компроміс: запропонував УАН назвати Київською Академією наук. Та при цьому він наголошував, що Академія наук у Києві є найбільшим центром національної культури України. Також В. Вернадський погоджувався на скорочення кошторису та штату. Результатом поїздки стала свого роду консервація того становища у якому вже перебувала Академія наук. З одного боку, згідно рішення уряду А. Денікіна, вона могла існувати як приватна організація, а з іншого – питання про її існування передавалось вищим радам університетів Півдня Росії [6, с. 20].

Незважаючи на труднощі, Українська Академія наук змогла вижити і продовжувала діяти за складних політичних і економічних умов того часу. Особливе значення відводилось історично-філологічному відділу, який мав 16 кафедр. Відділ займався дослідженням всесвітньої історії, вивчав історію слов'ян та історичну географію. Філологи оволодівали історією українського письменства. Протягом існування історико-філологічного відділу було створено суттєву джерелознавчу базу для розвитку історичної науки.

З встановленням радянської влади змінилося становище Академії наук. Переміни в її діяльності почали готуватись в партійних та державних колах на початку 1920-х рр. У 1921 р. Народний комісаріат освіти, під керівництвом Г. Гриньова, заснував комісію у справі перетворення УАН на Всеукраїнську Академію наук. Передбачалось, що після реорганізації вона буде державною науковою установою. Такі дії Наркомату можна розглядати як спроби підвищення статусу Академії, розширення її роботи в усіх великих культурних центрах України. Однак, як слушно заявляє Л. Матвеева, насправді це був перший наступ на автономію Академії, перший крок до її підпорядкування державним органам, початок жорсткого контролю за діяльністю вчених [3].

Перша постанова РНК про УАН скасовувала право Спільного обрання керівництва та внесення змін до Статуту Академії. При цьому було прийнято рішення виробити новий статут УАН, а керівництво установою поклали на професора А. Кримського [8, с. 177]. У 1921 р. Народний Комісаріат освіти у Харкові утворив комісію зі створення нового Статуту Академії, робота якої завершилась прийняттям положення РНК УСРР «Про Всеукраїнську Академію наук», що підпорядковувало її «науковій вертикалі Главпрофосвіти». Відтак,

український науковий центр було реорганізовано в ВУАН. Відтепер Академія називалася найвищою науковою державною установою республіки і підпорядковувалася наркомату освіти. Керівним органом установи стала Рада Академії, що складалася з обмеженої кількості дійсних членів з обов'язковою участю представника влади. При цьому, обраних академіків та Президію ВУАН мав затверджувати комісаріат народної освіти. Новий спосіб управління Академією значно обмежував права академіків, що викликало обурення і мовчазний опір. ВУАН поділявся на 3 відділи, де кожен мав відповідні кафедри, комісії чи інститути. Такі наукові центри сприяли зосередженню зусиль вчених навколо наукового напрямку чи конкретної проблеми.

У квітні 1921 р. В. Вернадський відмовився від виконання обов'язків президента ВУАН, тому постало питання обрання нового керівника установи. 18 липня 1921 р. більшістю голосів президентом ВУАН було обрано М. Василенка. Під його керівництвом Академія поповнилась новими членами: академіками обрали Д. Заболотного, М. Крилова, С. Вотчала, О. Фоміна.

В умовах формування тоталітарної системи, за роботою ВУАН постійно спостерігали ставленики влади. Так, у грудні 1921 р. до Академії було призначено комісара від Народного комісаріату освіти Л. Левицького, завданням якого був нагляд за ходом академічної роботи. Дещо раніше, у жовтні 1921 р. на вимогу владних структур було здійснено перевибори до Президії ВУАН. Це пояснювалось вимогою позачергового підтвердження повноважень керівництва Академії. Як показала історія, радянське керівництво не бажало відпускати у «вільне плавання» наукову діяльність Академії. Проти наукової інтелігенції розпочались арешти. За цих умов Всеукраїнська Академія наук стала об'єктом жорсткого переслідування, що не могло не позначитись на її науковій діяльності.

**Висновки.** Таким чином, створення Української академії наук було одним із ключових моментів національно-культурного відродження. Вперше всупереч різних політичних, ідейних протиріч українська національна еліта змогла консолідуватись і утворити першу самоврядну наукову установу. В перші роки своєї діяльності УАН-ВУАН складалась із талановитих, відданих науці вчених, які «підіймали» українську науку. Однак складні перипетії історії 1918-1921 рр. внесли свої корективи: зміна влади в Україні, брак коштів перешкоджали розвитку української науки загалом і роботі Академії зокрема. Радянська влада перетворила колись автономну спільноту науковців на інституцію виконавчої влади.

#### Список літератури

1. Горбань Ю. А. Українська академія наук : від ідеї до організації (до 95-річчя від дня заснування) / Ю. А. Горбань. // Історія науки і біографістика. – 2013. - № 3. - Режим доступу: [http://nbuv.gov.ua/UJRN/INB\\_Title\\_2013\\_3\\_6](http://nbuv.gov.ua/UJRN/INB_Title_2013_3_6).

2. Звонкова Г. Л. Академія наук України: екскурс у 1930-ті роки / Г. Л. Звонкова // Дослідження з історії техніки. - 2012. - Вип. 15. - С. 94-101. - Режим доступу: [http://nbuv.gov.ua/UJRN/dzit\\_2012\\_15\\_11](http://nbuv.gov.ua/UJRN/dzit_2012_15_11).

3. Історія Академії наук України : 1918–1993 / [В. Матвеева, Є. Г. Циганкова, О. К. Янковська та ін.] ; гол. ред. Б. Є. Патон. – К., 1994. – 318 с.

4. Історія Національної Академії наук України в суспільно-політичному аспекті : 1918-1998 / [Кульчицький С. В., Павленко Ю. В., Руда С. П., Храмов Ю. О.]. – К. : Фенікс, 2000. – 528 с.

5. Матвеева Л. В. М. П. Василенко та його роль в утворенні Української академії наук [Електронний ресурс] / Л. В. Матвеева // Вісник Національної академії наук України. - 2006. - № 6. - С. 34-38. – Режим доступу: [http://nbuv.gov.ua/UJRN/vnanu\\_2006\\_6\\_7](http://nbuv.gov.ua/UJRN/vnanu_2006_6_7).

6. Матвеева Л. В. Становлення Української академії наук (1918-1928 рр.) // Український історичний журнал. - 2008. - № 6. - С. 4-26.

7. Микола Прокопович Василенко / Вороненко В., Кістерська Л., Матвеева Л., Усенко І. – К., 1991. – 272 с.

8. Постанова РНК про УАН від 25.01.1921 // Культурне будівництво в УРСР (1917-1921 рр.). – К., 1979. – С. 177.

9. Полонська-Василенко Н. Микола Прокопович Василенко – життя та наукова діяльність / Н. Полонська-Василенко // Український історик. – 1966. – Ч.3–4 (11-12). – С. 41-45.

**Ланшина Людмила Володимирівна,**  
старший науковий співробітник відділу  
природи Волинського краєзнавчого музею

### **ПАВЛО АПОЛЛОНОВИЧ ТУТКОВСЬКИЙ – ВИДАТНИЙ УКРАЇНСЬКИЙ ГЕОЛОГ, ГІДРОЛОГ, ГІДРОГРАФ, АКАДЕМІК АН УКРАЇНИ ТА АН БІЛОРУСІЇ**

**Постановка проблеми.** Вивчення фундаментальних геологічних досліджень та наукових праць з геології, гідрології, гідрографії видатного українського геолога, академіка АН України та АН Білорусії П. А. Тутковського.

Павло Аполлонович Тутковський є однією з найяскравіших постатей вітчизняної науки кінця ХІХ – початку ХХ століття. Його ім'я нерозривно пов'язане з Академією наук і розвитком культури і науки в Україні, адже він став одним із 12 перших академіків АН України, де організував кафедру геології, Геологічний музей, Науково-дослідний інститут геології, з якого в результаті виросли багаточисельні геологічні заклади.

Народився Павло Аполлонович 1 березня 1858 року в містечку Липовець Київської губернії в родині службовця.

Середню освіту отримав в Житомирській класичній гімназії, де з 5-го класу почав захоплюватись самостійним вивченням природничих наук, яких у шкільній програмі зовсім не було. Після закінчення гімназії зі срібною медаллю в 1877 році Тутковський був прийнятий на природниче відділення фізико-математичного факультету Київського університету. Улюбленими предметами у нього були хімія і мінералогія, тому багато часу він проводив в лабораторіях. На третьому курсі молодий дослідник видав літографований переклад підручника з мінералогії К. Наумана, який потім використовувався студентами, а пізніше свою першу оригінальну наукову роботу з кристалографії „До питання про співвідношення чисел елементів огранки (обмеження) кристалічних форм”. Обидві роботи були ілюстровані великою кількістю малюнків, зроблених Тутковським.

Перші кроки наукової діяльності П. А. Тутковського назавжди поєднали його долю з поліським краєм. Вчений майже 30 років свого життя присвятив вивченню Волинського Полісся – унікального краю з неповторною чудовою природою, своєрідними ландшафтами та геологічною будовою, великою кількістю озер і річок, багатством флори і фауни. Невтомний дослідник палко любив Волинь, про яку захоплено писав: „Щедрий науковий ужиток дає

понад сподівання Полісся і геологу; тут, можна сказати, що ні крок, то ціла поема, яка оповіщає про великі події далекого минулого”.

Перше знайомство Тутковського з Волинським Поліссям припадає на останні десятиріччя XIX століття, коли молодий вчений працював на посаді консерватора мінералогічного та геологічного кабінету. Згодом, вчителюючи в середніх школах Києва, він мав змогу познайомитись з озерним краєм ґрунтовніше. І хоча відрядження у найвіддаленіші куточки Волині на мізерні кошти Товариства природодослідників виснажували морально і фізично, вони дали позитивні результати.

**Мета дослідження.** Розкриття постаті П. А. Тутковського, як одного з академіків наук України.

Багатогранна наукова робота П. А. Тутковського була спрямована на ґрунтовне вивчення геологічної будови, рельєфу, корисних копалин, підземних вод, озер, річок, населених пунктів та ін. Павло Аполлонович є автором понад 80 наукових праць, присвячених дослідженню цього краю, а саме: „З геології Луцького повіту Волинської губернії” (1897), „Поліські „вікна” (1899), „Озеро Світязь і народні легенди про нього” (1901), „Про післятретинні відклади Володимир-Волинського та Ковельського повітів Волинської губернії” (1902), „Про геологічні дослідження 1900-1901 рр. вздовж Києво-Ковельської залізниці” (1902), „Викопні пустелі Північної півкулі” (1910), „Карстові явища та самотні артезіанські джерела у Волинській області” (1911;1912), „Післятретинні озера в північній смузі Волинської губернії” (1912), „Геологічний нарис Володимир-Волинського, Ковельського та Овруцького повітів Волинської губернії” (1916), „Нариси з природи України” (1920) та ін.

Влітку 1899 року Павло Аполлонович Працював у Луцькому, а потім Володимир-Волинському повітах, де вивчав неогенові і післятретинні відклади. Великий інтерес викликала його доповідь „Питання палеографії”, в якій піднімались проблеми розташування материків та океанів у різні геологічні епохи на основі розрахункового степеню деформації земної кулі на різних фазах її охолодження.

У своїй ґрунтовній науковій праці „Поліські „вікна” (1899) Тутковський подає топографічну карту частини Луцького повіту Волинської губернії, де знайдені сильні самотні джерела „вікна”.

У 1899 році вчений провів докладне дослідження легендарного озера Світязь. У 1900 році в XXIX томі „Енциклопедичного словника Брокгауза і Ефрона” була надрукована його перша публікація про це озеро.

У 1900 році Тутковський працював на півночі Волинської та Мінської губерній. Він усе більше цікавився льодовиковими і четвертинними відкладами, про які писав: „Дослідження мої в повітах Володимир-Волинському і Ковельському літом минулого, 1899 року показали, що межа розповсюдження ерратичних валунів має тут зовсім інший хід, ніж визнана досі в літературі і нанесена на карті Геологічного комітету”. [1; 28 – 29]. У зв’язку з вивченням четвертинних відкладів у науковця почали визрівати ідеї про пустелі Північної півкулі.

У 1907 році в IX додатковому томі „Енциклопедичного словника” була надрукована біографія П. А. Тутковського – геолога і географа, співробітника „Словника”. Академік В. І. Вернадський назвав його кращим знавцем неорганічної природи України.

З 1904 по 1909 роки Павло Аполлонович жив і працював у м. Луцьку – тоді повітовому центрі Волинської губернії. Він був інспектором народних



училищ 5-го району губернії (Луцький повіт). Саме тут він мав можливість бути ближче до природи і весь вільний час, особливо в літні місяці, досліджувати край, виявляти та збирати фактичний матеріал.

Вчений згадував, що бував в таких місцях Полісся, куди не ступала людська нога, особливо багато здійснював відважних походів по болотах.

Тутковському по кілька місяців доводилось харчуватись лише чорним хлібом і чаєм. Та ці труднощі його не злякали і, навіть, в таких умовах наукова робота повністю захоплювала вченого.

З праць Павла Аполлоновича можна дізнатися і про надзвичайно тяжке життя поліщуків, за якими він мав можливість спостерігати під час своїх подорожей.

За дорученням Геологічного комітету Тутковський здійснював геологічне дослідження вздовж Києво-Ковельської залізниці, будівництво якої тоді планувалося. Водночас, він завершував детальне дослідження території 16-го аркуша 10-верстної загальної геологічної карти Європейської частини Росії і виконав її настільки досконало, що вона відповідала 3-верстній. Щорічно готував і публікував стислі попередні звіти про проведену роботу над картою.

**Результати дослідження.** На основі зібраних на Волині багатих фактичних матеріалів Павло Аполлонович надрукував пізніше ряд праць з різних галузей геології, палеонтології та фізичної географії.

Працюючи інспектором народних училищ, Тутковський піднімає питання про необхідність розширення приміщення Луцького двокласного міського училища, в якому отримували початкову освіту діти найбіднішої частини населення Луцька.

У 1909 році Тутковський переїхав з Луцька до Житомира, де працював директором народних училищ Волинської губернії і приймав активну участь в роботі Товариства дослідників Волині, з 1910 року – був його Віце-головою.

У 1911 році в Московському університеті вчений успішно захистив докторську дисертацію під назвою „Викопні пустелі Північної півкулі”, яка була підсумком багаторічних наукових досліджень природи Волині. Йому було присвоєно звання доктора географії, а Казанський університет удостоїв його докторського ступеня мінералогії та геології.

У 1913 році Тутковський переїхав до Києва, де працював приват-доцентом, а пізніше – професором Київського університету.

У 1919 році Павло Аполлонович був обраний у перший склад академіків України. З 1921 по 1930 роки він очолює фізико-математичний відділ АН України, а з 1924 по 1926 роки – Голова науково-дослідної кафедри геології АН України. У 1929 році він отримав звання академіка АН Білорусії.

Таке широке коло обов'язків у Тутковського завжди поєднувалось із активною громадською діяльністю вченого-педагога. Він організував при Академії наук Геологічний музей, який у 1928 році отримав статус національного. Павло Аполлонович видав словник української геологічної термінології, а також підручники з мінералогії, геології та географії.

У листопаді 1929 року вчений переніс складну операцію. Та, навіть, у такому стані оптимізм не залишав його. Він складав плани подальших геологічних досліджень. Але важка хвороба знесилювала організм, і 3 червня 1930 року Тутковського не стало.

**Висновки.** Подвижницьким життям Великого українця – Павла Аполлоновича Тутковського можна лише захоплюватись. Його серце завжди було сповнене великої любові до Волинського Полісся, відгомін якої звучить

у його незабутніх словах: „Природа нашого Полісся являє стільки своєрідної краси і знаменитих явищ, стільки пам'яток віддалених геологічних подій, що може дати на довгі літа рясний матеріал для праці вчених, митців і поетів”.

### Список літератури

1. Оноприєнко В. И. Павел Аполлонович Тутковский. – М.: Наука. – 1987. – 160 с. – (Волинський краєзнавчий музей; далі – ВКМ. ДМ –18290/ 1-2).
2. Титов В. Відоме і невідоме „ Товариство дослідників Волині”// Наука і культура. Україна. Щорічник АН УРСР. – К.: Знання. – Вип. 24. – 1990. – С. 70–77. – (ВКМ. ДМ – 22828).
3. Тутковский П. А. Полѣсскія „окна” (съ картою) // Землевѣдѣніе / ред. Д. Н. Анучин. – Москва: Общество типографіи А. И. Мамонтова. – 1900. – С. 29–82. – (ВКМ. П– 4498).
4. Ксерокопія. Тутковский П. А. Янтарь въ Волынской губерніи // Труды общества изслѣдователей Волыни. – Т. IV. – С. 21–53. – (ВКМ. ДМ –36235).
5. Ксерокопія. Тутковский П. А. Провалы почвы въ побережьяхъ рѣкъ Стохода, Стыри и Горыни // П. А. Тутковский. Карстовыя явленія и самобытныя артезіанскіе ключи въ Волынской губерніи. – Стаття II. – С. 79–117. – (ВКМ. ДМ –35476).
6. Ксерокопія. Тутковский П. А. Антропогеографическіе этюды по Волыни. Плотность населенія, людность и размѣры поселеній по фізико–географическимъ зонамъ Волынской губерніи. – 1 арк. – (ВКМ. КДФ –5617).
7. Ксерокопія. Тутковский П. А. Геологическій очеркъ Луцкаго уѣзда Волынской губерніи (Краткій предварительный отчетъ объ изслѣдованіяхъ 1914 года) // Труды общества изслѣдователей Волыни. – Приложение к Т. XII. –1915. – С.25 –34. – (ВКМ. ДМ – 35474).
8. Ксерокопія. Тутковский П. А. Заметки о базальтъ и третичныхъ песчаникахъ Луцкаго уѣзда. – С. 101–113. – (ВКМ. ДМ –35475).
9. Ксерокопія книги. Академік Павло Тутковський (автобіографія). – К.: Вид-ня Акад. наук, 1929. –20 с. – (ВКМ. ДМ –25784).
10. Фотокопія. Титульна сторінка праці. Тутковській П. А. Ископаемыя пустыни сѣвернаго полушарія (приложеніе къ „Землевѣдѣнію” за 1909 г.). – Москва, 1910. – (ВКМ. ДМ –25692).
11. Фотокопія. Перша сторінка праці і зміст. Тутковській П. А. Карстовыя явленія и самобытныя кючи въ Волынской губерніи. Стаття I. Провалы почвы на Полѣсской желѣзной дорогѣ. – (ВКМ. ДМ –25693).
12. Фотокопія. Титульна сторінка праці. Тутковській П. А. Мѣсторожденія строительныхъ камней въ Луцкомъ уѣздѣ Волынской губерніи. – Житомиръ: Электрич. типографія насл. М. Дененмана. – 1912. – (ВКМ. ДМ –25694).

**Гнепа Ольга Володимирівна,**

кандидат педагогічних наук, викладач ВКНЗ

«Володимир-Волинський педагогічний

коледж імені А. Ю. Кримського»

## РОЛЬ МИХАЙЛА КРАВЧУКА У ФУНКЦІОНУВАННІ УКРАЇНСЬКОЇ АКАДЕМІЇ НАУК У 20-30 РОКИ ХХ СТОЛІТТЯ

**Постановка проблеми.** 27 листопада цього року українська громадськість відзначатиме знаменну дату – сторіччя Національної академії наук України. Одним із найвідоміших її представників є всесвітньо відомий математик Михайло Пилипович Кравчук (1892–1942). Він не лише стояв біля витоків заснування найвищої наукової установи України, але й став наймолодшим її академіком (у віці 37 років). Для більш достовірного і повного розуміння сучасних проблем розвитку української науки висвітливо його активну участь у діяльності Академії наук.

**Метою дослідження** є аналіз ролі Михайла Кравчука у функціонуванні Української Академії наук у 20-30-і роки ХХ століття.

**Результати дослідження.** У ході наукового пошуку встановлено, що більшість дослідників розглядають 1929 рік як початок роботи М. П. Кравчука в Академії наук. Проте нечисленні архівні документи вказують на те, що вчений брав активну участь у діяльності перших математичних установ Української академії наук (УАН) вже з моменту їх створення. Зокрема, на Спільному зібранні дійсних членів Академії наук 19 квітня 1920 року було заслухано подання академіка Д. О. Граве та його помічників М. П. Кравчука та інженера І. Я. Штаєрмана щодо виділення частини приміщення у будівлі Вищих жіночих курсів для семінару з чистої і прикладної математики [2]. Цікаву й важливу інформацію для нашого дослідження знаходимо у протоколі Надзвичайної комісії УАН від 12 березня 1921 року: “Математичний інститут був заснований при Академії наук України навесні 1920 року... Наприкінці цього ж року з Математичного інституту були виділені два інститути: Інститут прикладної математики (Геометричний) та Інститут чистої математики, а також Комісія прикладної математики і механіки. Ці три інституції з деталізованими завданнями замінили колишній Математичний інститут з семінаром” [4]. З нашої точки зору вагомим є факт, що М. П. Кравчук працював у заснованому у 1920 році Математичному інституті та семінарі при ньому. На жаль, відсутність архівних джерел не дає змоги відповісти на запитання, яку саме роботу виконував вчений у зазначених наукових установах і в який період. Причиною цього є знищення радянською владою документів Академії наук України 1920-1922 років з метою фальсифікації історії її заснування, яке приписували більшовикам. Згадується прізвище М. П. Кравчука ще в одному документі. Це звіт Лабораторії експериментальних досліджень з натуральної філософії, організованої Д. О. Граве у 1921 році. На наукових засіданнях лабораторії М. П. Кравчук виступив з доповіддю “До теорії змінних матриць” (1922).

У 1921 році Народний комісаріат просвіти ухвалив рішення замінити наукові установи Академії наук новими радянськими організаціями – науково-дослідними кафедрами. В УРСР було створено п’ять науково-дослідних кафедр математики: в Києві, Одесі та три в Харкові, які проіснували до початку 30-х років. З 16 липня 1922 року основною математичною організацією Києва стає науково-дослідна кафедра математики, дійсним членом якої М. Кравчук був у 1925-1929 роках. На кафедрі було створено три секції (математичного аналізу, геометрії, прикладної математики) з семінарами при них. М. Кравчук очолював семінар з проблем алгебри і теорії функцій. Водночас, з середини 1925 року він був позаштатним, а з 1927 року штатним науковим співробітником Комісії вищої математики. Під безпосереднім керівництвом М. П. Кравчука працювала секція математики Інституту української наукової мови (1921-1930).

У 1929 році посилюється тиск на Академію наук з боку влади. У супереч статуту академії, 16 травня цього ж року Рада народних комісарів УРСР ухвалила постанову про вибори додаткового складу Всеукраїнської академії наук та затвердила нову процедуру виборів. Була встановлена квота нового поповнення ВУАН у кількості 30 академіків. У квітні та травні 1929 року у газетах “Пролетарська правда”, “Комуніст”, “Вісті ВУЦВК” та інших з’явилася тематична рубрика “Про хід виборів до ВУАН”, де друкувалися рекомендації різних наукових і громадських організацій щодо кандидатів в академіки. Майже в кожній з них, де йшлося про відділ фізико-математичних

наук, пропонувалася кандидатура М. П. Кравчука. Було опубліковано більше сотні постанов та резолюцій на його користь. Високо поцінуючи багатогранну діяльність М. П. Кравчука, автори були одностайні: «Обрати його до найвищої вченої колегії ... настирливо вимагає справа розвитку української національної культури взагалі й доля української математики зокрема». Громадянську сутність Михайла Кравчука найкраще відображено у характеристиці на нього, надісланій з Київського ІНО до ВУАН: «Ні одне явище у створенні української математичної науки не сталося без його участі. З рядків його життєпису видно, що ані закладалися перші українські школи в місті та по селах, перші курси, перші українські університети, ані писалися, – а через брак часу навіть перекладалися, – математичні підручники, ані утворювалася математична термінологія та наукова мова, – нічого цього не робилося без найактивнішої участі М. Кравчука...» [1]. 29 червня 1929 року Михайла Кравчука обрали дійсним членом ВУАН. На цих же зборах його було затверджено секретарем Президії ВУАН.

В міру того, як міцніла тоталітарна командно-адміністративна система, зростала і політична напруженість у стінах академії. Раптові арешти раз у раз виривали з колективу того чи іншого вченого, породжували страх, недовіру, вимушували у кожному бачити потенційного ворога. У 1937 році в журналі «Успіхи математичних наук» опубліковано статтю академіка М. Кравчука про роботу Інституту математики, де згадувались прізвища М. Чайковського і В. Можара (репресовані у 1933 і 1937 роках відповідно). Реакція на статтю не забарилася. 15 вересня 1937 року на зборах Інституту математики вчинки М. П. Кравчука було засуджено. 4 жовтня цього ж року на засіданні Президії Академії наук УРСР голова комісії по обстеженню справи академіка Кравчука О. Г. Гольдман зачитав ухвалені цією комісією висновки: засудити дії академіка Кравчука як антирадянські і буржуазно-націоналістичні, звільнити його з посади завідуючого відділом в Інституті математики. Звинувачення базувалося на трьох подіях, що насправді мали місце: давнє знайомство та листування Михайла Кравчука з М. Чайковським і В. Левицьким, рекомендація дружині італійського математика Т. Леві-Чивіта прочитати німецькою мовою «Історію України» М. Грушевського і, нарешті, те, що М. Кравчук відмовився виступити на процесі СВУ громадським обвинувачем. У висновках комісії звертає на себе увагу пункт, у якому йде мова про необхідність додатково вивчити справу стосовно перебування Михайла Кравчука у складі дійсних членів Академії наук УРСР. Це свідчить про те, що були люди, які розуміли наклепницький характер його звинувачень і вирішили підтримати колегу.

Незважаючи на цілеспрямовані спроби скомпрометувати М. Кравчука, в ухвалі засідання Президії АН УРСР, яке відбулося 10 грудня 1937 року, з академіка знято найтяжчі політичні звинувачення: шпигунство перетворилося на недостатню пильність, антирадянські, буржуазно-націоналістичні дії – на зниження якості наукової роботи та розпорошення сил на сумішництво. Це дало змогу звільнити М. Кравчука від керівництва відділом, але залишити його у складі Інституту математики і дійсних членів АН УРСР. Наприкінці протоколу йшла мова про призначення Михайла Кравчука на посаду наукового співробітника із нижчою заробітною платою. Близько двох місяців залишалося йому працювати на новій посаді.

21 лютого 1938 року М. П. Кравчука було заарештовано на підставі звинувачення в участі у контрреволюційній націоналістичній організації та підозрі у шпигунстві. На наступний день М. Кравчука виключили зі складу

співробітників Інституту математики як ворога народу, а 23 лютого – зі складу дійсних членів Академії [3, 130].

9 березня 1942 року Михайло Кравчук помер. 15 вересня 1956 року його посмертно реабілітовано. 20 березня 1992 року він поновлений у складі дійсних членів Академії наук України.

**Висновки.** Активна участь М. П. Кравчука у роботі Української Академії наук залишила глибокий слід в українській історіографії. Його наукові здобутки були високо оцінені не лише в Україні, а й за кордоном.

#### Список літератури

1. ДАКО (Державний архів Київської області). – Ф. Р-74. – Оп. 1. – Спр. 24. – Арк. 143-143зв.

2. ІР НБУВ (Інститут рукопису Національної бібліотеки України імені В. І. Вернадського). – Ф. 1. – Спр. 26166.

3. Матвеева Л. Трагічні сторінки (З історії Академії наук України) / Леся Матвеева, Елла Циганкова, Олександр Янковський // Україна: Наука і культура / Видання АН України, т-ва “Знання” України. – К., 1994. – Вип. 28. – С. 80-115.

4. ЦДАВОУ (Центральний державний архів вищих органів України). - Ф. 166. – Оп. 4. - Спр. 244. - Арк. 121.

**Данилюк Ніна Олексіївна,**  
доктор філологічних наук, професор кафедри  
української мови Східноєвропейського  
національного університету імені Лесі Українки

### **АГАТАНГЕЛ КРИМСЬКИЙ – ОРГАНІЗАТОР УКРАЇНСЬКОЇ АКАДЕМІЇ НАУК, МОВОЗНАВЕЦЬ І ПИСЬМЕННИК**

**Постановка проблеми.** Агатангел Юхимович Кримський – один із організаторів Української академії наук (скорочено – УАН, нині – Національна академія наук України), видатний вчений у галузі орієнталістики та слов'янської філології кінця XIX – першої половини XX ст., відомий письменник, наш земляк, тому з нагоди 100-річчя НАН України вважаємо за потрібне згадати його заслуги.

**Мета дослідження** – звернути увагу на роль А. Ю. Кримського в організації роботи УАН, на його основні мовознавчі праці та літературний доробок, що не втратили свого значення в наш час.

**Результати дослідження.** Як відомо, Агатангел Кримський народився 15.01.1871 р. в м. Володимирі-Волинському в родині вчителя гімназії Юхима Кримського. Початкову освіту здобув у Звенигородському міському училищі та Острозькій прогімназії, середню освіту – в Другій київській гімназії та в колегії Павла Галагана. Вищу освіту орієнталіста отримав в Інституті східних мов у Москві та на східному факультеті Петербурзького університету (став магістром арабської словесності), а славіста – на філологічному факультеті Московського університету. В Інституті східних мов він викладав курси історії семітських мов, російсько-арабського перекладу, перської мови і літератури, турецької мови тощо. Два роки перебував на стажуванні в Лівані та Сирії, де поглиблював знання мов, студіював стародавні арабські манускрипти.

Восени 1918 р. на запрошення уряду гетьмана П. Скоропадського Агатангел Кримський переїхав до Києва і став одним із організаторів

Української академії наук, її секретарем (до 1928 р.), головою першого (історико-філологічного) відділу Інституту української наукової мови (тепер – Інститут української мови НАН України). Крім того, він був ініціатором діалектологічної, правописної комісії та комісії живої мови й історії мови, створив кабінет арабо-іранської філології, тюркологічну та єврейську комісії. Із 1921 р. він також перебував на посаді директора Інституту української наукової мови. У 1918–1921 рр. працював професором всесвітньої історії в Київському університеті. Водночас був редактором наукового видання «Записки Історико-філологічного відділу Української академії наук», а з 1925 р. – головою Київського філіалу Всесоюзної асоціації сходознавства, створеного при Академії (див. : [5]).

У кінці 20-х–30-і рр., коли почалися репресії української інтелігенції, А. Кримського було усунуто з посади секретаря Академії, ліквідовано створені ним комісії. За належність до сфабрикованої націоналістичної Спілки визволення України (СВУ) заарештовано багатьох його колег, а сам учений перебував під наглядом. Незважаючи на складне становище, 58-літній Агатангел Юхимович усиновив малолітнього сина свого репресованого колеги Миколи Левченка, давши йому своє прізвище та ім'я батька – Микола Кримський.

Лише в 1936 р. А. Кримському було дозволено в Інституті мовознавства мати аспірантів. У 1939–1941 рр. його відряджали до «визволених» земель Західної України як живий доказ високого рівня радянської науки. У Львові він познайомився зі своїм останнім аспірантом О. Пріцаком, який продовжив справу свого вчителя і згодом сприяв створенню Інституту сходознавства ім. А. Ю. Кримського НАН України. О. Пріцак був іноземним членом, академіком НАН України, проживав у США, написав теплі спогади про наставника.

Після урочистого відзначення 15.01.1941 р. 70-річного ювілею Кримського і вручення йому ордена Трудового Червоного Прапора каральна машина знову спрацювала. Під приводом евакуації в липні 1941 р. важко хворого академіка було заарештовано за сфабрикованою справою № 148001 (див.: [2]). У катівнях НКВС він під час тривалих допитів не свідчив проти своїх колег і не визнав себе винним в антирадянській діяльності. Помер всесвітньо відомий учений після етапу 25.01.1942 р. в кустанайській тюремній лікарні в Казахстані від виснаження. Реабілітований у 1957 р.

Більшість праць видатного сходознавця (арабіста, іраніста, тюрколога, семітолога) і славіста до наших днів лишаються неперевершеними за глибиною знання мов, культур, історії різних народів (відомо, що він опанував понад 100 мов). Учений видав ряд фундаментальних монографій-посібників: «Лекции по истории семитских языков» (1902–1903 рр.), «Історія Персії та її письменства» (1923 р.), «Тюрки, їх мови та літератури» (1930 р.) й ін.

Агатангел Юхимович плідно працював над проблемами української граматики, лексикології, лексикографії, діалектології, правопису. Він опублікував глибоку наукову працю «Украинская грамматика» в 2-х томах (1907–1908 рр.). Знання багатьох мов допомогло вченому зіставити факти української та індоєвропейських мовних систем, подати ґрунтовний історичний коментар.

А. Кримський студіював також історію української літературної мови. З-під його пера вийшло чимало робіт: «Филология и погодинская гипотеза» (1898–1899 рр.), «Древнекиевский говор» (1906 р.), «Українська мова, звідкіля

вона взялася і як розвивалася» (1922 р.) та ін. Витоки української мови дослідник пов'язував зі східнослов'янською мовною єдністю, підтримуючи думку видатного російського ученого О. Шахматова про поступовий розпад східнослов'янської мови, який почався з VII–VIII ст. На основі докладного аналізу достовірних джерел учений зробив два важливі для сучасної науки висновки: 1) «старокиївський говір є прямий предок ... нинішньої малоруської (за сучасною термінологією – української. – Н. Д.) мови північної і середньої Київщини та Чернігівщини з прилежними частинами Полісся» [3, 244]; 2) «мова Наддніпрянщини та Червоної Русі XI віку – це цілком рельєфна, певно означена, ярко індивідуальна лінгвістична одиниця» [4, 251]. Слушними вважаємо міркування Агатангела Юхимовича про назви Русь, Україна, їх виникнення, поширення й зміст. У співавторстві з О. Шахматовим він написав працю «Нариси з історії української мови та хрестоматія з пам'ятників письменської староукраїнщини XI–XVII вв.» (1924), – перший у XX ст. посібник для вузів з історії української мови.

Не втратили актуальності також статті А. Кримського про вироблення українського правопису, зокрема, «Про научність фонетичної правописі» (1896 р.), «Чи справді важко вивчити правопис з і?» (1908 р.; видана як додаток до брошури Б. Грінченка «Три питання українського правопису»), «Нарис історії українського правопису до 1927 року» (1929 р.) та ін.

Лексикографічна діяльність Агатангела Юхимовича полягала в редагуванні двомовних словників, рецензуванні лексикографічних праць, збиранні лексичного матеріалу, участі у виданні енциклопедичних словників Брокгауза і Єфрона, «Гранат» тощо. Він укладав і редагував «Російсько-український словник» в 4-х томах. Комісія, серед співробітників якої були академік С. Єфремов (другий головний редактор), В. Ганцов, Г. Голоскевич, М. Грінченко (дружина Б. Грінченка) та інші відомі учені, протягом 5-и років прибирила понад 700 тисяч карток, опрацювавши усю варту уваги художню літературу, публіцистику, наукові праці, періодичні видання за останні 55 років. У 1934 р. видання словника було призупинено на 4-му томі, а його авторів репресовано (див. нашу статтю: [1, 70–75]). Роботу над словником Агатангелові Юхимовичу пригадають 1941 року. У довідці до слідчої справи Кримського поряд з іншими звинуваченнями сказано: «У 1923 році Кримський з рядом інших українських націоналістів (Єфремов, Дем'янчук та ін.) видав явно націоналістичний російсько-український словник, вилучений згодом з обігу і засуджений громадськістю» [2, 6].

Незважаючи на велику зайнятість, А. Кримський виділяв час для літературної творчості та художнього перекладу. З-під його пера вийшли збірка «Пальмове гілля. Екзотичні поезії» (1901 р.), до якої увійшли майстерні поезії, написані у 1898–1901 рр. під час перебування в Лівані, Сирії, на Кавказі, блискучі переклади творів Г. Гейне, турецьких народних пісень, а також переклади із давньої перської поезії (серед них твори Фірдоусі, Авіценни, Омара Хайяма, Гафіза та ін.). Він є автором оповідань «Повістки і ескізи з українського життя» (1895 р.) та «Бейрутських оповідань» (1906 р.), повісті «Андрій Лаговський». Любов до народної пісні виявилася в його фольклорних записах, зроблених у Звенигородці на Київщині, де знаходилося родинне обійстя.

**Висновки.** Титанічна праця організатора Української академії наук, ученого і письменника отримала визнання. Постановою Ради Міністрів України від 7.05.1971 р. Володимир-Волинському педагогічному училищу було

присвоєно його ім'я з нагоди 100-річчя від дня народження (нині – це Володимир-Волинський педагогічний коледж ім. А. Ю. Кримського). У 1992 р. засновано Волинську обласну премію імені А. Кримського, яку присуджують за досягнення в галузі художньої, документальної і науково-критичної літератури, театральної режисури й акторських робіт. Інститут сходознавства НАН України, заснований постановою Президії Академії наук УРСР від 22.10.1991 р., було названо на його честь. Тут відбуваються щорічні Сходознавчі читання А. Кримського (уже проведено 23 такі заходи). Прізвище Кримського внесено до затвердженого XVI сесією Генеральної Асамблеї ЮНЕСКО переліку видатних діячів світу.

У 2006 р. в Східноєвропейському національному університеті імені Лесі Українки проведено Міжнародну наукову конференцію «Агатангел Кримський у контексті української та світової культури», присвячену 135-ій річниці від дня народження, друге засідання якої відбулося у Володимир-Волинському педагогічному коледжі. Матеріали конференції увійшли до 2 збірників: «Волинь філологічна: Текст і контекст. – Вип. 1. Творчість Агатангела Кримського у контексті європейської і світової культури» (Луцьк, 2006), «Агатангел Кримський – учений, письменник, українець» (Луцьк, 2007). Ювілейні конференції пройшли в Київському національному університеті імені Тараса Шевченка та Інституті сходознавства ім. А. Ю. Кримського НАН України. У Східноєвропейському національному університеті імені Лесі Українки запроваджено стипендію імені А. Ю. Кримського, в головному корпусі відкрито іменну аудиторію. Усе це є даниною вдячності за плідну діяльність А. Ю. Кримського на ниві української науки, його високий рівень національної свідомості, національного духу. Однак ще чекають на перевидання його українознавчі праці (вибрані сходознавчі вже видано в 5-и томах у 2007–2010 рр.), посібники, а науковими, педагогічними та літературними здобутками мають ширше послуговуватися наші сучасники.

#### Список літератури

1. Данилюк Н. О. А. Ю. Кримський і „Російсько-український словник” 1924 – 1933 рр. / Н. О. Данилюк // Мовознавство. – 1991. – № 5. – С. 70–75.
2. Ільєнко І. Хватальна евакуація. За слідчою справою А. Кримського / І. Ільєнко // Літературна Україна. – 1990. – № 43. – 25 жовтня. – С. 6.
3. Кримський А. Ю. Древнекиевский говор // Кримський А. Ю. Твори: в 5 т. – Т. 3. – К. : Наукова думка, 1971. – С. 207–244.
4. Кримський А. Ю. Українська мова, звідкіля вона взялася і як розвивалася // Кримський А. Ю. Твори: в 5 т. – Т. 3. – К. : Наукова думка, 1971. – С. 252–282.
5. Курас І. Ф. А. Ю. Кримський – видатний український учений-гуманіст // Матеріали ювілейної сесії суспільних і гуманітарних наук Національної академії наук України, присвяченої 130-річчю від дня народження А. Ю. Кримського. – К. : Інститут сходознавства ім. А. Ю. Кримського НАН України, 2002. – С. 9–21.



**Цьось Василь Анатолійович,**  
викладач комп'ютерних дисциплін  
**Цьось Марія Петрівна,**  
вихователь ВКНЗ «Володимир-Волинський  
педагогічний коледж імені А. Ю. Кримського»

## **АГАТАНГЕЛ КРИМСЬКИЙ – ПЕРШИЙ ВЧЕНИЙ СЕКРЕТАР УКРАЇНСЬКОЇ АКАДЕМІЇ НАУК**

**Постановка проблеми.** Кримський татарин, мовознавець світового рівня А. Кримський 120 років тому писав: «Боротьба Росії на території Сирії та Лівану триватиме, зміниться тільки зброя». Як бачимо, це були пророчі слова.

1970 року на сесії Генеральної асамблеї ЮНЕСКО, ім'я українського вченого Агатангела Юхимовича Кримського внесено до переліку видатних діячів світу.

А. Ю. Кримський є постаттю світового масштабу. Існує так званий List of Polyglots (список поліглотів), він вміщує два українських прізвища. Це Костянтин Тищенко та Агатангел Кримський, якого вважають експертом з 34 мов, хоча говорив він понад шістьдесятьма мовами.

Неможливо переоцінити вклад академіка Кримського для української науки та нації зокрема. Тому вивчення його праць, поглядів та діяльності є актуальним питанням і сьогодні.

**Мета дослідження.** Відкрити зовсім невідомого Кримського – видатного організатора науки, будівничого найвищої наукової інституції України протягом першого десятиліття її існування, на долю якого випало прийняти участь у її створенні, а згодом зберігати й розбудовувати.

**Результати дослідження.** В 1918 році Агатангел Юхимович Кримський був запрошений М. П. Василенком та В. І. Вернадським для створення Української академії наук [3, с. 3].

Засновники мали на меті відроджувати українську культуру, національну свідомість, самоутвердження національної мови. Основною концепцією в організації вищої наукової інституції була незалежність від зовнішніх впливів.

А. Кримський очолив кафедру арабо-іранської філології, з однойменним кабінетом, що був створений на основі унікальної бібліотеки науковця.

Агатангел Юхимович головував разом з Д. І. Багалієм в Гербаїстично-археологічній комісії.

Працював над власними монографіями: «Хафіз та його пісні», «Історія та її література», «Історія Туреччини» та багато інших [3, с. 4].

А. Ю. Кримський, будучи ще студентом, писав: «Кожнісіньку вільну од «офіціальних» занять я присвячував Україні. Перша ознака національності є мова, ею найперше й заклопотався...». Ставши академіком він приділяв велику увагу питанню національного відродження. Вже у 1918 році заснував Комісію живої української мови. Складені під керівництвом та безпосередньої участі Кримського «Найголовніші правила українського правопису» (1921 рік) стали першим офіційним стандартом для всієї України.

Неодмінний секретар прийняв на себе весь тягар науково-організаційної роботи, адже невдовзі після заснування УАН В. І. Вернадський поїхав з України та згодом відмовився від президентства, а наступні президенти не займалися організаційними питаннями.

В роки війни, з її частими змінами влади та економічною нестабільністю, найголовнішими завданнями були зберегти академію й поповнити її склад новими науковими силами.

1919 р. м. Київ захопили більшовики. Академія ледь животіє. Вчені пишуть свої праці на старих афішах розчиненими у воді хімічними олівцями, приміщення не опалюються. Академія постійно замерзає [2].

На початку 20-х років влада більшовиків починає втручатися в академічне життя та реорганізовувати УАН, фактично вчені втрачають права автономії у вирішенні наукових питань. «Незважаючи на весь мій опір, прийнято непрактичний абсурдний спосіб керування Академією. "Спільне зібрання" матиме дуже обмежені права і функції, а його давні права та права господарського правління переходять до Ради Академії» (лист до Д. І. Багалія 20.03.1921 р., Київ) – так пише Кримський до Багалія з приводу зміни Статуту.

Радянська влада апріорі не могла вважати А. Кримського своїм прихильником, адже він категорично відкидав тезу про «спільну колицю трьох братніх народів», відстоюючи гіпотезу щодо самостійності української мови, котра вже у ХІ столітті постала «як цілком рельєфна, цілком означена, яскраво-індивідуальна одиниця» [2].

Тим часом професор, викладаючи у Київському університеті, створює потужну школу сходознавства в українській науці, а з 1921 року очолює Інститут української наукової мови. Кримський майже зовсім втратив зір, його очима стає секретар Микола Левченко, пізніше вчений його усиновив.

Наркомос приймає абсурдні кадрові рішення, щоб поставити на чолі ВУАН своїх людей. В 1926 році було засновано кафедру єврейської культури. НКО намітив співробітників кафедри: т. в. о. керівника призначено Н. І. Штіфа, юриста за фахом; на дійсного члена та керівника секції історії – А. І. Слущкого, завідуючого педагогічним технікумом, який не мав навіть вищої освіти, зате був членом КП(б)У та інших осіб без наукової кваліфікації. На що в офіційному листі до Укрнауки, разом з президентом академії В. Липським та віце-президентом С. Єфремовим, Кримський пише «Академія наук визнає величезну вагу дослідничної катедри єврейської культури. Але вважає, що люди, які працюють на цій кафедрі і мають підготовлювати майбутніх професорів, повинні задовольняти і науковим вимогам...».

Це була досить смілива критика влади в часи репресій проти інтелігенції. Але це показує прагнення неодмінного секретаря зберегти науковий потенціал Академії.

Надмірно дратувало раду те, що А. Ю. Кримський та й інші старі академіки лишались вірними традиціям громадського, академічного наукового життя, захищаючи діячів науки і культури від політичних переслідувань.

З подачі революційної влади, її ворожого ставлення до інтелігенції, дуже часто арештовували вчених. На захист науковців Кримський розробив такий план порятунку: на засіданні спільного Зібрання відразу сповіщалося про арешт й приймалося рішення клопотати перед владою та урядом про звільнення людини. Писався колективний лист від Академії, який майже завжди приносив позитивний результат [3, с. 26].

В січні 1928 р. в Академії наук працювала так звана «ревізія». Цю комісію описав у своєму щоденнику академік О. Малиновський: «Ревизионная комиссия, назначеная НКП, обревизовала не только делопроизводство и хозяйственную часть академии, что она могла и должна была сделать, но и научную деятельность. Это абсурд. Как кто может обревизовать научную работу

ВУАН, которая по закону и в действительности есть наивысшее научное учреждение в республике?...»).

У березні 1928 року в Харкові були зачитані висновки «ревізії». Вони стосувалися і неодмінного секретаря; зокрема, відмічалось, що політичні питання, обговорювані на Спільному зібранні, не завжди мають радянський характер. Кримському дорікнули за зв'язки з іноземними вченими та за клопотання на захист науковців, підданих політичним репресіям.

В травні під тиском влади відбуваються перевибори Президії. Запропонований на посаду неодмінного секретаря О. Корчак -Чепурківський на таємному голосуванні не був обраний, більшість голосів отримав Кримський.

Це свідчить про беззаперечний авторитет вченого. Хоча Агатангел Кримський не був затверджений на посаді, але він фактично протягом 1929-1930 років вирішував внутрішньо академічні питання.

Дуже великим ударом для Кримського був арешт Миколи Левченка. Напевно вперше в житті вчений не знав до кого звернутися. Він врятував десятки колег, а не міг врятувати свого названого сина. У розпачі Агатангел Юхимович пише до В. П. Затонського: «Вчиніть для мене справедливість, дайте змогу докінчити старечі, послідні роки мого життя в плідній науковій праці на користь радянській українській культурі. Треба гадати, що я вже геть-геть доживаю своє життя». Йому ніхто не відповів.

В 1939 році, напередодні четвертого поділу Речі Посполитої і вересневого взяття під захист західноукраїнських земель, А. Кримського було нагороджено орденом Трудового Червоного Прапора, і він став академіком-орденоносцем – «за заслуги в галузі філології» [1].

У 1941 році постановою НКВС Кримського оголосили «ідеологом українських націоналістів, який упродовж років очолював націоналістичне підпілля». Його разом з іншими українськими патріотами заарештовують і відправляють до кустанайської в'язниці в Казахстані. Уже невдовзі він помирає – за однією з версій дослідників, унаслідок жорстоких тортур.

**Висновки.** Отже, ми можемо стверджувати, що фундаментальна українська наука зародилася разом зі створенням Академії наук України, у витоках якої стояв Агатангел Юхимович Кримський.

У А. Кримського ми повинні вчитися любити українську мову та Україну.

Для подальшого розвитку науки академік лишив у спадок власну бібліотеку, яка налічує більше чотирнадцяти тисяч книг. Він зберіг унікальні приватні фонди наукової літератури інших академіків.

Зараз ми маємо Інститут сходознавства імені Агатангела Кримського. Володимир-Волинський педагогічний коледж носить славетне ім'я Агатангела Юхимовича Кримського.

#### Список літератури

1. Гурницький К. Епатажна історична постать А. Кримського [Електронний ресурс] / Казімір Гурницький // "РІО" : Закарпатська народна газета. – 2013. – Режим доступу до ресурсу: <http://www.rionews.com.ua/mixed/all/n/n1329412275>

2. Кононенко О. Хто він – сходознавець, поліглот Агатангел Кримський? [Електронний ресурс] / Ольга Кононенко // Волинська правда. – 2018. – Режим доступу до ресурсу: <https://pravda.lutsk.ua/хто-вн-сходознавець-поліглот-агат>.

3. Матвеева Л. В. А. Ю. Кримський — неодмінний секретар Всеукраїнської Академії наук : Вибране листування. / Л. В. Матвеева, Е. Г. Циганкова. – Київ : АТ "Обереги", 1997. – 172 с.

**Толстіхіна Галина Андріївна,**  
директор комунальної установи «Волинська  
обласна Мала академія наук України»

## **МАЛА АКАДЕМІЯ НАУК – ШКОЛА СТАНОВЛЕННЯ ЮНОГО НАУКОВЦЯ**

*Мала академія наук – це та наукова школа,  
що надає змогу продовжити життя науки.  
Борис Патон*

**Постановка проблеми.** Процеси глобалізації стрімко змінюють світ, прискорюють розвиток науки, тому кожна країна веде цілеспрямовану роботу з розвитку інтелектуальної обдарованості, адже майбутнє нації визначають найталановитіші її представники. Молодь, яка завжди була і залишається рушієм прогресу і новацій в країні потребує особливого розвитку та підтримки. Саме ці 3-6 % дітей будуть в подальшому змінювати наукову картину світу.

На сьогодні в Україні сформоване розуміння важливості підтримки обдарованої молоді, як наукової еліти майбутнього нації. Такі завдання з розвитку наукового потенціалу в Україні виконує НАН України.

Україна є регіональним лідером з питань розвитку обдарованості. Закони України «Про освіту» [1], «Про наукову та науково-технічну діяльність» [2] засвідчують стратегічну лінію розвитку інтелектуально обдарованих дітей безпосередньо через систему Малої академії наук.

**Результати дослідження.** Національна академія наук України – наукова самоврядна організація, яка організовує і здійснює фундаментальні та прикладні наукові дослідження з найважливіших проблем природничих, технічних, суспільних і гуманітарних наук. В структурі НАН України діють національні заклади, серед яких вагоме місце займає національний центр «Мала академія наук України».

МАН – освітня система, яка забезпечує організацію і координацію діяльності учнів, створює умови для їх інтелектуального, духовного та творчого розвитку, сприяє наростанню наукового потенціалу країни.

МАН пройшла кілька етапів свого розвитку та становлення. Початки роботи з обдарованими дітьми сформувались у 20-40 роках ХХ ст. На звернення Академії наук ССРСР, щодо посилення керівництва над дитячими науковими організаціями у 1939 році була прийнята постанова «Про шефство над Київським Палацом піонерів з питань роботи з талановитими дітьми та молоддю» [4].

А вже в 1947 році в цьому Палаці розпочало роботу перше наукове об'єднання «Товариство науки й техніки учнів». В 1950 році проведена перша учнівська науково-практична конференція. В 1963 році створено перший позашкільний заклад – Кримська Мала академія наук «Іскатель», позитивний досвід якого сприяв створенню Малих академій наук в регіонах України.

Поряд з цим активно формується нормативна база МАН. У 1977 році МОН ССРСР затвердило «Примірне положення про наукове товариство учнів». Активне створення наукових товариств в системі освіти України сприяло створенню «Типового положення про МАН». Визначальним для створення сучасної моделі МАН як структурної ланки НАН України став 1993 р. На засіданні колегії Міністерства освіти України та Президії Академії наук

України було ухвалено спільну постанову від 22 грудня 1993 року № 1913-3, 351 «Про шляхи вдосконалення діяльності Малих академій наук і наукових товариств учнів як центрів формування наукової еліти України», та обрано Президію МАН [4]. Це забезпечило співпрацю з закладами вищої освіти та науковими установами Малої академії наук України.

З 1993 по 1995 роки розпочинають організовувати різноманітні науково-практичні конференції та конкурси науково-дослідницьких робіт.

Важливим кроком у розвитку МАН стало прийняття «Положення про Всеукраїнські учнівські олімпіади з базових і спеціальних дисциплін, турніри, конкурси-захисти науково-дослідницьких робіт та конкурси фахової майстерності» та «Положення про позашкільний навчальний заклад» (26.01.1994 р. № 45) [3]. Почали створюватись позашкільні установи МАН: Львівська, Луганська, Тернопільська.

Вагомим здобутком освіти держави у становленні МАН стала Постанова Кабінету Міністрів України від 20.08.2003 р. № 1301 «Про вдосконалення системи організації роботи з виховання дітей та молоді у позашкільних навчальних закладах». У 2004 році було створено Державний центр МАН, а в 2006 році рішенням обласної ради створено Волинську обласну Малу академію наук. Вже у 2007 році обласною радою була затверджена Державна цільова програма роботи з обдарованою молоддю на 2007-2010 роки [3].

Визначною подією для МАН стало засідання Президії МАН України 11 листопада 2009 року, на якому позашкільному закладу МАН України надано статус подвійного підпорядкування МОН та НАН України. Та найбільш вагому роль у розвитку МАН України відіграв Указ Президента України № 972/2010 від 30.09.2010 р. «Про заходи щодо розвитку системи виявлення та підтримки обдарованих і талановитих дітей та молоді», який активізував формування мережі позашкільних закладів МАН України. Указом надано статус Національного – Українському державному центру «МАН України» [4].

На сьогодні система роботи з обдарованими дітьми отримала новий імпульс. В жовтні 2017 року МАН України набула статус ЮНЕСКО організації II категорії. Відтак зросли можливості слухачів МАН в участі в різноманітних міжнародних проектах, турнірах, конференціях, інтелектуальних змаганнях.

Сьогодні Волинська обласна МАН – єдиний на теренах Волині заклад позашкільної освіти наукового спрямування. До організаційної структури ВО МАН входять 33 наукові товариства (районні, міські, ОТГ, закладів загальної середньої освіти обласного підпорядкування).

Система навчання в МАН передбачає як стаціонарну так і заочну форми навчання. На стаціонарних секціях щорічно навчається – більше 800 слухачів, на заочній формі – до 200 учнів з віддалених районів та міст області.

За роки роботи колективом Волинського відділення МАН було захищено 5 проектів: 3 міжнародного та 2 обласного рівнів.

Педагогічні працівники ВО МАН активно впроваджуються нові формати роботи з обдарованими дітьми. Це турніри, конкурси-захисти, хакатони, воркшопи, тренінги. За рік установою організовується 56 заходів обласного рівня, слухачі й педагоги ВО МАН беруть участь у 65 заходах всеукраїнського та у 11 заходах міжнародного формату. Серед них найважливіші та найчисельніші – 12 обласних турнірів юних: фізиків, хіміків, біологів, географів, істориків, правознавців, винахідників і раціоналізаторів, економістів, журналістів, філософів, математиків, інформатиків (1000 учасників); обласний

конкурс-захист науково-дослідницьких робіт (більше 500 учасників); конкурс юних літераторів Волині (700 учасників).

Вагомою є участь волинських слухачів та педагогів у Всеукраїнському конкурсі-захисті науково-дослідницьких робіт, турнірах, олімпіадах, конференціях.

Слухачі МАН є учасниками Міжнародних конференцій, конгресів, конкурсів: Міжнародний конкурс молодих фізиків Польської академії наук (1993 р.); Міжнародна конференція з гіпертензії (Торонто, 2002 р.); Міжнародна інтернет-конференція з біології (2008 р.); Міжнародна конференція «Становлення сучасної науки» (2006 р.); Конгрес міжнародного товариства з Холтеру та неінвазивної електрокардіології (Рим, 2006 р.); Міжнародний математичний конкурс «Кенгуру»; Міжнародний конкурс «Юних мозкознавців» (США, 2017 р.); Міжнародна виставка молодіжних проектів «Expo-Sciencee International»; Міжнародний конкурс науково-технічної творчості школярів «Intel ISEF». Слухачі проходять міжнародні стажування: у хіміко-біологічній лабораторії X-LAB в Геттінгені; Польському біологічному центрі БІОЦЕН; Центрі ядерних досліджень (ЦЕРН) у Швейцарії.

**Висновки.** Участь у зазначених заходах забезпечує творче зростання слухачів та їх професійне становлення як майбутніх науковців. За роки роботи учні, що пройшли школу МАН сталися як учені. Серед них: 5 докторів наук, 45 кандидатів наук та 50 аспірантів. Багато з них працюють у провідних наукових лабораторіях України та світу.

#### Список літератури

1. Закон України «Про освіту» [Електронний ресурс] // Верховна Рада України : [офіційний веб портал]. – Режим доступу : <http://zakon3.rada.gov.ua/laws/show/2145-19>
2. Закон України «Про наукову і науково-технічну діяльність» [Електронний ресурс] // Верховна Рада України : [офіційний веб портал]. – Режим доступу : <http://zakon.rada.gov.ua/laws/show/848-19>
3. Збірник документів щодо організації дослідницько-експериментального напрямку. – Ч. II. / [упоряд.: С. Лихота, Л. Панчук, І. Шевченко; відп. за вип. О. Лісовий]. – Київ, 2013. – 230 с.
4. Ковбасенко Л. І., Лихота С. О., Шевченко І. М. Концептуальні засади діяльності та розвитку Малої академії наук України / За заг. ред. О. В. Лісового. – К. : ТОВ «Праймдрук», 2012. – 84 с.

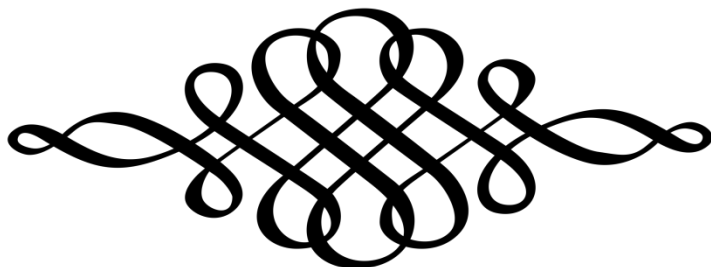

# Секція 1. Суспільно-гуманітарні науки

## Підсекція 1.1. Філологія та журналістика

**Галицька Олена Богуславівна,**  
кандидат філологічних наук, доцент кафедри  
німецької філології Східноєвропейського  
національного університету імені Лесі Українки

### МУЛЬТИКУЛЬТУРАЛІЗМ ЛІТЕРАТУРНОГО ПРОСТОРУ НІМЕЧЧИНИ ХХІ СТОЛІТТЯ

**Постановка проблеми.** Міграційна література Німеччини неодноразово перебувала в центрі уваги зарубіжних лінгвістів (див. [1-6]). Складним, неоднозначним і різноплановим є феномен дослідження – міграційна література, яку трактуємо як «тексти авторів іншого мовного і культурного походження, які пишуть німецькою мовою і публікуються в німецькому контексті» [3, 498]. Доречно зазначити цілу низку альтернативних понять: література мігрантів (Migrantenliteratur), література гастарбайтерів (Gastarbeiterliteratur), література меншості (Minderheitenliteratur), література іноземців (Ausländerliteratur), література імігрантів (Immigrantenliteratur), література еміграції (Emigrationsliteratur), міжкультурна література (interkulturelle (mehr-kulturelle) Literatur), література розгубленості, а також Exilantenliteratur (Exilliteratur), deutsche Gastliteratur, Emigrationsliteratur, multikulturelle Literatur, Literatur ohne festen Wohnsitz, Literatur der Fremde, deutsche Literatur von außen, Literatur mit dem Motiv der Migration, nicht nur deutsche (пор. [5, 4]). Якщо в 60-70-ті рр. ХХ ст. «література гастарбайтерів» була презентована, передусім, італійськими та турецькими авторами (Ф. Біонті, А. Озакін, С. Дікмен), то в останні два десятиліття її діаспоральний склад значно розширився: до неї увійшли вихідці із країн Варшавського блоку, нових балканських республік (С. Станішич), країн колишнього СРСР (В. Камінер) і т.д. Найбільш численна група письменників-мігрантів презентована турецькою еміграцією (А. Цильке-Надкарні, О. Енгін). Відтак, виникає потреба підбити певні підсумки та визначити деякі подальші кроки розвитку міграційної літератури.

**Мета дослідження** – доповнити й скоректувати вже наявне уявлення про особливості міграційної літератури.

**Результати дослідження.** Початок ХХІ ст. і нового тисячоліття – історична межа й водночас новий етап у розвитку міграційної літератури. В минулому залишилися твори про покоління мігрантів, які жили на узбіччі суспільства, говорили поганою німецькою мовою і не прагнули до інтеграції (див. [4]). Сучасні письменники-мігранти є білінгвалами і носіями двох культур – німецької і рідної (пор. [2, 9]). Вони пишуть німецькою мовою для німецькомовного суспільства.

Бікультурні автори наповнюють свою творчість різноманітним культурним реаліям – це біографічні відомості, відомості про життя, країну, культуру, звичаї, традиції та побут (наприклад, твори росіянина В. Камінера

«Mein deutsches Dschungelbuch» (2003), англійця К. Хауленд «Yes, Sir. Aus dem Blickwinkel eines englischen Gastarbeiters» (2009)). Сучасна міграційна література Німеччини виконує спеціальну функцію: сприяє процесу інкультурації мігрантів в сучасне суспільство Німеччини, а також створює комфортне мультикультурне середовище всередині приймаючого культурного ареала.

Міграційна література Німеччини – один із способів трансформації комічного як кода культури Німеччини з його семіотичними характеристиками і релевантними компонентами структури (див. [6]). Наприклад, короткі комічні оповідання автора турецького походження О. Енгіна («1001 Nachtschichten. Mordstorys am Fließband» (2011)), боснійця С. Станішича («Wie der Soldat das Grammofon reparierte» (2008)), сирійця Р. Шамі («Erzähler der Nacht» (2009), «Die Frau, die ihren Mann auf dem Flohmarkt verkaufte» (2011)), росіянина В. Камінера («Liebegrüße aus Deutschland» (2011)).

В останні два десятиліття література мігрантів займає певну культурну нішу: вона користується попитом на книжковому ринку, підтримується різноманітними культурними інституціями і преміями (приміром, німецькою літературною Премією ім. Адальберта фон Шаміссо), а також високим інтересом з боку літературних критиків і перекладачів. Тому перспективою подальших досліджень буде вивчення рецептивних проєкцій та імагологічних стереотипів, які виникають на кордонах культурного простору Німеччини і країн мігрантів у новий період. Імагологічний підхід дає змогу більш виразно презентувати аксіологічно марковані характеристики Німеччини у творах письменників-мігрантів.

**Висновки.** Збереження і репрезентація культурної самобутності у творах міграційної літератури Німеччини ХХІ ст. дає змогу моделювати у країні нову культурну свідомість, яка базується на ідеях мультикультуралізму, етнічного плюралізму, що висуває не абсолютну асиміляцію мігрантів, а збереження їхньої культурної ідентичності.

#### Список літератури

1. Interkulturelle Literatur in Deutschland. Ein Handbuch / Carmine Chiellino (Hg.). – Stuttgart, Weimar: Verlag J.B.Metzler, 2007. 548 S.
2. Leskovec A. Einführung in die interkulturelle Literaturwissenschaft. Darmstadt: WBG, 2011. 144 S.
3. Metzler Lexikon Literatur. Begriffe und Definitionen / D. Burdorf, Ch. Fasbender, B. Moennighoff (Hg.). – 3., völlig neu bearbeitete Auflage. Stuttgart, Weimar: Verlag J.B.Metzler, 2007. 845 S.
4. Schumann A. Neue Tendenzen in der Migrantenliteratur. Der Gast, der keiner mehr ist // Panorama. 2006. № 3. S. 27-30.
5. Sibel K. Migrationsliteratur: Eine neue deutsche Literatur? Berlin: Heinrich-Böll-Stiftung, 2009. 95 S.
6. Sitova M. Linguistic and Cross-cultural Specific Character of Humor (by Example of German Migratory Authors Works) // European politics and society: studies by young Russian scholars. St.Petersburg, 2012. P. 199-207.



**Ткач Оксана Миколаївна,**  
студентка VI курсу факультету іноземної філології  
Східноєвропейського національного університету імені Лесі Українки  
*Науковий керівник:*

**Галицька Олена Богуславівна,**  
кандидат філологічних наук, доцент кафедри  
німецької філології Східноєвропейського  
національного університету імені Лесі Українки

## **НІМЕЦЬКО- ТА ШВЕДСЬКОМОВНИЙ РЕКЛАМНИЙ ДИСКУРС: ЛІНГВОПРАГМАТИЧНИЙ ТА ГЕНДЕРНИЙ ПІДХІД**

**Постановка проблеми.** У системі інформаційного обміну сучасного суспільства реклама є соціально значущою. Дослідження рекламного дискурсу неодноразово привертало увагу вітчизняних та зарубіжних лінгвістів (І. О. Великої, А. О. Малишенка, А. І. Радугу, N. Janich). Рекламний дискурс проаналізовано як сукупність рекламних повідомлень, що належать до певного соціуму на певному етапі його розвитку; вони віддзеркалюють норми, стереотипи, традиції, вимови, уподобання цього соціуму [1, 6]. Не залишаються поза увагою вітчизняних науковців і гендерні аспекти рекламних текстів [1, 2]. Актуальність обраної теми тез визначається необхідністю вивчення етноспецифічних лінгвопрагматичних властивостей німецько- та шведськомовного рекламного дискурсу із залученням гендерного підходу.

**Мета тез** полягає у встановленні спільних і етноспецифічних лінгвопрагматичних та гендерних особливостей сучасного німецько- і шведськомовного рекламного дискурсу на матеріалі друкованих засобів масової інформації.

**Результати дослідження.** Отож рекламний дискурс як мисленнєво-мовленнєвий феномен охоплює два складники – комунікативну взаємодію у сфері масової реклами, спрямовану на просування товару або послуги на ринку мовними засобами за відсутності контакту комунікантів, з одного боку, та рекламний текст, з іншого [4, 17].

Рекламний текст трактуємо як знаковий феномен, який складається як з вербальних, так і невербальних знаків у писемній або усній формі, продукується в межах масової реклами та відображає інтенцію продуцента вплинути на реципієнта таким чином, щоб той придбав товар або скористався послугою [3, 63]. Мовним складником рекламного тексту є рекламний слоган, який становить центральне висловлення в рекламному тексті. Завдяки своїй стислості та лаконічності слогани посилюють вплив на адресата, спрощуючи процес запам'ятовування інформації (*M&M's – schmelzen im Mund, nicht in der Hand*) [5, 45].

За лінгвопрагматичною спрямованістю рекламні слогани в німецько- та шведськомовних країнах поділяються на чотири основні групи:

- прагматика, закладена в семантиці одного/декількох слів (*Agfa – Technik, die vom Profi kommt*);
- прагматика в загальному змісті висловлювання (*Constructa. Moderne Technik – leicht gemacht*);
- прагматика в залученні фонових знань (*Opel Rekord. Dynamische Technik im Windprofil*);

- прагматика у формі імперативу (*Pepsi: Sagen Sie nicht einfach Cola – verlangen Sie Pepsi!*) [5, 57].

Шляхом аналізу стереотипів маскулінності й фемінності в німецько- та шведськомовних рекламах у дослідженні виявлено такі різновиди чоловічого та жіночого рекламного дискурсу сучасності (терміни І. О. Великої): 1) маскулінну рекламу з фемінним акцентом, із класичним маскулінним акцентом, із новим маскулінним акцентом; 2) фемінну рекламу з маскулінним акцентом, із традиційним фемінним акцентом, із конsumerистським акцентом.

**Висновки.** Отже, німецько- та шведськомовний рекламний дискурс виявляє спільні й етноспецифічні лінгвопрагматичні характеристики та лінгвокультурні особливості вербалізації гендерних стереотипів. Перспективи подальших розвідок стосуються дослідження рекламного дискурсу інших лінгвокультурних спільнот.

### Список літератури

1. Велика І. О. Гендерні стереотипи у німецькомовному рекламному дискурсі : автореф. дис. на здобуття наук. ступеня канд. філол. наук : спец. 10.02.04 “Германські мови” / І. О. Велика. Київ, 2012. 19 с.
2. Малишенко А. О. Гендерні особливості англomовного рекламного дискурсу друкованих засобів масової інформації : автореф. дис. на здобуття наук. ступеня канд. філол. наук : спец. 10.02.04 “Германські мови” / А. О. Малишенко. Харків, 2010. 20 с.
3. Раду А. І. Екологія фреймових структур і структурно-композиційна організація рекламного дискурсу / А. І. Раду // Вісник Харківського національного університету імені В. Н. Каразіна. 2010. № 805. С. 62–67.
4. Шевченко І. С. Когнітивно-комунікативна парадигма і аналіз дискурсу / І. С. Шевченко // Дискурс як когнітивно-комунікативний феномен. Харків : Константа, 2005. С. 9–20.
5. Janich N. Werbesprache / N. Janich. Tübingen : Narr, 1999. 247 S.

**Гончарук Світлана Вікторівна,**

кандидат філологічних наук, доцент кафедри практики англійської мови Східноєвропейського національного університету імені Лесі Українки

**Місюк Юлія Василівна,**

учениця 11 класу загальноосвітньої школи № 15 м. Луцька, слухач секції англійської мови Комунальної установи «Волинське відділення Малої академії наук України»

## ОСОБЛИВОСТІ АНГЛІЙСЬКИХ ПЕСТУШОК, ПОТІШОК ТА ЗАБАВЛЯНОК

**Постановка проблеми.** Основним напрямком виховного процесу сьогодення стає соціалізація особистості, розвиток дитини як суб’єкта власної життєтворчості, який є адекватний соціокультурним умовам. Соціалізація дитини відбувається шляхом засвоєння норм і цінностей соціуму. Однією із них є дитячий фольклор як невід’ємна складова практичної педагогіки народу, морально-етичної основи розвитку особистості. Тому значущим визнається дослідження різних жанрів дитячого фольклору як засобу соціокультурної інтеграції та розвитку особистості.

**Мета дослідження** – проаналізувати спектр семантико-функціональних особливостей пестушок, потішок та забавлянок у контексті англomовної культури.

**Результати роботи.** З перших місяців життя дитину починають супроводжувати найрізноманітніші пестушки, широка тематика яких охоплює майже всі сторони повсякденного буття малюка: харчування, купання, одягання, перші самостійні кроки, найпростіші розваги та фізичні вправи. Зокрема, словниковий склад пестушок, потішок та забавлянок поповнюється за рахунок таких лексико-семантичних груп:

1. Назви органів і частин тіла людей і тварин:

*There was a crooked man  
And he walked a crooked mile,  
He found a crooked sixpence  
Against a crooked stile;  
He bought a crooked cat,  
Which caught a crooked mouse,  
And they all lived together  
In a little crooked house .*

2. Назви рослин, тварин, риб, птахів, комах:

*Baa, baa, black sheep,  
Have you any wool?  
Yes, sir, yes, sir,  
Three bags full;  
One for the master,  
And one for the dame,  
And one for the little boy  
Who lives down the lane.*

3. Назви предметів побуту, переважно пов'язаних із господарською діяльністю людини:

*Hickory, dickory, dock!  
The mouse ran up the clock.  
The clock struck one,  
The mouse ran down,  
Hickory, dickory, dock.*

4. Власні назви казкових персонажів:

*Humpty Dumpty sat on a wall,  
Humpty Dumpty had a great fall.  
All the king's horses,  
And all the king's men,  
Couldn't put Humpty Dumpty together again.*

Своєрідним містком від колісанок до пестушок, якими починають забавляти дитину від часу, коли вона може вже сидіти, Г. В. Довженок називає твори, що супроводжують гойдання малюка в колісці або на колінах дорослого. Як правило, такі твори починаються звуконаслідувальними словами хиті-хиті, гойда-гойда і т.д. Неодмінно важливим елементом таких пестушок є ритміка із відчутним скандуванням віршованих рядків, яка викликає в дитини бадьорий, радісний настрій. Дитину, що робить перші самостійні кроки, навчають стояти на ніжках, супроводжуючи ці перші уроки пестушками із ініціальними рядками дибки-дибки [1, 56].

Дієслово в пестушках та потішках набуває більшої значущості. В пестушках, потішках, забавлянках зустрічаємо такі категорії дієслів:

1. Дієслова на позначення дитячих ігор та розваг, які виражають рух, переміщення у просторі:

*Hey diddle diddle, the cat and the fiddle,  
The cow jumped over the moon,  
The little dog laughed to see such sport,  
And the dish ran away with the spoon.*

2. Дієслова на позначення різних виробничих процесів:

*Hush-a-bye, baby,  
In the tree top.  
When the wind blows,  
The cradle will rock.  
When the bough breaks,  
The cradle will fall,  
And down will come baby,  
Cradle and all.*

3. Дієслова, що виражають звуки:

*Hickory Dickory Dock  
The mouse ran up the clock  
The clock struck one  
The mouse ran down  
Hickory Dickory Dock.*

4. Дієслівно-вигуківі форми з нульовою афіксацією, звуконаслідування:

*Hush-a-bye, baby,  
In the tree top.  
When the wind blows,  
The cradle will rock.  
When the bough breaks,  
The cradle will fall,  
And down will come baby,  
Cradle and all.*

Можемо узагальнити, що предикативна лексика дитячого фольклору пестування виявляє такі особливості:

- висока частотність дієслівних форм, часток, вигуків, які спонукають дитину до рухів, активізують її фізичну діяльність;
- значно менша поширеність демінутивних форм дієслів, які виявлені лише в одній лексико-семантичній групі.

**Висновки.** Маємо всі підстави стверджувати, що англійські пестушки, потішки та забавлянки насичені різноманітними дієслівними формами, які несуть велике змістове навантаження. Це відбувається через те, що названі жанри виявляють тісний зв'язок із діями та рухами як дитини, так і дорослих, розширюють концептуальний і мовний світ дитини.

#### Список літератури

1. Довженок Г. Дитяча поезія // Дитячі пісні та речитативи / упоряд. Г. В. Довженок, К. М. Луганська. Київ: Основи, 1991. 236 с.
2. Дубенко О. Порівняльна стилістика англійської та української мов: посібник для студентів та викладачів вузів. Вінниця: Нова книга, 2005. 328 с.
3. Зварич І. Фольклор і література // Лексикон загального та порівняльного літературознавства / гол. ред. А. Волков. Чернівці: Золоті литаври, 2001. С. 598-599.
4. Пагис Н. А. Чудесный мир английской литературы: учебное пособие. Москва: Флинта; Наука, 2003. 320 с.
5. Gomme L. G. The handbook of Folklore, published for the Folklore Society by David Nutt. London, 1890. 234 p.

**Давиденко Тетяна Анатоліївна,**  
кандидат філологічних наук, доцент кафедри іноземних мов  
Навчально-наукового гуманітарного інституту  
Національного авіаційного університету

## **КОЛЬОРАТИВ ЧЕРВОНИЙ КРИЗЬ ПРИЗМУ УКРАЇНСЬКОГО СВІТОГЛЯДУ**

**Постановка проблеми.** Протягом останніх двох десятиріч лексична система сучасної української мови зазнала серйозних змін та оновлення, що репрезентовано як в усному мовленні, так і на сторінках сучасних художніх творів, і відображено в лексикографічних джерелах. Це є цілком логічним фактом, оскільки мова – це живе явище, яке розвивається та оновлюється під впливом позамовних та внутрішньомовних чинників. Учені звертають увагу на поєднання процесів «як власне демократизації літературної мови, так і лібералізації її нормативної основи, тобто вже дозволеного як стихійного, так і цілеспрямованого відступу від унормованого стану» [7, 33].

Серед мовних засобів, якими активно послуговуємося сьогодні, вагоме місце відведено кольоративам. Саме вони допомагають у відображенні історії, життя народу, системи духовних цінностей, народних традицій та звичаїв, інколи навіть менталітету тощо. Тому питанню вивчення кольору в тому чи тому аспекті присвячено багато наукових розвідок. Семантика кольору є об'єктом дослідження Р. В. Алімпієвої, І. М. Бабій, О. П. Василевича, А. Вежбицької, Т. В. Ковальнової, Г. В. Максимчук, Р. Л. Ріжко, Н. М. Сологуб, Р. М. Фрумкіної та ін. Поняття «колір» є досить складним, адже «у взаємодії з іншими поетичними засобами колір <...> рідко збігається з об'єктивною кольоровою ознакою реалії, тобто має своїм значенням тільки ознаку кольорового спектра» [2, 344]. Мова художньої літератури здатна репрезентувати найтонші зміни в семантиці того чи того кольоративу. «Із багатоманітного, конкретно-предметного світу письменник прагне вибрати явище, яке б найповніше уособлювало його ідейний задум» [6, 3], яке допомогло б довершити цілісність описуваних подій та викликати зацікавлення читача. Конотаційне поле того чи того кольоративу не є статичним, тому, незважаючи на певні напрацювання у даній галузі, питання функціонування кольоративів в українській та англійській мовах (компаративний аспект) є мало дослідженим і лишається актуальним.

**Мета нашого дослідження** – визначити семантичне навантаження кольоративу червоного та його роль у мовній картині світу українців через призму їхнього світогляду.

**Результати досліджень.** Загальновідомо, що «в Україні символіка кольорів відіграла величезну роль і варіювалася залежно від означуваних предметів, регіональних особливостей, традицій» [3, 161]. Зважаючи на те, що семантико-стилістичне навантаження назв кольорів у художньому творі залежить також і від особистісного бачення творцем реалій життя та, відповідно, способу їхнього ідейно-художнього зображення [5, 32], автори-класики вдавалися до створення особистої системи кольорів-символів та її потрактування. Цю ж тенденцію простежуємо у творчості сучасних письменників, яку ми також будемо брати до уваги у нашій науковій розвідці. Л. І. Мацько вказує на визначальну рису кольоративів – полісемантичність.

Викликання певних асоціацій зумовлює «розширення, зміщення» [2, 343]. Учена пояснює, що на природні кольорові ознаки предметів об'єктивної дійсності накладаються образні характеристики: «Якщо врахувати, що під впливом асоціації відбуваються розширення, зміщення, переноси значень, то доводиться визнати, що парадигми кольористичних словосполучень також є змінними, і на реальну парадигму, що відображає кольорові ознаки реального світу <...> нашаровується переносна, образна...» [2, 343].

Одностайне прямолінійне трактування прообразу кольору *червоний* відсутнє, оскільки його символізм є досить багатозначним та амбівалентним. «З одного боку – енергетичний, активний, символізує повноту життя, свободу, урочистість, радість, а з іншого – ворожнечу, помсту, війну, агресивність» [3, 159].

В одній із теорій тлумачення кольорів говориться про існування світу в чорно-білих, ахроматичних, барвах. Згодом сонце, вогонь і кров народили червоний, що став одним із перших кольорів цього безбарв'я, навколо якого й почали групуватися інші компоненти кольорового спектра [1, 3]. Проте безсумнівним лишається факт, що червоний – кольоратив першого порядку і є одним із головних кольорів, що сприймає око людини.

Лексикографічні джерела репрезентують наступне функціонування лексеми *червоний*, що є компонентом таких лексико-семантичних груп:

- а) назва суспільних організацій, напр.: *Червоний Хрест*;
- б) назва корисних копалин: *червона мідь, червоний залізняк*;
- в) назви напоїв та страв, напр.: *червоне вино, червоний борщ*;
- г) ботанічні назви, напр.: *червоне дерево, червоний дуб, червоний перець*;
- г) топонімічні назви, напр.: *Червона Гірка, Червоне море*;
- д) термінологічні назви, напр., медичні: *червоні кров'яні тіลця* чи астрономічні, напр.: *червоні надгіганти* (їх радіус близько 1000 радіусів Сонця) й *червоні гіганти* (близько 100 радіусів Сонця).

Кольоратив *червоний* може виконувати і стилістичну функцію, й використовується на позначення таких лексико-семантичних груп:

- 1) емоційного стану людини – зокрема закоханості, сором'язливості, злості, тощо.

У романі „Полювання на птахів небесних” Т. Зарівної сучасна українська авторка використовує кольоратив *червоний*, змальовуючи почуття закоханості головної героїні роману Андріяни Птах. Це зумовлено тим, що червоний є символом емоцій, пристрастей, кохання, радості, святковості, життєвої сили, молодості.

*Червоний* колір символізує дівочі почуття: на зустріч із незнайомим чоловіком Андріяна „...вибрала червоне платтячко і була наче пізній мак”. Імпліцитність кольору *червоний* простежуємо в образі маку як рослини, адже загальновідомо, що її квіти – червоного кольору. У символіці кольору квітів червоний „має цілющі властивості, охороняє від „вроків” та чаклунства” [3, 159]. Так, метафоричний вислів маніфестує турботу героїні про те, щоб ніхто із мешканців її селища не довідався про неї, про Ахледдіна.

- 2) зображення трагічного, часто із невідворотністю летального випадку, що зумовлено його основною семантикою.

У цьому ж романі Т. Зарівна використовує кольоратив *червоний* на позначення трагічної сцени. Події відбуваються в лікарні. Режисер театру, в якому працює головна героїня Андріяна Птах, – смертельно хворий, і тому вирішує покінчити життя самогубством. Він звертається за допомогою до

Андріяни, просить принести рушницю: „...рушниця і набої в червоному мішечку”. Червоний колір схованки – знаряддя самогубства – ніби передбачає невідворотність кровопролиття.

У повісті „Армагедон уже відбувся” М. Матіос послуговується кольоративом *червоний* для опису кровопролиття, спричиненого навмисним убивством. За авторським задумом, червоний гудзик, точніше його половинка, із блузки убитої жінки Соломії стає німим свідком, що пов’язує події теперішнього і трагічного минулого головного героя повісті Івана Олексюка. Збільшення емоційності досягається через зміну кольору гудзика: з *червоного* на *бурий*. Авторка використовує кольоратив *бурий* з метою увиразнення внутрішнього стану героя. Письменниця застерігає, що порушення основних біблійних заповідей зумовлює обов’язкову розплату. Так, на схилі літ Іван відчуває невдячність власних дітей, і душа героя переконується в цьому вже після фізичної смерті: замість того, щоб достойно поховати рідного батька, сини, незважаючи на покійника в хаті, шукають заховані ним скарби. Вживання кольоративу *червоний* і його відтінку *бурий* підкреслює ницість внутрішнього світу героїв, черствість та байдужість один до одного.

3) суспільно-політичних явищ, подій, понять тощо.

В українських національних емблемах червоний займає важливе місце. Україна, яка була складовою Радянського Союзу, існувала під червоним прапором, і тільки за часів незалежності (з 1991 р.) використала жовто-блакитний стяг. В історії української держави простежуємо забарвлення цілої історичної епохи: червоний – «стосується революційної діяльності; пов’язаний з радянським соціалістичним ладом; протилежне білий. *Звідки ж набрався він [В. І. Ленін] сили? Звідки той порив червоний?; Живи, живи, красуйся, Червона Україно!* [4, Т. 11, 296].

Окрім того, червоний – невід’ємний компонент як назв військових понять, напр.: *червоний фронт, Червона Армія, Червона гвардія, Червоне козацтво* [України], *Червоний козак, Червоний партизан, Червоні слідопити* тощо [4, Т. 11, 296], так і назви історичних подій, напр.: *червона субота* (суботник, приурочений до дня народження В. І. Леніна) [4, Т. 9, 816], *червоний терор* (крайні заходи, до яких вдається революційна влада у відповідь на жорстокі й підступні дії контрреволюційних сил) [4, Т. 10, 93].

До цієї лексико-семантичної групи віднесемо такі українські сталі вирази із позитивним значенням, як *червона дошка* (розм. – те саме що і Дошка пошани), *червоний куток* (приміщення на підприємстві, в гуртожитку тощо, відведене для культурно-освітньої роботи), *червона доріжка* тощо [4, Т. 11, 296].

**Висновки.** Отже, кольоратив червоний має досить розгалужену систему конотативних значень. Було би доцільним у майбутньому вивчити особливості інших назв кольорового спектру. Цілком логічним є дослідження того чи іншого кольоративу не лише на лексичному, але й на фразеологічному рівні, а також розгляд функціонування у порівнянні з іншими слов’янськими та неслов’янськими мовами. Це дало би змогу для кращого розуміння семантичного наповнення кольорів у різних мовах і полегшило б роботу в перекладацькій справі, а також розширило б певним чином пізнання та розуміння навколишнього світу.

### Список літератури

1. Колесникова І. "Кари, brown, гнедые..."// Українська мова та література. 2003. № 36. С. 3–13.
2. Мацько Л. І. Стилїстика української мови: підручник / Л. І. Мацько, О. М. Сидоренко, О. М. Мацько; за ред. Л. І. Мацько. Київ: Вища школа, 2003. 462 с.
3. Словник символів культури України / за заг. ред. В. П. Коцура, О. І. Потапенка, М. К. Дмитренко, В. В. Куйбіди. 3-є вид. Київ: Міленіум, 2005. 352 с.
4. Словник української мови: в 11 т. / ред. кол.: І. К. Білодід (голова) та ін. Київ: Наук. думка, 1970–1980.
5. Сологуб Н. М. Світова цивілізація через призму національної культури (на прикладі мови творів О. Гончара) // Мова і культура нації: тези доповідей регіон. наук. конф. Львів, 1990. С. 32.
6. Супрун Л. О. Семантика і прагматика назв кольорів в українському романному тексті середини – другої половини ХХ ст. (на матеріалі творів О. Гончара, П. Загребельного, М. Стельмаха): автореф. дис. на здобуття наук. ступеня канд. філол. наук: спец. 10.02.01 «Українська мова» / Л. О. Супрун. Харків, 2009. 16 с.
7. Тараненко О. О. Колоквіалізація, субстандартизація та вульгаризація як характерні явища стилістики сучасної української мови (з кінця 1980-х) // Мовознавство. 2002. № 4–5. С. 33–39.

**Романова Оксана Анатоліївна,**  
кандидат філологічних наук, доцент,  
викладач англійської мови Волинського коледжу  
Національного університету харчових технологій

### **ІЗОМОРФНІ ТА ВІДМІННІ РИСИ ДВОФОНЕМНИХ ТА ЧОТИРИФОНЕМНИХ СПОЛУК У ТЕКСТАХ РІЗНИХ ФУНКЦІОНАЛЬНИХ СТИЛІВ**

Використання математичних прийомів при систематизації, вимірюванні й узагальненні лінгвістичного матеріалу у сполученні з якісною інтерпретацією результатів дослідження дозволяє мовознавцям детальніше вивчати структуру мови та утворення тексту [3, 24].

Однією з реальних підстав для використання статистики при вивченні мови й мовлення потрібно визнати об'єктивну притаманність мові кількісних ознак і кількісних характеристик [2, 12].

До кількісних оцінок елементів мови звертались такі вчені, як І. А. Бодуен де Куртене, Е. Д. Поливанов, Б. М. Головін, В. В. Виноградов. Наукове дослідження об'єктивних відмінностей між мовними стилями неможливе без використання статистичних даних, які охоплюють різні елементи мовної структури [1, 6].

Можливість використання статистичних методів у стилістиці ґрунтується на тому, що всякий матеріал мовлення (тобто текст) є результатом добору певних одиниць із загальнонародної мови. Добір цей залежить не лише від теми висловлювання, але й від форми її викладу (поетичний чи драматичний твір, художня чи наукова проза, науково-популярний чи науковий виклад), від законів і канонів стилю чи жанру, від особистих уподобань автора, а також від законів мови [5, 23].

Підрахунки різних одиниць (фонем, морфем, складів, слів) у текстах одного стилю та порівняння їх із підрахунками цих же одиниць у текстах іншого стилю дають досліднику надійні критерії для того, щоб робити висновки про особливості кожного стилю [6, 11].



Цифри й підрахунки допомагають науковцю точніше виміряти розходження між стилями чи авторами, побачити такі особливості стилів, які без використання статистики помітити важко або й неможливо. Ось чому статистика все більше використовується як ефективна й доцільна методика наукового пізнання стилістичних особливостей мовлення.

Вибір теми нашого дослідження зумовило те, що вивченню характеристик фонемної структури складу, зокрема з використанням статистичних методів, приділялась недостатня увага.

Метою дослідження є аналіз фонемної структури складу в текстах художньої прози, поезії, наукової та суспільно-політичної літератури та виявлення існуючої між ними залежності. Ці літературні жанри були обрані для наукового дослідження не випадково. Так, у текстах художньої прози та поезії зустрічається як монологічне, так і діалогічне мовлення. Як правило, лексика цих текстів насичена емоційними експресивними засобами. Лексика двох інших літературних жанрів позбавлена таких засобів. Але тут зустрічається багато специфічних термінів, причому термінологія підвибірок різноманітна (не випадково для аналізу були взяті гуманітарні й технічні тексти). У науковій літературі терміни виконують головну функцію: максимально точно вираження спеціальних понять. Тексти британської та американської преси є цікавими для нашого дослідження, оскільки в них використовуються спеціальні абревіатури, політичні, спортивні та інші терміни.

Типологічні зіставлення текстових вибірок дозволяють виявити специфічні особливості кожного стилю й загальні закономірності, властиві для тексту взагалі [8, 15].

Матеріалом дослідження слугували 200 текстових вибірок довжиною 100 складів (по 50 вибірок в кожному жанрі), які були об'єднані в чотири масиви: “художня проза” (Хп), “поезія” (Пз), “наукова проза” (Нп), “суспільно-політичні тексти” (Сп).

Загальний обсяг досліджуваного матеріалу 20 000 складів, що склало 50 719 фонемовживань.

Сполучення голосних і приголосних у складі зображені у вигляді канонічних форм (КФ), де “С” – приголосний (від латинського *consonans*), “V” – голосний (від латинського *vocalis*).

Весь матеріал було затранскрибовано знаками фонологічної транскрипції за А. Гімсоном [7, 24]. При транскрибуванні враховувались такі фонетичні явища, як редуція та асиміляція.

Серед рівних за основним критерієм карт були відібрані дві ознаки: V<sub>1</sub>, V<sub>2</sub>, що відповідають таким типам складу як VC, CCVC, оскільки на їх картах було найменше нулів (невирішених суперечностей) серед двофонемних та чотирифонемних одиниць. Перевагу отримала та карта, де була більша сума суперечностей. Порівняння абсолютних значень ознак зведено в таблицю 1.

Таблиця 1

№	Хп		Нп		Пз		Сп	
	V <sub>1</sub>	V <sub>2</sub>	V <sub>1</sub>	V <sub>2</sub>	V <sub>1</sub>	V <sub>2</sub>	V <sub>1</sub>	V <sub>2</sub>
1	37	11	26	11	37	10	32	10
2	24	15	33	4	33	6	24	6
3	32	6	32	5	31	7	21	4

№	Хп		Нп		Пз		Сп	
	V <sub>1</sub>	V <sub>2</sub>	V <sub>1</sub>	V <sub>2</sub>	V <sub>1</sub>	V <sub>2</sub>	V <sub>1</sub>	V <sub>2</sub>
4	29	5	35	7	34	6	31	4
5	31	8	34	6	24	8	25	11
6	36	6	30	4	27	9	24	4
7	35	8	41	9	31	12	35	5
8	21	6	40	7	32	10	35	10
9	27	2	40	6	29	9	34	9
10	31	11	35	3	29	9	38	9
11	25	10	36	2	27	8	29	6
12	35	9	25	8	34	8	33	13
13	32	8	44	8	35	8	28	3
14	30	8	26	7	36	12	36	4
15	22	7	43	11	21	12	26	1
16	23	8	23	11	23	8	18	5
17	26	11	34	4	33	10	26	9
18	32	12	34	11	23	12	32	8
19	34	3	31	12	37	4	34	8
20	36	3	40	13	30	12	13	12
21	29	8	51	3	27	7	26	12
22	33	4	42	9	28	8	32	6
23	23	5	32	10	15	10	20	10
24	35	13	32	11	43	17	21	7
25	35	8	40	6	37	9	25	6
Середнє значення	$T_1^{v1}=753$	$T_1^{v2}=195$	$T_1^{v1}=879$	$T_1^{v2}=188$	$T_1^{v1}=756$	$T_1^{v2}=231$	$T_1^{v1}=698$	$T_1^{v2}=182$

Початкове значення порога за абсолютним значенням  $T_1$  (яке далі буде варіюватись) вибираємо таким чином, щоб одна половина експериментальних даних була більшою за поріг, а друга – відповідно меншою. Основою для такого вибору є відома теорема Відроу [4, 31], згідно якої оптимальні значення бінарного порога знаходяться поблизу значення, при якому в половині випадків абсолютне значення буде перевищувати поріг, а в другій – буде меншим за нього. Початкові значення порога для кожної фонемної ознаки відповідно становитимуть:  $T_1^{v1}=30.86$ ;  $T_1^{v2}= 7.96$  (нижній індекс вказує на номер порога, верхній – на відповідну фонемну ознаку). Результати проведеної бінаризації наведено в таблиці 2.

Таблиця 2

Ознаки	Художня проза					Поезія				
V <sub>1</sub>	10101	11001	01100	00111	01011	11110	01100	01110	01010	00011
V <sub>2</sub>	11001	01001	11110	11100	10011	10001	11111	11111	11101	01111
	Наукова проза					Суспільно-політичні тексти				
V <sub>1</sub>	01111	01111	10101	01111	11111	10010	01111	01010	00110	01000
V <sub>2</sub>	10000	01000	01101	10111	01110	10001	00111	01000	01111	10100

Бінаризація із заповнення отриманої множини експериментальних даних є наступною операцією їх обробки. Використовуючи вищезгадану теорему Відрой та беручи до уваги загальну кількість вибірок, оберемо інтервал осереднення, що дорівнює п'яти бінарним значенням:  $T_2=5$ .

Результати сумування відповідних бінарних значень всередині інтервалу (при вказаних вище абсолютних значеннях порога  $T_1$ ) наведені в таблиці 3.

Таблиця 3

Ознаки	Художня проза	Наукова проза	Поезія	Суспільно-політичні тексти
V <sub>1</sub>	33233	44345	42322	24221
V <sub>2</sub>	32433	11343	25544	23142

Виберемо початкові значення порогів із заповнення так, щоб у половині випадків отримати 1, а в іншій половині – 0. При  $T_1^{v1}=2.9$ ,  $T_1^{v2}=2.95$  отримаємо такі результати (табл.4).

Таблиця 4

Ознаки	Художня проза	Наукова проза	Поезія	Суспільно-політичні тексти
V <sub>1</sub>	11011	11111	10100	01000
V <sub>2</sub>	10111	00111	01111	01010

Таким чином, неперервні ознаки, що подані в таблиці 1 за допомогою нелінійного перетворення з двома порогоми перетворені в бінарний код.

Побудова карт для знаходження найбільш інформативних фонемних ознак (які більше всього різняться для кожного типу тексту) буде наступним етапом нашого дослідження. Кожен елемент стовпчика для першого типу тексту першої ознаки порівнюється з усіма елементами стовпчика другого тексту цієї ж ознаки. Якщо елементи збігаються за значенням, то в таблицю суперечностей заноситься 0, якщо не збігаються, то – 1. Карти суперечностей для окремих ознак наведені в таблиці 5.

Таблиця 5

Ознака V <sub>1</sub> (VC)	Ознака V <sub>2</sub> (CCVC)
00100	10000
01111	11000
10011	11101
01011	01000
10111	01101
11100	00101

Результати проведеного дослідження вказують на те, що двофонемна сполука (VC) розмежовує масиви чіткіше ніж сполука (CCVC), оскільки в її карті суперечностей знаходиться менше нулів.

Порівняння одержаних результатів із функціональними характеристиками фонемної структури інших одиниць мови, морфем та слова зокрема є перспективним у подальших дослідженнях.

#### Список літератури

1. Виноградов В. В. История русских лингвистических учений. – М. : Высшая школа, 1978. – 367 с.
2. Головин Б. Н. Язык и статистика. – М. : Просвещение, 1971. – 191 с.
3. Пиотровский Р. Г., Бектаев К. Б., Пиотровская А. А. Математическая лингвистика : Учебное пособие для пединститутов. – М. : Высшая школа, 1977. – 383 с.
4. Справочник по типовым программам моделирования / Под ред. А. Г. Ивахненко. – К. : Тэхника, 1980. – 184 с.
5. Статистичні параметри стилів / Під. ред. В. С. Перебийніс. – К. : Наукова Думка, 1967. – 260 с.
6. Перебийніс В. С. Статистичні методи для лінгвістів : Посібник. – Вінниця : “Нова книга”, 2002. – С. 9–60.
7. Gimson A. C. An Introduction to the pronunciation of English. – London : Arnold, 1980. – 352 p.
8. Korunets Ilko V. Typology of English and Ukrainian. – Kyiv : Lybid, 1995. – 238 p.

**Семенюк Лариса Степанівна,**

кандидат філологічних наук, доцент кафедри української літератури, вчений секретар Східноєвропейського національного університету імені Лесі Українки

### ЛІТЕРАТУРНЕ КРАЄЗНАВСТВО В СИСТЕМІ ПІДГОТОВКИ ФІЛОЛОГІВ У ВИЩІЙ ШКОЛІ

**Постановка проблеми.** Сучасні плани підготовки фахівців філології у вищій школі, зокрема у Східноєвропейському національному університеті імені Лесі Українки, передбачають опанування такої навчальної дисципліни, як «Літературне краєзнавство». Доцільність вивчення студентами цього предмету обумовлена потребами сьогодення, коли дедалі зростаючі процеси глобалізації та новітні засоби інформації частково заступають такі на перший погляд прості, однак надзвичайно важливі за своєю націотворчою та виховною потужністю цінності, як традиції рідного краю, власного регіону, тієї «малої батьківщини», з якою кожен із нас пов'язаний ментально та своїм родовим корінням. На жаль,

у сучасній вищій школі немає достатнього досвіду викладання цієї навчальної дисципліни, що ставить перед викладачами низку важливих завдань, що потребують свого вирішення.

**Мета дослідження:** враховуючи специфіку курсу «Літературне краєзнавство», визначити найбільш оптимальні для вищої школи форми, прийоми й методи роботи зі студентами, що можуть забезпечити результативність викладання цієї навчальної дисципліни.

**Результати дослідження.** Без сумніву, курс спеціалізації «Літературне краєзнавство» займає вагоме місце в системі фахової філологічної освіти молоді у вищій школі. Це обумовлено кількома причинами:

- необхідністю формування чіткого уявлення про культуру і традиції свого краю як складової генетичного коду нації;
- потребою глибшого ознайомлення з літературними надбаннями регіону у контексті основного навчального предмету «Історія української літератури»;
- вагомістю цього предмету для усвідомлення своєї етнічної ідентифікації та розуміння національної ідеї.

Курс спеціалізації «Літературне краєзнавство», будучи складовою історії української літератури як фундаментальної дисципліни, базовою для підготовки майбутнього філолога, має свою специфіку, яка зрештою й обумовлює вибір форм, прийомів та методів роботи зі студентами.

1. Якщо історію національної літератури студенти вивчають насамперед як вид мистецтва, що передбачає обов'язкове заглиблення в художню природу тексту, його філологічний аналіз, то літературне краєзнавство – це передусім знання про художні здобутки краю в контексті розвитку історії та культури регіону. Тобто тут не обійтися без залучення важливих фактів з історії краю, історії церкви, мистецтва письма, оформлення книги тощо.

2. Цей спецкурс має прикладний характер. Він немислимий без екскурсій, презентацій, зустрічей, архівної пошукової роботи, передбачає звернення до першоджерел. Збір та обробка такої інформації можуть (і повинні) вилитися у конкретні проекти, реалізація яких посилює студентам, – літературні карти краю, куточки літературного краєзнавства, фотоальбоми зустрічей, презентацій, створення ілюстративного фонду тощо.

3. У ході вивчення курсу літературного краєзнавства студенти повинні відчувати смак дослідницької роботи. Кожен студент має спробувати себе в ролі дослідника літературних традицій свого міста, села, району, з'ясувати такі базові речі, як історію населеного пункту, його назви, історію церкви, мати певні знання про найдавніші пам'ятки краю та сучасні його літературні надбання. Така пошуково-дослідницька робота має стати поштовхом і до більш ґрунтовних наукових студій у цій царині, наслідком яких має стати залучення студентів до участі в регіональних науково-краєзнавчих конференціях.

Враховуючи ці та інші особливості у викладанні курсу літературного краєзнавства у вищій школі, можна говорити про вибір конкретних форм, прийомів та методів роботи зі студентами. Ними можуть бути, окрім традиційних лекцій, практичних та семінарських занять, і ті види діяльності, які передбачають використання сучасних педагогічних методик, а саме: індивідуального підходу, інтерактивного, проблемно-дослідницького навчання тощо. Досвід нашої роботи переконує в тому, що найбільш ефективними формами, методами і прийомами роботи зі студентами є такі:

1. Наукове усне повідомлення або дослідження-реферат. Воно дає можливість виявити індивідуальні наукові зацікавлення студентів (індивідуальний підхід), оскільки передбачає: а) вільний вибір теми з переліку запропонованих; б) самостійне опрацювання критичної літератури, підбір цікавих фактів; в) усну чи письмову форму (на вибір студента) подачі матеріалу. Окрім того, студент у ході такої роботи виробляє навички самостійної наукової діяльності (проблемне навчання) та презентації перед аудиторією своїх напрацювань.

2. Бесіда або дискусія на запропоновану тему. Належить до інтерактивних педагогічних методик. Така форма роботи пропонується, як правило, викладачем, який підбирає матеріал для обговорення/дискусії, ставить проблемні питання, контролює хід розмови, пояснює, уточнює тощо. Бесіда або дискусія передбачають попередню самостійну підготовку студентів, їх готовність висловлювати власні судження. Ці форми роботи, як і наукове повідомлення та реферат, вимагають тривалої самостійної діяльності студентів, ефективність якої великою мірою залежить від підготовчої роботи викладача з аудиторією.

3. Зустрічі, екскурсії, презентації. Усе це активні форми діяльності, які можуть проходити в аудиторії або поза нею. Активність студентів означає їх готовність ставити питання під час зустрічей, обговорювати, дискутувати. Можна організовувати зустрічі не лише з письменниками краю, але і з відомими краєзнавцями, працівниками музеїв, науковцями. Екскурсії можуть бути як очними, так і заочними (віртуальними). Залучення наочності (фото, схем, таблиць, ілюстрацій) має стати основою занять у формі презентацій. Вони відкривають широкі можливості для реалізації творчих обдарувань студентів (музичних, образотворчих тощо). Наріжним каменем таких форм краєзнавчої роботи повинен стати інтердисциплінарний (загальномістецький) підхід, який дуже імponує сучасній молоді.

4. Бібліографічна робота як складова науково-дослідницької краєзнавчої діяльності. Окрім опрацювання вже існуючих бібліографічних покажчиків, вона передбачає: а) роботу з бібліографічними каталогами краєзнавчих відділів бібліотек міста; б) опрацювання матеріалів Інституту дослідів Волині, серії «Минуле і сучасне Волині і Полісся»; в) опрацювання існуючих електронних ресурсів (зокрема, журналу Національної спілки краєзнавців України «Краєзнавство»), електронних архівів та бібліотек тощо. Така робота може здійснюватися як індивідуально, так і в невеликих групах, де кожен зі студентів відповідатиме за певну ділянку роботи.

5. Збір матеріалів для ілюстративного та презентаційного фондів, які можуть стати основою для оформлення на факультеті літературної карти краю, куточка (або кабінету) літературного краєзнавства, краєзнавчого фотоальбому тощо. Цей вид діяльності може здійснюватися як форма додаткової, індивідуальної роботи, за яку студент може отримати додаткові бали до свого рейтингу. Вона знадобиться і в майбутній педагогічній роботі філологів як основних ініціаторів створення у школах осередків літературного краєзнавства (гуртків, об'єднань, груп) тощо.

6. Спільна робота викладача і студентів може мати і цілком конкретні результати: участь у конференціях, спільні наукові публікації, підготовку збірників літературно-краєзнавчих матеріалів і навіть навчальних посібників та науково-популярних видань з проблем літературного краєзнавства.

**Висновки.** Отож, курс спеціалізації «Літературне краєзнавство» виконує важливу роль у процесі фахової філологічної підготовки молоді у вищій школі, адже цей предмет готує до майбутньої педагогічної діяльності, яка для фахівця-філолога немислима без краєзнавчої складової. Маючи власну специфіку, цей спецкурс легко інтегрується в систему основних філологічних дисциплін, які формують майбутнього філолога. Як показує досвід викладання цієї навчальної дисципліни, форми, методи і прийоми роботи зі студентами можуть бути найрізноманітнішими. Головна їх ціль – зацікавити молодих людей літературними надбаннями свого краю, викликати в них живий дослідницький інтерес та прагнення до постійного наукового пошуку.

**Шульська Наталія Миколаївна,**  
кандидат філологічних наук, доцент кафедри  
соціальних комунікацій Східноєвропейського  
національного університету імені Лесі Українки

### **ВИДАВНИЧІ ОСОБЛИВОСТІ АРТБУКІВ**

**Постановка проблеми.** Як і будь-які традиційні видання, артбуки підпорядковані певним законам. Вони мають свою структуру (не завжди очевидну), певний принцип побудови, правила мистецької техніки виконання. Проте застосувати для характеристики їх культурного рівня звичні три блоки (зміст книги, її оформлення та поліграфічне видання) не завжди доречно. Адже блок змісту у «книзі художника» дуже часто може бути представлений символічним наповненням, далеким від власне тексту, а навіть «традиційний» текст може важко вербалізуватися. Як твір мистецтва артбук є результатом самодостатнього творчого вияву автора, що не завжди орієнтований на конкретного читача. Залежно від авторського задуму, використаної техніки виконання, можливого видавничого опрацювання, у кожній «книзі художника» реалізовані щоразу інші принципи структури та подачі матеріалу. Навіть маючи певний рівень культури й ерудиції та чималий досвід «спілкування» з незвичайними виданнями, читач у цьому випадку стає початківцем і частково уподібнюється до дитини: кожна «книга художника» стає квестом, до якого слід підібрати ключ. «Книги художника» стають, як правило, книжками-іграшками для дорослих [3, 62].

**Мета розвідки** – схарактеризувати такі видавничі особливості артбуків, як структура, наклад, цінова політика, читацька аудиторія.

**Результати дослідження.** Сьогодні для творення «книги художника» задіяні різноманітні художні жанри: починаючи від графічних печатних технік, таких як ксилографія, літографія, ліногравюра, офорт, монотипія, лазерна гравіровка, штамп, і закінчуючи такими напрямками, як медіа-арт, перформанс, мейл-арт, інсталяція, ленд-арт, паблік-арт та ін.

Характерною рисою артбука є несподіване, нестандартне розташування традиційних елементів у книзі. Наприклад, замість імені автор часто зазначає нік або псевдонім. Щодо науково-довідкового апарату у «книзі художника», то Г. Листвак називає це явище взагалі екзотичним, адже у таких виданнях навіть вихідні дані не завжди вказують. Часто до «книг художника» укладають допоміжні елементи, які суміщають функції й оформлення вже відомих. Тому іноді може йтися про тлумачення цих елементів як потенційних складників

апарата. Так, серед елементів-гібридів у «книзі художника» можуть трапитися анотація-вступ; відомості про авторів; нагромадження колонтитулів; інструкції з експлуатації видання; примітки-маргіналії; словники і покажчики; системи перехресних посилань у межах цілого видання; списки інших публікацій автора; різноманітні посилання за межі видання [3, 61]. Оскільки в артбуках елементи науково-довідкового апарата видання можуть бути видозміненими або взагалі відсутніми, це дає поштовх до вдосконалення сучасної наукової концепції, що описує цей апарат.

Одночасно автори «книг художника» намагаються видозмінити саму конструкцію, відходячи від традиційного розуміння книги. Визначальним є додавання додаткових конструктивних елементів: наклейок, вставок, футлярів, витинанок, різноманітних рухомих деталей та ін.

Текст, розміщений у «книзі художника», найчастіше має вигляд тезових словосполучень або коротких нарисів. Його походження може бути різноманітним. Г. Листвак зазначає: «Іноді художник творчо переосмислює готовий твір або твір, написаний спеціально для проекту. Трапляється, що творець «книги художника» виступає своєрідним упорядником видання, наприклад, добирає поезії якогось автора й укладає їх у власному оформленні в незвичайну форму. Або добирає за певним принципом тексти різних авторів. Іноді художник запозичує чужі тексти, вдаючись до літературного «редімейду» або «плагіату». Класичним варіантом тексту «книги художника» є написаний її автором твір. Тоді видання є цілісним за графічним і вербальним задумом» [2, 24].

Форма артбуків – досить складне питання, адже вона варіюється від уже відомих історичних досягнень до абсолютно нових, непередбачуваних результатів. Необхідно зауважити, що поліграфічне виконання «книги художника» послуговується художніми техніками, що зазвичай не є якісними. Іноді художник свідомо намагається надати недбалого вигляду окремим елементам. Недбалий підхід до вибору матеріалів і не витривалість конструкції може призвести до того, що видання швидко пошкоджується й утрудняє його перегляд. Тому посилені вимоги до міцності і незношуваності матеріалів особливо актуальні.

Спостереження та аналіз структури сучасних артбуків дозволили О. Копецькій виділити такі основні їх різновиди: 1) артбук як витвір-інсталяція. Такі мистецькі книги неприйнятні для тиражування, оскільки їх можна виготовити лише один раз. Вони схожі радше на музейний чи виставковий експонат і для масової аудиторії недоступні; 2) артбук як видавничий продукт. Вони призначені для подальшого відтворення, але в невеликих накладах. Такий різновид артбуків максимально наближений до «класичної» форми книги, проте, на відміну від звичайних книг, має «присмак» креативу, що виявляється в оригінальному оформленні, чудернацькому наповненні, наявності додаткових елементів, покликаних привернути до себе увагу; 3) артбук як експеримент. У створенні такої книги немає жодних стандартів, кліше, шаблонів. Авторка сміливо може оперувати формою, епатувати текстом, не завжди зважаючи на його смисл, акцентуючи увагу на оформленні, ілюстраціях, матеріалах (глина, хліб, нитки, гіпс, метал). Можливість повторити експеримент, невтративши первинних ознак витвору, дає підстави вважати подібні артбуки «ескізами до великої роботи» [1, 67].

Необхідно зауважити, що вказані групи артбуків мають різну ціннову політику та орієнтовані на специфічну читацьку аудиторію. Скажімо, «книга



художника», що постає як витвір-інсталяція, є настільки елітарною, що масовий споживач «доторкнутися» до них може лише на виставках і в музеях, адже вони ніколи не будуть доступними для багатьох. Її неможливо тиражувати, адже вона розрахована лише на споглядання. Артбуки-інсталяції – лише мистецькі творіння, які популяризують книгу як важливий компонент розширення людського світу. Видавати їх нераціонально, технологічно складно і фінансово необґрунтовано.

Артбуки як видавничий продукт теж є доволі дорогими, ексклюзивними. Їх наклад обмежений, адже спрямований на задоволення вузькоспеціалізованих та естетичних потреб споживачів. Оскільки виготовлювати подібну продукцію для великих видавництв нерентабельно, то за таку справу беруться видавництва-нішери або творчі майстерні. Проте сьогодні все частіше артбуки переходять із площини мистецтва заради мистецтва у сферу видавничого інтересу. Такі книги недешеві, проте їх накладу достатньо для задоволення потреб вимогливих споживачів.

**Висновки.** Зважаючи на те, що сучасне суспільство потребує видань, які б виходили за межі традиційного сприйняття, артбук можна розглядати як видавничий продукт, що має нішеві ознаки. Нішевість як стратегія освоєння вузькоспеціалізованих ринків свідчить про витончене бачення світу й особливе вміння формувати багатогранний результат завдяки використанню делікатних інструментів. Тобто артбуки не є потребою потенційних читачів, їх спрямованість є вузькоспеціальною. Не всім до вподоби такий вид подання книги або ж не всі зацікавлені у цьому.

#### Список літератури

1. Копецька О. Артбук як різновид нішевих видань / О. Копецька // Наукові дослідження українського медійного контенту: соціальний вимір : науковий журнал / гол. ред. В. В. Різун. Київ : Інститут журналістики КНУ імені Тараса Шевченка. № 1. 2014. С. 80–85.

2. Листвак Г. «Книга художника»: несподівані аспекти книжковості / Галина Листвак // Коло : книгознавчий часопис. 2013. № 3. С. 24–31.

3. Листвак Г. Парадокси видавничої культури «книг художника» / Г. Листвак // Масова комунікація: історія, сьогодні, перспективи. Луцьк, 2012. № 1. С. 59–62.

4. Лічені дні до першої у своєму роді виставки «АРТКНИГА» на рідних теренах. 2010. Режим доступу до ресурсу : <http://archive.chytomo.com/news/licheni-dni-do-pershoyi-u-svoyemu-rod-i-vystavku-artknyha-na-ridnykh-terenakh>. – Дата звернення : 26.10.2018.

5. Максименко О. Книга вільної поведінки [Електронний ресурс] (11.12.15) / Олена Максименко // Режим доступу: <http://tyzhden.ua/Culture/40222>. Дата звернення : 26.10.2018.

**Лазука Анастасія Іванівна,**  
магістрантка факультету філології та журналістики  
**Шульська Наталія Миколаївна,**  
кандидат філологічних наук, доцент кафедри  
соціальних комунікацій Східноєвропейського  
національного університету імені Лесі Українки

## НОВІ КНИЖКОВІ ФОРМИ: ФЛІПБУК І ФЕНЗІН

**Постановка проблеми.** З метою залучення читачів та авторів книговидавці постійно винаходять нові форми. Оскільки подібні види видань

не відображені у ДСТУ з бібліотечної справи, то для їх номінування найчастіше використовують терміни іноземного походження. У переважному випадку – це кальки з англійської мови. Подібний підхід дозволяє швидко знайти інформацію про ці видання в Інтернеті.

Л. Глазунова нові формати (форми) книг умовно розділяє на дві групи: багатотиражні та «самвидав» (або книги ручної роботи, такий собі видавничий хендмейд). До перших (багатотиражних) відносять фліпбук і фанбук. До других – зін (езін), фліпбук, скрапбук, смешбук та його різновиди: артбук, тревелбук, джанкбук (джанкжурнал), кукбук, дрімбук, альтербук, скетчбук, софтбук та інші «буки». При цьому фліпбуки можуть бути представлені в обох категоріях [2].

**Мета розвідки** – схарактеризувати нові вияви книжкового формату в сучасній видавничій галузі, проаналізувати особливості матеріальної конструкції фліпбука і фензіну.

**Результати дослідження.** *Фліпбук* (від англ. *flip* – перегортати, *book* – книга) – дослівно «книга для перегортання». Невелика книжка з картинками, під час перегортання яких створюється ілюзія руху (див. *додаток*). Правильна назва цього формату книг – *flipback book*. Кожна країна, що видає в цьому форматі книги, називає їх по-своєму. Наприклад: *dwarstligger* (Нідерланди), *librinos* (Іспанія), *point2* (Франція), *flipbackbook* (Англія) [5].

Виділяють такі особливості *фліпбука*: 1) книжковий формат, який об'єднує переваги електронних та паперових носіїв; 2) книга, яка в розгорнутому вигляді нагадує формат екрана рідера (пристрою для читання електронних книг), планшета або мобільного телефона; 3) легко утримувати однією рукою, зручно читати в транспорті або на ходу; 4) розмір фліпбука – 80x118 мм, він вміщується і в кишеню, і в жіночу сумку; 5) текст читають зверху вниз, а не справа наліво, як зазвичай; 6) надрукований на найтоншому рисовому папері; 7) більш «екологічна» книга, через те що друкується на папері, сертифікованому Лісовою опікунською радою; 8) у цьому форматі виходять бестселери та найбільш «гучні» новинки [2].

Подібний формат демонструє зміни, які відповідають вимогам сучасних читачів, адже він легкий та ергономічний. Він популярний у країнах Західної Європи. Все розпочалося у вересні 2009 року, коли видавництво *Jongbloed BV* (Нідерланди) запатентувало *dwarstligger* по всьому світу. З цього часу попит на книги зростає та становить уже 130 найменувань, видрукованих у різних країнах світу. Наприклад, у Нідерландах за два роки було продано більше 2 мільйонів фліпбуків. Серед них ексклюзивним є видання у 2009 році у форматі фліпбука Біблії.

Новий формат книжкових паперових видань популяризує російське видавництво «Ексмо». Першими фліпбуками, що з'явилися в російських книгарнях, були «Марсіанські хроніки» Рея Бредбері, «Шоколад» Джоанн Харріс, «Норвезький ліс» Харукі Мураками, «Над прірвою в житті» Джерома Д. Селінджера, «Generation «П» Віктора Пелевіна, «Хмарний атлас» Девіда Мітчелла та інші зразки світової літератури. Загалом у форматі фліпбуків виходять бестселери та інші гучні «новинки».

Особливу форму та структуру мають артбуки ручної роботи. Серед них найбільшою популярністю користується фензін (англ. *fanzine*, від *fan magazine* – «фанатський журнал»; іноді просто зін). Цей термін увів у вжиток серед американських любителів фантастики Луї Рассел Шовен (*Louis Russell Chauvenet*) у 1940-х роках.

Подібні журнали з'явилися у 1950–1960-ті роки минулого століття для людей, об'єднаних спільним інтересом чи захопленням. Першими видавцями таких журналів стали шанувальники серіалів, книг і фільмів. Американська поп-культура стала джерелом натхнення для цих людей. Перші фензіни розсилали поштою. До 1970-х років цим каналом поширення користувалося гігантське число фанатів [2].

Сучасний фензін найчастіше складається з 12 сторінок (10 сторінок й обкладинки, розміром 20 на 14 см. Він не обов'язково присвячений одній темі, кожна сторінка може подавати різну інформацію. Текст може бути написаний від руки або набраний на комп'ютері.

У міру того, як розвивається Інтернет і розширюється доступ до нього, значна частина фензінів набуває форми електронних журналів і бюлетенів. Це сприяло значному поширенню нового типу фензіну – фотозіну (фотоальбому, фотожурналу). Для його створення найбільше підходить формат А5: доступний, невеликий, з ним зручно працювати. При цьому важливо розраховувати відступи, обирати папір, здійснювати корегування кольорів, зшивати листи.

Існує два основних способи видання:

1) «ручний», за якого автор самостійно роздруковує фотографії, склеює, зшиває, підбирає розмір;

2) «автоматичний», де спеціальна програма (наприклад, *Blurb* – <http://www.blurb.com>) верстає фотографії через інтернет-замовлення, а пізніше автор (він же видавець) отримує готовий зін [1].

Перший спосіб привабливіший у самому процесі й більш несподіваний відносно результату, адже кожна книга – фотозін – виходить абсолютно унікальною, зробленою вручну [4].

Існує практика випуску артбуку у форматі *езінів*. Езін присвячений переважно сучасному візуальному мистецтву, але в деяких висвітлюються також інші сфери культури: література, кінематограф, музика. Художні езіни виходять у форматах PDF і EXE, оскільки вони дозволяють зберегти складну верстку документа.

Різновиди електронних арт-журналів:

- Огляди (review) – електронні журнали з нескладним дизайном, де публікують кращі, на думку редакції, роботи (наприклад, «Revision»).
- Вітрини (showcase) – електронні журнали, що складаються зі статей, присвячених художникам та їхнім роботам (наприклад, «Bastard Magazine», «Artzmania», «Bak»). Часто художники самі готують статті, а редакція тільки вставляє в журнал.
- Власне художні езіни – електронні журнали з оригінальними матеріалами, створеними редакцією (наприклад, «Туро», «Наш»).
- Інші. Наприклад, «New porker» задає авторам тематику робіт, «Bloodwar» публікує графіті та стікери безвідносно до їхнього авторства і т. ін.

Популярність цього різновиду електронного журналу спричинена кількома факторами: майже вся потенційна цільова аудиторія таких журналів має доступ до інтернету; художні езіни поширюють безкоштовно; створити подібний журнал можна, не вкладаючи в нього багато коштів. Поширюються художні езіни через власні сайти, спеціалізовані каталоги езінів та дизайнерські ресурси [3].

**Висновки.** Отже, такі нові книжкові формати, як фліпбук і фензін, мають свої есклюзивні особливості, але усіх їх об'єднує спільна риса – можливість реалізації власних фантазій та виключення будь-яких обмежень.

#### Список літератури

1. Гавенко С. Ф. Системний аналіз і методи керування якістю книжкової продукції: навч. посіб. для студ. полігр. спец. вузів / Укр. акад. друкарства; С. Ф. Гавенко, І. К. Корнілов, В. І. Ничко. Ужгород: Карпати, 1996. 76 с.
2. Глазунова Л. В. Нові формати книг і форми їх рекомендації читачам. Частина перша. Фліпбук, фанбук // Шкільний бібліотекар. 2015. Січень. № 1 (49). С. 13–17.
3. Глазунова Л. В. Нові формати книг і форми їх рекомендації читачам. Частина п'ята. Нові форми рекомендації книг // Шкільний бібліотекар. 2015. Вересень. № 9 (57). С. 12–13.
4. Нестерович Є. Непрості «НепрОсті» // Збруч. Режим доступу: <https://zbruc.eu/node/80244>
5. Українська візуальна книга: видання і тенденції / Букфорум. Режим доступу: <http://bookforum.ua/ukrayinska-vizualna-knyga-vydannya-tendentsiyi-iii-chastyna/> (дата звернення: 15.05.2018).

**Яручик Віктор Павлович,**  
кандидат філологічних наук, доцент кафедри  
української літератури Східноєвропейського  
національного університету імені Лесі Українки

## ІСТОРИЧНІ ВИТОКИ ПРОЗИ ЙОСИПА СТРУЦЮКА

**Постановка проблеми.** Творчий доробок останнього десятиліття відомого літератора Йосипа Струцюка надзвичайно гострий, виважений, концентрується на історичній тематиці ХХ століття. Його найновіша проза досі чекає на вдумливого дослідника, оскільки малознана широкому загалу.

**Мета дослідження.** У нашій статті ми спробуємо визначити найголовніші проблеми, які містяться у книжці письменника-волинця Йосипа Струцюка «Цвіт дикої шандри».

**Результати дослідження.** Творчий геній видатного письменника-сучасника Йосипа Струцюка не вичахає, що засвідчила чергова книжка, яка побачила світ у поліграфічно-видавничому домі «Твердиня». До «Цвіту дикої шандри» увійшли дві повісті та кілька оповідань.

Кіноповість «Коливо», що відкриває нову книгу письменника, написана за класичними жанровими канонами. Сюжет базується на цілій низці подій, які зосереджені на епічній широті охоплення зображуваної дійсності. Сценарій, що постав у вигляді читива – це, немов осучаснений римейк Довженкової епопеї «Україна в огні», волинська сага про велику сім'ю Трохима Грицяя. Семеро синів Грицяя протягом усього твору викликають асоціації із сім'єю Лавріна Запорожця. Щоправда в Довженкового героя було п'ятеро синів і донька Олеся, «всьому роду втіха».

Трохим Грицяй – прототип сильного духом і тілом волинського селянина. Він разом із дружиною Мартою мріяли про доньку, якої так і не дочекалися. Війна не те, що обірвала надії на появу помічниці для господині, а й забрала усіх чоловіків численного Грицяєвого роду. Як грім серед ясного неба, на селян із Рачинців, падали трагічні звістки із фронту у вигляді похоронок. Ще більшим дивом і несподіванкою, предметом неземної заздрості односельців, стали інші

звістки, вже неймовірно щасливі для Грицаїв. Поверталися додому сини, усі семеро. Накульгуючи «воскрес із мертвих», бо похоронка вже прийшла давно, також їхній батько Трохим. Здавалося б, такий прекрасний сюжет із чудовим «хеппіендом» міг би стати провідним стержнем кіноповісті, а повернення чоловіцтва до рідного села – розв'язкою.

Йосип Струцюк іде далі, щасливе повернення Грицаїв – це лише початок твору, зав'язка цілого творчого задуму-клубка, який пускає ниточки услід за рідними сімейно, проте такими різними за характерами синами. Долі, які були такими прихильними під час війни до Максима, Василя, Федося, Антіна, Лукаша, Грицуня та Івана, згодом виявилися трагічними. Історичні обставини післявоєнної Волині для сім'ї Грицаїв, як, зрештою, і для більшості українців, постали вкрай гіркими. Комуś довелося поповнити численну армію прибічників радянської влади, когось відправлено до Сибіру, а поодиноких мрійників, котрі сподівалися здобути незалежність разом із підпільниками упівських загонів, чекала смерть.

Коливо – невід'ємна українська ритуальна страва під час похоронів – стала спільною, останньою «трапезою» усіх тих, хто поклав своє життя на олтар майбутніх незалежних звершень. Завершальною картиною кіноповісті стала загибель волинських борців за вільну Україну та їхніх однодумців. Особливого трагізму цим смертям додає колядка, що востаннє була заспівана на третій день Різдва у старенькій хаті. Возвеличення приходу на світ Христа було відповіддю на кулі ворогів-безбожників. Найсвітліше свято зі свят – народження Божого Сина – стало останнім днем на землі для братів Грицаїв.

Наступна повість, що й дала назву усій книзі, «Цвіт дикої шандри» розповідає про не менш трагічні події післявоєнного життя українців. Близько півмільйона наших земляків було силою відірвано від споконвіку українських сіл і депортовано, виселено за тисячу кілометрів від батьківщини. Така ж доля спіткала автора повісті Йосипа Струцюка, коли він, 10-річний хлопчина із Холмщини, був вигнаний із прадідівських теренів разом із рідними на степові землі Східної України. Таких сімей були тисячі. Багато з них так і не прижилися у чужій стороні і намагалися за будь-яку ціну повертатися назад. Подекуди ця ціна стала надто дорогою, адже далеко не всім пощастило хоча б наблизитися до Бугу і осісти принаймні на Волині.

Тема етнічної зачистки українців, що наскрізними нитками прошили усю творчість Струцюка, озвалася в повісті «Цвіт дикої шандри» оригінально й щемливо. Персонажами твору стали вигнанці, такі ж як і автор, котрі через загрозу знищення, спалення, покинули рідне село Ліски, перетнули Буг, і на возах вирушили до пункту призначення на степовій Україні. Саме там нова комуністична влада визначила місце для майбутнього проживання переселенців.

Коли більшість подорожуючих на свої вози поскладали найдорожче – дітей і майно, то для Кузьми Байволюка і його вагітної дружини Гандзі такою найсокровеннішою цінністю став церковний дзвін. Не піднялася рука лишити його чужинцям, цей дзвін, що важкою ношею впав на плечі забужан, став символом їхньої віри у добро, рідну землю, відданість Богові. Цей дзвін, якого везли спочатку кіньми, а згодом і запряженими коровами, супроводжував українців у далеку і чужу Запорізьку область. Однак там вони так і не знайшли кращої долі. Їх заставили здати увесь реманент разом із худобою та кіньми у щойно створений колгосп. Злидні, холод і голод у чужих норах-мазанках так і не стали новою батьківщиною для сім'ї Кузьми Байволюка та його товариша

Івана Параски. Вони забрали дзвона і вирушили у ще важчу подорож-повернення, до витоків свого коріння. Іван сперечався, не хотів назад забирати того дзвону, поривався закопати разом із померлою Гандзью: «кедись вернемось і відкопаємо». На що Кузьма гірко дорікнув сусідові: «Він не тільки мій, він і твій, і твого батька, і твого й мого діда-прадіда».

Дорога додому забрала у Кузьми дружину та кращого товариша. Після пережитих пригод йому з дітьми та Зонькою усе ж вдалося добратися хоч не на рідну Холмщину, проте на сусідню від його батьківщини Волинь. Яким же здивуванням стало те, що місцевий священник, побоюючись покарання від енкаведистів, відмовив прийняти дзвін у місцевий храм. Кузьма, не довго думаючи, перекинув мотузку через гілля висохлих дубів і підняв дзвона поблизу села. А потім із усіх сил, що лишилися в старому тілі, задзвонив на всю округу. «Хтось не витримав і аж вигукнув: «Відійдіть від нього. Хіба не бачите, хлоп плаче».

Ще одним цікавим образом, який присутній у повісті, є також дика багаторічна лікарська рослина шандра, що росте на пустирях та пасовищах. Її легкий, щоправда терпкий аромат не дав забути переселенцям ані рідної домівки, ані рідної мови, релігії, культури. Можливо, саме цілющий запах шандри не залишав у спокої забужан, манячи їх повертатися до прадідівської землі.

Якщо повісті торкаються одних із найтрагічніших подій нашої історії, післявоєнної, то оповідання, написані протягом 2003-2005 років, вже переносять читача до найновіших сторінок української доби. Щоправда деякі оповідання – це відголос історії. Йосип Струцюк доводить, що посіяне зло, пролита кров усе одно відіб'ється, дасть про себе знати.

Серед новел особливим трагізмом позначений твір «За рікою, де дурманить лепеха». Хоч і пройшло понад піввіку від горезвісних подій польсько-українських конфліктів, проте вони досі озиваються у пам'яті деяких черствих нащадків. Лука Кухта, жертва виселенської акції «Вісла», із великим щемом у серці змушений відпустити сина Романа на заробітки у Польщу. Замість сподіваних грошей він, шукаючи в один із святкових днів коріння своїх предків, знайшов свою трагічну загибель.

Головний герой оповідання «Персональна» Олександр Іванович – яскравий приклад упиря всього українського. Саме такі нелюди свого часу переслідували, писали доноси, вислужувалися і навіть убивали. А нині ще й отримують за це нагороду – не заслужене покарання, а чималеньку персональну пенсію. Щоправда розплата усе одно знаходить старого комуніста звідти, звідки її й не слід було очікувати – від рідного сина.

Оповідання «Зламана гілка мімози», «Дамське право», «Літавиця», «Масажистка» і «Калсон» швидше випадають із логічного ланцюжка книги Йосипа Струцюка, оскільки їх ідейний зміст абсолютно інший. Перед читачем постає низка звичайних образів, котрі прагнуть у цьому світі чогось високого: хтось спокою і гармонії, хтось любові та насолоди. Далеко не всі знаходять омріяне. Щоправда заключна новела «Калсон» «дихає» оптимізмом і доводить, що не все у нашому матеріалізованому сучасному суспільстві втрачено. У кожному буденному домі може знайтися герой, котрий змінить розмірений буденний ритм, принесе радість, рятуючи не лише оточуючих, а й себе.

**Висновки.** Історична тематика є провідною в книжці Йосипа Струцюка «Цвіт дикої шандри». Хоч ми не побачимо широких полотен, адже жанрова специфіка книжки цього й не потребує, однак в кожному з творів саме

проминання, плинність часу, навколишні перипетії становлять невід'ємну частину піднятих проблем. Варто звернути увагу і на мову нової книжки Йосипа Струцюка, як, зрештою, і інших його творів, жива, народна, пересипана фольклорними піснями, приказками, прислів'ями, а подекуди і – анекдотами. Іронія, глузування, сатира роблять оповідь автора легкою, а сюжет цікавим, інтригуючим. «Цвіт дикої шандри» принесе насолоду від читання, а зміст заставить прагнути до кращого. Хіба не в цьому полягає цілющий секрет літератури?

**Римар Наталія Юрїївна,**  
кандидат філологічних наук, асистент кафедри  
славістичної філології, педагогіки та методики викладання  
Білоцерківського національного аграрного університету

### **ЦИТУВАННЯ ЯК ОДИН ІЗ ПРИЙОМІВ ІНТЕРТЕКСТУАЛЬНОСТІ В ХУДОЖНІХ ТЕКСТАХ НІНИ БІЧУЇ**

**Постановка проблеми.** Художнє письмо Н. Бічуї наскрізь насичене різнотипними інтертекстуальними знаками, що, з одного боку, визначає наративну настанову прози, з іншого – надає творам полідіалогічного характеру в літературній спадщині досліджуваного періоду. Явище «тексту в тексті» вказує також на високий інтелектуальний потенціал творів, у яких воно присутнє. Найбільший вияв у прозі Н. Бічуї мають такі форми інтертекстуальності, як цитування, ремінісценції та алюзії.

**Мета дослідження** – здійснити науковий аналіз цитування як одного із важливих прийомів інтертекстуальності в художній прозі Ніни Бічуї.

**Результати дослідження.** Наратор неодноразово вдається до дослівного відтворення частини іншого тексту. Цитати як основний прояв інтертексту прози письменниці диференціюємо на атрибутовані та неатрибутовані. Атрибутована цитата представлена фрагментом чужого тексту, що безпосередньо в метатексті має графічне маркування та покликання на первісний текст (прототекст). Наратор, що організовує розповідь, послуговується переважно атрибутованим цитуванням, звертаючись до первісного тексту, аби реципієнтові було легше зорієнтуватися в художньо-мистецькому просторі. Велика кількість процитованих фрагментів чужих текстів мають інтелектуальне спрямування і виконують швидше науково-пізнавальну функцію, ніж художньо-естетичну. У новелах Н. Бічуї виявлено дослівні текстові фрагменти як із відомих, так і майже не знаних для пересічного нарататора літературних і філософських творів. Розповідач-інтелектуал цитує твори таких відомих людей: «Роздуми й максими» Вовенарга: *«Як пише післямова, «займав місце на перехресті різних течій просвітницької думки першої половини XVIII століття»* [Бічуя 2011, 35]; фрагмент твору Гамлета *«О, бідний Йорик!»* [Бічуя 2011, 45]. Із метою художньої достовірності нарататор наводить слова відомого астронома Яна Кеплера: *«Книга моя написана, – сказав Ян Кеплер, – і байдуже мені, чи прочитають її сучасники, а чи нащадки. Може, чекатиме вона сто літ на свого читача, як Бог чекав шість тисяч років на дослідника Всесвіту»* [Бічуя 2011, 46]; литовського письменника Юстінаса Марцінкявічюса *«Можливо,*

тільки двох наших велетів – Донелайтіса і Чюрльоніса – видно далеко за межами Литви» [Бічуя 2011, 125] тощо. Виразно проступає позиція біографічного автора у цитатах, пов'язаних із театральним життям у прозових творах. Наприклад, дослівно відтворений наратором дитячий відгук про виставу: «Нам дуже сподобалася вистава про піонера Гавроша...» [Бічуя 1983, 53].

Зважаючи на наявність релігійних мотивів, а відповідно й конфесійного стилю на окремих етапах розповіді / оповіді, всезнаючий і впевнений у собі наратор неодноразово вдається до надреальних можливостей і веде розповідь від імені Бога: «*Йди й прислухайся, і приглядайся, куди приведуть тебе очі твої; там стинися, де стануть ноги твої; дослухайся, що торкнеться вух твоїх – і мовчки перетривай у душі своїй те, що перетривати можеш*» [Бічуя 2011, 141]; «*Чи не надто багато прагнеш?*» – може запитати Бог [Бічуя 2011, 145]. Спорадично той, хто наратує у творі, цитує простих або зовсім випадкових людей: бабусю Марію – «... *осьо, синочки, оце стілечки, більше й нічого не маю*» [Бічуя 2011, 32].; приятеля – «*Коли німці прийшли до нашого містечка, – каже один із моїх приятелів, – ... то повеліли євреям стягати пам'ятник Сталіну з н'єдесталу*» [Бічуя 2011, 36]; старого львів'янина – «*Я скидаю шапку в храмі, але в кнайпі так само*» [Бічуя 2011, 143]. У творах, де зображено світ дитини чи підлітка, фігурують цитати казкових героїв, часто передані з вуст дорослого: «*Дрібниці, не варто й згадувати, як каже Карлсон*» [Бічуя 1983, 27].

Такі цитати виступають лише художньо підсилювальним елементом у розповіді і не мають евристичного потенціалу. У своїх цитатах наратор дає чітку вказівку на прототексти – «Роздуми й максими» Вовенарга, твір Гамлета, слова астронома Яна Кеплера, литовського письменника Юстінаса Марцінкявічюса, литовського поета Крістіонаса Донелайтіса, драматурга Юозаса Грушаса і його трагікомедію «Любов, джаз і чорт», російського поета й скульптура Віктора Гончарова і т. ін. Аби не порушити точність викладу і сприяти реальності зображуваного, усезнаючий наратор застосовує докладне відтворення чужого слова зі збереженням правописних особливостей тієї мови, якою подана цитата: «*В Угорській хроніці пишеться: «Краковія астрологіс реперта ест...»*» [Бічуя 2011, 50]; слова Дівчинки-Манірниці: «*Я так хорошо провела вчорашний день, такое солнышко, и в лес ходили, и даже жгли огонь...»*» [Бічуя 2011, 143].

Зазвичай інтертекстуальний наратив має безпосередній характер, тобто кожна цитата підкріплена реплікою-коментуванням прототексту, напр. «*Мовиться у прислів'ях: балачка довга непотребна, добра лиш паволока довга. То я вам коротко повім, кияни благочестиві: хто од льва зліший, од змії лютіший?*» [Бічуя 2011, 73]. Зрідка присутній у прозовому наративі так званий опосередкований чи подвійний інтертекст, коли чуже слово дослівно передається шляхом його цитування окремою особою: «*Старий Остап читав Святе Письмо: «І коли декотрі говорили про храм, що Він прикрашений дорогим камінням і вкладами, Він сказав: прийдуть дні, в котрі з того, що ви тут бачите, не зостанеться каменя на камені, все буде зруйновано...»*» [Бічуя 2011, 61–62].

Неатрибутоване цитування не має графічного вираження чи вказівки на попередній текст; воно просто використане автором як дотичний до контексту структурно-змістовий елемент, часто модифікований, проте його реципієнт ще може розпізнати. Прикладом такого цитування є переказ гуцульської казки «*про відважного юнака в зеленому камзолі, котрий разом із своїм конем-*



*побратимом зборов усі лиха на землі»* [Бічуя 2011, 121] чи уривок із відомої веснянки «Благослови, мати» («Квітень у човні»). Часто наратор дослівно відтворює народну мудрість, що теж свідчить про неатрибутоване цитування: *«Бо ж дурнів не сіють, не жнуть – самі родяться. Як до дірявих міхів воду лити, так дурня учити. Коли попливе камінь по воді, тоді й дурень розуму набудеться»* [Бічуя 2011, 73]; *«Слова його – гострий ніж»* [Бічуя 2011, 97].

Один із типів інтертекстуальних відношень (за Н. Корабльовою) – контекстуальні зв'язки – у художній прозі Н. Бічуї дуже тісно «зрослися» з авторським текстом і вибудовують філософський наратив-роздум як виразну ознаку викладового стилю письменниці. Наратор Н. Бічуї у відступах-медитаціях осмислює вічні філософські категорії: людину, час, життя, існування, добро, зло тощо: *«А задля чого птах співає, а ріка тече задля чого, а вітер хмари гонить задля чого, а ти притчі мовиш задля чого?»* [Бічуя 2011, 76]; *«Що було перше – добро і зло в суті своїй, а чи наймення їхнє?»* [Бічуя 2011, 96]; *«Хто його відає, може, ми існуємо на світі з тієї причини, що існують наші вороги?»* [Бічуя 2011, 145]. Як бачимо, засвідчені конструкції представлені у вигляді філософських риторичних фрагментів. Невипадково такі форми «чужого» тексту набувають міжстильових і міжтекстових зв'язків, зокрема філософського трактату чи морального кодексу, і вказують на ознаки архітекстуальності в досліджуваній епіці. Як, наприклад, у таких епізодах: *«Серед добра, яке батьки залишають дітям своїм, немає нічого вищого понад хвалу й чесність імені, однак насправді ніщо не є важчим од того тягарем»* [Бічуя 2011, с. 51]; *«Вмій розділити зароблене тобою на три частини: одну – на святі ікони, другу – убогим віддай, а третю на потребу твого тіла»* [Бічуя 2011, 79].

**Висновки.** Отже, можна підсумувати, що у прозописьмі Н. Бічуї інтертекстуальність виступає одним із чітко виражених способів організації прозового наративу. Міжтекстові відношення в досліджуваних творах зреалізовані як на рівні текстових фрагментів, так і через контекстуальні й метатекстуальні зв'язки. Майже кожен твір Н. Бічуї на різних художніх рівнях засвідчує співіснування в ньому чужих текстів: як уже добре відомих у літературних обширах, так і малознаних широкому колу реципієнтів.

#### **Умовні скорочення назв джерел**

Бічуя 1983 – Бічуя Н. Л. Яблуня і зернятко [Текст]: Повісті та оповідання / Н. Л. Бічуя ; Худож. Н. І. Ніколайчук. Київ : Веселка, 1983. 216 с.

Бічуя 2011 – Бічуя Н. Великі королівські лови: Новели та візії / Н. Бічуя. Львів : ЛА «Піраміда», 2011. 192 с.

#### **Список літератури**

1. Мазоха Г. Інтертекстуальні виміри епістолярію Григорія Сковороди та Василя Барки / Г. Мазоха // Переяславські Сковородинські студії : зб. наук. пр. Філологія. 2011. Вип. 1. С. 44–51.

2. Науменко Н. Інтертекстуальність музичного символу в образній структурі тексту (в новелах І. Франка, О. Кобилянської, М. Яцкова) / Н. Науменко // Слово і час. 2002. № 11. С. 20–25.

**Потапчук Ольга Миколаївна,**  
кандидат філологічних наук, викладач спецдисциплін  
Ковельського промислово-економічного коледжу  
Луцького національного технічного університету

## **ФУНКЦІОНАЛЬНІ ВИЯВИ ТА ПРОЦЕСИ В ЕКОНОМІЧНІЙ ТЕРМІНОСИСТЕМІ УКРАЇНСЬКОЇ МОВИ (НА МАТЕРІАЛІ ТВОРІВ ІВАНА ФРАНКА)**

**Постановка проблеми.** Аналіз процесу становлення економічної терміносистеми допоможе виявити основні закономірності організації й розвитку в різні історичні періоди, на основі чого можливе прогнозування тенденцій майбутнього термінотворення, упорядкування сучасних економічних лексем із метою підвищення функціональної активності.

**Мета дослідження** полягає у вивченні особливостей становлення економічної терміносистеми.

**Результати дослідження.** Другу половину XIX ст. вважають початком становлення більшості галузевих термінологій української літературної мови. Зародження української термінології як невід'ємної складової науки вчені пов'язують із процесом свідомого втручання в природний розвиток мови з боку мовознавців та фахівців певної галузі знань.

Картину становлення української економічної термінології кінця XIX – початку XX ст. найповніше розкривають праці І. Франка. Економічні терміни цих студій, з одного боку, свідчать про стан тогочасної суспільно-економічної думки в Україні, а з іншого – ілюструють той хаос, у якому перебувала економічна лексика української мови в період переростання її в чітку систему термінів.

Початок XX ст. в Україні охарактеризовано активним входженням в економічну термінолексику одиниць з німецької мови. Оскільки тогочасні джерела, як відзначає Т. Панько, свідчать “про відставання української економічної термінології від вимог економічного життя України” [2, 25], відбувається процес запозичення іншомовних лексем. Першість німецької мови пояснюємо постійними перекладами українською мовою праць провідних німецьких економістів того часу В. Навроцьким, С. Подолинським й особливо І. Франком та Лесею Українкою. Зокрема, у працях І. Франка засвідчуємо низка скалькованих термінів, таких, як *безробіття* (*die Arbeitslos*) [4, 83], *надвартість* (*der Mehrwert*) [4, 227].

На становлення української соціально-економічної терміносистеми також впливала прогресивна російська наука. Досить часто І. Франко, наприклад, використовує терміни *предприємець* [4, 226] (від рос. *предприниматель*), *средства* [4, 261] та ін.

Усі економічні терміни, якими послуговується І. Франко можна поділити на дві лексико-тематичні групи.

### **1. Назви суб'єктів.**

**1.1. Назви осіб, які диференціюються за соціальними ознаками:** *власник* [4, 226], *власник – акціонер* [4, 214], *земельний власник* [4, 229], *селяни* [4, 261], *капіталісти* [4, 237], *пролетаріат* [4, 233], *робітничий клас* [4, 238], *клас вільних робітників* [4, 234], *фабрикант* [4, 238], *невільники* [4, 232], *підневільні робітники* [4, 232].

**1.2. Назви осіб за професіями та родом занять:** *торговець* [4, 237], *купець* [4, 237], *ремісник* [4, 232], *агент* [4, 261], *перепродувач* [4, 238], *підприємець* [4, 238], *касієр* [4, 220], *майстер* [4, 226], *підмайстер* [4, 231], *дрібний майстер* [4, 231].

## **2. Назви об'єктів.**

**2.1. Назви на позначення понять, пов'язаних зі сферою фінансових та грошових відносин:** *зарплата* [4, 238], *облігації* [4, 273], *банковий кредит* [4, 298], *позичка* [4, 263], *таний кредит* (у значенні дешевий) [4, 261], *паперові облиги* (зобов'язання) [4, 306], *гроші* [4, 306], *проценти* [4, 306], *видатки* [4, 383], *товар(гроші)* [4, 227], *капітал* [4, 227], *торгова ціна праці* [4, 227], *кошт* [4, 227], *банкові папірці* [4, 230], *дефіцит* [4, 266], *бюджет* [4, 383], *довг* (у значенні борг) [4, 257], *винагорода* [4, 214], *вексель* [4, 229], *ринкова ціна* [4, 234], *обмінна вартість* [4, 236].

**2.2. Назви на позначення економічних понять та реалій:** *приватна власність* [4, 213], *продукційні засоби* [4, 384], *інвентар* [4, 384], *підприємство* [4, 298], *земельна власність* [4, 291], *оціночна вартість* [4, 291], *торг* [4, 231], *надвишка вартості* [4, 227], *понад вартість* [4, 227], *знаряддя виробництва* [4, 214], *рента* [4, 229], *лихва* [4, 229], *зиск* [4, 227], *прибутки* [4, 23], *продукція* [4, 232].

**3. Назви дій та процесів:** *виробництво* [4, 232], *конкуренція* [4, 232], *пропонування* [4, 235], *попит* [4, 235], *заробкування* [4, 383], *продаж* [4, 234], *купівля* [4, 234], *обмін* [4, 234], *вжиток* [4, 227], *лихварство* [4, 233].

**4. Назви установ, організацій:** *банк* [4, 266], *фабрика* [4, 233], *фінансові інститути* [4, 273].

Незважаючи на наявність розбіжностей у термінах аналізованих праць, що виявляємо в різного роду дублетах та варіантності (*довг – борг*, *підприємець – підприємець*, *обмін – вимінка*), які свідчать про пошуки номінацій для нових соціально-економічних понять, можна твердити, що вже на той час в українській мові існували не окремі економічні терміни, а система термінів, яка потребувала подальшого вдосконалення.

„*Ти мені боргуєш свій товар, я тобі свій; ти записуєш свій довг, я свій, а по році, чи як там, ми за одним разом робимо обрахунок всього і виплачуємось*” [4, 257].

„*Ці речі є предметом купівлі і продажу, або обміну*” [4, 236].

„*До того потрібно ще одної дуже важливої вимінки: щоб сама праця стала товаром, т.є., щоб на ринку за певний товар (гроші), можна було замінити (купити) працю людську*” [4, 227].

„*Власник маєтків, фабрикант, підприємець завжди ніби щось робить*” [4, 229].

„*Писарі, машинники, касієри, а то й самі підприємці та майстри стараються всякими можливими способами урвати робітникові на кожному кроці хоч цента два з його нужденного зарібку*” [4, 226].

Системність економічної терміносистеми досліджуваного періоду полягає в тому, що навколо термінів – виразників родових економічних понять – об'єднуються терміни – виразники видових понять.

Найчисленніші мікросистеми економічних термінів групуються навколо термінів: *вартість*, *власність*, *капітал*, *ціна*. Наприклад: *вартість* – *обмінна вартість*, *надвишка вартості*, *понадвартість*, *рівна вартість*, *оціночна вартість*; *власність* – *земельна власність*, *дрібна власність*, *приватна власність* *ціна* – *торгова ціна праці*, *ринкова ціна*.

*„Ці речі є предметом купівлі і продажу, або обміну, і тому кажемо, що вони мають обмінну вартість, яка і є вартістю в точному науковому розумінні” [4, 236].*

*„Він витворив надвишку вартості, понадвартість своєї плати – тота надвишка, це зиск капіталіста, – вона побільшує його капітал” [4, 227].*

*„Товари обмінюються лише на товари рівної вартості” [4, 234].*

*„Сума довгів більшої земельної власності в Галичині в р. 1881 перевищувала катастральну оціночну вартість цілої нашої більшої власності” [4, 291].*

*„<...> приватна власність не виникає природним способом” [4, 213].*

*„Дрібна власність буде допущена до кредиту лиш через посередництво локальних фінансових інститутів” [4, 273].*

*„Торгова ціна праці, так як і ціна кожного товару, означена звичайними економічними правилами...” [4, 227].*

*„Робітник одержує за свою працю тільки її ринкову ціну, тобто стільки, скільки конче потрібно, щоб прожити” [4, 238].*

Системність термінологіки передбачає лексико-словотворчу адекватність у фіксації понять, які складають процес пізнання єдності протилежностей, існуючих у природі та суспільному житті. І. Франко прагнув передати цю єдність протилежностей економічних явищ (відповідно – понять) однотиповими термінами: *доходи – видатки, продаж – купівля, пропонування – попит.*

*„<...> спосіб заробкування, доходи й видатки і загалом життєвий бюджет” [4, 383].*

*„Продаж і купівля товарів це ніщо інше, як обмін” [4, 234].*

*„Це називається в економії, що пропонування цукру було більшим, ніж попит на нього” [4, 236].*

Для позначення низи понять, що в сучасній мові називаються одним словом, І. Франко нерідко використовує описові звороти. Наприклад, *переміна продуктів на капітал* (4, 234) – сучасний *товарообіг*; *кошти, вложені у його виробу* [4, 235] у значенні *собівартість*.

Системність проявлена ще й в утворенні та вживанні однакових за структурою термінів, що називають однотипні економічні поняття. Так, на позначення економічних явищ у статтях І. Франка використано терміни з суфіксом – анн(я): *обниження, вивлащення утримання, вироблення*. Ці терміни утворені від похідних основ відповідних дієслів на позначення економічних дій. Наприклад: *„Помимо всіх сил трудностей уважався банк зобов'язаним старатись про пільгу для рільників через обниження рат амортизційних, котрих дотеперішня (в інших банках) висота грозить многим меншим посідателям повним вивлащенням” [4, 272].*

*„<...> тобто продавати їм свою працю за ціну, якої повинно йому вистачити на покриття коштів на своє утримання” [4, 230].*

*„<...> ціна товару завжди рівняється коштам його вироблення” [4, 235].*

**Висновки.** Аналізуючи українські економічні терміни початку ХХ ст., відзначаємо їх помітну хаотичність, неунормованість, характерні для становлення кожної термінологічної системи. І все ж проаналізований матеріал дає підстави твердити, що українська економічна термінологіка з самого початку формувалася на науковій основі, чому сприяла й діяльність І. Франка.

Отже, економічна терміносистема як одна з численних мікросистем сучасної української літературної мови пройшла складний шлях становлення та

розвитку. Протягом XI – поч. XIX ст. вона розвивалася завдяки мовній саморегуляції без свідомих нормативних коригувань. Її системна організованість у цей період передусім виявилася на логіко-поняттєвому рівні. Із другої половини XIX ст. системотвірним чинником економічної терміносистеми виступає контрольована та цілеспрямована термінотворчість.

#### Список літератури

1. Зарицький М. С. Актуальні проблеми українського термінознавства: [підручник] / М. С. Зарицький. Київ : Політехніка, 2004. 128 с.
2. Панько Т. І. Українське термінознавство: [підручник] / Т. І. Панько, І. М. Кочан, Г. П. Мацюк. Львів : Світ, 1994. 216 с.
3. Крижанівська А. В. Склад і структура термінологічної лексики української мови / А. В. Крижанівська, Л. О. Симоненко, Т. І. Панько та ін. : [ред. А. В. Крижанівська]. Київ : Наук. думка, 1984. 196 с.
4. Франко І. Твори: в 20-ти т. / І. Франко. Київ, 1956. Т.19: Філософські, економічні та історичні статті. 779 с.

#### **Мохнюк Ілля Вадимович,**

студент II курсу Волинського обласного ліцею з посиленою військово-фізичною підготовкою імені Героїв Небесної Сотні,  
слухач секції української літератури комунальної установи  
«Волинська обласна Мала академія наук»

*Науковий керівник:*

#### **Чуй Катерина Ігорівна,**

кандидат філологічних наук, викладач української мови і  
літератури Волинського коледжу Національного університету  
харчових технологій, керівник секції української літератури  
комунальної установи «Волинська обласна Мала академія наук»

### **ТРАНСФОРМАЦІЯ ЖИТТЄВОЇ ПРАВДИ В ХУДОЖНЮ: ДО ІСТОРІЇ РЕАЛІЗАЦІЇ ЗАДУМУ РОМАНУ «СТОЛІТТЯ ЯКОВА» ВОЛОДИМИРА ЛИСА**

**Постановка проблеми.** Володимир Савович Лис – журналіст, драматург, прозаїк, почесний громадянин Волині. Із часів незалежності України з-під його мистецького пера вийшло понад п'ятнадцять епічних полотен, серед яких вирізняється роман «Століття Якова», відзначений гран-прі Всеукраїнського конкурсу «Коронація слова» у 2010 році. За мотивами твору екранізовано чотирьохсерійний однойменний фільм за сприяння телеканалу «1+1» (автор сценарію – письменник А. Кокотюха), а також створено театральну виставу.

Незважаючи на те, що «Століття Якова» є об'єктом уваги багатьох науковців, усе ж деякі аспекти залишаються мало вивченими, серед них трансформація життєвої правди в художню у процесі реалізації задуму роману. **Мета** нашої студії – дослідити співвідношення історичної правди з художніми домислом і вимислом у «Столітті Якова» В. Лиса.

Осмісленню проблеми трансформації історичної правди в художню присвячені праці С. Андрусів, Б. Бурсова, І. Данильченко, О. Дацюк, М. Дуднікова, М. Ільницького, Б. Мельничука, В. Новікова, М. Храпченка та інших. Щоб виявити домисел і вимисел у творі, необхідно опрацювати

історичний фактаж для зіставлення його з сюжетно-образною канвою твору. Ми використаємо такі документальні джерела, як архіви, дані з історії Волині ХХ століття, інтерв'ю з письменником В. Лисом та істориком-бібліографом із села Згорани О. Остапюком [2].

**Результати дослідження.** Задум написати роман «про життя і смерть» В. Лис виношував десятиліття. У молодості його сильно вразили слова діда Федора про те, що «життя – як один день проминуло, як одна хвиля пробігла» [2]. На той час вони здивували й викликали нерозуміння, однак глибоко запали в душу митця й час від часу збурювали творчу енергію. За свідченням автора, неодноразово змінювалися герої, експозиція, тривалий час не вдавалося знайти зачіпку, яка б розгорнула широке епічне полотно минулого.

Реалізація задуму відбувалася в декілька етапів. У 1995 році редактор газети «Волинь» запропонував письменнику написати нариси до рубрики «Вічний темп», серед яких найбільше схвальних відгуків отримала стаття про швидкоплинність життя. Тоді вперше В. Лис захотів написати роман про долю людини на фоні ХХ століття. Протягом 1997–1998 років тривала робота над текстом, головний герой якого ще не був Яковом, і перший епізод починався зовсім по-іншому: протагоніст дивився у вікно, як його дружина розвішувала мокрі пелюшки, і пригадував минуле. Однак митець не продовжив розвивати цей сюжет. У 2002–2003 роках ім'я головного героя було Павло. Автор знову написав декілька десятків сторінок, серед яких був епізод, який увійшов в остаточний варіант твору. Спогад Якова починався з того, що він привозить Уляну на хутір. Згодом і від цього задуму В. Лис відмовляється й на тривалий час залишає написання роману [2]. Новим творчим поштовхом стало прочитання письменником «Соборного послання апостола Якова», із якого запам'яталися слова: «Що таке життя ваше? Пара, яка з'являється на хвилю, а потім зникає» [3, 7]. Їх В. Лис узяв за перший епіграф до твору. Другий: «Чуєш, як грає цвіркун? Слухає небо крізь ніч серце комахи» [3, 7], – автор переклав із російської мови. Він підкреслює фіксацію швидкоплинного моменту, органічно перегукується з попередньою фразою. Епіграфи вносять нотки ліризму й задають глибоко інтимний тон оповіді.

Своєрідним прийомом художнього обрамлення до основної історії є епізод знайомства літнього Якова з дівчиною-наркоманкою Оленкою. Ця сюжетна лінія охоплює умовно теперішній час у творі. На просте запитання знайди, чи кохав коли-небудь Яків, виринає перший яскравий епізод-спалах із минулого. У цей момент читача охоплює таїнство сповіді душі головного героя, адже за зовнішністю звичайного сільського чоловіка вгадується особистість цікава, неординарна. В. Лис ніби спростовує власне твердження, що «не можна розкрутити назад день чи рік, як те колесо» [3, 12]. Минуле оживає у спогадах Якова, щораз більше затуляє й розгортає динамічні події життя, точкою відліку яких є драма першого кохання до Улянки.

У «Столітті Якова» В. Лиса зменшено роль історичної фактографії і збільшено частку вимислу й домислу. Відтак реальна дійсність (події, ситуації, образи, локації тощо) трансформується письменником у художню. Дія у творі відбувається у волинському селі Загоряни, прообразом якого є мала батьківщина В. Лиса – Згорани. Хоча в інтерв'ю митець застерігає нас від абсолютного ототожнення: «Загоряни – це не Згорани, це село моєї уяви, моєї мрії, тому що в ньому переплелися фантазія й реальні події» [2]. У красномовному словнику знаходимо такі відомості: «Згорани, село Звягельського повіту, над озером Великим, 83 кілометра від Володимира.

Колись село було скарбовим і в XIX столітті там було 122 доми і 800 жителів <...> церква з XVI – XVII століть, народна школа, гуральня. Була там волость, до якої належало 11 сіл <...> За переписом 1911 року було там 1,105 жителів, волосне управління, фельдшерський пункт, горілчана крамниця, дві продуктові крамниці й відбувалися там два ярмарки річно» [5, 457-458].

Місцевий колорит, образи героїв у романі «Століття Якова» втілюють світовідчуття волинян, особливий погляд на буремні події XX століття. С. Андрусів визначає три основні складові змісту історичного роману: по-перше, документи різного роду; по-друге, сучасне наукове дослідження цих документів і часу їх написання; по-третє, підготовче художньо-наукове дослідження історії самим автором роману – архівна робота, пошуки документів, їх осмислення і прочитання [1, 15]. Однак В. Лис стверджує, що історичними та архівними джерелами під час написання твору не користувався [2]. Найбільший інтерес щодо автентичності викликає образ Якова Меха. За словами автора, він є узагальненим і фактично «зліпленим» із п'ятьох реальних прототипів, серед яких: дід Федір, односельчанин В. Лиса, і ще троє чоловіків, про яких митець писав нариси в газету «Волинь». Ці волиняни воювали у складі війська польського, брали участь у «вересневій війні» 1929 року. Вони були дуже колоритні, зокрема двоє, як і Яків, дожили до ста років. Письменник називає прізвища цих людей – Денис Івануха із Лукова та Андрій Тимошук із села Гаразджа [2]. Про першого В. Лис написав публіцистичний нарис «Вершник на червоному коні», але редактор змінив назву на «Солдат трьох армій». У А. Тимошука був такий же червоний кінь, як і в Якова; так само він воював у трьох арміях: військо польське, УПА, радянська армія. Письменник домислював історії, взяті з реального життя, групував їх у різних комбінаціях, із яких згодом уклалася епічна оповідь про життя столітнього Якова Меха.

Літературознавець Я. Поліщук резюмує: «Яків не виступає активним репрезентантом провідних історичних подій своєї епохи. Він не є ані лідером, ані революціонером чи націоналістом. Його героїзм не показний. Це не героїзм чину, а героїзм тривання, виживання, терпіння. Яків – не герой історії, він – її свідок» [4, 90]. Натомість письменник стверджує, що Яків – людина дії: він несе на плечах стомлену жінку з поля, захищає дівчину-наркоманку й честь сім'ї, може піти навіть на вбивство, щоб вберегти своїх рідних від біди. Усе це робить його правдивим, не ідеалізованим, повнокровним образом. Яків Мех двічі за своє життя вчиняє найтяжчий злочин. Окрім того, В. Лис зазначає, що епізод вбивства головним героєм зрадника, який може видати побратимів, адже не вмів терпіти тортури й фізичний біль, взятий із реального життя [2].

На наш погляд, Яків Мех постає втіленням індивідуалістичної філософії певного типу українців. Він селянин, який має свою позицію, захищає власні інтереси. Найбільшим багатством у його житті є родина й рідний хутір – те, що буде захищати будь-якою ціною. Письменник зауважує: «Мені здається, що на таких, як Яків, тримається земля, він не просто якийсь поштурхач, а вмів захистити, може навіть вбити за честь своєї сім'ї» [2]. Історик-краянин О. Остапюк акцентує наявність в образі Якова рис характеру діда В. Лиса: «За твором можна сказати, що це рід впертого поліщука. У тому роду була дисципліна й мали свою думку, вони не йшли „на поводу“ у влади, а вирішували питання в міру своїх можливостей. Влада є влада, її не завжди переступиш, тому часто вони самостійно приймали вольові рішення, це в них із покоління в покоління перейшло» [2].

Надзвичайно колоритним і суперечливим є образ дружини Якова – полячки Зосі. В. Лис стверджує, що випадок, коли його земляк одружився з полькою і привіз її в Україну, є абсолютно правдивим, хоча в сюжеті твору постає дещо зміненим. Вимисленим видається, на перший погляд, епізод, коли німці мали спалити загорянських людей у церкві, але дружина-полячка Якова врятувала односельчан. О. Остапюку цей факт видався «дуже позитивним»: «Я допитувався Володимира, наскільки він відповідає правді, але він ухилився від відповіді» [2]. Очевидно, що митець не хоче до кінця розкривати всі секрети творчої лабораторії. Через це складно однозначно трактувати той чи інший епізод чи образ твору як вигаданий або історично достовірний. Наприклад, В. Лис описав родовід Зосі як королівський, що нам видається свідомим перебільшенням для загострення уваги читача на відважному й саможертвовному коханні шляхетної жінки до селянина.

Особливість композиції твору – чергування епізодів сучасного й минулого. При цьому важливу роль виконує персонаж Оленки, який постійно спонукає Якова до ретроспективи. Зауважимо, що дівчина є домисленим героєм і має прототип у реальному житті. Її драматична історія органічно вписалася в «умовний план», який В. Лис склав під час реалізації творчої ідеї: «<...> у голову мені прийшла така згадка, коли один чоловік врятував наркоманку. <...> образ Оленки взятий із реальної дівчини, яка знаходилася в будинку для наркоманів і неодноразово звідти втікала» [2]. Оленка – не тільки своєрідний «каталізатор» спогадів Якова, вона репрезентує сучасне покоління, яке втратило сенс існування й ладне занепасти своє життя.

Історичний роман в українській літературі завжди є носієм важливої національної ідеї (згадаймо «Чорну раду» П. Куліша), акцентує на важливості духовної самосвідомості нації. У «Столітті Якова» В. Лиса подано погляд людини ХХІ століття на події, які відбувалися у ХХ сторіччі. Сучасна інтерпретація властива оповідачеві. Коли ж Яків згадує про своє життя, ракурс зображення змінюється. Так само іншим є погляд головного героя, якому виповнилося сто років. Історик О. Остапюк зауважує: «<...> взявши за основу життя одного Якова Меха, автор пише історію життя наших поліщуків. Але це художній твір, тому образи краю, жителів – збірні» [2]. Ідея роману підпорядкована авторській меті: писати для того, щоб «майбутнє покоління було патріотично свідоме» [2].

**Висновки.** «Століття Якова» В. Лиса – твір із виразною белетристичною домінантою, на цьому автор неодноразово акцентує. І хоча художня правда переважає, усе ж багато епізодів засновані на достовірному фактажі, зібраному В. Лисом-публіцистом, небайдужим до долі краю. Письменник прагне зберегти часточки їхнього індивідуального життєвого досвіду в узагальнених образах героїв твору як вияв самоцінності людського буття.

#### Список літератури

1. Андрусів Ст. Мости між часами (Про типологію історичної прози) // Українська мова та література в школі. 1987. № 8. С. 14–20.
2. Інтерв'ю з письменником В. Лисом та істориком О. Остапюком (записане авторами 27.10. 2017 року).
3. Лис В. Століття Якова: роман. Харків: Клуб сімейного дозвілля, 2014. 240 с.
4. Поліщук Я. Ревізії пам'яті: літературна критика. Луцьк: Твердиня, 2011. 216 с.
5. Стара Волинь і Волинське Полісся: краєзнавчий словник / уклад. проф. О. Цинкаловський. Т. 1. Вінніпег; Канада, 1984. 670 с.



Мислива-Бунько Іванна Ярославівна,  
кандидат філологічних наук, учитель  
української мови і літератури Княгининівського  
ліцею Волинської обласної ради

## СКЛАДНІ ДІЄСЛОВА В МОВІ СУЧАСНОЇ УКРАЇНСЬКОЇ ПРЕСИ: ДЕРИВАЦІЙНИЙ АСПЕКТ

**Постановка проблеми.** Мова як живий організм під впливом екстралінгвальних чинників поповнюється здебільшого лексемами, котрі з'явилися внаслідок і запозичення, і словотворчих процесів. Неабияку роль у збільшенні кількісного та якісного складу українського лексикону відіграє словотворення. Дериваційні процеси різних частин мови вивчали Л. Є. Азарова, К. Вашакова О. А. Земська, Н. Ф. Клименко, Є. А. Карпіловська, М. І. Навальна, С. Олсен, О. А. Стишов та ін. Проте в їхньому полі зору не були дієслова, творенні способом складання. А зростання цих одиниць у сучасному українському мовленні потребує окремого фахового вивчення.

**Мета дослідження** – з'ясувати і проаналізувати способи творення складних дієслів, зафіксованих в українськомовних друкованих та інтернет-виданнях.

**Результати дослідження.** Ознакою сучасної газетно-журнальної та інтернетної мови є активізація вживання дієслів, що постали шляхом поєднання повнозначних слів, тобто внаслідок **юкстапозиції**. У текстах зафіксовано деривати з повторенням дієслова в тій самій граматичній формі або спільнокореневого слова, що забезпечують вираження інтенсивності дії, процесу: *балакано-перебалакано, варити-варити, гнути-гнути, говорити-переговорити, дивитися-дивитися, думати-думати, думати-передумати, жити-виживати, жити-поживати, малювати-вимальовувати, лікувати-лікувати, пекти-пекти, рости-виростати, рости-підростати, співати-виспівувати, тягнути-протягнути, тягтися-тягтися, чекати-чекати*, напр.: **Вариш-вариш** ті макарони 40 хвилин. А вона все одно кричить: „Сирі!” (Віче-інфо, 25.11.2010).

Ще засвідчено одиниці з синонімічними та семантично близькими дієслівними основами, іноді взаємозамінними дієслівними формами: *білити-фарбувати, бухкати-бахкати, вижебрати-вигризти, виручити-допомогти, горнутися-тулитися, думати-гадати, думати-рядити, забавлятися-кигикати, заболіти-заколоти, закрутити-загустити, з'їжджатися-сходиться, зліпити-сконструювати, їсти-пити, клястися-божитися, крутити-мутити, крутитися-вертитися, множитись-плодитись, линути-тягнутись, обрахувати-обважити, огортати-оповивати, озиватися-зацвітати, освоювати-читати, пицати-нити, писати-говорити, підманути-підвести, підкрутити-підмазати, піти-поїхати, показати-розказати, попередити-попросити, почаклувати-пофантазувати, працювати-дихати, просити-вимолювати, учителювати-хазяйнувати, чекати-виглядати, читати-вдивлятися*, напр.: *Колеса замінюю сам, підкручую-підмазую все, що треба* (Експрес, 04.11.2010). На думку П. О. Леканта, „другий елемент повторення не приводить до “подвоєння змісту”, а лише вносить додатковий відтінок модально-експресивної оцінки дії чи способу її перебігу” [2, 57].

Зрідка натрапляємо на дієслівні юкстапозити, утворені поєднанням слів із протилежним значенням: *піднятися-спуститися, сісти-встати, купити-*

продати, напр.: Раніше без документів можна було **купити-продати** валюту на суму 15 тисяч гривень (День, 15.11.2011).

Під час **композиції** основ найчастіше складні дієслова ґрунтуються на словосполученнях:

1) „займенник *сам* + дієслово” (у деяких випадках додають постфікс): *самовинищуватися, самовиразитися, самознищуватися, самопізнати, самоліквідуватися, саморозвинутися, саморозпуститися, самопожертвувати, самоусунутися*, напр.: *Потрібно дати можливість дитині **самопізнати** себе, допомогти їй **саморозвинутися**...* (День, 26.09.2008);

2) „іменник + головне дієслово”: *благословити, зловживати, зловтішатися, кровоточити, лихоманити, мироточити, працевлаштувати*, напр.: *У регіонах усе частіше викривають посадовців, що **зловживають** службовим становищем* (Україна молода, 29.03.2008);

3) „прислівник + стрижневе дієслово”: *взаємоперетинатися, легковажити*, напр.: *...цивілізаційний процес був непростий: часто глобальні події переривалися або **взаємоперетиналися*** (Віче, № 11, 2005).

**Висновки.** Отже, складні дієслова (порівняно з іменниками), зафіксовані в текстах української періодики ХХІ ст., утворюють лише двома способами: осново- і словоскладанням. Вітчизняні ґраматисти розмежовують українські іменник і дієслово в дериваційному аспекті: „У частиномовному класі іменників трапляється продуктивна група складних слів, а у дієслова, на противагу іменникові, фактично відсутня спроможність творити складні слова” [1, 134]. На переконання І. Р. Вихованця, це пов’язано з тим, що дієслово у структурі української мови переобтяжене показниками морфолого-синтаксичних категорій і центральною роллю в організації семантичної та формально-синтаксичної структури речень [1, 245].

#### Список літератури

1. Вихованець І. Р. *Частини мови в семантико-ґраматичному аспекті*. Київ: Наук. думка, 1988. 256 с.

2. Лекант П. А. *Типы и формы сказуемого в современном русском языке : учеб. пособ. для студентов филол. спец. пед. ин-тов*. Москва: Высшая школа, 1976. 144 с.

**Шостак Галина Степанівна,**  
викладач-методист ВКНЗ «Володимир-Волинський  
педагогічний коледж імені А. Ю. Кримського»

### **РОЗВИТОК КРИТИЧНОГО МИСЛЕННЯ У ПРОЦЕСІ ВИВЧЕННЯ ТВОРІВ ВАСИЛЯ СУХОМЛИНСЬКОГО НА УРОКАХ ЛІТЕРАТУРНОГО ЧИТАННЯ**

**Постановка проблеми.** Критичне мислення – це аргументований і логічний тип мислення, призначення якого – знайти істину шляхом збору аргументів та прикладів. Мета сучасної освіти полягає не в накопиченні інформації, сприйнятої від учителя у формах тверджень, а в тому, щоб розвинути такий тип мислення школярів, який спонукає до пошуку істин та відкриттів.

Ці ідеї не нові. Ще у 1970 році бразильський педагог П. Фрейре обґрунтував переваги такої технології навчання у книзі «Педагогіка

пригноблених». Не всі науковці підтримали цю ідею, вказуючи на те, що здатність піддавати все сумніву може призвести до суперечностей, із яких виплутатися буває досить важко. Е. де Боно у 90-х роках минулого століття видав книгу «Я прав – ви помиляєтесь», у якій стверджує, що розвиток у школі чисто критичного мислення є середньовічною відсталістю. Проте не завжди можна погодитися з ученим. Оскільки навчання мислити логічно необхідне, бо саме воно вчить школярів ставити відомі істини під сумнів, знаходити недоліки. А це може сприяти пошуку нових знань, відкриттів. Щоб уникнути двозначності у тлумаченні поняття критичного мислення, слід відмежуватися від того, що це здатність лише критикувати й відкидати, заперечувати відоме. Розвиток критичного мислення базується на законах логіки й може стати сходинкою до творчої діяльності школярів, а це необхідно для виховання особистості дитини. Освітня технологія розвитку критичного мислення стимулює пізнавальний інтерес, залучає школярів до дослідницької діяльності, у процесі якої учні зроблять висновки про доцільність вивчення матеріалу, можливість практичного застосування отриманих знань для задоволення особистих потреб. Уроки, проведені за такою методикою, формують в учнів самостійність у вирішенні проблем, доборі аргументів та прикладів, учать прислухатися до думки інших, визнавати свої помилки, тобто соціалізують школяра.

**Мета дослідження** полягає у визначенні тих видів діяльності на уроках літературного читання, які б стимулювали учнів до пошуку самостійних рішень у процесі розгляду ситуацій, які можуть по-різному бути вирішені з огляду на морально-етичні переконання учнів молодших класів.

**Результати дослідження.** Стратегії (технології) розвитку критичного мислення можна використовувати актуалізації суб'єктивного досвіду й опорних знань, осмисленні нового матеріалу, рефлексії). Описуючи окремі стратегії, проілюструємо можливості їх застосування у процесі опрацювання творів В. О. Сухомлинського, оскільки саме вони є джерелом отримання життєвого досвіду для молодших школярів. Жодні повчання чи настанови не засвоюються дитячим серцем і розумом так, як це може зробити невимушена бесіда після прочитання будь-якого оповідання славетного вчителя. Ситуації, описані в них, не видумані. Раз по раз сучасні учні, які стикаються з тим, що треба вирішити, як діяти у складній ситуації: на догоду комусь чи відповідно до своїх переконань, принципів. Але ж моральну позицію малих школярів ще треба виховати. Кожен твір Василя Олександровича ненав'язливо вчить, як треба жити в соціумі: коли треба поступитись, а коли відстоювати свою думку; як ставитися до всього, що оточує нас (природи, людини); як шанувати батьків, старших, традиції народу; як берегти пам'ять про тих людей, які прислужилися своєю діяльністю рідному народові, країні. Його твори вчать учнів бути добрими, чуйними, благородними.

На етапі актуалізації суб'єктивного досвіду можна використовувати стратегії «мозкова атака», сенкан, «асоціативний куш», «словесна павутина» та інші.

«Мозкова атака» призначена для збору якомога більшої кількості ідей, які, на думку учасників обговорення, можуть вирішити певну проблему. Це вид фронтальної бесіди, яку проводить учитель з усім класом, з окремими групами учнів, індивідуально. Щоб організувати таку форму роботи, необхідно вибрати навчальний матеріал, який частково відомий школярам, викликав їх інтерес у процесі попереднього вивчення, але містить питання, на які школярі не

можуть дати відповіді без отримання додаткових знань. «Мозкова атака» містить такі етапи:

- оголошення теми, яка стане предметом обговорення на уроці з наступним її записом на дошці, аркуші паперу;
- збір відомої інформації щодо запропонованої теми та запис її. Не варто стимулювати активність школярів питаннями, спонуканням або коментувати ідеї учнів. Це своєрідна актуалізація опорних знань, яка може містити суперечності, у достовірності припущень учні можуть сумніватися. Власне, цей етап стає відправною точкою руху школярів до поглиблення знань;
- групування зібраної інформації за певними ознаками, яке систематизує знання школярів.

І лише тоді учитель оголошує тему уроку, його мету й завдання. На нашу думку, не варто так агресивно називати цю технологію розвитку критичного мислення, оскільки він аналогічний більш толерантному тлумаченню – актуалізація знань.

Впродовж 2 і 3 класу учні початкових класів прочитали чимало творів В. О. Сухомлинського. Усі вони стосувалися морально-етичних аспектів поведінки школярів. У 4 класі в підручнику О. Савченко «Літературне читання» вміщена пейзажна замальовка «Восени пахне яблуками». Опрацювання цього твору може стати відкриттям нової, не відомої школярам сторінки творчості знаного педагога. Пропонуємо технологію мозкового штурму для четвертокласників.



Після відповідних записів та групування отриманих відомостей учитель ставить питання:

- А чи писав Василь Олександрович пейзажні твори?

Останнє питання і стане відправною точкою в подорож сторінками чудових творів педагога.

Технологія «асоціативний куш» (групування) може використовуватися для емоційної підготовки до вивчення ліричних творів, оскільки він формує асоціативне мислення, яке ґрунтується на емоціях та почуттях, що виникають під впливом споглядання прекрасного – художнього полотна, звучання прекрасного, слухання прекрасного (художнього слова). Таку технологію можна використовувати для підготовки школярів до сприймання твору В. О. Сухомлинського «Восени пахне яблуками».

- А ось і яблуко, яке викликало у вас стільки асоціацій (учитель показує яблука на таці). Чи хочете їх понюхати? Чим вони пахнуть?

На етапах осмислення та рефлексії можна використати різноманітні форми діяльності, спрямовані на розвиток критичного мислення.



**Стратегія «Дискусія»**

Ця стратегія спонукає учнів до глибокого аналізу прочитаного твору, оцінки отриманих знань, учинків героїв, добору аргументів для відстоювання тої чи іншої думки, до вмілого й толерантного захисту своєї точки зору.

Послідовність застосування цієї технології така:

1. Постановка проблемного питання.
2. Вибір позиції кожного учасника групи («ЗА» – «ПРОТИ»).
3. Добір аргументів для її захисту.
4. Утворення нових пар, які складаються з учасників, що займали одну й ту ж саму позицію, але з інших груп.
5. Порівняння учасниками новостворених пар своїх аргументів, добір додаткових.
6. Повернення до своїх початкових пар із більш точними та досконалішими аргументами.
7. Дискусія у своїй групі.

8. Озвучення кожним учасником дискусійної групи власної позиції, удосконаленої та збагаченої під час попереднього етапу. Форма викладу – есе.

У процесі опрацювання оповідання «Кінь утік» можна запропонувати учням у групах зібрати аргументи та приклади для того, аби захистити позицію Віталіка (ЗА) або засудити (ПРОТИ). Після дискусії у групі та озвучення позиції її учасниками можна запропонувати учням такі завдання:

- Уявіть, що це ви отримали записку на уроці. Що б зробили ви?
- Напишіть пораду Віталікові, як відновити дружбу з Петриком.

На етапі рефлексії варто використовувати такі форми роботи, які б узагальнили вивчене шляхом самостійного осмислення проблемних ситуацій, які описані у творах В. О. Сухомлинського. Наприклад, після читання оповідання «Сергійкова квітка» учні можуть утворити таку словесну павутинку, яка підведе учнів до думки, що не можна нищити краси, оскільки вона для усіх є джерелом натхнення.



**Висновки.** На уроках літературного читання застосування технологій розвитку критичного мислення сприятиме удосконаленню вміння логічно міркувати, висловлювати обґрунтовано свої думки.

#### **Список літератури**

1. Гуцалюк Т. Урок розвитку зв'язного мовлення у 2 класі з використанням технології «Сторітелінгу» // Початкова школа. 2018. № 2.
2. Кавка В. Розвиток критичного мислення молодших школярів в умовах інтерактивного навчання // Початкова школа. 2018. № 3.
3. Козінцева Т. Критичне мислення як засіб формування та розвитку творчих здібностей молодших школярів // Початкова школа. 2018. № 2.

**Шиманська Юлія Валеріївна,**  
викладач іноземної мови Коледжу технологій,  
бізнесу та права Східноєвропейського  
національного університету імені Лесі Українки

### **ФРАЗЕОЛОГІЧНИЙ КОРПУС МОВИ ЯК ОБ'ЄКТ ДОСЛІДЖЕННЯ АНТРОПОЦЕНТРИЧНИХ СТУДІЙ**

**Постановка проблеми.** Наукова парадигма сьогодення свідчить про широкий спектр підходів до вивчення мовних явищ. На сучасному етапі досліджень лінгвоцентризму яскраво опозиціонує антропоцентризм, що розглядає мовні одиниці не лише як елемент системи, а як творчий продукт носія національної культури. Антропоцентричні тенденції посилили зацікавленість роллю мови як суспільного явища в системі духовних цінностей етносу та роллю комуніканта з його семіотичними можливостями.

У лінгвістичній спільноті прослідковується все більша орієнтація на вивчення людського фактора в мові. Така тенденція спричинена появою нових концепцій, що спрямовані на дослідження фразеологічного корпусу мови в межах проблеми “людина в мові”. Національно-культурні особливості мовної системи особливо виразно виявляються у її фразеологічному корпусі.

**Мета дослідження.** Головною метою розвідки є дослідження специфіки фразеологічних одиниць (ФО) крізь призму антропоцентричних лінгвістичних студій. Антропоцентризм як методологічний принцип сучасного мовознавства особливо акцентує взаємозв'язок мовних, мисленневих та психологічних структур. Пропоноване дослідження є продовженням наявних підходів до вивчення структурно-семантичних особливостей фразеологізмів для подальшого розвитку етнолінгвістичних наукових студій.

**Результати дослідження.** Антропоцентричний підхід позначив зміну парадигм у мовознавстві. Це зумовило перенесення дослідження з об'єкта на суб'єкт, тобто аналізується людина в мові й мова в людині. Із позицій антропоцентричної парадигми мова – це результат діяльності народу, творчих особистостей та інститутів, які виробляють норми і правила функціонування мови. Існує чимало підходів щодо розуміння й визначення антропоцентричності мови. Один із них – лінгвокультурологічний, який вивчає мову як феномен культури, коли мова виступає виразником особливої національної ментальності, що відображає діяльно-поведінкову домінанту того чи іншого народу [6, 19].

Кожна мова концентрує в собі невичерпне ціле духовних орієнтирів етносу. Якщо виходити з постулату В. фон Гумбольдта, що “людина думає, почуває й живе тільки в мові” [2, 378], то в словах і, ширше, у мовній системі можна прослідкувати наслідки діяльності духовної енергії мовців, продуктом якої виступає національна мова. Мовний феномен також служить своєму носієві засобом членування світу, окреслюючи при цьому напрями світосприйняття.

Кожна мовна одиниця виступає мовленнєвим проявом певного фрагмента простору, який є динамічним, що у свою чергу означає, що мовні одиниці, які його відображають, зазнають перетворень і набувають концептуальних значень, розширюючи при цьому семантичне поле мовного знака. Тобто, слово містить не тільки актуальну інформацію, а й загально гуманістичну, соціально-історичну, інтелектуальну, етнокультурну, експресивно-емотивну та оцінну, що є значущою для певного соціуму.

Кожна мова має у своєму розпорядженні набір специфічних слів та виразів, які відображають спосіб життя її носіїв. Такі мовні одиниці виступають як своєрідні свідчення особливостей національної культури. Важливо теж зазначити, що будь-яка культура включає у себе як перейняті нею універсалії, так і набуті власним досвідом аспекти концептуалізації світу [4, 42]. Найбільш показовими одиницями у цьому відношенні виступають фразеологічні одиниці.

Фразеологія антропоцентрична за своєю природою. Процес її формування здійснюється шляхом вторинної номінації для вираження оцінного та емоційного ставлення з метою вплинути на адресата, спровокувати у нього аналогічні оцінки та переживання. Значення будь-якої ФО представляє собою інформацію, яка потребує розкодування. При чому розуміння значення фразеологізму не має бути буквальним, воно повинне враховувати також мовну ситуацію, раціональну та емоційну оцінку того явища, що відбувається [8, 278].

Як мовна одиниця, ФО – це лексико-граматична й семантична єдність двох і більше нарізно оформлених компонентів, граматично організованих за моделлю словосполучення чи речення, що, маючи цілісне значення (образне чи безобразне), відтворюється в мові за традицією, автоматично. У цілому фразеологізм об’єднує граматична, семантична та функціональна цілісність, іншими словами, функціональна стійкість, або сталість [4, 34].

У сучасних мовознавчих дослідженнях існує поняття “фразеологічної картини світу” (за О.П. Левченко) [5], яка є частиною мовної картини світу, що передається фразеологічними засобами, в якій кожна ФО є елементом системи і виконує визначені функції, описуючі реалії навколишньої дійсності.

Фразеологічна одиниця – специфічний знак, семантика якого містить емоційно-ціннісне ставлення суб’єкта комунікативно-прагматичної діяльності до об’єкту дійсності. Зв’язок між знаком та людиною, що його використовує, становить собою складний комплекс відносин, де домінуючу позицію займає людина як активний творець та користувач мовних знаків.

За своєю природою ФО притаманний подвійний антропоцентризм: у процесах фразеологічної номінації та у використанні фразеологічних засобів мови в комунікації [3, 17-18].

Фразеологічний фонд мови є носієм і джерелом національно-культурної інформації. У формуванні ФО важливу роль відіграють екстралінгвістичні фактори (національно-специфічні ситуації, побут, вірування, тощо). А.Ф. Артемова називає фразеологізми лінгвокультурологічними одиницями,

тобто “такими, у яких відображене світобачення певної лінгвокультурної спільноти” [1, 79].

Національно-культурна специфіка ФО знаходиться як у плані вираження, так і в плані змісту. У плані вираження це виявляється у наявності в їхньому складі особливих культурних прикмет – маркерів, що потребують етимологічного чи історико-культурного пояснення. У плані змісту – в денотативному співвіднесенні образу порівняння і супутніх йому конотацій, які і виражають національний колорит порівняння.

Ю. Солодуб звертає увагу на те, що основу семантики ФО становить фразеологічний образ, який найчастіше зберігає національну специфіку, оскільки спирається на реалії, знайомі тільки одному народові [7, 58].

ФО завжди спрямовані на суб'єкт, оскільки виникають вони не стільки для того, щоб описувати світ, а для того, щоб його інтерпретувати, оцінювати й виражати до нього суб'єктивне ставлення.

**Висновки.** Сучасні антропоцентричні студії все більше посилюють зацікавленість роллю мови як суспільного явища в системі духовних цінностей етносу. Людина здатна впливати на мову, але й мова значною мірою формує особистість. Формування та становлення етносу неможливе без участі в ньому мови, бо вона є однією з ключових ознак нації. Таким чином, мова виступає, образно кажучи, національним організмом, що розвивається, взаємодіючи з різними сторонами життя етноспільноти.

Фразеологічний склад мови – це дзеркало, у якому етноспільнота ідентифікує свою національну свідомість. У формуванні фразеологізмів прослідковується їхній зв'язок із культурно-національними стереотипами й еталонами. Ця інформація відроджується в конотаціях, які відображають зв'язок асоціативно-образної основи з культурою. Кожна ФО, якщо вона містить культурну конотацію, вносить свій вклад у загальну мозаїчну картину національної культури.

#### Список літератури

1. Артемова А. Ф. Культурно-национальная специфика английских фразеологических единиц и ее сохранение при переводе // Университетские чтения. Пятигорск: ПГЛУ, 2002. С. 79-80.
2. Гумбольдт В. Язык и философия культуры / Переводы с немецкого. Москва: Прогресс, 1985. 450 с.
3. Добрыднева Е. А. Коммуникативно-прагматическая парадигма русской фразеологии: автореф. дис. д-ра филол. наук. Волгоград, 2000. 38 с.
4. Жайворонок Н. В. Українська етнолінгвістика: Нариси: Навч. посіб. для студ. вищ. навч. закл. Київ : Довіра, 2007. 262 с.
5. Левченко О. П. Фразеологічна репрезентація світу // Мовні і концептуальні картини світу: Зб. наук. праць. Київ, 2002. С. 307-315.
6. Маслова В. А. Лингвокультурология учеб. пособие. Москва: Academia, 2001. 203 с.
7. Солодуб Ю. П. Национальная специфика и универсальные свойства фразеологии как объект лингвистического исследования // Филологические науки. 1990. № 6. С. 55-65.
8. Шестова А. А. Оказиональный и узуальный компоненты во фразеологических единицах // Вавилонская башня: Слово. Текст. Культура. Москва: МГЛУ, 2002. С. 278-279.



**Юринець Галина Миколаївна,**  
вчитель української мови і літератури  
загальноосвітньої школи І–ІІ ступеня с. Верба

## **ПОЕЗІЯ ПОЛЕГЛИХ, РОЗСТРІЛЯНИХ І ЗАСЛАНИХ У 1920–1945 РОКАХ**

**Постановка проблеми.** Проголошення державної незалежності України зумовило великі зміни в духовному житті, розвитку національної культури, літератури та мистецтва, у пробудженні історичної пам'яті народу. Ліквідовано багато «білих плям» в історії української літератури – повернено імена письменників, що були закатовані у сталінських таборах, тих, чия творчість оголошувалась ворожою, націоналістичною.

**Мета дослідження.** Дослідження історії української літератури першої половини ХХ століття, основні мотиви творчості поетів цього періоду.

**Результати дослідження.** «Розстріляне Відродження» – так називають митців 20-30 років ХХ століття, які були знищені більшовицьким тоталітарним режимом. У 30-х роках ХХ століття було знищено 80% української творчої інтелігенції, серед них багато письменників.

Одним із яскравих і маловідомих видань, що містить твори поетів цього періоду є збірка «Обірвані струни». Твори, зібрані в «антології поезії полеглих, розстріляних, замучених і засланих» – це твори поетів, замучених у концтаборах і засланих на неминучу смерть. Із сорока одного зібраних в книзі імен – тридцять п'ять знищено сталінським режимом протягом 25 років (1919-1945 роки). Одного розстріляли денікінці у 1919 році. П'ятеро знищили німецькі окупанти протягом тільки трьох років. Двадцять поетів, що не представлені в антології «Обірвані струни» своїми творами, знищені Москвою.

Пригадати ж тільки імена: Микола Вороний, Микола Філянський, Грицько Чупринка – це ж крім О. Олеся, що емігрував і помер у вигнанні – найвидатніші з літературного сузір'я першого чвертьстоліття нашого віку [2].

Неокласики – «Гроно п'ятірне нездоланих співців» – знищено цілком: заслани і, мабуть, усі загинули на каторжних роботах: Микола Зеров, Павло Филипович, Михайло Драй-Хмара. Моральним терором зламано М. Рильського.

Ліквідовано яскравих, гомінких українських футуристів: М. Семенка, Г. Шкурупія, В. Поліщука, М. Йогансена. Ліквідовано не тільки фізично: з футуризму не залишилося і сліду в сучасній українській поезії [2].

У відкритому бою з ворогами поліг Юрій Липа: поет, повістяр і публіцист нової України. Або Валеріан Львович Поліщук, з розсміяними очима, з псевдонімами: філософ з головою хлопчика, Василь Сонцвіт, закоханий у поезію американського поета Уітмена. Його «слідкування за розвитком сучасної західноєвропейської літератури» (І. Капусєтянський) не могли йому простити і, не зважаючи на всі його думи й поеми про комуну й Леніна, «Книгу повстань» та поезії про гнилу Європу і Комінтерн, Поліщуківі не довелось здобути повної довіри. Йому починають пригадувати «ясну панночку» його молодості, називають кислооким поетом, міщанином, закидають йому словоблудство – і в решті ліквідують, як багатьох інших [1].

В історію української літератури М. Драй-Хмара увійшов як учасник літературного угруповання «неокласиків». Втім у свідомості сучасників він, здається, стояв трохи осібно. Цьому сприяла і порівняно невелика поетична

продуктивність М. Драй-Хмари, і менш активна, ніж у М. Зерова, П. Филиповича чи М. Рильського участь у поточному літературному житті [4]. Та й стилістикою, поетикою письма він не в усьому відповідав виробленому вже на той час стереотипові «неокласика».

Але один із найяскравіших документів терору, застосовуваного проти поета, – листи неокласика Михайла Драй-Хмари, писані до дружини й доньки з Далекого Сходу. Вони найкраще свідчать про те, як «жилося» десяткам і сотням українським письменникам, митцям, науковцям, політикам, засланим в табори Сибіру, Далекого Сходу, для яких повільним помиранням була їхня каторга. Невольницьким дням Михайла Драй-Хмари належить й один і найтрагічніших в'язничних віршів, написаний у квітні 1937 року, вірш що його можна вважати відлунням всієї поезії засланих і розстріляних:

*І знов обвугленими сірниками  
На сірих мурах сірі дні значу,  
І без кінця топчу тюремний камінь,  
І туги напиваюсь досхочу.*

Зазнав «перевиховання» один із найбільших поетів того часу Максим Рильський. Тільки йому і може декому з найближчих його друзів відомо, як добилися ідейної і мистецької трансформації поета, якими методами зламану волю і поставлено в ряди активних оспівувачів того, що хотів «у тиші над вудками своє життя непроданим донести» [2].

У кінці «перевиховано» теж і Миколу Бажана. Чимало із своєї творчості він мусив знищити, багато чого зректися і ми не знаємо, наприклад, за яких умов він творив і змушений був припинити друкування своєї поеми «Сліпці», в якій описано трагедію України в минулому і сучасному. Ця поема, як творчість розстріляних і засланих, залишилася теж обірваною струною – піснею [2].

Майже кожен із поетів розстріляних чи засланих, передбачив свою майбутню долю, майже кожен знав, що не минути йому покарання, що так чи інакше треба буде загинути.

До в'язничних мотивів, до тематики життя в «кам'янім мішку» звертається у своїх поезіях та в поемі «Смерть Франка» Василь Бобинський.

Але ж не тільки ці національні теми й мотиви визначають і характеризують поезію розстріляних і засланих. У їх творчості прослідковується прагнення вивести українську поезію на широкі шляхи зарубіжної літератури, досягти вершин мистецького вислову і форми, знайти нові форми й нові можливості для розвитку української літератури.

Вивести Україну на широкі світові шляхи, здобути для української поезії українське – поривалися Юрій Яновський, Олекса Влизько, Гео Шкурупій. Мрію-бажання Яновського «відчинити світ» зламану безпощадно, наказуючи йому ж самому викреслити зі своєї творчості та знищити в пам'яті земляків і «Прекрасну Ут», і «Майстра корабля», і заспіви до «Чотирьох шабель». Поета Чорного моря, «колиски бурі та урагана», Гео Шкурупія заарештували у 1935 р. Подальші сліди його губляться на Соловках.

Від рук німецьких окупантів загинули: Олена Теліга, О. Ольжич (Олег Кандиба), Є. Фомін, І. Ірлявський, М. Пронченко. Є відомості про те, що були репресовані або вбиті ще такі поети: Віталій Чигирин, Михайло Шульга-Шульженко, Сергій Пилипенко, Людмила Старицька-Чернахівська, Максим Лебідь, Іван Микитенко, Володимир Ярошенко, Сава Божко, Мечислав Гаско, Антін Дикий, Мирослав Ірчан, Іван Каляник, Іван Кириленко, Мирослав

Косяченко, Антін Михайлюк, Люціяна Пйонтек, Г. Сірий, Дмитро Чепурний, Вероніка Черняхівська ... [2].

Нашу статтю-згадку про розстріляних і засланих українських письменників закінчимо рядками із вірша Святослава Гординського:

*Чи не чуєте вже: хід напружених кроків,  
Чи ж не бачите вже: блиск народжених сяїв?  
Недаремно*

*Поетів під муром цегляним епохи  
Вже вітають букетами сальв! [2].*

**Висновки.** Усвідомлюючи характер, вагу і значення творчості полеглих, розстріляних, замучених і засланих поетів, треба сказати, що вони репрезентують ціле півстоліття української поезії, що це вони сформували обличчя української літератури в цьому півстолітті і що це вони – за малими винятками тих, які залишилися живими чи померли природною смертю – були ініціаторами і представниками всіх важливих і видатних напрямків в українській поезії.

#### Список літератури

1. Дончик В. Г. Історія української літератури ХХ століття : Підручник / В. Г. Дончик. Київ : Либідь, 1998. 464 с.

2. Кравців Б. Обірвані струни / Богдан Кравців. Нью-Йорк : Наукове товариство імені Т. Г. Шевченка в Америці, 1955. 430 с.

3. Митці «Розстріляного Відродження» [Електронний ресурс] // Бібліотека української літератури. 2018. Режим доступу до ресурсу: <https://www.ukrlib.com.ua/tvory/printit.php?tid=10692>.

4. Репресовані письменники Черкащини [Електронний ресурс] // Мистецька сторінка. 2005. Режим доступу до ресурсу: <https://storinka-m.kiev.ua/article.php?id=667>.

**Дружук Ірина Михайлівна,**  
аспірант кафедри історії та культури мови  
Східноєвропейського національного  
університету імені Лесі Українки

## ДОСЛІДЖЕННЯ ФОНЕТИКИ ГОВІРОК ВОЛИНСЬКОГО ПОЛІССЯ (20–70-ТІ РОКИ ХХ СТОЛІТТЯ)

**Постановка проблеми.** Звукова система сучасної української мови має чимало рис, які суттєво відрізняють її від інших слов'янських. Фонетичний з-поміж інших мовних рівнів українських діалектів визначальний.

Фонетика українських говорів неодноразово ставала об'єктом зацікавлення дослідників ще від перших спроб вивчення говірок. Із цього приводу А. Залеський слушно зауважував, що жоден із структурних рівнів українських діалектів не привертав такої уваги дослідників, як звуковий; причина цього, очевидно, та, що саме з погляду фонетичної системи українські говори творять досить різноманітну й цікаву в територіальному відношенні картину й свідчать, що на час формування української національної мови найзначніші відмінності між діалектами були власне у фонетиці [3, 3].

В історії української діалектології налічуємо десятки праць, у яких увагу звернуто на звуковий рівень говорів, проте фонетика волинсько-поліських говірок порівняно мало вивчена.

**Мета дослідження.** Такі фрагментарні розвідки – основа для майбутніх досліджень, тому вважаємо за потрібне систематизувати їх, особливу увагу звертаючи на 20–70 роки ХХ ст. – період початків та розвитку наукової діалектології (до уваги не беремо дескриптивних праць, лише вузькоспеціальні розвідки).

**Результати дослідження.** В історії вивчення фонетики українських діалектів (відповідно й звукових особливостей волинсько-поліських говірок) можемо виокремити кілька етапів:

1. Друга половина ХVІІІ – початок ХІХ ст. – поява розвідок етнографічно-географічного та історичного характеру, в яких подано окремі відомості про українські наріччя, зокрема, і їхні фонетичні особливості.

2. Перша половина ХІХ ст. – здійснено спроби систематизації діалектного матеріалу й групування говорів (у тому числі на основі фонетичного матеріалу) (праці М. Максимовича, Я. Головацького) [2, 128].

3. Середина ХІХ – початок ХХ ст. – створення ґрунтовніших класифікацій діалектів (фонетичний рівень – основний для розрізнення діалектних одиниць) (праці О. Потебні, К. Михальчука, А. Кримського, В. Ганцова) та вихід друком праць, у яких зроблено детальні описи фонетики (з території південно-західного наріччя). Звукова система говірок Волинського Полісся в цей час вивчена значно менше: в розвідці Д. Абрамовича названо фонетичні особливості говірки с. Куснище сучасного Любомльського району Волинської області (1898 р.); у звіті В. Камінського після фольклорних записів подано фонетичні риси говірок деяких н. пп. Волинського Полісся (1911 р.) [2, 144].

4. 20–30 роки ХХ ст. – на зміну констатації фактів, властивих діалекту, прийшло наукове опрацювання фонетичних особливостей українських говорів та коментування окремих діалектних явищ. Такий ступінь зацікавлення народною мовою пов'язуємо зі сприятливою державною політикою, а також із початком діяльності Академії наук України.

У цей період науковці прагнуть описати окремі явища фонетики українських говірок. На основі експедиційних записів із південної частини Волині О. Курило пояснює появу [a] на місці ненаголошеного \*o в словах *багатий, гарячий* та інших [7]. 1929 року опублікована стаття «Про незалежну від наголосу зміну А по м'яких консонантах та по І в українських діалектах», у якій О. Курило констатує різні причини, і, відповідно, різні наслідки цієї зміни в північних та південних говорах (у північних [a] змінено на звуки переднього ряду після диспалаталізованих приголосних у ненаголошеній позиції, у південних – після м'яких приголосних як у наголошеній, так і ненаголошеній позиціях). Аналізуючи говірки Волині, О. Курило стверджує, що для південних населених пунктів (Ковельський, Луцький, Володимир-Волинський райони) зміна [a] має такий характер, як у південних говорах, а на північ від указаних пунктів [a] «змінилося без наголосу на е, при чім попередні консонанти переважно диспалаталізовані» [8, 98–99], тобто за принципом північних говорів.

А. Москаленко зазначає, що «кафедри української мови інших університетів і педінститутів [крім Одеського університету. – І. Д.] до 1948 р. майже не вивчали українські місцеві говори й не вивчали головним чином через

брак на місцях кадрів діалектологів» [9, 48], що пояснює відсутність досліджень говірок Волинського Полісся в ці роки.

1956 року опубліковано статтю В. Покальчука «Надсарнський говір на Волині та його фонетичні особливості», в якій уперше описано говірки сіл сучасних Локачинського та Луцького районів Волинської області. Фонетичні особливості досліджуваного ареалу В. Покальчук відносить до перехідних, пояснюючи їх появу як таких, що «виникли на північній основі під великим впливом південноукраїнських говорів, точніше південноволинських говорів» [14, 83].

У кінці 30-х років у Інституті мовознавства АН УРСР розпочато підготовку до укладання діалектологічного атласу української мови. 1988 року виходить II том АУМ, у якому скартографовано матеріали з території поширення волинсько-поліських говірок, фонетичний рівень представлено на 129 картах [1]. Матеріали для атласу збирали впродовж 1948–1973 років за спеціально розробленою «Програмою» (43 питання про вокалізм, 53 про консонантизм), яка згодом була розіслана кафедрам української мови університетів та педінститутів Української РСР (матеріал збирали переважно студенти-філологи під час діалектологічної практики [9, 43]). В атласі вперше скартографовано матеріал із усієї території Волинського Полісся на основі польових записів (120 н. пп.).

У 70-х роках свої статті публікує Т. Назарова, волинсько-поліські говірки цікавлять її як говірки «контактної зони» [10]. Діалектологиня дослідила, як впливає на говір те, що він узаємодіє з різними мовними системами (провокує запозичення, інколи навіть поєднання чи взаємонакладання різносистемних фонемних мікроструктур). Наприклад, до таких явищ дослідниця відносить розвиток наголошених, а інколи й ненаголошених [a], [e] з [e], [y]. «Це явище фіксуємо в говірках, що межують чи історично межували з територією поширення [y] та [e] вищого піднесення порівняно з [y<sup>с</sup>], [e<sup>а</sup>] в районі Володимира-Волинського, а також на півночі Волині поблизу кордону з Республікою Білорусь, що, можливо, є наслідком їхньої взаємодії» [10, 67].

У статті «Из наблюдений над междиалектными контактами (к понятию сопротивления системы)» (1975 р.) Т. Назарова продовжує досліджувати говірки Волинського Полісся як зону «афронтальних міждіалектних контактів» [11, 96]. До фонетичних явищ, що постали внаслідок щільних контактів, дослідниця відносить перехід [и] в [e], [e] в [a] у волинсько-поліських говірках.

Різноманітність рефлексів \**ѣ*, \**о*, \**е* в діалектах, на думку Т. Назарової, свідчить про нерівномірність становлення ікавізму в українському ареалі (ст. «Розвиток рефлексів \**ѣ*, \**о*, \**е* в українських говорах» (1972 р.) [13]). У цьому контексті говірки Волинського Полісся дослідниця відносить до говірок з частковим (обмеженим) ікавізмом (окремі говірки Маневицького, Ківерцівського районів), які розвинули [i] тільки відповідно до \**ѣ* та говірок з повним ікавізмом (північно-східна частина Волинського Полісся).

Т. Назарова вперше описала систему вокалізму волинсько-поліських говірок, визначила її як таку, що вирізнена з загальнополіського простору як ареал, що наближений до південного типу зі збереженням істотних ознак північної діалектної системи (ст. «К характеристике украинского волинско-полесского вокализма» (1972 р.) [12]).

У 70-ті роки інформацію про говірки Волинського Полісся фіксуємо в публікаціях А. Залеського. У статтях «З історії українського вокалізму» [4], «Причини ствердіння шиплячих в українській мові» [6] автор у контексті фонетичних явищ, що характерні для всієї української діалектної території, розглядає й говірки Волинського Полісся. У статті «Континуанти праслов'янських *ę* та *a* (після м'яких приголосних) у говорах української мови» (1970 р.) [5] обґрунтовано, що у волинсько-поліських говірках перезвук *a < e* зумовлено не тільки позицією після м'якого приголосного, але й обов'язковою позицією під наголосом» [5, 50].

**Висновки.** Отже, проаналізовані розвідки стали основою для подальших досліджень говірок Волинського Полісся, тією базою, без якої не можливе ґрунтовне вивчення фонетичної системи названих говірок. Статті лінгвістів Академії наук України ствердили необхідність дослідження народної мови волинських поліщуків на основі експедиційного матеріалу. Очевидно, саме відсутність польових записів та складні умови їх здійснення гальмували вивчення фонетики волинсько-поліських говірок у період 20–70-х років ХХ ст.

### Список літератури

1. Атлас української мови: в 3 т. Київ: Наукова думка, 1988. Т. 2: Волинь, Наддністрянщина, Закарпаття і суміжні землі / ред. Я. В. Закревська. 521 с.
2. Бевзенко С. П. Історія українського мовознавства / С. П. Бевзенко. Київ: Вища шк., 1991. 231 с.
3. Залеський А. М. Вокалізм південно-західних говорів української мови / А. М. Залеський. Київ: Наукова думка, 1973. 156 с.
4. Залеський А. М. З історії українського вокалізму // Мовознавство. 1968. № 5. С. 25-33.
5. Залеський А. М. Континуанти праслов'янських *ę* та *a* (після м'яких приголосних) у говорах української мови // Мовознавство. 1970. № 3. С. 39–50.
6. Залеський А. М. Причини ствердіння шиплячих в українській мові // Мовознавство. 1982. № 5. С. 48–59.
7. Курило О. До питання про українські форми з ненаголошеним *a* на місці етимологічного *o* (*багатий, гарячий* та ін.) // Зб. Іст.-філол. Відділу ВУАН. Київ, 1928. № 76. Ч. 2. С. 139–149.
8. Курило О. Про незалежну від наголосу зміну *A* по м'яких консонантах та по *I* в українських діалектах // Український діалектологічний збірник. Ч. 2. С. 75–107.
9. Москаленко А. А. Нарис історії української діалектології (радянський період). Одеса, 1962. 128 с.
10. Назарова Т. В. Фонологическое описание говора контактной зоны // Общеславянский лингвистический атлас. Материалы и исследования. 1969. Москва: Наука, 1970. С. 63–72.
11. Назарова Т. В. Из наблюдений над междиалектными контактами (к понятию сопротивления системы) // Общеславянский лингвистический атлас. Материалы и исследования. 1973. Москва: Наука, 1975. С. 92–107.
12. Назарова Т. В. К характеристике украинского волинско-полесского вокализма // Общеславянский лингвистический атлас. Материалы и исследования. 1970. Москва: Наука, 1972. С. 40–65.
13. Назарова Т. В. Развитие рефлексів \**ѣ*, \**o*, \**e* в українських говорах // Мовознавство. 1972. № 1. С. 13–28.
14. Покальчук В. Ф. Надсарнський говір на Волині та його фонетичні особливості // Наукові записки Луцького педагогічного інституту: Сер. іст.-філол. Луцьк, 1956. Т. 4. Вип. 2. С. 81–100.

**Бик Тетяна Олександрівна,**  
магістрантка факультету філології  
та журналістики Східноєвропейського  
національного університету імені Лесі Українки

## **РЕКОМЕНДАЦІЇ ЩОДО ОПТИМІЗАЦІЇ ЗОБРАЖАЛЬНОГО КОНТЕНТУ У ВІТЧИЗНЯНІЙ ДИТЯЧІЙ КНИЗІ**

**Постановка проблеми.** Сьогодні, мабуть, ніхто не зможе заперечити той факт, що ми живемо в епоху комп'ютеризації та інформатизації, а нинішні діти «затиснуті», з одного боку, різноманітними гаджетами, а з іншого – телевізором. За таких обставин, як ніколи, відчуваємо гостру потребу у якісній дитячій книзі, якій би вдалося протистояти низькопробним телевізійним дитячим програмам і шкідливим комп'ютерним іграм [2].

Для маленького читача дитяче видання – це своєрідний вхід у чарівний світ, наповнений яскравими фарбами, красивими речами і «живими» образами. Воно вирізняється з-поміж інших видів видань значною ілюстративністю, барвистістю, простотою викладу інформації.

Чи не найголовнішим компонентом дитячого видання, без якого його неможливо уявити, є ілюстрація. Не менш вагомим для видавців є той факт, що комерційна успішність дитячої книги безпосередньо пов'язана із якістю її ілюстративного наповнення. Однак сьогодні у багатьох українських видавництвах, мета яких – будь-якою ціною вижити на ринку, існує тенденція привернення уваги покупців яскравістю кольорів не надто якісних, часто аматорських, ілюстрацій.

Насправді для дитини надзвичайно важлива перша зустріч із книгою, за допомогою якої вона зможе пізнавати навколишній світ, мріяти і розвиватись. Усі члени редакторсько-видавничого колективу беруть на себе велику відповідальність, адже нерідко створюють видавничий продукт для особливого за своїми можливостями адресата – «нечитачеві» або «до-читачеві», як його називає дослідниця М. Славова [1].

Ця робота покликана з'ясувати, як саме потрібно ілюструвати дитяче видання, аби дитина неодмінно захотіла зазирнути до нього ще раз.

Актуальність теми визначена усвідомленням важливості чіткого формулювання основних вимог до ілюстративного наповнення дитячого видання, які базуватимуться на чинних видавничих стандартах, гігієнічно-санітарних нормах, психологічно-вікових особливостях, а також читацьких запитах дитячої аудиторії.

**Мета дослідження** – здійснити аналіз редакторської культури представлення ілюстрацій у вітчизняних дитячих виданнях, розробити власні рекомендації щодо оптимізації зображального контенту.

**Результати дослідження.** Зробивши комплексний аналіз сучасного стану ілюстративної культури вітчизняних видань, ми дійшли висновку, що на ринку книжкової продукції, з однієї сторони, є чимало позитивних зрушень. Адже провідні українські видавництва («А-БА-БА-ГА-ЛА-МА-ГА», «Видавництво Старого Лева», «ARTBOOKS», «Читаріум», «Розумна дитина») активно започинають нові стратегії в успішних світових видавництвах.

Сучасними можливостями художнього оформлення виділяються перекладні дитячі книги з тривимірними зображеннями видавництва «Махаон-

Україна», зокрема серії «Книжка-театр», «Факти у трьох вимірах», казки з музичним супроводом.

Різноманітні додатки до книг, які дозволяють «оживити» зображення, надруковані на папері, інтерактивні видання, дитячі книжки формату 3D – справжня знахідка для допитливих українських дітей, їхніх батьків, дідусів і бабусів.

Попри всі плюси та комерційну вигоду, яку може надати видавництву застосування сучасних новітніх технологій, все ще актуальною залишається проблема відповідального ставлення редактора до виконання своєї роботи. Адже під час дослідження художнього оформлення дитячих видань ми виявили чимало редакторських недопрацювань.

**Висновки.** Дослідивши ілюстративну культуру сучасної української дитячої книги, ми розробили рекомендації щодо оптимізації її зображального контенту.

На нашу думку, художникам та редакторам, які беруть участь у процесі художнього оформлення дитячих видань, слід знати таке:

1. Для того, щоб майбутня дитяча книга була дійсно придатною до використання, редактор, перш за все, повинен чітко визначити її функціональне призначення й читацьку адресу.

2. Під час роботи над створенням ілюстрацій художник повинен пам'ятати про таке:

- перше, що він має зробити, – це добре вникнути у зміст тексту видання, адже ілюстрації повинні повністю йому відповідати (описувати чи доповнювати деталями сказане);

- зображення мають бути зрозумілими та доступними саме тій віковій категорії читачів, яким адресована книга;

- конкретними та впізнаваними для наймолодших читачів (I та II вікові групи);

- мати динамічний характер (наприклад, коли герой на ілюстрації рухається в праву сторону, цим він неначе спонукає читача перегорнути сторінку і з головою поринути в чарівний казковий світ);

- яскраві ілюстрації викликають захват та збуджують дитячу уяву, але, враховуючи специфіку людського зору (особливо це стосується видань для малят), краще використовувати пастельні кольори;

- бажано, щоб зображеним героям була притаманна природна життєва колористика (звичайно, у виданнях фантастичного характеру ілюстратор має право користуватись власними смаковими уподобаннями та уявою);

- дуже важливо, щоб картинки викликали позитивні емоції в маленького читача;

- чим більший розмір малюнків у виданні, адресованому найменшим читачам, тим краще;

- позитивно, коли персонажі на зображеннях мають мультиплікаційний характер, адже це нагадуватиме малюку перегляд улюбленого мультфільму;

- у виданнях для найменших доречними будуть персоніфіковані зображення представників тваринного та рослинного світу, тоді як у виданнях для старших вікових груп – герої на ілюстраціях мають бути більш реалістичного характеру.



3. Здійснюючи контрольну перевірку виконання ілюстративної верстки у дитячому виданні, редактор повинен:

- перевірити, чи відповідають ілюстрації змісту твору;
- виявити дефекти відтворення ілюстрацій, за яких неможливе читання тексту чи сприйняття зображення;
- прослідкувати за тим, щоб усі зображення підпорядковувались одному стилю (небажане змішування різних видів ілюстративної верстки: відкритої і закритої; «в оборку» і «врозріз»);
- простежити, щоб ілюстрація, яка тісно пов'язана із певним текстовим фрагментом, обов'язково була розміщена на одному розвороті з ним.

Надіємося, що ці рекомендації стануть корисними в підвищенні професійної кваліфікації редакторів та дитячих ілюстраторів.

#### Список літератури

1. Славова М. Попелюшка літератури у дзеркалі науки // Славова М. Попелюшка літератури: Теоретичні аспекти літератури для дітей. Київ: Видавн.-поліграф. центр «Київський університет», 2002. С. 56.

2. Федіна Ю. Освітньо-виховний потенціал ілюстрації дитячої книги. Режим доступу: [http://nbuv.gov.ua/UJRN/Vird\\_2014\\_35\\_22](http://nbuv.gov.ua/UJRN/Vird_2014_35_22) (дата звернення: 17.05.2018).

**Дмитріюк Юлія Василівна,**  
магістрант факультету філології та журналістики  
Східноєвропейського національного  
університету імені Лесі Українки

### **ВІЗУАЛІЗАЦІЯ ДИТЯЧОЇ КНИГИ: ЗАПИТИ ЮНОГО ЧИТАЧА В ПЕРІОД СОЦІОКУЛЬТУРНИХ ЗМІН СУСПІЛЬСТВА**

**Постановка проблеми.** Ми живемо в період модернізації та стрімкого розвитку суспільства. Значних змін зазнає книговидавнича галузь, а особливо сфера дитячої книги. Сьогодні не достатньо, аби вона була якісною та відповідала вимогам ДСТУ. Дитячі очі хочуть бачити поміж «гори» сірих букв феєрверк кольорів.

**Мета дослідження** – проаналізувати візуальний матеріал видань для дітей, з'ясувати актуальність віммельбухів та артбуків, окреслити проблеми репрезентації візуального компонента в книгах для наймолодших читачів.

**Результати дослідження.** Дитячу літературу складно уявити без використання зображень. Адже, на думку, І. Арзамасцевої, «дитина перші свідчення про світ отримує не вербальним шляхом, а візуально і аудіально» [1].

У 1925 році була опублікована стаття В. Конашевича «Про малюнок для дитячої книги». З погляду автора, основними вимогами, які дитина висуває до ілюстрації, є «ясність, простота, виразність». «Ясність означає, що картинка повинна бути побудована так, щоб погляд дитини прямував на найголовніше і вів у напрямку розвитку дії. Дитина – реаліст, вона вимагає, щоб предмет був зображений просто і ясно: ніяких нагромоджень, аби нічого не затемняло образ, але і без ніяких упущень». Остання теза справедлива і для сучасних дітей. Головна вимога дитини до малюнка – виразність: більше дії, «драматизм повинен бути показаний», «картинки в дитячій книжці повинні бути зображені і

пофарбовані по-різному». Дитина любить, коли картинку «цікаво» розглядати, тому ілюстрація повинна мати максимум змісту, тобто містити в собі багато подробиць [5].

Відома українська дитяча поетеса, автор «Видавництва Старого Лева» Оксана Луццевська, говорить: «Вважаю, що ілюстрації і текст можуть добре закладати візуальну грамотність, що є необхідним для критичного мислення дитини. Не треба забувати, що попри свою навчальну функцію книжка для дітей має передбачати втіху від читання, бо це є основним базисом для розвитку читання загалом і передбачає формування майбутнього читача» [3].

На сьогодні видавництва дитячих книг, такі як «Видавництво Старого Лева», «А-БА-БА-ГА-ЛА-МА-ГА», «Чорні вівці», багаті на артбуки та віммельбухи. Дивно, але саме вони найкраще розвивають мову дитини, адже ці книги містять малюнки, які дитина описує, створюючи свої фантастичні чи не дуже історії.

Віммельбухами називають дитячі розвивальні книжки-картинки з мінімумом тексту (чи взагалі без нього) та яскравими, деталізованими, максимально насиченими інформацією ілюстраціями. Тобто, маючи таку книгу, ви зможете знаходити та придумувати все нові та нові взаємозв'язки між героями та предметами, створювати життєві обставини, порівнювати та оцінювати якість складених дитиною історій, запас нових слів та поріг розуміння нею нових.

Наприклад, віммельбух «Видавництва Старого Лева» «Незвичайні професії» тренує увагу та пам'ять малого читача. На сторінках ілюстрації незвичного формату, стилістика та образи дивують як дорослих, так і дітей.

Нові ілюстрації, які дихають та живуть разом із дитиною, можна віднайти на сторінках видання «Леонард» видавництва «Чорні вівці». Натомість сьогодні є багато дитячих книг, де ілюстрації не розвивають дитячу фантазію та не «встигають» за розвитком дитини.

На думку ілюстраторки дитячих книг Євгенії Миронюк, українські ілюстрації за останні роки дуже розвинулися та змінилися. «Поступово відходять «пластикові» ілюстрації, чому я невимовно рада. «Пластиковою» ілюстрацією я називаю ту, якою годують нас, прикриваючись дешевою ціною. Яку можна купити в переході метро, повертаючись додому після роботи. Вони жахливо яскраві, а кожна деталь має такий відблиск, що може півкімнати освітлити. Часто персонажі з цієї книжечки візуально виглядають, як пластикова іграшка (про іграшки окрема історія, краще не питайте). Здебільшого такі книжечки зібрано з безплатних стокових картинок» [2].

Дослідниця видавничого й соціокультурного аспектів новітньої дитячої книги Е. Огар відзначає, що «у спілкуванні дитини з книгою майже немає прагматизму, натомість дуже багато емоцій. Тому кожне дитяче видання повинно впливати на свого читача й змістом, й легкістю викладу, виразністю мовностилістичної форми, цікавим ілюстративним вирішенням, кольором, незвичною пластичною формою, матеріальною конструкцією» [4, 6].

**Висновки.** Сьогодні книга шукає себе, своїх читачів, впевнено виривається із радянських тенетів. Суспільство та його устрій – є швидкозмінним. Важко створити книгу, яка задовольняла б інтереси дитини, скажімо, протягом десяти років. Проте, можна створити тенденцію книг, які би далі розвивалися в тому напрямку. Діти з величезною цікавістю знайомляться із навколишнім світом. Тому вся література для дошкільників повинна

відповідати запитам дітей, бути популярною та на крок випереджувати фантазію й розвиток юних читачів.

### Список літератури

1. Арзамасцева И. Н., Николаева С. А. Детская литература: учебное пособие для студентов пед. вузов. Москва: Академия, 2005. 576 с.
2. Ілюстрації мають дихати // БараБука. Режим доступу: <https://www.barabooka.com.ua/ilyustratsiyi-mayut-dihati/>
3. Луцшевська О. Поки в Україні книжки-картинки недооцінені. Режим доступу: <https://starylev.com.ua/news/oksana-lushchevska-po-ky-v-ukrayini-knyzhky-kartynky-ndoocineni/>
4. Огар Е. І. Дитяча книга: проблеми видавничої підготовки: навч. посіб. для студ. вищ. навч. закл. Львів: Аз-Арт, 2003. 160 с.
5. Оформлення дитячих книг 1980–2000-х років на прикладі київських видань. Режим доступу: [http://ukraine-diplom.com/lit/16287-oformlenniyailyustratsiyi-dityachix-knig-80-x-2000-x-rokiv-na-prikladi-kiyivskix-vidan.html#\\_ftn13/](http://ukraine-diplom.com/lit/16287-oformlenniyailyustratsiyi-dityachix-knig-80-x-2000-x-rokiv-na-prikladi-kiyivskix-vidan.html#_ftn13/)

**Olha Vasylchuk.**

doktorantka

na Wschodnioeuropejskim Uniwersytecie Narodowym  
imienia Łesi ukrainki, Łuck.

## **Znaczenie badań nad dwujęzycznością i wielojęzycznością dla współczesnej nauki i dla społeczeństwa**

### **I. Wprowadzenie**

Różnorodność językowa jest uważana czasem za cechę charakterystyczną Europy. Często my Europejczycy zapominamy, że różnorodność językowa jest obecna w wielu krajach świata w dużo większym stopniu niż w Europie. Przynajmniej połowa ludności świata jest wielojęzyczna. [19, 21]. Wielojęzyczność występuje we wszystkich warstwach społecznych i grupach wiekowych. Właściwie trudno dziś znaleźć społeczeństwo na świecie, które byłoby wyłącznie monolingwalne. Część społeczeństwa, a także ludzi nauki postrzega wielojęzyczność jako uciążliwy problem, ale część docenia tę różnorodność i dostrzega związane z nią możliwości rozwoju [26, 401].

Wielojęzyczność może być badana na poziomie indywidualnym lub społecznym. Na poziomie indywidualnym przez wielojęzyczność rozumie się umiejętność człowieka posługiwania się więcej niż jednym językiem<sup>1</sup>. Terminem tym określa się też rozpowszechnione używanie więcej niż jednego języka w danym społeczeństwie czy państwie lub w danej grupie społecznej na danym obszarze. Badania nad dwujęzycznością i tematami bezpośrednio z nią związanymi przez długi czas cieszyły się w psychologii eksperymentalnej jedynie umiarkowanym powodzeniem. Ostatnio tematyka ta święci prawdziwe tryumfy, do tego stopnia, że profesor Judith Kroll, jedna z najbardziej uznanych psycholingwistów, mogła z dumą obwieścić światu, że „bilingualism goes mainstream” [14]. Obecnie badania nad dwujęzycznością stanowią ważną część psycholingwistyki i jeden z najbardziej dynamicznie rozwijających się obszarów psychologii eksperymentalnej. Wpływ na to miało z pewnością uświadomienie sobie, że dwujęzyczność nie dotyczy tylko małego wycinka ludzi, ale jest od wieków normą w wielu regionach Azji i Afryki. [25] Za sprawą migracji w XX wieku stała się nią także w wielu państwach

Europy Zachodniej i Ameryki Północnej. Drugą przyczyną jest ogromna społeczna użyteczność badań nad dwujęzycznością, coraz powszechniej zauważana i doceniana [15].

## II. Definicje i rodzaje dwujęzyczności

Terminy dwujęzyczność (ang. *bilingualism*, niem. *Zweisprachigkeit*) i wielojęzyczność<sup>2</sup> (ang. *multilingualism*, niem. *Mehrsprachigkeit*) są używane w literaturze przedmiotu w różny sposób. Można znaleźć z jednej strony badaczy, którzy traktują je jak synonimy, a z drugiej strony niektórzy autorzy ujmują je jako dwa różne zjawiska.

Oba terminy mogą odnosić się do kompetencji w dwóch i więcej językach rozwiniętej w warunkach naturalnych bądź instytucjonalnych.

Część badaczy używa tych terminów zamiennie, jak na przykład Romaine (2007), która pisze: „*In this chapter I use the terms ‘bilingualism’ and ‘multilingualism’ interchangeably to refer to the routine use of two or more languages in a community*” [26, 404].

Dwujęzyczność jest uważana przez niektórych badaczy jako jedna z form wielojęzyczności, obok innych form, takich jak na przykład trójjęzyczność. Wielojęzyczność rozumiana jest wtedy jako umiejętność człowieka posługiwania się więcej niż jednym językiem i odnosi się do umiejętności osób dwu-, trój- lub czterojęzycznych, a także osób władających jeszcze większą ilością języków (np. Bhatia 2007, Hufeisen 2010). [26, 403]

W literaturze można spotkać jednak też definicję wielojęzyczności ograniczoną do nabywania języków trzecich oraz kolejnych i która nie obejmuje dwujęzyczności. Osoby dwujęzyczne to według zwolenników takiej definicji osoby, które posługują się dwoma językami tzn. językiem pierwszym i drugim, a osoby wielojęzyczne to te, które posiadają kompetencję w trzech bądź więcej językach (np. Tönshoff 2004, Chłopek 2011). [26, 399]

*Dwujęzyczność rozumie się też obecnie jako kontinuum: od całkowitej jednojęzyczności do pełnej sprawności w obu językach* (Białystok 2001; Wodniecka 2004) [2]. Znacznie ważniejsze dla badań eksperymentalnych jest wyróżnienie rodzajów tego zjawiska.

Termin wielo- i dwujęzyczności używany jest też w literaturze w odniesieniu do osób, które wykazują bardzo różny poziom kompetencji w danych językach.

Część badaczy określa mianem osoby dwujęzycznej tylko taką, która posiada w obu językach kompetencję zbliżoną do rodzimych użytkowników danych języków (np. Bloomfield 1933). [26, 400]

Dodatkowym utrudnieniem wytyczenia granicy pomiędzy kompetencją osoby jednojęzycznej i wielojęzycznej jest fakt, że kompetencja językowa obejmuje kilka sprawności, które z kolei mogą być rozwinięte różnie w poszczególnych obszarach językowych u konkretnego człowieka.

Co to znaczy być dwujęzycznym? “Kto nie zna języków obcych, nie wie nic o własnym.” Johann Wolfgang von Goethe. Niektórzy naukowcy tłumaczą to pojęcie w znacznie szerszym aspekcie, w perspektywie narodowej, wyjaśniając, że oznacza ono społeczność posługującą się tym samym językiem. [28]. W wielu książkach możemy przeczytać, że językiem ojczystym jest ten, który dziecko słyszy od chwili narodzin. Często jest też nazywany „językiem pierwszym”. Jednak język ojczysty wcale nie musi być językiem pierwszym danej osoby. Czasem język ojczysty nie ma związku z językiem, które dziecko poznało w domu. Z powyższej definicji możemy wyciągnąć wniosek, że język ojczysty to pierwszy język dziecka, jednak osoby wielojęzyczne mogą posiadać więcej niż jeden język ojczysty. [28, 12]

Trzy najbardziej znane systemy językowe rodzin dwujęzycznych to OPOL, OLOL oraz OLOS.

OPOL (one person – one language – jedna osoba, jeden język) jest najbardziej znanym modelem językowym w rodzinach, w których każdy z rodziców ma inny język ojczysty. Stosowanie tego modelu jest bardzo proste - każdy z rodziców mówi do dziecka w swoim języku ojczystym i nie używa języka partnera. Dlatego z szczególną troską powinniśmy traktować ten język. Mimo różnych przeszkód rodzice nie powinni się poddawać. Dzięki temu modelowi dzieci nauczą się najwięcej. W sytuacji rodzin dwujęzycznych język większości jest to język używany przez ogół społeczeństwa w miejscu, gdzie mieszka rodzina. [7, 34] OLOL (o n e l a n g u a g e – o n e l o c a t i o n – jeden język, jedno miejsce) [7, 35] Trzeci model, którego również ja używam w domu, jest OLOS (one language – one situation jeden język - jedna sytuacji). Tutaj w zależności od sytuacji używany jest język polski lub niderlandzki [26].

### **III. Znajomość dwu języków vice dwujęzyczność.**

Opanowanie języka docelowego może prowadzić do dwujęzyczności, ale znacznie częściej staje się znajomością dwu (lub więcej) języków.

Dwujęzyczność jest często pojęciem używanym w zbyt szerokim znaczeniu, tymczasem stanowi szczególny przypadek znajomości dwóch języków. Nie są to pojęcia homogeniczne. Różnice między nimi pokazują następujące definicje [17, 114–115]:

*Znajomość języka obcego – to kompetencja w języku obcym nieadekwatna do wieku i statusu społecznego danej osoby, znajomość tylko niektórych sprawności, używanie języka obcego tylko w pewnych sytuacjach.*

*Dwujęzyczność – to opanowanie dwu języków w takim stopniu, jak społecznie ekwiwalentni ich jednojęzyczni nosiciele, czyli ambilingwizm [17;18].*

Polega na umiejętności posługiwania się wszystkimi sprawnościami w języku ojczystym i drugim oraz na częstym używaniu obydwu języków w różnych sytuacjach i z różnymi uczestnikami aktu komunikacji. Jest to zazwyczaj nietrwały stan, mający związek z emigracją lub dłuższym pobytem za granicą, co implikuje bliski kontakt z danym językiem i kulturą, umożliwiając osobiste ich doznawanie.

W celu osiągnięcia bilingwizmu należy zadbać o odpowiedni poziom obydwu języków. Ambilingwizm nie zakłada pełnego opanowania obu języków. [17, 115]. W sytuacji emigracyjnej oznacza to szczególną troskę o zachowanie i rozwój języka rodzimego, za co odpowiedzialni są przede wszystkim rodzice, ale także i nauczyciele polonijni, których rola jest nie do przecenienia [6; 8].

### **IV. Przykłady praktycznych zastosowań badania dwujęzyczności**

Poniżej dokonany zostanie tytułowy przegląd praktycznych zastosowań badań nad dwujęzycznością, wraz z podziałem na poszczególne dziedziny życia.

**Polityka zdrowotna.** Jednym z najważniejszych obszarów, gdzie badania nad dwujęzycznością mają szansę odgrywać coraz większą rolę, jest z pewnością polityka zdrowotna. Ogromne znaczenie łączenia tych dwóch dziedzin podkreśla się np. W przypadku afazji dwujęzycznej (Green 2005). Kolejnym obszarem, gdzie badania nad dwujęzycznością bezpośrednio dotyczą ważnych kwestii zdrowotnych, jest obszar językowych zaburzeń rozwojowych, takich jak specyficzne zaburzenie językowe (SLI-specific language impairment, Leonard 2006). Trzecim pozytywnym skutkiem może być opracowanie uniwersalnych metod zapobiegania niektórym chorobom, np. otępieniom starczym.

**Polityka edukacyjna.** Przykładem współpracy badaczy dwujęzyczności z edukacją jest wspomniany już program immersji, zastosowany w latach 60.

w Kanadzie, którego twórcami byli uznani kanadyjscy psychologowie Wallace Lambert i Wilder Penfield [15]. Immersja polega na „zanurzeniu” uczniów w środowisko drugiego języka, poprzez wykładanie znacznej większości przedmiotów w tymże języku. Podstawowym warunkiem powodzenia jest posiadanie przez ów drugi język (L2) wyższego lub równego prestiżu w stosunku do języka pierwszego (L1). Inne przykładowe możliwości transferu wiedzy między psychologią poznawczą a dydaktyką języków obcych zostały omówione w pracy Muszyńskiego (w recenzji). [22, 124-125].

**Polityka społeczna: emigracja i mniejszości narodowe.** Ważnym obszarem współczesnej polityki społecznej jest zagadnienie asymilacji emigrantów i zapewnienie im pełnego udziału w społeczeństwie nowego kraju. Badania nad dwujęzycznością, oprócz użytecznych informacji dla dydaktyki języków obcych, wobec Kurcz przynoszą też ważne dane na temat kształtowania się postaw emigrantów wobec swojego rodzimego języka, a także ich oczekiwań wobec nowego kraju zamieszkania [15]. Kolejną ważną kwestią jest ratowanie wymierających języków i pomoc posługującym się nimi ludziom w nowoczesnym określeniu swojej etniczności i miejsca w społeczeństwie. [22, 124]

## **V. Podsumowanie**

Zaprezentowany krótki przegląd miał służyć pokazaniu znaczenia badań nad dwu- i wielojęzycznością wraz z prześledzeniem istotnych sukcesów, które już udało się osiągnąć (immersja, dydaktyka języków obcych), oraz szans, których pełne wykorzystanie może nastąpić w najbliższej przyszłości (terapia afazji i innych zaburzeń, trening poznawczy).

Do największych wyzwań na przyszłość należą z pewnością dalsze badania nad afazją dwujęzyczną i innymi zaburzeniami językowymi. Badania te nie tylko dają nadzieję na skuteczną terapię wielu chorym na całym świecie, ale też wnoszą ogromny zasób wiedzy na temat mózgowej organizacji mowy. [22, 124]

Podsumowując można stwierdzić, że czynnikami bardzo istotnymi dla lokalizacji aktywacji mózgu podczas posługiwania się danym językiem są stopień kompetencji w danym języku i wiek, w którym rozpoczęto akwizycję danego języka. Badania neurolingwistyczne nie wykazują natomiast dużych różnic pomiędzy językiem drugim a trzecim. Rozdzielenie pojęć „dwujęzyczność” i „wielojęzyczność” w taki sposób, iż ten drugi termin oznacza tylko posługiwanie się trzema bądź więcej językami, powoduje, że powstaje sztuczna i zbyt sztywna granica pomiędzy zjawiskami dwu- i trójjęzyczności. Ponadto takie rozdzielne zdefiniowanie pojęć „dwujęzyczność” i „wielojęzyczność” powoduje brak terminu ogólnego, które obejmowałyby oba zjawiska. [26, 406]

W podalszych rozeznaniach skupimy się nad podstawą prawną istnienia wielojęzyczności, oraz nad analizą prowadzonych na całym świecie badań w nurcie neurolingwistyki oraz neurobiologii.

W związku z powyższym możemy z pewnością wnioskować, iż w zmieniającym się świecie dwu- wielojęzyczność pozostaną jednym z najważniejszych tematów prac naukowych, a dokonywane tu odkrycia będą miały wpływ na życie milionów ludzi na całym świecie.

## **Bibliografia**

1. Bialystok Ellen (2001). *Bilingualism in development: Language, literacy and cognition*. Cambridge: Cambridge University Press.
2. Bialystok Ellen (2009). *Bilingualism: The good, the bad, and the indifferent*. *Bilingualism: Language and Cognition*. 12 (1). S. 3-11.

3. Bartelle Loretta (2009). Study on the Contribution of Multilingualism to Creativity. S. 243-257.
4. Bartelle Loretta (2011). Dwujęzyczność w świetle najnowszych badań naukowych. *Lingwistyka Stosowana / Applied Linguistics / Angewandte Linguistik*. Nr 4. S.241-249.
5. Craik F., Bialystok E., Freedman M. (2010). Delaying the onset of Alzheimer disease: bilingualism as a form of cognitive reserve, (w:) *Neurology*, 75 (19), 1726-9.
6. Cummins J. (1981), *Bilingualism and Minority – Language Children*, OISE Press, Ontario.
7. Cunningham-Andersson U., Andersson S. (2006). *Growing up with two languages a practical guide*. London: Routledge Taylor & Francis Group.
8. Czykwin E., Misiejuk D. (1998). *Dwujęzyczność i dwukulturowość w perspektywie Psychopedagogicznej*, Trans Humana, Białystok.
9. Harkhurin A. V. (2007). The role of cross-linguistic and cross-cultural experiences in bilingual's divergent thinking abilities, (w:) *Cognitive Aspects of Bilingualism*, Dordrecht, 175-210.
10. Grucza F. (1981) 16–18. *Ambilingwizm nie zakłada pełnego opanowania obu języków*.
11. Green David W., Abutalebi Jubin (2008). Understanding the link between bilingual aphasia and language control. *Journal of Neurolinguistics*. 21. S. 558-576.
12. Kaczmarek Bożydar J. (1995). *Mózgowa organizacja mowy*. Lublin: UMCS.
13. Kohnert Kathryn (2004). Cognitive and cognate-based treatments for bilingual aphasia: A case study. *Brain and Language*, 91. S. 294-302.
14. Kroll Judith. (2009). The consequences of bilingualism for the mind and the brain. *Psychological Science in the Public Interest*, 10(3). S.1-2.
15. Kroll Judith i De Groot Annette (2005). *Handbook of bilingualism. Psycholinguistic Approaches*. New York: Oxford University Press.
16. Kurcz Ida (1992). *Język a psychologia. Podstawy psycholingwistyki*. Warszawa: WSiP.
17. Leonard Laurence B. (2006). *SLI- Specyficzne zaburzenie rozwoju językowego*. Tłum Mikołaj Hernik. Gdańsk: GWP.
18. Lipińska E. (2003), *Język ojczysty, język obcy, język drugi. Wstęp do badań dwujęzyczności*, Kraków: Wydawnictwo Uniwersytetu Jagiellońskiego. E. Lipińska, 2003: 12. S. 114–115.
19. Lipińska E., Seretny A. (2013). *Integrowanie kompetencji lingwistycznych w glottodydaktyce na przykładzie nauczania języka polskiego jako obcego / drugiego*. Kraków: Księgarnia Akademicka, 2013.
20. Miodunka W. Wstęp (1990), w: W. Miodunka (red.), *Język polski w świecie*, Warszawa: PWN, 1990.- S. 9-20.
21. Miodunka W. (2010). *Polszczyzna jako język drugi. Definicja języka drugiego*. // Gruchała J. S., Kurek H. (red.) *Silvarerum philologicarum. Studia ofiarowane Profesor Marii Strycharskiej-Brzezynie z okazji Jej jubileuszu*, 2010. - S. 233-245.
22. Montrul S (2008). Second language acquisition welcomes the heritage language learner: opportunities of a new field, "Second Language Research", 2008. Vol. 24 (4). S. 487–506.
23. Muszyński Marek (2012). Znaczenie badań nad dwujęzycznością dla współczesnej polityki zdrowotnej, edukacyjnej, emigracyjnej: przegląd zagadnień. nr 2, marzec 2012. S. 120. // [www.palimpsest.socjologia.uj.edu.pl](http://www.palimpsest.socjologia.uj.edu.pl)
24. Olszewska K. (2011), *Naukowcy z Europy badają dwujęzyczne dzieci*, *Paport. Nauka w Polsce*// [http://www.naukawpolsce.pl/palio/html.run?\\_Instance=cms\\_naukapl.pap.pl&\\_PageID=1&](http://www.naukawpolsce.pl/palio/html.run?_Instance=cms_naukapl.pap.pl&_PageID=1&).
25. Paradis Michel (2001). *Bilingual and polyglot aphasia* W: Rita S. Berndt (red.), *Handbook of neuropsychology*, 2nd ed., Vol. 3: *Language and aphasia* Amsterdam: Elsevier Science. 2001. - S. 69–91.
26. Snow Catherine (2005). *Dwujęzyczność i przyswajanie języka drugiego*.
27. Sopata A. *Dwujęzyczność, trójjęzyczność, wielojęzyczność: podobieństwa i różnice*. W: Poppel, S., Tomaszewicz, T. (red.) *Scripta manent – res novae*. Poznań: Wydawnictwo Naukowe UAM. 2013. – S. 399-408.
28. Steur Agnieszka. *Codzienna dwujęzyczność*. // <https://www.kreda.nl/images/materials/publications/codzienna-dwujezycznosc-a-steur.pdf>
29. <http://nl.indigomagazine.eu/001.46>.

**Романюк Артур Юрійович,**  
магістрант факультету філології та журналістики  
Східноєвропейського національного університету  
імені Лесі Українки  
*Науковий керівник:*  
**Шульська Наталія Миколаївна,**  
кандидат філологічних наук, доцент

## **ОСОБЛИВОСТІ СТВОРЕННЯ ВДАЛИХ ЕКСКЛЮЗИВНИХ ЗАГОЛОВКІВ У ВОЛИНСЬКИХ ІНТЕРНЕТ-ВИДАННЯХ**

**Постановка проблеми.** Оскільки медіаназви – це те, на чому постійно повинна бути зосереджена увага як авторів публікацій, так і співробітників газетного секретаріату та інших журналістів, то виділення їх типологічних характеристик, особливостей створення, класифікаційних ознак, унікального представлення – пріоритетне завдання сучасних наукових студій. Журналісти постійно перебувають у пошуку нових ідей для створення назв газетних публікацій. Прагнуть весь час дивувати читача, підігрівати його інтерес до текстів і відповідно – до видань. Шаблонність у заголовках не викликає поваги в читачів і відштовхує їх від бажання читати навіть цікавий матеріал, який окрім того, що має бути корисним та пізнавальним для читача, повинен бути ще й конкурентноспроможним.

**Мета дослідження** – здійснити науковий аналіз регіональних медіаназв, вилучених з інформаційного потоку шляхом суцільного обстеження, схарактеризувати й виокремити особливості створення вдалих ексклюзивних заголовків у волинських ЗМІ.

**Результати дослідження.** Дослідники зауважують, що хороший ексклюзивний заголовок повинен відповідати кільком основним вимогам. Він має бути максимально чітким, виразним, коротким, інформативним, оригінальним, об'єктивно відображати зміст тексту, бути структурно завершеним [3]. Рекомендують також уводити в заголовок дієслово, а цифри округлювати. Не можна вживати скорочень. Варто уникати двозначностей, зайвої деталізації, незрозумілих абревіатур, повних назв установ чи організацій, посад, пасивного стану, не потрібно формулювати питальні заголовки [4]. Наприклад, новину про ДТП, у якій постраждало двоє осіб, журналісти інтернет-видання «БУГ» опублікували під заголовком: *«ДТП у Нововолинську: п'яний водій в'їхав у вантажівку, є потерпілі»*. ІА «ВолиньPost» цю інформацію опублікувало із назвою: *«На Волині зіткнулися легковик та вантажівка, є потерпілі. ФОТО. ВІДЕО»*. ІА «Волинські новини» оприлюднило цю ж інформацію під заголовком: *«Легковик зіштовхнувся з вантажівкою у Нововолинську»*. «Волинь 24» назвало публікацію *«Аварія у Нововолинську: легковик врізався у вантажівку, є потерпілі»*. На нашу думку, усі заголовки інформативні, хоча автори новини дали найвлучніший заголовок, адже вказали місто, у якому відбулося ДТП, хто призвів до аварії й чи був тверезий водій, який в'їхав у вантажівку. Єдиний недолік у назві публікації – не вказано водій якого транспортного засобу призвів до аварії. Зміст відображений правильно, заголовки структурно завершені та інтонаційно виразні. Цього ж дня «Волинь24», із посиланням на Шацьке відділення поліції, розмістило повідомлення про іншу ДТП. У ній йшлося про те, що 19-річний мотоцикліст не впорався з керуванням, впав та травмувався. Видання оприлюднило новину під



назвою *«Аварія на Волині: мотоцикліст з важкими травмами потрапив у лікарню»*. Цікаво, що про те, що травми важкі, у тексті не йдеться, очевидно, журналісти зробили самі такий висновок із повідомлення: *«В результаті автопригоди хлопець отримав тілесні ушкодження – забійно-рвані рани, множинні ссадини обличчя. Хлопця госпіталізували в травматологічне відділення Любомльської ЦРЛ»*. Вважаємо, що це було зроблено для більшого привернення уваги аудиторії до цієї події. Цю новину поширили й інші видання. Зокрема ІА «ВолиньPost» опублікувало її під заголовком *«Їздив без шолома: на Волині госпіталізували травмованого мотоцикліста»*. Бачимо, що на відміну від попереднього прикладу створення назв для повідомлення про автопригоду, заголовки цього разу кардинально різняться і кожен є ексклюзивним. ІА «Волинські новини» цю публікацію не поширювало.

Усі три видання оприлюднили повідомлення лучанки Катерини Філюти, яка на своїй сторінці в мережі «Фейсбук» поширила допис про те, що луцькі тролейбуси тематично розфарбували – на корпус машини нанесли зображення квітів та метелика з «Червоної книги України» та додала фото. Із звичайного допису новину, з посиланням на інформацію лучанки, зробило ІА «ВолиньPost». Воно подало текст під заголовком: *«Луцький тролейбус прикрасили червонокнижними видами. ФОТО»*. Цей заголовок не відповідає багатьом вимогам. Найбільш разюча помилка – це те, що він не достатньо інформативний і структурно не завершений. Не зрозуміло, про які види тварин, рослин, комах, що занесені до «Червоної книги», сказано. ІА «Волинські новини» поширили це повідомлення у «Хроніках Любарта» під схожим заголовком із такими ж помилками: *«Луцький тролейбус розмалювали червонокнижними видами»*. Дещо іншу назву публікації дало «Волинь24»: *«Луцький тролейбус розмалювали квітами та метеликами з «Червоної книги!». ФОТО»*. На нашу думку, останній варіант найбільш точний, конкретний, вичерпний, чіткий, структурно завершений. Про те, на скільки він ексклюзивний, можна сперечатися, адже навіть кілька слів цього заголовку ідентичні словам інших медіаназв. На нашу думку, заголовок міг би бути ексклюзивним, якби звучав дещо по-іншому. Спробуємо навести приклад, як один із можливих варіантів: *«Лучан приємно здивував тролейбус, на якому зображено червонокнижні квіти й метелики»*.

Департамент муніципальної варти Луцької міської ради на своїй сторінці у «Фейсбук» повідомив про те, що в Центральному парку культури й відпочинку імені Лесі Українки горіли суха трава та гілля. Пожежу допомогли загасити рятувальники. Ця новина вмить облетіла всі інтернет-видання. Кожне намагалося дати найяскравіший заголовок. ІА «ВолиньPost» повідомило читачам: *«Хмари диму: у луцькому парку гасили пожежу. ФОТО»*. На нашу думку, це досить хороший варіант назви для аналізованої публікації. Тим більше, що самі муніципали повідомили про «великі клуби диму, які здіймалися догори». ІА «Волинські новини» поширили повідомлення під заголовком: *«У луцькому парку підпалили суху траву»*. Такий заголовок може дещо вводити в оману читача, адже не повідомлено, хто підпалив, коли це зробив і т. д. Основне в повідомленні муніципальної варти – це те, що пожежу помітили та загасили. Досить коротко назвало публікацію видання «Волинь24»: *«У луцькому парку – пожежа. ФОТО»*. Однак можна сперечатися, чи це твердження достовірне. Прочитавши заголовок, складається враження, що пожежа відбувається в конкретний момент (або на момент оприлюднення інформації). А насправді Департамент муніципальної варти відзвітував про те,

що пожежу загасили. Судячи з того, як журналісти обирали заголовок до одного й того ж повідомлення, на цьому прикладі яскраво видно, що деякі намагалися додати псевдо сенсаційності й тим самим давали у заголовку читачеві неправдиву інформацію.

Наведемо ще один приклад, як різні видання створюють заголовки до публікацій одного змісту. Патрульна поліція Волині оприлюднила інформацію, яка містить цікаву історію й повідомляє про багато епізодів. Відповідно, існує багато варіантів для написання заголовка. У повідомленні йдеться про те, що екіпаж патрульних у Ковелі отримав повідомлення про бійку та погром у магазині. Поліція затримала більше 5 осіб та доставила у відділ. До двох найагресивніших застосували кайданки. Після цього один з них поскаржився на погане самопочуття. У момент, коли лікар швидкої оглядала зловмисника, він наніс їй удар ногою. ІА «ВолиньPost» оприлюднило повідомлення під назвою: «У Ковелі затримали 5 молодиків, які вчинили погром у магазині». Цей заголовок висловлює основне повідомлення. Він є чітким, коротким, відображає зміст тексту, структурно завершений. Однак, на нашу думку, не надто «чіпляє» й не спонукає до того, аби відкрити й прочитати публікацію. ІА «Волинські новини» розмістили це повідомлення під такою назвою: «На Волині молодики влаштували п'яний дебош». Твердження вимагає уточнення: п'яний дебош на Волині чи в якомусь конкретному місці? Заголовок короткий, однак не надто інформативний. Більш вдалий заголовок дібрало «Волинь24»: «Погром у Ковелі: рознесли магазин, побили лікарку. ФОТО». У короткій назві розповіли про зміст тексту й зацікавили. Вона є оригінальною, інформативною, структурно завершеною, а також ексклюзивною.

Варто відмітити, що часто видання для привернення уваги аудиторії, у заголовку пише «ВІДЕО, ФОТО». Це можна назвати ще одним способом привернення уваги. Читач зможе прочитати не лише цікаву для себе інформацію, а й побачити фотоілюстрації. Потрібно врахувати, що інтернет-видання мають можливість оприлюднювати необмежену кількість фотографій, що надає їм додаткових переваг.

**Висновки.** Журналіст, який створює заголовок, повинен передбачити, як він звучатиме для реципієнтів, чи немає в ньому непеєднаних звуків або двозначного змісту. Важливо вкласти у заголовок суть явища, про яке йтиметься в тексті, правильно розставити акценти. Необхідно при цьому враховувати обізнаність і особливості сприйняття потенційних читачів. Головне – заголовок має бути таким, щоб реципієнт захотів прочитати увесь текст. Він є самобутнім і оригінальним.

#### Список літератури

1. Іванов В. Техніка оформлення газети: Курс лекцій / В. Іванов. Київ : Знання, 2000. 222 с.
2. Лазарева Е. А. Заголовок в газеті / Е. А. Лазарева. Свердловск: Издательство Уральского Университета, 1989. 96 с.
3. Солодка Л. І. Лексико-семантичні особливості газетних заголовків : автореф. дис. ... канд. наук із соціальних комунікацій / Л. І. Солодка. Київ, 2008. 14 с.
4. Тертычный А. Заголовок – слово главное / А. Тертычный // Журналист. 2004. № 1. С. 80-82.

**Чуй Сергій Валерійович,**  
кандидат філологічних наук, викладач Технічного коледжу  
Луцького національного технічного університету

## ЕСТЕТИЧНІ ПОГЛЯДИ ВАСИЛЯ СЛАПЧУКА

**Постановка проблеми.** Незважаючи на те, що дослідники досить різнобічно вивчили поетичний світ В. Слпчука, актуальним залишається питання естетичних поглядів митця, адже від його вирішення залежить читацька й наукова рецепція творчості поета.

**Мета дослідження** – проаналізувати літературно-критичні книги В. Слпчука («Політ механічної зозулі над власним гніздом», «В очікуванні на інквізитора», «Бронепотяг сучасного літпроцесу»), книги есе й інтерв'ю («Між шляхом воїна і Дао», «Чумацький шлях і його обочини», «Чистий четвер») як цілісну систему естетичних понять і принципів, з'ясувати авторські критерії естетичної вартості художніх творів.

**Результати дослідження.** Найповніше відображення естетична думка В. Слпчука знайшла в численних есе та інтерв'ю. В одному з них поет не без іронії зауважує: «Часом здається, що пишеш китайською. Нема розуміння якихось буквальних речей, читач не помічає очевидного. Від цього впадаєш у печаль. Тим більша радість, коли бачиш, що написане тобою прочитується у повній мірі» [3, 77]. Втім, він розуміє, що деякі тексти непідготовленому читачеві не осягнути, їх можуть осилити лише філологи [3, 77].

Писати В. Слпчук почав після повернення з Афганістану. До війни він був «надто рухливим, аби всидіти за письмовим столом. У дев'ятому та десятому класах навіть творів не писав» [3, 108]. Тож заняття літературою обрав під тиском обставин, у яких опинився. Література для В. Слпчука стала засобом самовдосконалення, засобом пізнання себе, впливу на себе [3, 195].

Поет пробував сили в багатьох жанрах, починав із гуморесок (їх написав близько п'ятдесяти [3, 230], кілька навіть надрукував у відомому радянському журналі «Перець»). Значний вплив на молодого письменника справила творчість А. Чехова (В. Слпчук передплатив усі 18 томів його творів): «...поволі, том за томом, я підіймався вище... до іншого розуміння, сприйняття і вираження гумору, серйозності» [3, 230]. Із часом поет «занехав літературний гумор, він пішов углиб і став виявлятися латентно в серйозних речах» [3, с. 230]. Відтак наскрізною рисою поетичного стилю В. Слпчука стає іронічність. Він пояснює: «Іронія притаманна мені <...> Так от, моя іронія не вибіркова. Але й не тотальна. Вона ситуативна <...> Говорячи про іронію, я завжди (або й передовсім) маю на увазі і її внутрішню спрямованість – самоіронію» [3, 136]. Наявність іронії в текстах та її задіяність у творчому процесі значною мірою зумовлюється вдачею митця й особливостями світогляду, для нього це «такий собі амортизатор при зіткненнях зі світом» [6, 81].

В. Слпчук переконаний, що література, аби мати майбутнє, має спиратися на досягнення минулого. Серед українських і зарубіжних класиків взірцем для поета стали Т. Шевченко, І. Франко, Й. Гете, В. Гюго, Г. Флобер – ті письменники, які «укріплюють як людину і надихають своїм прикладом на творчість» [3, 101]. До списку найбільш вагомих і цікавих для митця авторів також можемо додати Гомера, Ф. Петрарку, В. Шекспіра [6, 50]. В. Слпчук

підкреслює важливість знання класики – «це наче обов'язок, без цього знання ми виродимося до рівня невігласів, котрі втратили шкалу естетичних цінностей <...> класика дає змогу відрізнити живе від мертвого, дійсне від удаваного» [1, 96].

Євангеліє – основа життєвої філософії В. Слапчука, про що він неодноразово говорить в інтерв'ю. Поет щодня читає Святе Письмо й цим, власне, пояснюються численні ремінісценції та алюзії на біблійні образи, мотиви та сюжети в його творах.

Не можна не помітити зацікавленості В. Слапчука східною філософією, зокрема китайською. «Схід же мені цікавий тим, – пояснює автор, – що я знаходжу там багато українського, а ще – підтвердження моєму переконанню, що в Євангелії є вся необхідна людині мудрість, треба лише навчитися звідти її черпати» [3, 168]. Захоплення філософією для В. Слапчука має суто практичне значення: «...цікавлюся не загальною наукою про мудрість (усією брилою), а тільки тими дрібками, піщинками мудрості, які б служили матеріалом для побудови філософії власного буття» [3, 204].

Довгий час В. Слапчук займався майже виключно поезією, вона повністю поглинула його, стала головною справою життя, «хлібом і водою» [3, 166]. Тому перехід до прози для багатьох читачів став несподіванкою. Втім, для самого автора цей крок є цілком закономірним та логічним. «Не знати, чи я вже все сказав у поезії, але, без сумніву, сказав усе, що хотів. Поезія мене втомила, як може втомити лише жінка, до якої зник <...> Мотивацій, які спонукають поміняти поезію на прозу, чимало, у тому числі й вік автора. Хоча не в першу чергу. Спокушають широкі, майже необмежені можливості прози», – ділиться поет [3, 174].

В. Слапчук не має пієтету до якихось окремих жанрів і не прагне вкладатися в їхні рамки: «Не йдеться про якесь принципове неприйняття жанру як такого, ні, або про зумисне порушення приписаних канонів, але так складається, що про рамки жанру я думаю найменше <...> Аби не створювати читачам додаткових незручностей, я позначаю твір якимсь жанром, який ближче лежить» [3, 129].

В. Слапчук зізнається, що він – не критик, і йому зовсім не хочеться писати рецензій. Втім, робити це змушує низка обставин, більшість із яких – зовнішні, а не внутрішні [3, 217]. Як поет-експериментатор, що завжди прагне вийти за межі встановлених рамок, він спрямовує критику, перш за все, проти шаблонності, одноманітності поезії: «Бувають вірші, неначе у формах вилиті, і незалежно від того, зроблені за ГОСТом чи довільно, – вони застигли <...> Звичайно ж, вони можуть бути чудовими, оскільки не форма визначає якість» [4, 14]. Передбачуваний, застиглий формі В. Слапчук протиставляє поезію Л. Таран – рухливу, мінливу, невизначено, необмежено тривку, яка «щоразу інакша і та ж сама водночас» [4, 14].

Проблема «взаємин» змісту і форми не раз постає в рецензіях та відгуках В. Слапчука. Читаючи збірку Р. Мельниківа, поет зауважує: «Обравши форму за наріжний камінь, він мало не щоразу ефектним жестом ілюзіоніста демонструє читачеві порожню скриньку», видає «Ніц за Щось» [4, 35]. І, навпаки, поезія М. Матіос тішить автора оригінальною мелодикою, вдалим поєднанням змісту і форми, гармонійним синтезом традицій та новаторства [2, 44]. Насамперед В. Слапчук цінує тих поетів, «які не skutі буквою законів поезики, які силою поетичного духу руйнують стереотипи і межі куцих читацьких уявлень про поезію та її вияви» [2, 88]. Тільки істинний

шанувальник поезії, переконаний В. Слапчук, може розібратися, де «справжнє», а де «недолугий сурогат» [4, 59].

Справжніми поетами, на думку В. Слапчука, не народжуються. Не можна стати поетом, не приклавши певних зусиль: «...поезію потрібно вирощувати на грядках, як капусту. Висівати розсаду, висаджувати і т. д. Цебто поет повинен бути трохи агрономом. Вирощування поезії потребує певних знань і ретельної праці. Оскільки самі по собі ростуть хіба що бур'яни...» [4, 37].

Поетів митець поділяє на два типи: традиційні (які «риму до рими тулять, наче гривню до гривні, ретельно дбають, щоб у них усе, як у людей було») та модерністи (вони «уникають розділових знаків, люблять верлібр, якщо вдаються до рими, то обов'язково з матюками») [4, 18]. Цей поділ досить умовний, зазначає В. Слапчук, але таке протиставлення існує. На сучасному етапі воно поступово згладжується завдяки тим поетам, які однаково майстерно володіють засобами традиційного вірша і верлібру, доводячи правомірність та рівноправність обох зразків поезії [4, 66].

Про власне ставлення до верлібру В. Слапчук пише: «Я люблю верлібр <...> Однак є речі, про які сильніше можна сказати класичним віршем. Переді мною не стоїть питання вибору. Римований вірш я також люблю. Він дисциплінує думку. У нього є свої переваги <...> Якщо культивується лише верлібр, а римований вірш ігнорується – це однорукість» [3, 111-112].

У критичних текстах часто нагадує про себе іронічне світосприйняття В. Слапчука. В окремих випадках (коли в рецензованих віршах з'являється містика, звучать потойбічні, апокаліптичні мотиви) іронія набуває гострих, саркастичних відтінків: «Краще б вона вишивала гладдю чи хрестиком – байдуже. Нехай дарує мені поетеса, бо кажу це не в осуд, а з переляку <...> Пора і мені закінчувати, поки не вхопила істерика чи ще яка мара з легкої та синьої руки авторки» [4, 30]; «Нетерплячим раджу читати збірку з кінця, а нервові можуть чогось випити» [4, 33]; «Отакі видіння переслідують мене після прочитання одкровення Поліни Михайлюк. Порадію за всіх, кому привидиться щось інше» [4, 34]. Зовсім інше враження справила на В. Слапчука поезія П. Перебийноса: «...ви не знайдете в поета вірша, у якому б не бринів промінчик світла, попри трагізм буття, попри людську гріховність і недосконалість...» [1, 70]. Важливо, що В. Слапчук визнає власну суб'єктивність у сприйнятті поезії: «...моє пізнання поезії завжди лишатиметься на рівні її відчуття...» [4, 53].

Почуття гумору, на думку В. Слапчука, – одна з тих рятівних соломин, які «витягують» творчість окремих авторів («Коли й врятує щось Іздрика, то це – почуття гумору. А воно у нього є» [4, 82]).

Багато уваги В. Слапчук приділяє композиції рецензованих книг. Поет різко протиставляє віршам, які об'єднує лише обкладинка, «цілісні, продумані, бездоганно вибудовані поетичні книжки» [2, 42].

Принагідно митець звертається до проблем художнього перекладу. Читаючи вибране Р. Заславського, В. Слапчук зауважує, що перекладач не лише знає ціну слова і вміє знаходити йому рівноцінне, а й передає «дух поезії» [2, 94]. Поет висловлює деяке розчарування українським перекладом «Аліси в Країні Чудес» Л. Керрола: перекладач, напевно, «дуже пильнував, аби не відійти від оригіналу, і дотримувався букви, а не духу» [2, 108].

В. Слапчук – поціновувач справжньої поезії, інтелектуальних і високохудожніх творів, що пишуться для вузького кола. Втім, поет визнає, що масова література також має право на існування: «Нехай вона собі (нам) просто

буде» [2, 70]. Із цього приводу цікаво відстежувати реакцію поета на книжки, вихід яких для багатьох став подією неабиякої ваги. Одна з таких книг – роман П. Коельо «Алхімік». Цей бестселер не просто розчарував поета, він висловив щире здивування, як така велика кількість «цінителів золота» не змогла «відрізнити його від свинцю» [2, 96].

**Висновки.** Естетична свідомість В. Слапчука поступово еволюціонує. Цю еволюцію визначає постійний пошук, який відбувається одночасно на двох рівнях: змістовому та формальному. Усвідомлення свободи естетичної діяльності сприяло звільненню поетичної думки від жорстких рамок канонів, ускладненню поетичної мови і, зрештою, переходу до прози. Естетичні погляди, які В. Слапчук задекларував у інтерв'ю, відгуках та рецензіях, знайшли підтвердження в його поезії, а згодом – у прозі.

#### Список літератури

1. Слапчук В. Бронепотяг сучасного літпроцесу: рецензії, відгуки, нотатки. Луцьк: «Вежа-Друк», 2016. 140 с.
2. Слапчук В. В очікуванні на інквізитора. Рецензії, відгуки, нотатки. Луцьк: Волинська обласна друкарня, 2003. 128 с.
3. Слапчук В. Між шляхом воїна і дао: есеї, інтерв'ю. Луцьк: Терен, 2011. 308 с.
4. Слапчук В. Політ механічної зозулі над власним гніздом. Рецензії, відгуки, нотатки. Луцьк: Волинська обласна друкарня, 2001. 100 с.
5. Слапчук В. Чистий четвер. Брустури: Дискурсус, 2016. 96 с.
6. Слапчук В. Чумацький шлях і його обочини. Есеї, інтерв'ю. Житомир: Видавець О. О. Євенок, 2016. 244 с.

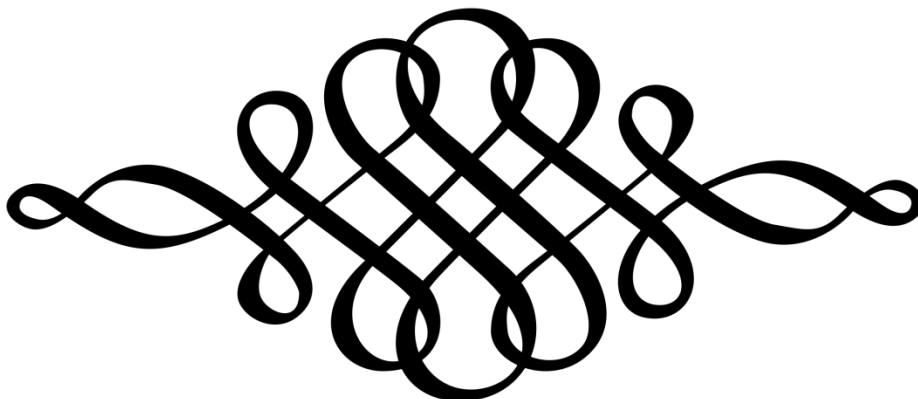

## Підсекція 1.2. Психологія. Правознавство. Історія

**Федотова Тетяна Володимирівна,**  
кандидат психологічних наук, доцент кафедри загальної  
і соціальної психології та соціології Східноєвропейського  
національного університету імені Лесі Українки

### ВІДМІННОСТІ У ВИЯВІ ДОВІРИ В ПІДЛІТКІВ ІЗ РІЗНОЮ ГЕНДЕРНОЮ ІДЕНТИЧНІСТЮ

**Постановка проблеми.** Посилення урбанізаційних та глобалізаційних процесів з однієї сторони сприяє об'єднанню людей, стиранню кордонів між країнами, з іншої – призводить до зростання рівня соціального відчуження людей, прагнення до усамітнення та самотності, відсутності взаєморозуміння та тотальної недовіри. Але людина, як соціальна істота, усе ж таки прагне бути серед людей, реалізуватися у міжособистісних взаєминах, досягнути певного соціального статусу в групі. У зв'язку з цим актуальності набуває проблема довіри як соціально-психологічного явища, що є основою для побудови близьких та теплих взаємин, душевної відкритості та гармонійного розвитку особистості. Проте, якщо у дорослому віці довіра – це виважений та усвідомлений крок у взаєминах, то у підлітків рівень довіри часто зумовлений зовнішніми ознаками (зовнішній вигляд, наявність спільних тем для спілкування, позиціонування своєї дорослості тощо).

Проблема довіри, факторів її формування та складових представлених у працях Т. Скрипкіної, А. Купрейченко, А. Журавльової та інших [1, 2]. Проте не зважаючи на значну кількість досліджень, й досі не існує єдиного підходу у вивченні цього явища. Ми пропонуємо розглянути окреслену вище проблему вияву довіри з урахуванням сформованої гендерної ідентичності в осіб підліткового віку. Оскільки чимало аспектів життя (академічні, професійні та суспільні) регулюються гендерною ознакою, науковці вважають, що саме в цьому віці більшість осіб присвячує певний час для самоідентифікації свого гендеру, намагаючись зрозуміти необхідність дотримування стереотипів своєї статі, визначити рівень її значущості або загалом відповідність статі гендеру. Відповіді на ці питання у подальшому впливають на процес та результат психосоціальної адаптації, пошук місця в суспільстві та становлення особистості.

**Мета дослідження** полягає у теоретичному вивченні явища довіри, зокрема основних її складових, та проблеми гендерної ідентичності в психологічній літературі, а також емпіричному з'ясуванні відмінностей у вияві довіри в підлітків із різною гендерною ідентичністю. Відповідно до мети дослідження було визначено коло наступних **завдань**: здійснити теоретичний аналіз психологічної літератури з питань гендерної ідентичності та явища довіри; розробити програму емпіричного дослідження; визначити особливості вияву довіри в підлітків із різною гендерною ідентичністю.

**Результати дослідження.** Згідно Б. Поршневу, довіра – це вихідне психологічне відношення між людьми. Е. Еріксон вважає, що довіра людини до світу – базова соціальна установка особистості [1].

Довіра розглядається як стан, відчуття, особистісний та груповий настрій, соціальна ситуація або проблема міжособистісних взаємин. Така

неоднозначність у визначенні дефініції зумовлена тим, що феномен довіри є предметом дослідження представників різних галузей наук (соціології, етики, психології тощо). У довірі/недовірі ірраціональні фактори набувають великого значення, саме тому науковці впевнені, що цей феномен тісно пов'язаний з вірою [2].

Проте, довіра, містячи характеристики, які часто пов'язані з невизначеністю ситуації і відсутністю гарантії щодо її виправдання, містить ризики, зумовлює сумніви стосовно об'єкту (людини чи ЗМІ), викликає почуття невпевненості, а тому часто потребує перевірки та підстав. При прояві віри у людей відсутні сумніви. В. Галушко стверджує, що віра в нерелігійному сенсі буде означати впевненість при відсутності можливості переконатися в її істинності. Таким чином, віра частіше за все виступає ідеологічним поняттям. Зокрема, М. Синютин відносить віру до піднесеного морального блага [1].

Виокремлюють компоненти довіри: когнітивний, конативний та емоційний. Довіра займає важливе місце у житті людини та виконує функції: комунікативну, адаптаційну, фундаментальну, співвідношення часових проміжків життя особистості [1, 2].

Е. Еріксон, будучи одним із основоположників вивчення проблеми ідентичності, виокремив в своїй концепції поняття «єго-ідентичності» (узагальнені, особисті, іноді неусвідомлювані уявлення людини про себе), на першому етапі якого передбачається формування в особі базальної довіри/недовіри до світу [4]. Узагальнене поняття ідентичності науковець досліджував у таких аспектах [3]:

1) як комплекс фізичного образу людини, її задатків і здібностей, відповідності обраному суспільством образу цієї людини, а також загальній цілісності фізичного і психологічного образу людини (індивідуальний аспект);

2) розглядаючи шляхи взаємодії та характер цієї взаємодії з суспільством внаслідок чого виокремлюється групова та психосоціальна ідентичність (соціальний аспект).

Соціальний та індивідуальний аспекти ідентичності пов'язані з особливостями вияву особистісної довіри і можуть мати варіанти прояву: позитивний (якою особистість повинна бути з моральної та фізичної точки зору соціального середовища) і негативний (якою особистість не повинна) [3].

Виокремлюють рівні ідентичності особистості: загальнолюдський, груповий та індивідуальний. З-поміж видів ідентичностей, які в комплексі можуть найповніше описати людину, зазвичай виокремлюють: особистісну, соціальну, фізіологічну, класову, культурну, національну, релігійну [5].

Гендерна ідентичність є базовою структурою соціальної ідентичності, що характеризує внутрішнє усвідомлення людини як представника чоловічого, жіночого або альтернативного гендеру (трансесексуал), який може відповідати або не відповідати статі людини, визначеній при народженні, або первинним чи вторинним статевим ознакам особи.

Гендерна ідентичність, в залежності від того, яких характеристик набуває особа, поділяється на два види: чоловіча та жіноча ідентичність. І жіноча, і чоловіча ідентичності представлені характерними для них рисами та ролями в суспільстві. Ці характеристики, в залежності від того, до яких ідентичностей вони належать, відповідно поділяються на категорії: маскулінні, фемінні чи андрогінні. Структура гендерної ідентичності представлена компонентами: когнітивним, афективним та конативним.



Діагностична програма вивчення особливостей вияву довіри в підлітків із різною гендерною ідентичністю складалася з наступних етапів:

✓ I етап – вивчення психологічних особливостей сформованості гендерної ідентичності у підлітків завдяки методиці «Маскулінність-фемінінність» С. Бем та тесту «Хто я?» М. Куна;

✓ II етап – визначення відмінностей у вияві довіри, застосувавши: методику «Визначення рівня довіри/недовіри особистості до світу, до інших людей та до себе» (А.Купрейченко), методику «Шкала підозрілості» (Е. Ільїн та П. Ковалев) та тест Т. Лірі (визначає три шкали: скептицизм, залежність, конформізм) [1];

✓ III етап – аналіз та інтерпретація отриманих результатів.

Дослідження було проведене на базі Луцької СЗОШ №1 та Княгининівської спеціалізованої школи-інтернату I-III ступенів «Центр освіти та соціальної підтримки» в 2017-2018 р. В якості діагностованих виступили учні 9-х класів у кількості 80 осіб (53 дівчини та 27 хлопців).

Результати відсоткового розподілу діагностованих за методикою С. Бем «Маскулінність-фемінінність» засвідчують наступне:

➤ з 27 респондентів чоловічої статі 26% осіб продемонстрували маскулінні характеристики, 7% – фемінні та 67% осіб – андрогінні характеристики;

➤ з 53 опитаних жіночої статі у 32% діагностованих визначено фемінні характеристики, у 7% – маскулінні та в 61% осіб, відповідно, андрогінні характеристики.

Проведений однофакторний аналіз засвідчив, що існують значущі відмінності у показниках діагностованих фемінної та маскулінної груп ( $F = 610,2$ , при  $\alpha \geq 0,001$ ).

Відсоткове представлення діагностованих за методикою «Хто я?» М. Куна виявився наступним:

- в осіб із маскулінними характеристиками найяскравіше виражені соціальна (82% осіб) та національна (45% осіб) ідентичності, що ймовірно пов'язано з традиційним уявленням суспільства про військовий обов'язок кожного чоловіка;

- респонденти з фемінними характеристиками орієнтуються на духовний та культурний розвиток, ідентифікуючи себе культурно (42% осіб) та особистісно (100% осіб);

- в опитаних з андрогінними характеристиками визначено гендерну (62% осіб), національну (35% осіб) та класову (38% осіб) ідентичності.

За результати методики «Визначення рівня довіри/недовіри особистості до світу, до інших людей та до себе» (А. Купрейченко), «Шкалою підозрілості» (Е. Ільїн та П. Ковалев) та тесту Т. Лірі було встановлено наступне:

• рівень довіри до інших людей в осіб із андрогінними та маскулінними характеристиками дещо вищий, ніж в осіб із фемінними (59%, 52% та 44% осіб, відповідно);

• в респондентів із фемінними характеристиками виявлено вищий рівень: підозрілості (у 43% осіб) та залежності (у 46% опитаних);

• у 39% осіб із маскулінними характеристиками визначено високий рівень скептицизму;

• в трьох групах діагностованих визначено низький рівень довіри до себе (у 33% маскулінних осіб, 30% – андрогінних та 32% фемінних, відповідно) та довіри до світу (у 46% маскулінних осіб, 43% – андрогінних та 40% фемінних),

а також високий рівень конформізму (у 58% маскулінних осіб, 62% – андрогінних та 60% осіб з фемінними характеристиками).

**Висновки.** Довіра – достатньо важливе соціально-психологічне явище, що визначається як відкриті, позитивні взаємини між людьми, які відображають впевненість у порядності й доброзичливості іншої людини. Довіра, будучи однією з характеристик дорослішання та забезпечуючи успіх особистості у побудові ефективних взаємин з оточуючими, пов'язана з гендерною ідентичністю, основними функціями якої в ході становлення особистості є: забезпечення індивідуальності, цілісності та визначеності особи; одночасна інтеграція (створення внутрішньої єдності, згуртованості, що може виражатись у груповій ідентифікації) та диференціація (вміння відрізнити власне «Я» від іншого «Я» при взаємодії, здатність відокремлювати емоційні процеси від інтелектуальних).

Зниження рівня ворожості та недовіри до оточуючих, а також адекватна самоідентифікація та усвідомлення унікальності власної особистості сприятиме формуванню позитивної мотивації та установки на взаємодію з оточуючим соціальним середовищем, досягненню гармонії за світом, прагненню до саморозвитку в осіб підліткового віку.

#### **Список літератури**

1. Ильин Е. П. Психология доверия / Е. П. Ильин. – СПб. : Питер, 2013. – 288 с.
2. Купрейченко А. Б. Психология доверия и недоверия / А. Б. Купрейченко. – М. : Изд-во «Институт психологи РАН», 2008. – 571 с.
3. Erikson E. H. Identity, youth and crisis / E. H. Erikson // New York: W. W. Norton Company. – 1968. – P. 154-159.
4. Friedman L. J. Identity's Architect: A Biography of Erik H. Erikson / L. J. Friedman ; Cambridge, Massachusetts: Harvard University Press, 2000. – 592 p.
5. Pleck E. H. Domestic Tyranny: The Making of American Social Policy Against Family Violence from Colonial Times to the Present / E. H. Pleck ; University of Illinois Press, 1987. - 273 p.

**Кихтюк Оксана Василівна,**  
кандидат психологічних наук, доцент кафедри загальної і  
соціальної психології та соціології Східноєвропейського  
національного університету імені Лесі Українки

### **ПСИХОЕМОЦІЙНІ ОСОБЛИВОСТІ ПЕРЕЖИВАННЯ СТРАХІВ У ПІДЛІТКІВ**

**Постановка проблеми** зумовлена сучасною соціально-економічною ситуацією в Україні. Даний трансформаційний період по особливому ускладнює адаптаційні можливості нашої психіки, особливо у незрілої молодій людини, підлітків. Українським родинам важко адаптуватись до нових соціально-економічних умов у державі, коли воєнні дії на Сході країни спричиняють постійне накопичення емоційного напруження, роздратування, агресивності, тривоги, що спричиняє формування різних страхів та фобій. Саме у сьогодні ми дуже часто відчуваємо емоцію страху, переживання невпевненості, різноманітні негативні переживання, які можуть керувати та впливати на наше майбутнє життя, передаючись дітям.

**Метою** статті поставлено здійснити теоретичний та емпіричний аналіз поняття страхів / фобій у літературі. Емпіричне дослідження базувалось на психодіагностиці ієрархічної структури актуальних страхів підліткового віку.

**Результати дослідження.** Страх є емоційним станом, що відображає захисну біологічну реакцію людини чи тварини при переживанні нею реальної чи уявної небезпеки для здоров'я чи благополуччя. Таким чином, реакція страху у людини як біологічної істоти виконує захисну функцію, яка є корисною, проте для людини як соціальної істоти вона заважає досягати необхідної поставленої мети, цілі [1; 2].

Фобія – це тривожне порушення, яке супроводжується надзвичайно сильним, ірраціональним страхом та поведінкою, викликаною цим страхом. Слід розмежовувати ці поняття. Коли причиною ірраціональних страхів може бути що завгодно, тоді говорять про фобії. Їх головною ознакою чи симптомом є необґрунтований намір, бажання уникати подразника, який лякає, тому, коли фобія виходить із свідомого контролю, вона заважає особистому життю, переходить у психічний розлад [1; 2].

Вчений-антрополог Стівен Джуан описує усі можливі страхи людини, фобії та способи боротьби з ними. Він подає цікавий перелік відомих та знаменитих особистостей, котрі страждають чи мали певні види фобій. С. Джуан стверджує, що фобія може розвинути у людини значно раніше, ніж вона здатна її усвідомити та описати. На основі своїх багатолітніх досліджень, спостережень, він виділяє 30 найбільш розповсюджених фобій у дітей: особиста біль (алгофобія); висота (акрофобія); громовиці (бронтофобія); змії (офідіофобія); зубних лікарів (дентофобія); крові (гемофобія); блискавки (кераунофобія); насмішок/знущань (катагелофобія); незручних ситуацій (соціофобія); невдачі/неуспіху (атіхіфобія); самотності (єремофобія); гострих предметів (айхмофобія); відмови, в тому ж числі ровесників (реєктофобія); помилок (гамартофобія); павуків (арахнофобія); польоту в літаках (авіафобія); міліції (міліціофобія); публічного виступу (глоссофобія); рвоти (єметофобія); рептилій (герпетофобія); сердитих людей (холерофобія); смерті (танатофобія); собак (канінофобія); темноти (ахлуофобія); трупів (некрофобія); уколів (трипанофобія); уродливих людей (дисморфофобія); потоплення (аквафобія); екзаменів (екзаменофобія) [1].

Для реалізації емпіричного дослідження поставленої проблеми було використано опитувальники страхів за О. Захаровою, тест ієрархічної структури актуальних страхів для здорових особистостей. Вибірку дослідження склали 64 учні 9-х класів гімназії № 14 м. Луцька, тобто підлітки 15 – 16 років, за статевою ознакою диференціація не проводилась.

У віковій психології підлітковим віком вважають період розвитку дітей від 11 до 16 років. Це перехідний час до становлення дорослої особистості. Підлітковий вік характеризується значним психофізіологічним розвитком, усвідомлення себе та відчуття дорослості, що зумовлює переоцінку цінностей, трансформацію активності, що збагачує різними переживаннями, труднощами, кризами і можливими страхами [3]. Оскільки саме в цей період бурхливо розвивається емоційна сфера молодшої людини, відбуваються різкі переходи від надмірної активності, рухливості, піднесення аж до байдужості чи апатії. Ці процеси зумовлені статевим дозріванням, неврівноваженість збудження та гальмування нервової системи провокує підвищену емоційність. Перед сучасними підлітками постають безліч проблем, які вимагають самовизначення, такі як вибір майбутньої професії, знаходження своєї соціальної та особистої

ролі у житті. Важливо вчасно зрозуміти, продіагностувати страхи у підлітковому віці, щоб уникнути фіксації цієї фобії в майбутньому, запобігти виникненню особистого психічного розладу.

Результати проведеного дослідження засвідчують, що 80 % сучасних підлітків бояться війни, мають страх до стихій (бурі, урагану, землетрусу); зробити щось не так чи неправильно; захворіти чи заразитися. 15 % опитаних мають страх перед тваринами, такими як павуки, змії, собаки. 5 % підлітків бояться покарання; мами й тата; уколів; страшних снів. 100 % відповіли, що бояться того, що батьки можуть померти. Таким чином, опитування засвідчило, що сучасні діти мають певні усвідомлені страхи, які викликані проблемами сучасної соціальної ситуації в нашій країні.

Причинами виникнення сильного ірраціонального страху як виду фобій можуть бути реакції психіки: на напружену атмосферу вдома, у школі; непорозуміння з батьками, ровесниками; сварки, скандали; авторитарний стиль виховання із високими надмірними вимогами, які дитина не може виконати; цілеспрямоване залякування батьків / опікунів / вихователів; реальний переляк у певному місці та часі. Щоб перебороти свій страх, слід з'ясувати справжню його причину. Необхідно стабілізувати, нормалізувати атмосферу у сім'ї / родині, встановити конструктивний діалог, усунути ворожість у взаєминах батьків. Попрацювати над страхом із психологом, можливим методом біхевіористичної терапії, сімейної психотерапії, арттерапії, казкотерапії, ефективним є використання когнітивно-поведінкової терапії, включаючи майндфулнес.

**Перспективою подальших наукових розвідок** вбачаємо застосування та впровадження психологічних програм по боротьбі та зниженні впливу страхів на формування особистості загалом, вивчення взаємозв'язку тривожності та прояву різних фобій у людини, особливо у дітей підліткового віку.

#### **Список літератури**

1. Джуан С. Странности наших фобий. Почему мы боимся летать в самолетах / С. Джуан ; [пер. с англ. О. Перфильева]. – М. : РИПОЛ классик, 2012. – 416 с.
2. Пов'якель Н. І. Психологія дитячих страхів / Надія Пов'якель, Оксана Складенко. – К. : Шк. світ, 2011. – 128 с.
3. Пархомчук Г. С. Спілкуватись з підлітком. Як? Книга для розумних батьків. / Г. С. Пархомчук [пер. з рос.] / Х. : Вид. група «Основа», 2009. – 205 с.

**Магдисюк Людмила Іванівна,**  
доцент кафедри практичної та клінічної психології  
Східноєвропейського національного університету  
імені Лесі Українки

**Павлова Богдана Василівна,**  
студентка IV курсу факультету психології та соціології  
Східноєвропейського національного університету  
імені Лесі Українки

## **ПСИХОКОРЕКЦІЙНА РОБОТА ПРАКТИЧНОГО ПСИХОЛОГА З НЕПОВНОЛІТНІМИ ПРАВОПОРУШНИКАМИ**

**Постановка проблеми.** На сьогоднішній день стрімко поширюється злочинність серед неповнолітніх, традиційні методи боротьби і покарання є

недостатньо дієвими. Тобто, немає ознак того, що вище зазначені заходи допомогли б остаточно змінити спосіб життя неповнолітнього у суспільстві. Навпаки, природною реакцією на жорстокість стає ще більша жорстокість та агресія, що призводить тільки до зростання рівня злочинності і рецидивів. Важливо проводити відповідну роботу з такими особами, яка буде спрямована на зміну визначених особливостей психіки, тобто станів, ознак, процесів і котра допоможе зменшити поширення злочинності серед даної категорії осіб.

**Мета дослідження.** Провести теоретичний аналіз особливостей підліткового віку та дослідити теоретичні аспекти психокорекційної роботи. За допомогою результатів нашого дослідження з'ясувати суть, особливості та алгоритм психокорекційної роботи з неповнолітніми правопорушниками.

**Результати дослідження.** Підлітковий вік характеризується різноманітними змінами, котрі присутні у кожній сфері розвитку. Саме у цей період відбувається так званий перехід від типу стосунків, коли підлітки беруть на себе роль дорослого, сприймають себе зовсім по-іншому, бажаючи бути рівноправними із дорослими. Сприятлива форма переходу до нового типу стосунків можлива, якщо дорослий сам проявляє ініціативу, перебудовуючи своє ставлення до підлітка, тобто, сприймає його з усіма змінами, баченням світу тощо. На жаль, зазвичай, відбувається навпаки – підлітки відчужуються від дорослих, оскільки відсутнє розуміння та підтримка, яка є досить потрібною на даному етапі життя. Тому підлітки розвивають власну, інтимну сферу спілкування, власне комфортне середовище, і тоді вже нав'язлива увага дорослих викликає протест, який, як варіант, може викликати девіантну та делінквентну поведінку. Важливо давати можливість підліткам самовиражатися, створювати їх власні особистісні стосунки, можливість саморозвитку і, звичайно ж підтримку, але не гіперопіку та критику. Тому основні психологічні потреби підлітка – це прагнення до спілкування з однолітками, прагнення до самостійності і незалежності, визнання своїх прав з боку інших людей [2, 112].

Варто сказати, що важливою є неусвідомлювана мотивація злочинної поведінки деяких неповнолітніх. Причин неусвідомлюваних мотивів злочинної поведінки є багато. Це в основному залежить від особливостей особистісного розвитку. Неусвідомлювані мотиви можуть бути пов'язані з неадекватною самооцінкою особистості молодого злочинця і, найчастіше, з дисгармонійною структурою його особистості. У деяких випадках неусвідомлювана мотивація злочинної поведінки носить компенсаторний характер, нерідко зв'язана з розвитком у підлітка комплексу неповноцінності, який може бути викликаний нерозумінням у сім'ї, приниженням тощо [3, 240].

Провівши теоретичне дослідження, встановлено, що на формування злочинної поведінки неповнолітніх впливає їхнє середовище (сім'я, школа, друзі), рівень морально-правової соціалізації, рівень інтелектуального розвитку. Також важливими є мотиваційна, емоційно-вольова сфери особистості, попередні стадії розвитку, наявність відхилень.

Аналіз результатів емпіричного дослідження, яке проводилося на базі одного із міських навчальних закладів серед вибірки із 30 осіб, котрі схильні до вчинення правопорушень чи вже вчиняли їх, підтвердили результати теоретичного дослідження – у досліджуваних низький рівень правової соціалізації, оточуюче середовище провокує на вчинення злочину, немає відповідних умов розвитку у сім'ях, відсутній один із батьків, а з іншим немає контакту. Також для оцінки рівнів розвитку особистості, типу поведінки,

мотиваційної та вольової сфери ми використовували методику "Тип поведінкової активності" Л. Вассермана та Н. Гуменюка, результати якої підтверджують перевагу типу А, який характеризується нездатністю до тривалої і стійкої концентрації уваги; нетерплячістю, прагненням робити все швидко, імпульсивністю, емоційною нестриманістю в суперечках, невмінням до кінця вислухати співрозмовника; певною агресивною поведінкою. Для діагностики типу акцентуації характеру ми використали методику Леонгарда – Смішека, результати якої показали перевагу збудливого, дистимічного та емотивного типу, тобто збудливий тип характеризується не стійкістю емоційної сфери, активністю, неврівноваженістю, схильністю до девіантної поведінки. Емотивний характеризується тим, що дуже часто у всіх починаннях особа керується емоціями, не мислить раціонально, збудливий, емоційний. Для дистимічного типу, навпаки, характерний негативний настрій, пригніченість, притупленість емоцій.

Відповідно, до результатів теоретичного та емпіричного дослідження, за допомогою яких виявлено особистісні і зовнішні чинники, котрі формують злочинну поведінку серед неповнолітніх, нами був досліджений аспект психокорекційної роботи із неповнолітніми.

Психокорекція – це вид діяльності психолога, котрий спрямований на корекцію недоліків у психіці та поведінці людини, які не мають характеру захворювань [4, 640].

Сама психокорекційна робота складається із певних стадій та етапів до яких відносять: діагностичну, настановчу, корекційну, стадію оцінки ефективності корекційних дій. Тобто, діагностична стадія характеризується виявленням чинників ризику, діагностикою особистості, формуванням програми психокорекційної роботи. На настановчій стадії відбувається формування бажання співпраці із психологом, віри у себе. Суть корекційної стадії полягає у самому процесі корекції, переході від негативної фази до позитивної, оволодіння певними способами діяльності. Заклучна фаза характеризується дослідженням змін, які відбулися під впливом психокорекційної роботи [1].

Для психокорекційної роботи можемо використовувати арт-терапію, казкотерапію, тренінги (як групові, так і індивідуальні), піскову терапію, певні види бесіди, ігротерапію [5].

**Висновки.** За результатами теоретичного та емпіричного дослідження було встановлено характеристики неповнолітніх правопорушників, що впливають на формування злочинності серед неповнолітніх. Досліджено особливості підліткового віку, ризику, які несуть у собі загрозу виникнення протиправних дій. Встановлено, що на формування злочинної поведінки неповнолітніх впливає їх оточуюче середовище (сім'я, школа, друзі), рівень морально-правової соціалізації, рівень інтелектуального розвитку. Також важливими є мотиваційна, емоційно-вольова сфери особистості, попередні стадії розвитку, наявність чи відсутність відхилень. Досліджено поняття та етапи психокорекційної роботи із неповнолітніми злочинцями. Зазначено методи, які може використовувати практичний психолог у психокорекційній роботі із даною категорією осіб.

#### Список літератури

1. Абрамова Г. С. Практическая психология. – М. : Академический Проект, 2001. – 480 с.

2. Вікова та педагогічна психологія: Навч. посібн. / О. В. Скрипченко, Л. В. Долинська, З. В. Огороднійчук та ін. 3-тє вид., випр. і доп. – К. : Каравела, 2012. – 112 с.
3. Коновалова В. О., Шепітько В. Ю. Юридична психологія : Підручник. – К., 2004. – 240 с.
4. Шапар В. Б. Сучасний тлумачний психологічний словник. – Х., Прапор, 2005. – 640 с.
5. <http://diplomukr.com.ua/news/2009/07/22/1021>

**Нагірний Микола Зіновійович,**  
кандидат історичних наук, доцент,  
викладач ВКНЗ «Володимир-Волинський  
педагогічний коледж ім. А.Ю.Кримського»

## **МЕРЯНСЬКА ЗЕМЛЯ ЯК ПРАБАТЬКІВЩИНА РОСІЙСЬКОГО ЕТНОСУ В КОНТЕКСТІ КИЇВСЬКО-МОСКОВСЬКИХ СУПЕРЕЧОК ЗА «РУСЬКУ» СПАДЩИНУ**

**Постановка проблеми.** Справа національної належності населення в Київській Русі досі є контроверсійною темою. Українські, російські та білоруські історики розглядають давньоруську державу як невід'ємну частину історії своїх народів. Тут закономірно виникає питання про те, хто має більше право вважати себе її спадкоємцями.

**Мета дослідження.** На основі допоміжних історичних наук (археології, антропології, генетики, джерелознавства) розглянути процес етногенезу російського народу, порівняти особливості цього явища з українським та мерянським аналогами.

**Результати дослідження.** Тема фінно-угорської складової у формуванні російського етносу, попри політико-ідеологічні упередження та заборони, активно піднімалася ще з ХІХ століття. Існує достатньо об'ємний пласт досліджень, однак на особливу увагу заслуговують порівняно нові розвідки О. Ткаченка [12] та В. Білінського [2].

Російські історики доводять, що оскільки росіяни були єдиною східнослов'янською нацією, яка створила у новітні часи свою державу, то зв'язок Московської держави із першою державою східних слов'ян був найбільш важливим і послідовним.

У ХІХ ст. із поглибленням національної свідомості українців зросло невдоволення тим, що росіяни монополізували "славу Києва". М. Грушевський вважав, що приписувати Київській добі центральне місце в російському минулому значило б обтяжувати російську історію штучним додатком, що стояв би на заваді пошуків її справжнього коріння [5, с. 4–7].

У "Повісті минулих літ" при переліченні слов'ян та інших народів автор пише: "се ... *Словѣнскъ языкъ въ Руси: Поляне, Деревляне, Ноугородьци, Полочане, Дреговичи, Сѣверь, Бужане...* А се суть *инии язъци, иже дань дають Руси: Чюдь, Меря, Весь, Мурома, Черемись, Морьдва, Пермь, Печера...*" [8, с.6]. Тобто, слов'яни жили на території сучасної України та Білорусі, а інші народи – переважно на землях сучасної центральної Росії.

Поняття "Русь" включало територію розселення слов'янських племен полян, сіверян, деревлян, волинян тощо. На факт саме такого поширення топоніма "Русь" вказують численні літописні джерела [8, с. 198, 260].

Створюючи Російську імперію, московська еліта міфологізувала минуле, присвоївши історію Київської Русі. Російський народ в історичному розвитку утворився у значній мірі шляхом ослов'янення угро-фінських племен.

Центральне положення серед них займав народ меря. Найдавніші північноруські князівства (Ярославське, Московське, Володимиро-Суздальське) практично повністю збігаються з кордонами розселення мері.

Вперше народ меря згаданий в VI столітті готським літописцем Йорданом під назвою *мерен*. Початок контактів мері зі східними слов'янами відноситься до IX-XI ст. Слов'янські поселенці того часу були вкрай нечисленні, а їхній культурний ареал локальний.

Меряни виявилися сприйнятливими до ідеї державного будівництва на основі слов'янської мови і візантійської релігії, але при цьому залишившись етнічно фіно-уграми. Зміна мови і релігії не означає зміни населення: мову і культуру можна поміняти, гени – ні. Таким чином, формування великоруського етносу тісно пов'язане з християнізацією угро-фінських етносів.

Процес асиміляції розтягнувся на кілька століть. Межею, коли меря розчинилася остаточно, ймовірно, були перші десятиліття XVIII століття. Асиміляція мері носила характер інтеграції в російську народність, тобто росіяни на мерянських землях – це і є колишні меряни.

На користь цього твердження свідчать дані археології, антропології, топоніміки, генетики та ономастики.

*Археологія.* Здійснені у XIX ст. О. Уваровим археологічні розкопки курганів у Московській та сусідніх губерніях [13] доводять, що до XII ст. на землях навколо Москви проживали тільки мерянські племена, при цьому не виявлено жодного слов'янського поховання. У курганах XI-XVI ст. не знайдено жодної київської монети. Тобто, мерянська земля та її народ практично не мали господарських зв'язків ні з Київським, ні з Великим Литовським князівствами.

Навіть у слов'янських курганних могильниках на територіях, де літописи поміщають племена в'ятичів, кривичів і інших літописних слов'ян, виявляються лише дослов'янські риси стародавнього населення.

Тобто, масової слов'янської колонізації російських земель не було.

*Топоніми і гідроніми.* Всі древні топоніми (тобто назви річок, сіл та інших об'єктів) Московії – фінські, починаючи з самої Москви: Мокс (народ мокша) + Ва ("вода" по-фінськи), Рязань (столиця народу ерзя), Муром (столиця народу мурома). Перм (столиця народу пермі), Вятка (столиця фінів-в'ятичів), а також Калуга, Ржев, Коломна, Кострома, Твер, Пенза та тисячі інших.

Розглядаючи географічну карту Росії, можна помітити, що в басейнах Середньої Волги і Ками поширені назви річок, що закінчуються на "ва" і "га": Сосьва, Ізьва, Кокшага, Ветлуга і т. д. У перекладі з фіно-угорських мов "ва" і "га" означають "річка", "волога", "мокре місце", "вода".

*Ономастика* (наука про імена і прізвища). Мерянськими прізвищами Ростова Великого є: Вакшеєв (Вакш – "млин"), Єрикова (єр – "озеро"), Тумаєв (тумо – "дуб"), Чуварова (Чувар – "строкатий"), Шабликов (шаби – "кислий"), Таригін (тар – "винагорода", "прибуток"), Тулаєв (тул – "вогонь") та ін.

*Антропологія.* У 80-х рр. XIX ст. Н. Зограф першим показав, що "класичні великороси" у Володимирській, Ярославській, Костромській губерніях несуть у своєму фізичному вигляді виразні риси фіно-угорського походження [6].

У 1950-х рр. внаслідок масштабної антропологічної експедиції було підтверджено, що "у міру просування на схід слов'янське населення



виявляється все більше рис, притаманних фіно-угорському населенню", зокрема, черепа в'ятичів не відрізнялися від фіно-угорських [9].

Завдяки антропологічній реконструкції за методом М. Герасимова можна побачити, що в'ятичі антропологічно дуже схожі на мордву-ерзю [10].

Людські черепа відносяться до трьох типів: доліхоцефалія, мезоцефалія, брахіцефалія – за т.зв. поздовжньо-широтним індексом черепа. Загальновідомо, що слов'яни є брахіцефалами, а угро-фіни – доліхоцефалами. Антропологічні та краніологічні дослідження, виконані А. Богдановим [3] і Ф. Вовком [4] відповідно у Центральній Росії та Україні, підтверджують відмінні особливості фінського і слов'янського етносів.

*Генетика.* За роботами О. Ткаченка, "по батьківській лінії росіяни походять від фіно-угрів" [12, с.55]. Згідно з сучасними дослідженнями галотипів Y-хромосоми насправді ситуація була зворотною – чоловіки-слов'яни одружувалися з жінками місцевого фіно-угорського населення.

Меряни політично стали росіянами, етнічно залишившись фіно-уграми, що було доведено в дослідженні генофонду російського народу в 2005 р. Генетична відстань між росіянами та фінно-уграми виявилася 2–3 одиниці, тобто фактично це один величезний народ [1].

*Мова.* Російський історик В. Ключевський відзначав, що московський говір значно відійшов від того, як говорили в Київській Русі [7, с.62].

Після XVIII в. мерянська мова перестала існувати і вживатися в повсякденній мові, однак її численні сліди зберігалися на колишній території мері. У російську мову ввійшло чимало угро-фінських слів, таких як "тундра", "кілька", "салака" і т. д. Під впливом угро-фінського мовного середовища відбулося формування специфічних рис фонетичної системи росіян. У фонетиці північних великоруських говірок часто зустрічаються такі мовні явища, як нерозрізнення дзвінких і глухих приголосних, редукція одного з приголосних на початку слова, якщо вони слідуєть один за одним, і інші характерні фінно-угорські риси.

У словотворенні мерянський субстрат виражений наявністю складних взаємопідсилювальних слів: "пити-їсти", "живий-здоровий", "неждано-негадано", "такий-сякий" – типових для фіно-угорських мов. Навіть казковий зачин "жили-були" спочатку був поширений на колишній мерянській території. Ці дієслова на початку казок представлені у всіх фіно-угорських мовах і зовсім відсутні в будь-яких слов'янських. Тобто, мерянська мовна формула починає російські казки [11].

Пережитки фіно-угорської культури у культурі російській простежуються у таких особливостях, що не зустрічаються серед інших слов'янських народів: святі камені і гаї, жіночі кокошник та сарафан, чоловіча сорочка-косоворотка, лапті (личаки), стиль народної архітектури ("шатер", "крыльцо"), баня, священна тварина – ведмідь, відсутність русального циклу, колядок, культу Перуна, наявність культу берези, а не дуба.

Жінки меря на голові носили кокошники, назва кокошник має фінське походження: "кекко" – курка, "кокош" – півень. Курка була у фінських народів шанованою птицею за її плодючість, і така асоціація повинна була сприяти виконанню жінкою її головної (репродуктивної) ролі.

Найвідомішими спадкоємцями мерян виступають кацкарі. Так називає себе субетнос російського народу у Ярославській області. У мові сучасних кацкарів збереглися десятки живих мерянських слів. Кацкарі – єдина в Росії сформована локальна ідентичність, що усвідомлює своє мерянське коріння.

Серед відомих мерян – Юрій Гагарін (перший космонавт), Валентина Терешкова (перша жінка-космонавт), Михайло Пуговкін (радянський актор). Патріарх Московський Кирило теж походить із фінського народу ерзя. Гундяєв – типове ерзянське прізвище, і сам Кирило не заперечував своїх коренів.

**Висновки.** Таким чином, численні наукові дослідження з антропології, етнографії та археології доводять, що прямими нащадками літописних меря є сучасні росіяни, а точніше – мешканці сучасної Московської області і прилеглих до неї територій.

Російська народність формувалася в процесі контактів нечисельних слов'янських племен, балтійських і фіномовних етнічних груп за активної участі державної влади. Аборигенна меря втягувалася в єдиний етногенетичний процес, який вів до формування населення Ростово-Суздальської землі. Місцеве фінно-угорське населення поступово переймало слов'янську мову як мову міжнаціонального спілкування. Етноси перемішувалися, російська мова витіснила інші, і меря стала росіянами. Але, розчинившись у масі росіян, фіно-угри зберегли свій антропологічний тип, який тепер сприймається як типowo російський.

У цьому зв'язку вивчення мері є, по суті, дослідженням етногенезу російського народу.

#### Список літератури

1. Балановская Е., Балановский О. Русский генофонд на Русской равнине / Е. В. Балановская, О. П. Балановский. – М. : Луч, 2007. – 424 с.
2. Білінський В. Країна Моксель, або Московія. Книга 1 / В. Білінський. – К. : Видавництво імені Олени Теліги, 2009. – 376 с.
3. Богданов А. Материалы для антропологии курганного периода в Московской губернии / А. Богданов // Известия Общества любителей естествознания, состоящего при Императорском Московском Университете. – Москва, 1867. – 178 с.
4. Вовк Ф. Студії з української етнографії та антропології / Ф. Вовк. – К. : Мистецтво, 1995. – 336 с.
5. Грушевський М. Звичайна схема "російських" історії й справа раціонального укладу історії східного слов'янства / М. Грушевський // Пам'ятки України. – 1991. – № 3. – С. 4–7.
6. Зограф Н. Антропологические исследования мужского великорусского населения Владимирской, Ярославской и Костромской губерний / Н. Зограф // Известия ИОЛЕАЭ. – Т. XXVI, Тр. отд. антроп. – М., 1892. – 288 с.
7. Ключевский В. О. О русской истории / В. О. Ключевский. – М., 1993. – 359 с.
8. Літопис Руський, за Іпатським списком / [переклад Л. Махновця]. – Київ : Дніпро, 1989. – 592 с.
9. Мерянское наследие России [Електронний ресурс] – Режим доступу: <http://www.merja.org>. – Назва з екрану.
10. Российские антропологи оставили попытки найти в Москве "коренное" население [Електронний ресурс] – Режим доступу: [http://www.newsru.com/russia/07mar2007/moscow\\_antropology.html](http://www.newsru.com/russia/07mar2007/moscow_antropology.html). – Назва з екрану.
11. Ростов В. Нерусский русский язык [Електронний ресурс] / В. Ростов // Режим доступу: <http://knigadarom.com/download.php?id=20790>. – Назва з екрану.
12. Ткаченко О. Исследования по мерянскому языку / О. Ткаченко. – Кострома : Инфопресс, 2007. – 352 с.
13. Уваров А. Меряне и их быт по курганным раскопкам / А. Уваров. – М., 1872. – 215 с.

**Дударчук Любомир Вікторович,**  
магістрант факультету історії, політології  
та національної безпеки Східноєвропейського  
національного університету імені Лесі Українки

## **СТАНОВИЩЕ ПЕДАГОГІЧНИХ ПРАЦІВНИКІВ НА ВОЛИНІ В РОКИ НІМЕЦЬКОЇ ОКУПАЦІЇ (1941–1944)**

**Постановка проблеми.** Період німецької окупації Волині, яка входила до складу райхкомісаріату «Україна», характеризувався глибокими трансформаціями життя місцевого соціуму. Не минули вони і освітню сферу, яка, з точки зору окупаційної адміністрації, була важливим засобом ідеологічного впливу на місцеве населення. Вже восени 1941 р. у регіоні відновили свою діяльність школи та численні курси професійного спрямування. Вивчення становища осіб, які працювали в цих закладах, дозволить краще зрозуміти особливості освітнього процесу в краї у воєнні роки.

**Мета дослідження.** Проаналізувати становище волинських педагогів, рівень їх матеріального забезпечення, охарактеризувати їх професійні якості.

**Результати дослідження.** Впродовж усього окупаційного періоду педагогічні працівники на Волині були однією із найосвіченіших соціальних верств. Значна їх кількість здобула вчительський фах у довоєнний період. Влада намагалася повністю контролювати їхню діяльність. З цією метою 26-27 серпня 1941 р. в Луцьку відбувся з'їзд вчителів колишнього луцького повіту, на якому було порушено ряд питань, пов'язаних з організацією шкільної науки в майбутньому навчальному році [6, арк. 3]. Згодом такі конференції регулярно проводились у різних районах Волині [2, арк. 18]. Значні зусилля на цих заходах були спрямовані на те, аби схилити місцевих педагогів до співпраці з окупаційною адміністрацією.

Щодо розміру заробітної плати вчителів в період 1941–1944 рр., то за наявності повної ставки педагоги-предметники отримували 450 крб. місячно, директори шкіл – 700. Окрім цього всім освітянам передбачалася надбавка, яка становила 25% від розміру місячного окладу за старанне виконання ними своїх обов'язків. Виплата цих коштів здійснювалася двічі на місяць. Також окремо вчителям Закону Божого за кожен проведений урок виплачувалось 24 крб. Варто зауважити, що політика окупаційної влади щодо певних груп осіб, задіяних в цій сфері, мала дискримінаційний характер. Свідченням цього було те, що плата вчителів-жінок була на 20% нижчою за ту, яку отримували їхні колеги чоловіки [1, арк. 1]. Згідно з розпорядженням райхкомісара від 21 листопада 1942 р. педагогам, що володіли німецькою мовою, передбачалася додаткова надбавка до заробітної плати в розмірі 15% від місячного окладу, а якщо це були етнічні німці, то її розмір збільшувався до 25% [9, арк. 12, 13]. Відтак можна констатувати, що рівень матеріального забезпечення представників цієї соціальної верстви був достатньо високим.

Інша проблема в сфері шкільної освіти на Волині полягала в недостатній кількості вчителів. Для прикладу: у 1942 н. р. 1216 учнів Олицького району навчав всього 31 педагог. Подібною ситуація була і в Піддубецькому районі, де на 1363 учні школи мали лише 30 вчителів [4, арк. 280-зв, 291-зв]. Як наслідок, навчальне навантаження останніх було досить великим – до 30 год. тижнево (з 1 квітня 1942 р. для вчителів-чоловіків воно збільшилось до 32 год.).

Для ліквідації браку педагогічних кадрів в окреслений період владою були організовані численні курси з їх підготовки. Для прикладу: з ініціативи начальника шкільного відділу Камінь-Каширської округи Міцельського в 1942 р. вони запрацювали в Любешові [11, 4]. Аналогічні курси діяли і в Ковелі під керівництвом професора А. І. Огія [10, 4]. Однак більшість з них були короткотермінові і значна частина їх слухачів не встигала за цей час оволодіти необхідними професійними знаннями і навичками. Це безпосередньо відбивалося на якості навчального процесу. Тому у звітах шкільних інспекторів часто зустрічаються згадки про незнання вчителями-предметниками фактичного матеріалу, їх численні помилки в процесі викладацької діяльності. В деяких школах вчителі не вмiли добре читати [3, арк. 44, 166, 164]. Зазвичай в таких випадках формою покарання була усна чи письмова догана, причиною для звільнення могло слугувати лише самовільне залишення педагогом місця праці на тривалий термін [4, арк. 270, 276].

З настанням осінніх холодів в багатьох школах виникли проблеми з опаленням, що були зумовлені браком дров і вугілля. Як наслідок, вже в кінці листопада 1941 р. частину волинських шкіл було закрито. Негативним наслідком вимушеного припинення навчального процесу впродовж пізньої осені – зими 1941 р. було ускладнення матеріального становища вчителів. Німецька адміністрація визнавала, що внаслідок цього «...маса вчителів зісталася без жодного утримання ... і бідує без харчів, бо на селах нема карткової системи, без палива, бо воно забрано на інші цілі, без світла, бо нафта видається як премія. Вчителі не відчувають жодної підтримки зверху і чуються покритвдженими», (а таких лише на території Луцького району було 700 осіб), однак «треба за всяку ціну зберегти і не розпорошити кадри нашого вчительства через відповідну допомогу вчителям під час теперішнього критичного часу». З цією метою всім районним управам було наказано на період закриття шкіл виплачувати фінансову допомогу педагогам, аби покращити їх матеріальне становище, тим паче, що це, як вважав очільник шкільного відділу Луцької округи В. Вишневський, «буде мати додатній вплив на політичний настрій українського населення» [5, арк. 8зв.]. Розмір цієї допомоги становив 75% їх заробітної плати. Варто зауважити, що якщо на цей період вчитель знаходив іншу роботу, то втрачав право на отримання цих коштів [7, арк. 3, 5]. Однак, судячи з наявних архівних даних, далеко не всі педагоги змогли їх отримати.

По закінченню навчального року, в період літніх канікул вчителі мусили організовувати в школах дитячі садки. Це робилося для того, щоб вивільнити час місцевих селян, аби вони могли безперешкодно працювати в полі в період жнив і інших сільськогосподарських робіт. Дана вказівка прямим чином позначилась на становищі волинських педагогів, адже вони змушені були працювати майже цілий рік (спочатку в школі, а влітку – вихователями місцевих дитсадків) і не мали повноцінної літньої відпустки. Максимальний її термін складав 6 днів на рік і право на неї мали лише ті особи, які пропрацювали в освітній сфері тривалий термін [8, арк. 11].

**Висновки.** Таким чином, педагогічні працівники на Волині впродовж 1941–1944 рр. були однією із найбільш освічених соціальних верств. Розмір їх заробітної плати був досить високим, однак залежав не лише від професійних якостей, а й від статі та національності. Навчальне навантаження вчителів, з огляду на їх недостатню кількість, було значним. З метою підвищення їх

фахового рівня організовувались короткотермінові педагогічні курси. В час погіршення матеріального становища освітян, зумовленого тимчасовим закриттям шкіл, місцева влада надавала їм фінансову підтримку.

#### Список літератури

1. Державний архів Волинської області (далі – ДАВО). – Ф. Р-2. – Оп. 1. – Спр. 108. – 94 арк.
2. ДАВО. – Ф. Р-2. – Оп. 1. – Спр. 218. – 187 арк.
3. ДАВО. – Ф. Р-2. – Оп. 1. – Спр. 333. – 192 арк.
4. ДАВО. – Ф. Р-2. – Оп. 1. – Спр. 472. – 304 арк.
5. ДАВО. – Ф. Р-2. – Оп. 2. – Спр. 53. – 44 арк.
6. ДАВО. – Ф. Р-87. – Оп. 1. – Спр. 17. – 6 арк.
7. Державний архів Рівненської області (далі – ДАРО). – Ф. Р-33. – Оп. 2. – Спр. 30. – 15 арк.
8. ДАРО. – Ф. Р-52. – Оп. 6. – Спр. 3. – 33 арк.
9. ДАРО. – Ф. Р-52. – Оп. 6. – Спр. 5. – 45 арк.
10. Закінчення учительських курсів // Ковельські вісті. – 1942. – 1 жовтня. – С. 4.
11. Учительський курс на Поліссі // Український голос. – 1942. – 13 серпня. – С. 4.

**Чайка Роман Анатолійович,**  
кандидат юридичних наук, завідувач кафедри права  
Волинського інституту імені В'ячеслава Липинського  
ПрАТ «Вищий навчальний заклад «Міжрегіональна  
академія управління персоналом»

### РОЛЬ ЮРИДИЧНИХ КЛІНІК У ПРОФЕСІЙНІЙ ПІДГОТОВЦІ СТУДЕНТІВ-ПРАВНИКІВ

**Постановка проблеми.** Основним завданням сучасної професійної освіти є вирішення соціально важливих проблем забезпечення всіх сфер суспільного життя професійно підготовленими фахівцями. Однак, зазначене завдання може не реалізуватися з тієї причини, що останнім часом спостерігається тенденція до суттєвого погіршення ситуації з організацією практичної підготовки у вищих навчальних закладах. Не є винятком і практична професійна діяльність майбутніх юристів, для яких саме така підготовка відіграє особливу роль, оскільки юридична освіта в Україні має найбільш тісний зв'язок теорії з практикою (основний дидактичний принцип юридичної освіти).

**Мета дослідження.** У статті розкривається роль практики у професійній підготовці майбутніх юристів, звертається увага на необхідність поєднання теорії з практикою під час навчання студентів. Проводиться аналіз практичної підготовки студентів в юридичних клініках на базі університетів.

**Результати дослідження.** Діяльність юридичної клініки спрямовано на вирішення притаманних нашому соціуму проблем і задач – усунення правового нігілізму серед населення, надання безоплатного правового захисту прав малозабезпеченим верствам населення, підвищення професійного рівня випускників юридичного факультету, сприяння запровадженню сучасних методів освіти при поєднанні теоретичних напрацювань та практичних навичок з конкретних питань, формування нової генерації юристів, орієнтованої на громадянське суспільство.

Юридична клініка здійснює свою роботу в таких напрямках: консультування малозабезпечених верств населення; проведення правороз'яснювальної роботи на підприємствах, в установах та організаціях області; проведення конференцій, лекцій, круглих столів, семінарів. Як бачимо, діяльність юридичних клінік має різні напрямки роботи, однак очевидним є те, що основним напрямком її роботи є саме підвищення професійного рівня студентів шляхом застосування отриманих знань на практиці. Взагалі, юридична клініка має широкий спектр можливостей застосування юридичних знань на практиці:

- 1) усні і письмові консультації (позови, скарги, заяви, клопотання);
- 2) представництво (перед третіми особами, в судах за винятком представництва в кримінальних справах);
- 3) реалізація правоосвітніх програм для окремих категорій населення;
- 4) дослідницька та аналітична робота;
- 5) підготовка матеріалів для правоосвітніх програм.

Як зазначалося вище, основними видами здобуття практичних навичок є навчальна, виробнича практика, а також практика в юридичній клініці. Виробнича практика проходить на підприємствах, установах та організаціях, які здійснюють юридичну діяльність, у судових та правоохоронних органах, органах прокуратури, юридичних департаментах і відділах органів державної влади та місцевого самоврядування, юридичних службах підприємств, установ та організацій тощо. Зазвичай, при проходженні такої практики студент-практикант не допускається до ознайомлення з різними юридичними документами: представники установ проходження практики, які призначені їхніми кураторами, за браком часу, здебільшого, не приділяють увагу студентам тощо. Інша ж ситуація складається при проходженні практики у юридичних клініках.

Як слушно зазначає Н. А. Розенфельд, при проходженні практики в юридичній клініці ознайомлення з особливостями реалізації функцій основних юридичних професій відбувається значно легше, оскільки:

1) керівником такої практики є професійний викладач відповідної дисципліни, який володіє необхідними методиками викладання і має можливість пояснити попередньо (і в процесі проходження практики) незрозуміле або необхідне;

2) протягом практики він надає пояснення щодо ведення щоденника, написання звіту, збирання додатків до звіту, оскільки має інформацію в повному обсязі і знає критерії вимог щодо необхідного документального супроводу практики;

3) той самий керівник несе відповідальність за практикантів, які ввірені йому на час проходження практики, і це є його обов'язком – нести персональну відповідальність за життя і здоров'я ввірених йому практикантів протягом часу відвідування ними практики;

4) керівник від юридичної клініки добре знає своїх практикантів і орієнтується у можливостях впливу на тих з них, які ставляться до проходження практики неналежним чином: він може застосовувати дисциплінарне покарання, повідомляти про негаразди деканат, куратора тощо;

5) під час звітування відносно проходження практики керівник від юридичної клініки входить до складу комісії або виступає як доповідач щодо проходження практики кожного практиканта;

б) можливість обирати час дня для проходження практики, яка може бути зорганізована навіть без відриву від навчання – у другій або першій половині дня; це забезпечить не лише необхідну кількість часу для теоретичних знань, а й дасть змогу спостерігати за перебігом певної справи – у суді, третейському суді або на підприємстві [3].

Окрім того, створення та функціонування юридичних клінік при вищих навчальних закладах має важливе значення для студентів, оскільки завдяки саме цій формі навчання вони мають змогу отримати досвід практичної роботи, зокрема – розуміння засад застосування норм національного законодавства.

Проходження практики у юридичних клініках сприяє розвитку у студентів: організаторських навичок; здатності до самоврядування; навичок спілкування з клієнтами, правоохоронними та судовими органами, а також органами виконавчої влади та місцевого самоврядування, різноманітними правозахисними організаціями (є важливим саме для майбутнього юриста); навичок діловодства і комп'ютерної обробки документації; вмінь та навичок складання різноманітних процесуальних документів.

**Висновки.** Враховуючи вище зазначене, практика в юридичній клініці має беззаперечну перевагу над звичайною виробничою практикою і відіграє важливу роль у професійній підготовці майбутніх юристів. Проходження практики в юридичних клініках сприяє реалізації одного із базових дидактичних принципів юридичної освіти – поєднання теоретичної та практичної підготовки. Зазначений принцип полягає у гармонійному сполученні науково-правових знань з юридичною практикою і повсякденним життям людей. Така практика дасть змогу студенту застосувати та закріпити на практиці щойно набуті ними у процесі навчання знання.

У свою чергу, надання студентами безкоштовної юридичної допомоги малозабезпеченим незахищеним верствам населення сприяє формуванню у них власних поглядів на юридичну професію, розвитку питань певного типу (грунтованому на несприйнятті обмеження доступу до юридичної допомоги через соціальну нерівність), а також уявлень про ефективність роботи правової системи в цілому. Орієнтування майбутнього юриста не лише на теорію, а й на практику ще за часів навчання, а також наявність практичних навичок підвищують його конкурентоздатність у процесі пошуку роботи на ринку праці після закінчення вищого навчального закладу. Адже в сучасних умовах, в умовах жорсткої конкуренції на ринку праці найбільш затребуваними є ті фахівці-юристи, які мають не лише ґрунтовні знання, але й вміють їх вчасно та кваліфіковано застосувати.

#### Список літератури

1. Луппа В. А. Інноваційні методи підготовки юристів у ВНЗ / В. А. Луппа // Проблеми сучасної освіти : зб. наук.-метод. пр. – Вип. 4 / Укл. Ю. В. Холін, Т. О. Маркова. – Х. : ХНУ імені В. Н. Каразіна, 2013. – С. 190.

2. Молдован В. В., Кацавець Р. С. Юридична клініка : навч. пос. / В. В. Молдован, Р. С. Кацавець. – К. : Центр учбової літератури, 2007. – С. 7.

3. Розенфельд Н. А. Підвищення ефективності проходження виробничої практики студентами юридичних факультетів ВНЗ за рахунок організації проведення практики на базі юридичних клінік [Електронний ресурс] / Н. А. Розенфельд // Університетські наукові записки – 2007. – № 2 (22). – С. 459. – Режим доступу : <http://www.univer.km.ua/visnyk/1341.pdf>

**Щербюк Наталія Юрїївна,**  
кандидат юридичних наук, доцент кафедри  
гуманітарних наук, соціального забезпечення та права  
Луцького національного технічного університету

## **МІЖНАРОДНІ СТАНДАРТИ ПРАЦІ – НЕОБХІДНА УМОВА СТАНОВЛЕННЯ УКРАЇНИ ЯК СОЦІАЛЬНОЇ ДЕРЖАВИ**

**Постановка проблеми.** В історії людської цивілізації можна знайти багато прикладів «криз», «перебудов», «перехідних періодів», які закінчувались або припиненням існування тієї чи іншої країни, або ж її збереженням і досягненням нею значних успіхів у своєму розвитку. Цікаво, що у китайській мові слово «криза» складається з двох ієрогліфів. Один з яких означає «небезпеку», а інший – «можливість». Щодо України, то вона змогла скористатись своєю «можливістю» – проголосила себе суверенною, незалежною, демократичною, соціальною і правовою державою (стаття 1 Конституції України).

У зв'язку з тим, що нині на розгляді у парламенті перебуває проект Трудового кодексу України, то сучасний стан розвитку трудового законодавства можна охарактеризувати як процес законотворчості. Реформування цієї сфери досить неоднозначне, оскільки ґрунтується на двох принципово протилежних концепціях, згідно з якими усі негаразди ринкових перетворень мають лягти на плечі або працівника, або роботодавця.

З огляду на це, актуальним залишається питання про правове регулювання трудових відносин в умовах реалізації конституційних положень про Україну як соціальну державу. Адже важливо не лише проголосити певну ідею, головне ще й втілити її у життя. У цьому для нас надійними помічниками можуть стати міжнародний досвід і практика.

**Метою статті** є дослідження ролі міжнародних стандартів праці у процесах реформування трудового законодавства і становлення України як соціальної і правової держави.

**Результати дослідження.** Проголошення держави соціальною є своєрідною програмою для її суспільно-політичного і державно-правового розвитку. Конституційне закріплення соціальності держави означає покладення на неї загально соціальної функції, турботи влади про благо усіх громадян і розподіл матеріальних негараздів пропорційно до їх економічного потенціалу [1, с. 386].

Варто зауважити, що право на працю є соціальним правом людини. Його соціальність, як зазначає Н. Болотіна, виявляється у можливості особи отримати від держави допомогу у працевлаштуванні та забезпечити рівень життя гідний людині як для себе, так і для членів своєї сім'ї. Також соціальність означає визначення державою низки соціальних стандартів і державних гарантій, які мають дотримуватись будь-яким роботодавцем і не можуть бути знижені. Крім того, соціальність – це встановлення юридичними засобами умов, що сприяють досягненню згоди між двома найбільш значними групами в суспільстві – найманими працівниками і роботодавцями... [2, с. 31-32]. Окрім права на працю, в міжнародних актах і конституціях держав встановлюється цілий «пакет» трудових прав. Цей перелік не є вичерпним і має тенденцію до збільшення. Як зазначав Р. Лівшиць, право на працю має



основоположний, фундаментальний характер, з нього випливають усі інші трудові права [3, с. 139].

Правовою передумовою формування соціальної держави є розвинена система соціального законодавства, зокрема, чинних міжнародно-правових актів.

Стаття 9 Конституції України проголошує, що чинні міжнародні договори, згода на обов'язковість яких надана Верховною Радою України, є частиною національного законодавства України [4]. Зазначене положення конкретизується у статті 19 Закону України «Про міжнародні договори України», де, зокрема, зазначається, що чинні міжнародні договори України, згода на обов'язковість яких надана Верховною Радою України, є частиною національного законодавства і застосовуються у порядку, передбаченому для норм національного законодавства. Якщо міжнародним договором України, який набрав чинності в установленому порядку, встановлено інші правила, ніж ті, що передбачені у відповідному акті законодавства України, то застосовуються правила міжнародного договору [5]. Крім того, статтею 8-1 Кодексу законів про працю передбачено, що якщо міжнародним договором або міжнародною угодою, в яких бере участь Україна, встановлено інші правила, ніж ті, що їх містить законодавство України про працю, то застосовуються правила міжнародного договору або міжнародної угоди [6]. Як бачимо, чинне вітчизняне законодавство закріплює можливість прямого застосування норм міжнародного права, а також пріоритет міжнародних норм перед нормами національного права, зокрема, і у сфері трудового права.

Результатом міжнародно-правового регулювання праці є міжнародні трудові стандарти. І. Кисельов зазначає, що міжнародні трудові стандарти – це результат міжнародно-правового регулювання праці, який полягає у регламентації за допомогою угод між державами питань, які пов'язані із застосуванням найманої праці, покращення її умов, охороною праці, захистом індивідуальних і колективних інтересів працівників... По суті, міжнародними зусиллями створено звід модельних актів про працю. Його освоєння є необхідною умовою розробки й удосконалення будь-якої національної системи трудового законодавства, яка прагне відповідати загально цивілізаційним вимогам [7, с. 447].

Фундаментальні положення щодо основних прав людини у сфері праці та трудових відносин, які визначені правовими документами ООН, конкретизовані і деталізовані Міжнародною організацією праці (МОП). Конвенції та рекомендації МОП, як зазначає В. Костюк, утворюють міжнародний кодекс праці, який включає понад 180 конвенцій та понад 190 рекомендацій [8, с. 67]. Україна приймає активну участь у всіх заходах МОП з 1954 року. В нинішніх умовах нашою державою у законодавчо-правовому полі враховано вимоги частини конвенцій цієї організації. За роки незалежності вітчизняне трудове законодавство збагатилось міжнародним досвідом гуманізації трудової сфери шляхом ратифікації всього лише 18 конвенцій.

Міжнародні стандарти у сфері праці приймаються також і на регіональному рівні. Зокрема, у межах Ради Європи ухвалено низку основоположних міжнародно-правових актів (договорів), які стосуються питань праці: Конвенція про захист прав людини і основоположних свобод, Європейська соціальна хартія. Конвенції регіональних міжнародних організацій – це різновид багатосторонніх міжнародних договорів з обмеженою кількістю учасників, що зумовлюється їх регіональним характером.

Конвенція про захист прав людини і основоположних свобод закріплює мінімальні стандарти, які відповідають вимогам європейського конституціоналізму. Згідно із нею держави-учасниці зобов'язуються забезпечити закріплені у ній права і свободи кожному, хто перебуває під їх юрисдикцією.

Європейська соціальна хартія є продовженням і доповненням до вищезгаданої конвенції. Вона включає найбільш широкий (якого немає в інших міжнародних документах) перелік основних, і перш за все трудових, прав і встановлює обов'язок держав щодо їх реалізації. В Хартії зібрані одночасно права, які закріплені в актах ООН, в конвенціях і рекомендаціях МОП.

Загальна кількість конвенцій і рекомендацій МОП складає більше 300, і тільки третя частина ратифікована Україною. Україна не має змоги ратифікувати й інші міжнародні документи, зокрема Соціальну хартію. Це зумовлено тим, що Хартія вимагає від її учасників дотримання європейських стандартів у сфері економічного і соціального захисту прав людини, а виконання цих вимог для України через її соціально-економічний розвиток, рівень життя населення, систему гарантій соціально-економічних прав поки що у повній мірі є неможливим.

**Висновки.** Таким чином, ми поділяємо позицію авторів, які зазначають, що поряд із позитивними змінами у сфері реалізації громадянських і політичних прав, зокрема, розширенням юридичних механізмів їх захисту, умови здійснення другого покоління прав не можуть бути охарактеризовані так само позитивно.

Як зазначає французький юрист А. Супіо, трудове право стало юридичним нововведенням ХХ століття, а основні його принципи зовсім не втратили свого значення (трудова угода забезпечує статус найманого працівника, колективна угода – свободу об'єднання і право на страйк). Їх необхідно лише пристосувати до соціальних і економічних змін, але у той же час зберегти його основоположні цінності [11, с. 13]. Саме врахування того, що трудове право виникло в результаті необхідності забезпечення соціальних прав людини у процесі здійснення найманої праці, а також відповідність останнього найбільш високим стандартам прав людини і міжнародним нормам трудового права сприятиме розвиненості соціальної складової у нашій державі.

#### Список літератури

1. Эбзеев Б. С. Человек, народ, государство в конституционном строе Российской Федерации : Монография / Б. С. Эбзеев. – М. : Юрид. лит., 2005. – 567 с.
2. Болотіна Н. Б. Трудове право України : Підручник / Н. Б. Болотіна. – К. : Вікар, 2006. – 725 с.
3. Иванов С. А., Лившиц Р. З. Личность в советском трудовом праве / С. А. Иванов, Р. З. Лившиц. – М. : Наука, 1982. – 232 с.
4. Конституція України : [електронний ресурс] / zakon.rada.gov.ua/go/254k/96-вр.
5. Про міжнародні договори України : Закон України від 24 червня 2004 року : [електронний ресурс] / zakon.rada.gov.ua/go/254k/96-вр.
6. Кодекс законів про працю України : [електронний ресурс] / zakon.rada.gov.ua/go/254k/96-вр.
7. Киселев И. Я. Сравнительное и международное трудовое право / И. Я. Киселев. – М. : Дело, 1999. – 728 с.
8. Костюк В. Л. Міжнародні договори у системі джерел трудового права / В. Л. Костюк // Науковий вісник Ужгородського національного університету. – 2015. – Серія «Право». – Вип. 31. – Том 2. – С. 65-68.

**Попович Надія Романівна,**  
студентка 42 групи юридичного факультету  
Східноєвропейського національного університету  
імені Лесі Українки  
*Науковий керівник:*  
**Назарук Олена Ігорівна**  
кандидат юридичних наук, доцент  
кафедри кримінального права і процесу  
Східноєвропейського національного університету  
імені Лесі Українки

## **ЗНАЧЕННЯ МІЖНАРОДНОГО СПІВРОБІТНИЦТВА СУДОВО-ЕКСПЕРТНИХ УСТАНОВ**

**Постановка проблеми.** Особливе місце в кримінальному процесі займає судова експертиза. Її значення полягає в тому, що вона є одним із засобів забезпечення доказування та встановлення об'єктивної істини у кримінальному провадженні. З огляду на це постійне вдосконалення системи судової експертизи є одним із аспектів реформування кримінального процесу. Серед багатьох чинників, які впливають на розвиток судової експертизи є міжнародне співробітництво.

**Мета дослідження.** Визначити значення міжнародного співробітництва судово-експертних установ для забезпечення виконання завдань кримінального провадження.

**Результати дослідження.** Проведення об'єктивних науково обґрунтованих судових експертиз відіграє важливе значення для вирішення основних завдань та досягнення мети кримінального провадження. На даний момент роль міжнародного співробітництва в галузі проведення експертизи стрімко зростає, оскільки боротьба із злочинністю потребує залучення кращого світового і закордонного досвіду.

У статтях 22-24 Закону України «Про судову експертизу» визначено напрями міжнародного співробітництва в галузі судової експертизи, зокрема це:

- 1) проведення судової експертизи за дорученням відповідного органу чи особи іншої держави (ст. 22);
- 2) залучення фахівців з інших держав для спільного проведення судових експертиз (ст. 23);
- 3) міжнародного наукового співробітництва (ст. 24) [5].

На думку Клименко Н. І. та Купрієвич О. А. національна судова експертиза не може існувати ізольовано, тобто тільки в межах окремої держави. Вона не буде активно виконувати свої функції забезпечення правоохоронної діяльності поза інтеграцією з міжнародною спільнотою. Тому необхідне міжнародне співробітництво експертних установ з метою обміну досвідом врахування сучасних досягнень науки і техніки, виключення дублювання науково-методичного забезпечення регіонального розподілу задач між судово-експертними установами, створення профільних експертних напрямів. Судово-

експертна діяльність держав повинна відповідати національним принципам і міжнародним правовим і професійним стандартам. Висновок, складений експертами однієї держави, повинен мати силу доказів для судів іншої держави [1, 131]. Підтримуючи дану позицію, варто зауважити, що міжнародна співпраця дозволить отримувати актуальну інформацію про нові досягнення в експертній області, обмінюватися досвідом та застосовувати на практиці отримані знання судово-експертними установами України.

У науковій доктрині також вказується, що останніми роками розслідування злочинів усе більш залежить від експертної науки. Збільшення кількості тяжких міжнародних злочинів вимагає тіснішої співпраці між країнами. Саме тому дуже важливо, щоб кожній країні були доступні методи експертних досліджень, які застосовуються в інших країнах. Співпраця у рамках цього проекту поширюватиметься, передусім, на ті галузі, в яких бракує розуміння, де необхідно застосовувати порівняльний метод, де саме необхідне дослідження [2, 39].

Варто погодитись також з думкою про те, що необхідно використовувати науковий та технічний потенціал міжнародних мереж судово-експертних установ, оскільки реалізація інтеграції судово-експертної діяльності матиме наслідком гармонізацію та вдосконалення експертного національного законодавства і теоретичних основ експертизи, вироблення єдиних методичних рекомендацій з різних видів експертиз, отримання міжнародного визнання експертних висновків у цілому, вдосконалення експертної діяльності, підвищення професійної майстерності працівників судово-експертних установ в Україні [3, 240].

Як зазначають вчені, що займаються опрацюванням проблематики у сфері судово-експертної діяльності, сьогодні існує необхідність запровадження міжнародного досвіду за двома основними напрямками. Перший полягає в дослідженні упорядкування процедури залучення експерта до кримінального провадження та відповідної системи суб'єктів судово-експертної діяльності в зарубіжних країнах з метою запозичення їх передового досвіду. Другий – в дослідженні міжнародних організацій, інститутів, які об'єднують ряд зарубіжних країн у переслідуванні спільної мети – експертного забезпечення кримінального провадження, та визначенні шляхів інтеграції української системи експертного забезпечення до вказаних міжнародних судово-експертних мереж [4, 128].

На нашу думку, пріоритетними напрямками розвитку судово-експертної діяльності має стати використання закордонного досвіду і співпраця з міжнародними судово-експертними установами. Така співпраця може відбуватися у таких формах як організація конференцій, зустрічей, проведення спільних наукових експериментів, прийом судових експертів розвинутих європейських країн, їх навчання та стажування в судово-експертних установах, обмін інформації щодо методів з іншими експертними службами інших держав тощо. У перспективі таке співробітництво дозволить більш ефективно боротись із злочинністю, сприятиме розвитку судової експертизи в Україні, а найголовніше - забезпечить уникнення помилок, які могли б бути допущеними при реформуванні судово-експертної діяльності.

**Висновки.** Отже, міжнародне співробітництво відіграє важливу роль в діяльності судово-експертних установ. Воно дозволяє вирішити ряд важливих завдань, а саме: гармонізувати законодавство в судово-експертній сфері, впровадити міжнародні стандарти в експертні установи, сприяти більш

ефективному вирішенню складних теоретичних і практичних завдань з використання спеціальних знань у встановленні істини у кримінальному провадженні, і в кінцевому рахунку – підтримати авторитет української судової експертизи на міжнародному рівні.

#### Список літератури

1. Клименко Н. І. Міжнародне співробітництво судово-експертних установ / Н. І. Клименко, О. А. Купрієвич // Вісник кримінального судочинства. – 2015. – № 4. – С. 130–134.

2. Клименко Н. І. Інтеграція європейської мережі судово-експертних установ / Н. І. Клименко // Криміналістика и судебная экспертиза. – 2015. – Вып. 60. – С. 35-41.

3. Линник О. В. Актуальність вступу України до міжнародних судово-експертних мереж / О. В. Линник, Л. В. Омельчук // Міжнародний юридичний вісник: актуальні проблеми сучасності (теорія та практика). – 2017. – Вип. 2-3 (6-7). – С. 236–241.

4. Лопата О. А. Міжнародне співробітництво експертної служби МВС України : дис. на здобуття наук. ступеня канд. юрид. наук : спец. 12.00.09 «Кримінальний процес та криміналістика; судова експертиза; оперативно-розшукова діяльність» (081 – Право) / О. А. Лопата ; НАВС – Київ, 2017. – 234 с. – Режим доступу : [http://elar.naiu.kiev.ua/bitstream/123456789/1945/3/Dis\\_%D0%9B%D0%BE%D0%BF%D0%B0%D1%82%D0%B0.pdf](http://elar.naiu.kiev.ua/bitstream/123456789/1945/3/Dis_%D0%9B%D0%BE%D0%BF%D0%B0%D1%82%D0%B0.pdf)

5. Про судову експертизу : Закон України : від 25.02.1994 № 4038-ХІІ [Електронний ресурс]. – Режим доступу : <http://zakon.rada.gov.ua/laws/show/ru/4038-12>

**Коваль Петро Сергійович,**  
викладач-методист Ковельського  
промислово-економічного коледжу  
Луцького національного технічного університету

## ОСОБЛИВОСТІ ТА ФОРМИ ВИКОРИСТАННЯ МУЛЬТИМЕДІЙНИХ ЗАСОБІВ ПРИ ВИКЛАДАННІ СУСПІЛЬНИХ ДИСЦИПЛІН

**Постановка проблеми.** На порозі третього тисячоліття закономірним є пошук нового змісту освіти, творення педагогічних систем на основі філософії дитиноцентризму, запровадження інноваційних освітніх технологій, орієнтованих на плекання громадянина України, людини-творця. Викладання суспільно-гуманітарних дисциплін повинно відповідати вимогам сучасності. Нові методики мають враховувати досягнення інформаційних технологій. У навчальних закладах комп'ютерні технології повинні привести до поступового формування нового покоління тих, хто в найближчому майбутньому буде користуватися новими інформаційними технологіями як звичайним засобом для розв'язання різноманітних завдань у побуті, навчанні, повсякденному житті, на виробництві та в інших сферах діяльності людини. Як зробити так, щоб комп'ютерні технології сприяли досягненню найвищих результатів засвоєння навчального матеріалу суспільних дисциплін?

**Мета дослідження.** Визначити як використання мультимедійних засобів навчання сприяє активізації навчальної діяльності студентів при вивченні дисциплін суспільно-гуманітарного циклу; як їх використання дозволяє підвищити зацікавленість студентів навчальним матеріалом, а також мобілізувати додаткові шляхи його сприйняття, оскільки в процесі пізнання, крім слухової, включається і зорова пам'ять аудиторії.

Важливо показати, що комп'ютерна підтримка підручника як засобу посилення функціональності змісту і забезпечення мотивації навчання є вкрай необхідною на сьогоднішній день, а електронний підручник чи посібник виконує такі ж дидактичні завдання, як і традиційний, і водночас він має низку переваг.

**Результати дослідження.** Використання екранних засобів наочності має перевагу в порівнянні з більш форматними топографічними схемами, графіками і таблицями, при використанні яких викладач значну частину часу змушений затрачати на зміну експозицій. Це порушує в аудиторії робочу атмосферу, відволікає студентів, знижує ефективність навчального процесу. А тому, на відміну від традиційних наочних засобів, екранні засоби дають можливість суттєво розширити використання зорової інформації і підвищити ефективність її сприйняття. Варто зазначити, що матеріал, який висвітлюється суспільними дисциплінами, має абстрактний зміст, а тому використання мультимедійних засобів робить його структурованим, конкретним, наочним.

Електронний підручник чи посібник виконує такі ж дидактичні завдання, як і традиційний. Але водночас він має низку переваг. Головною з них є застосування мультимедіа, що дає можливість відтворювати візуальну та аудіоінформацію (кінохроніку, уривки з художніх та документальних кінофільмів, анімаційні діаграми, карти та схеми, інтерактивні таблиці, а також музику, будь-який звуковий супровід). Зрозуміло, що такий навчальний матеріал студент сприймає з більшим зацікавленням, що активізує навчальний процес, заохочує до поглиблення знань і набуття нових умінь.

*Використання в навчальному процесі різних видів презентацій.* Поширеним видом навчальної презентації є конспект заняття. Обов'язкова наявність основних візуальних складових традиційного заняття: тема, мета, план, ключові поняття, закріплення, домашнє завдання. Ілюстративний ряд грає, в даному випадку, явно допоміжну і незначну роль. Досить часто подібні заняття в змістовній (а іноді, і в ілюстративній частині) орієнтовані на електронний посібник. Наприклад, розкриваючи тему «Філософія як специфічний тип знання» з основ філософських знань, на екрані демонструється зміст питання «Основні джерела філософії: міфологія, релігія» з електронного посібника. В тексті виділяються курсивим шрифтом найбільш важливі особливості та основні поняття, які повинні засвоїти студенти з висвітлюваного питання. Дану форму презентації, як правило, частіше називають традиційним мультимедійним супроводом заняття.

Слайд-шоу як вид презентації використовується тоді, коли повна відсутність тексту і акцент на яскраві, великі зображення або колажі (може демонструватися на початку, в кінці, або всередині заняття), ставлячи за мету створення певного емоційного настрою. Так, наприклад, створена презентація «Голокост» з використанням фото, відео та аудіоматеріалів про трагедію єврейського народу під час Другої світової війни є незамінною на уроках історії України, всесвітньої історії, а також у курсі «Громадянська освіта» під час вивчення теми «Стереотипи та упередження». Скільки б слів ми не сказали, розповідаючи про ті жахливі події, але це не справить такого враження на дитину, як те, що вона побачить власними очима у музичному супроводі.

Варіант презентації «Тільки текст», протилежний по своїй суті тому, що пропонувалося в попередньому пункті. Дидактичний ефект досягається за рахунок зміни типів шрифтів, що використовується, їх розміру і колірної гами. Також активно застосовуються різні варіанти підкреслень.

У варіанті презентації «Анімовані схеми і таблиці» особливий акцент робиться на різних графіках, схемах і таблицях. Для покращення сприйняття навчального матеріалу рекомендується використання таблиць і схем. Роз'яснювальні таблиці в стислому вигляді полегшують розуміння теоретичного матеріалу, що вивчається, сприяють свідомому його засвоєнню і запам'ятовуванню. Порівняльні таблиці є одним з видів групування навчального матеріалу. Порівнюватися можуть будь-які елементи: істотні порівняльні ознаки історичних, соціальних, економічних і політичних об'єктів, типи господарств, типи темпераменту людини і т. п. Узагальнюючі або тематичні таблиці підводять підсумок вивченому теоретичному матеріалу, сприяють формуванню понять.

Цей варіант презентації рекомендований при проведенні занять, пов'язаних з систематизацією, повторенням та узагальненням навчального матеріалу.

Варіант презентації «Тренажер» використовується для закріплення умінь, навичок студентів через виконання і можливість виправлення помилкових кроків. Доцільно це використовувати на практичних і семінарських заняттях.

*Тестування.* Варіант, який також може бути рекомендований при проведенні повторювально-узагальнюючого заняття, щоб виявити навчальні досягнення студентів з дисципліни. Так, наприклад, при викладанні основ філософських знань тестування використовується при модульному та підсумковому контролі. Тести використовуються з електронного посібника з основ філософських знань, що дозволяє викладачу без паперового тестового матеріалу контролювати навчальну діяльність студентів. Водночас варто зазначити, що існує проблема у використанні таких посібників: майже всі комп'ютерні навчальні програми з історії та інших суспільних дисциплін розраховані на індивідуальне опрацювання. Відео та фотодокументи, розміщені у таких електронних підручниках, неможливо використовувати на заняттях у предметних кабінетах, обладнаних одним комп'ютером та декількома демонстраційними моніторами – вони мають малий формат, а система захисту не дозволяє вилучити їх з електронного носія для збільшення на весь екран. Саме це є проблемним моментом у систематичному використанні ІКТ на заняттях суспільних дисциплін. Тому, на мою думку, необхідно звернути увагу фахівців на створення не лише електронних підручників і посібників з суспільних дисциплін з невеликою кількістю теоретичного матеріалу і можливістю демонстрації фото та відеодокументів на весь екран.

У процесі навчання важлива не інформаційна технологія сама собою, а те, наскільки її використання сприяє досягненню освітніх цілей. Тому 1-2 заняття протягом семестру носитимуть лише показове навантаження, а не навчальне. Для оптимізації процесу навчання необхідне систематичне використання комп'ютерних технологій.

Заняття з використанням комп'ютера і мультимедійних засобів вимагають від студентів організованості, швидкості мислення, вміння переключати увагу протягом всього навчального часу. Враховуючи, наскільки це важко для сучасної гіперактивної дитини, необхідно ретельно продумувати хід навчального заняття, чітко розподіляти види діяльності студентів на різних етапах, щоб не перетворити заняття на скупчення мультимедійних матеріалів, а студентів – на глядачів у кінотеатрі.

Сприйняття студентами різних видів інформації дає можливість сформулювати рекомендації, які слід враховувати під час візуалізації інформації на екрані:

- інформація на екрані повинна бути структурована;
- візуальна інформація періодично повинна мінятися на аудіоінформацію;
- темп роботи повинен варіюватися;
- періодично повинні варіюватися яскравість кольорів, гучність звуку;
- зміст навчального матеріалу, що візуалізується, не повинен бути дуже простим або дуже складним, відповідати віковим особливостям.
- не перенавантажувати візуальну інформацію деталями, яскравими і контрастними кольорами;
- виділяти навчальний матеріал, призначений для запам'ятовування кольором, підкресленням, розміром шрифту і т.п.

Співвідношення кольорів в колірній палітрі інформаційного ресурсу може формувати і певний психологічний настрій. Переважання темних кольорів може привести до розвитку пригніченого психологічного стану, пасивності. Переважання яскравих кольорів, навпаки, – перезбудженню, причому загальне перезбудження організму часто граничить з швидким розвитком стомлення зорового аналізатора, що слід враховувати при створенні презентацій.

Колір рекомендується вибирати відповідно до психологічної реакції людини (наприклад, червоний колір – переривання, екстренна інформація, небезпека, жовтий – увага і стеження, зелений – той, що вирішує, спонукає до дії і т.д.). Для смислового порівняння об'єктів рекомендується використовувати контрастні кольори (червоний – зелений, синій – жовтий, білий – чорний).

З метою оптимізації вивчення інформації, на екрані рекомендується використання логічних наголосів. Найуживанішими прийомами для створення логічних наголосів є:

- зображення головного об'єкту яскравішим кольором;
- зміна розміру, яскравості, розташування;
- виділення проблісковим свіченням.

Для привернення уваги до об'єкту можна використовувати декілька логічних наголосів одночасно. Наприклад, об'єкт може бути виділений одночасно зменшенням яскравості фону, включенням режиму його мигання або пробліскового свічення і звуковими сигналами.

Рекомендується розміщувати в полі зору не більше трьох об'єктів. Збільшення числа другорядних об'єктів може привести до розсіювання уваги. Нехтування даної вимоги може привести до непотрібних питань і, як наслідок, до втрати навчального часу.

**Висновки.** Отже, використання ПК і мультимедійних засобів на заняттях суспільних дисциплін сприяє наступному:

- підвищенню рівня використання наочності на занятті;
- покращенню продуктивності заняття;
- встановленню міжпредметних зв'язків з інформатикою та іншими науками;
- логічності подавання навчального матеріалу, що позитивно позначається на рівні знань студентів;
- сприймання комп'ютера як універсального інструмента для роботи в будь-якій галузі людської діяльності.



Використання мультимедійних засобів ставить певні вимоги до викладача. Пошук ілюстративного матеріалу не повинен забирати у викладача навчальний час. Використання на занятті мультимедійних можливостей комп'ютера слугує наочним посібником.

#### Список літератури

1. Жук Ю. О. Планування навчальної діяльності з урахуванням використання засобів інформаційнокомунікаційних технологій / Ю. О. Жук, О. М. Соколюк // Інформаційні технології і засоби навчання : зб. наук. праць. – К. : Атіка, 2005
2. Інформатика: Комп'ютерна техніка : підр. для студентів вищих навчальних закладів / за ред. О. І. Пушкаря. – К. : Академія, 2002.
3. Основи нових інформаційних технологій навчання: посіб. для вчителів / за ред. Ю. І. Машбиця. – К. : ІЗМН, 1997.
4. Пінчук О. Проблема визначення мультимедіа в освіті: технологічний аспект / О. Пінчук // Нові технології навчання. – К., 2007.
5. Салівон Т. Л. Підготовка педагогів до розробки навчальних занять з мультимедійним супроводом у класі інформаційнокомунікаційних технологій / Т. Л. Салівон. – Біла Церква, 2007.

**Шутовська Людмила Василівна,**  
викладач іноземної мови Коледжу технологій,  
бізнесу та права Східноєвропейського  
національного університету імені Лесі Українки

### **ОСОБЛИВОСТІ СОЦІОКУЛЬТУРНИХ МАРКЕРІВ ПУБЛІЦИСТИЧНОГО СТИЛЮ ПРИ ФОРМУВАННІ СОЦІОКУЛЬТУРНОЇ КОМПЕТЕНЦІЇ МАЙБУТНІХ ВЧИТЕЛІВ**

**Постановка проблеми.** На даний момент досягнуто вагомих результатів у дослідженні соціокультурної компетенції під час навчання. Проте, увагою більшості науковців оминається питання включення соціокультурної компетенції до складу професійної підготовки майбутніх вчителів.

Соціокультурна компетенція є важливою складовою вивчення іноземної мови, адже причини багатьох непорозумінь полягають у відмінностях різних культур. Соціокультурна компетенція дозволяє почуватися на рівних з носіями мови. Вона сприяє розвитку толерантності та міжкультурних вмій, розвиває здібність зрозуміти підстрочний зміст, вміння правильно інтерпретувати реалії суспільного життя. Це шлях до адекватного володіння іноземною мовою.

Формування соціокультурних знань і вмій означає розширення обсягу лінгвокраїнознавчих і країнознавчих знань за рахунок нової тематики і проблематики мовного спілкування; поглиблення знань про країну, мова якої вивчається, її науку та культуру, історичні і сучасні реалії, громадських діячів, місце цієї країни у світовому співтоваристві, світовій культурі, взаєминах з нашою країною; розширення обсягу лінгвістичних і культурознавчих знань, навичок і умій, пов'язаних з адекватним використанням мовних засобів і правил мовної та немовної поведінки відповідно до норм, прийнятих в країні мови, що вивчається [1, 38-39].

Соціокультурна компетенція – це здатність оперувати системою соціокультурних знань і умій при здійсненні спілкування в умовах діалогу культур, тобто на міжкультурного рівні. Розвиток соціокультурної компетенції

відіграє особливу роль в сучасному світі, де нерідко загострюються міжнаціональні відносини, де велике значення мають патріотичне і інтернаціональне виховання. Соціокультурна компетенція передбачає готовність і вміння жити і взаємодіяти в сучасному багатокультурному світі. Формування соціокультурної компетенції нерозривно пов'язане з основними цілями освіти: практичної, розвиваючої та виховної.

Соціокультурний компонент процесу навчання іноземної мови виділяли і активно вивчали ще в ХХ столітті. Соціокультурний підхід бере свій початок в аудіолінгвальному методі та розвивається на базі комунікативного методу із залученням країнознавчих матеріалів, що створюють соціокультурний фон, контекст іншомовного спілкування. Реалізація соціокультурного підходу орієнтує студентів на зіставлення картин світу в контексті національної та світової цивілізацій і тим самим підводить студента до рефлексії власних цінностей, до усвідомлення національного надбання своєї країни, свого народу.

**Метою дослідження** є вивчення формування соціокультурної компетенції у майбутніх вчителів за допомогою читання автентичних англійських матеріалів (а саме: публіцистичних текстів).

**Результати дослідження.** Для аналізу взято статтю з щоденної американської газети «The Washington Post» [4], яка має назву «In the Pinterest Age, Brides Toss Old Ethnic Wedding Traditions in Favor of Something New» [2]. Ця газетна публікація містить велику кількість маркерів соціокультурної компетенції: «*sofreh aghd*», «*horah dance*», «*Persian wedding rice*», «*Persian knife dance*», «*Pinterest Bride*», «*the era of the Pinterest wedding*», «*East-meets-West*», «*sofreh*», «*Persian dance*», «*Greek money dance*», які характеризують звичаї, традиції та обряди інших культур:

*«The staff goes over the dances: The couple's dance is first, then there is a Persian dance, followed by the Greek money dance, when guests will toss dollar bills at the bride and groom for their new life together»* [3].

«*Persian dance*» – перська традиція, яка розпочинає розрізання торта. Коли наречений і наречена готові розрізати торт, вони повинні отримати ніж. Подруга або друг починає танцювати з ножем. Пара повинна запропонувати гроші подрузі або другові, які танцюють в обмін на ніж. Танцюрист може поводитись сором'язливо і взяти гроші, тільки щоб дати ніж іншій жінці, щоб продовжити танець. Це може тривати до тих пір, доки один з танцюристів не вирішить, що його вмовили і дасть нареченій та нареченому ніж для торта.

«*Greek money dance*» – це танець на якому гості традиційно приклеюють або приклеюють гроші на одяг як нареченої, так і нареченого, а гроші, зібрані з танців, в кінцевому рахунку йдуть на медовий місяць.

*«For Indian, Vietnamese, Persian, Jewish, Greek and an increasing number of ethnically mixed couples, however, the era of the Pinterest wedding has raised a thorny problem: Sometimes, tradition clashes with all the inspiration. Or, more accurately, with the inspiration boards»* [3].

«*Pinterest wedding*» – весілля, натхнення для якого було взято з Пінтерест (Pinterest – соціальний інтернет-сервіс).

*«Golesorkhi has seen the new-tradition traditions, too: «The horah dance, which is usually Jewish, I have [non-Jewish] couples say, «We want to do that»»* [3].

«*Horah dance*» – народний танець-хоровод у болгар, македонців, сербів, хорватів, молдаван, румунів, греків, грузин, вірмен і євреїв, виконується зазвичай під акомпанемент оркестру.

*«Now he routinely makes the trek to a Persian grocer in Tysons for long-grain rice to make his **Persian wedding rice**» [3].*

«*Persian wedding rice*» – це страва з рису, яка є незамінною на іранських весіллях.

*«It's the wedding day, and Golesorkhi is hovering in a ballroom of the Ritz-Carlton in Tysons Corner. She's giving a final once-over to the couple's **sofreh aghd**, the traditional Persian wedding tableau where Nowrouzi will later dip her pinky into a champagne flute of honey and feed her beloved, and he will then do the same for her, sealing their union» [3].*

«*Sofreh aghd*» – це весільний стіл, який складається з символічних предметів, які символізують нове життя та шлюб взагалі. Слово «*sofreh*» означає «накритий стіл», «*aghd*» – «церемонія».

У цій статті є також такі соціокультурні маркери, як фразеологічні одиниці:

*«Now, she says, couples are calling the shots, often leaning on planners and venues to help extinguish any familial fires before they ignite. "I'm usually kind of bridging this **East-meets-West** thing," she says» [3].*

«*East-meets-West*» – це фразеологічна одиниця, яка позначає процес, коли елементи східної та західної культури зустрічаються та впливають одна на одну.

Таким чином, у статті «The Washington Post» вдалось визначити наступні соціокультурні маркери публіцистичного стилю:

- стаття, вік, соціальний клас, етнічна група, віра та освіта автора;
- лексичні та фразеологічні одиниці;
- стиль мовлення автора;
- одиниці які демонструють певні явища та феномени, притаманні іншій культурі.

**Висновки.** Газетні статті про культуру, подорожі, стиль життя містять найбільше маркерів соціокультурної компетенції, тому можна зробити висновок, що вони є найкращими матеріалами для формування соціокультурної компетенції майбутніх вчителів під час читання англомовних публіцистичних текстів. В результаті аналізу газетної статті «The Washington Post» було визначено наступні соціокультурні маркери в публіцистичних текстах: стаття, вік, соціальний клас, етнічна група, віра та освіта автора; лексичні та фразеологічні одиниці; стиль мовлення автора; одиниці які демонструють певні явища та феномени, притаманні іншій культурі.

#### Список літератури

1. Наседкіна О. О. Соціокультурна компетенція мовної освіти / О. О. Наседкіна // Англійська мова та література. – 2015. – № 4-5. – С. 9-14.
2. Independent. [Електронний ресурс]. – Режим доступу : <http://www.independent.co.uk/>
3. In the Pinterest age, brides toss old ethnic wedding traditions in favor of something new. [Електронний ресурс]. – Режим доступу : [https://www.washingtonpost.com/news/arts-and-entertainment/wp/2015/08/31/in-the-pinterest-age-brides-toss-old-ethnic-wedding-traditions-in-favor-of-something-new/?utm\\_term=.0199a9db90a1](https://www.washingtonpost.com/news/arts-and-entertainment/wp/2015/08/31/in-the-pinterest-age-brides-toss-old-ethnic-wedding-traditions-in-favor-of-something-new/?utm_term=.0199a9db90a1)
4. The Washington Post [Електронний ресурс]. – Режим доступу : <https://www.washingtonpost.com/>

**Куцай Наталія Сергіївна,**  
кандидат економічних наук, доцент кафедри менеджменту  
Луцького національного технічного університету

## **ОСОБЛИВОСТІ ПІДЛІТКОВОЇ СОЦІАЛІЗАЦІЇ В СУЧАСНОМУ СУСПІЛЬСТВІ**

**Постановка проблеми.** Соціалізація є одним з найважливіших етапів у житті людини. Процес активного становлення особистості, не втрачаючи своєї актуальності, в сучасну епоху набуває відмінних рис, які включають в себе ускладнення критеріїв соціальної зрілості, трансформацію інститутів соціалізації, зміну форм виховання.

Сучасне суспільство сформувало потребу в новому типі особистості, тим самим пред'явивши підвищені вимоги до підростаючого покоління. Дані процеси спричинили за собою зміни в поглядах на процеси соціалізації. Все більшої популярності набуває ідея про те, що сучасний підліток є повноправним суб'єктом соціалізації, а не пасивним об'єктом впливу з боку агентів соціалізації, при цьому молодь стає агентом соціалізації. Молоде покоління, будучи повноправним суб'єктом суспільства, реалізує свій потенціал в рамках соціалізації через діяльність в групах однолітків. Діяльність підлітків у рамках дитячих об'єднань сприяє формуванню світогляду, життєвої позиції, допомагає в реалізації творчого та лідерського потенціалу. Дослідження соціальних проблем підлітків як ніколи раніше стає важливим і актуальним.

**Мета дослідження.** Виявити та вивчити особливості процесу підліткової соціалізації.

**Результати дослідження.** Сучасне суспільство на даний момент ще не володіє значною кількістю ефективних механізмів соціальної саморегуляції, тому виникає потреба в створенні комплексного підходу до процесу соціалізації особистості. Відповідність викликам сучасності інститутів соціалізації, таких, як сім'я, школа, дитячі і молодіжні колективи відбиваються, перш за все, на ступені соціальної адаптації сучасного покоління дітей.

Як відомо, підлітковий вік найбільш чутливий до змін, що відбуваються в суспільстві, найбільш залежний від внутрішньої суперечливості суспільної ідеології. Сучасна суспільна ситуація з її економічною нестабільністю, кризою соціальних норм і цінностей, посилює нормативну підліткову кризу, а робота з молоддю і підлітками носить ситуативний, епізодичний характер. Проблеми соціалізації в сучасному суспільстві пов'язані з трьома обставинами:

- 1) зміною системи цінностей, в результаті чого старше покоління не завжди може підготувати молодь до життя в нових умовах;
- 2) швидкою зміною соціальної структури суспільства;
- 3) ослабленням системи формального і неформального соціального контролю, як чинника соціалізації.

Найбільш гостро дані проблеми стосуються підростаючого покоління, набагато менш підготовленого до зіткнення з життєвими проблемами.

По відношенню до молоді ця проблема посилюється віковими особливостями, притаманними підлітковому віку. Розглянемо специфіку процесів соціалізації, існуючу в сучасному суспільстві, пов'язану з особливостями соціальної структури і мобільністю:

- 1) соціальна мобільність носить імовірнісний характер, що робить неможливим підготувати підлітка до діяльності в усіх значущих групах; в

результаті він спочатку потрапляє в яку-небудь групу, а потім починає до неї адаптуватися;

2) множинність і незалежність агентів соціалізації між собою;

3) тривалість соціалізації в порівнянні з аналогічними періодами минулого, підлітковий вік як період соціалізації значно збільшився в порівнянні з попередніми епохами;

4) зміна цінностей, норм, ідеалів;

5) особлива роль інститутів освіти в процесі соціалізації;

6) використання творчих здібностей підлітків в рамках соціалізації.

Аналіз процесу адаптації молодого покоління до нових умов має не тільки теоретико-методологічне, а й практичне значення. Молода людина з раннього дитинства має засвоїти необхідну кількість знань, що дозволяють йому існувати в якості повноправного члена суспільства. Молодість є одним з найбільш значущих життєвих етапів, коли людина набуває нових соціальних ролей, формує свої особисті надії і плани. Підлітковий вік становить основний етап в загальному процесі соціалізації, в цей час у підлітків формується свідома поведінка, моральні уявлення і соціальні установки. У підлітковому віці розвивається самосвідомість, активізується ціннісно-орієнтаційна діяльність.

Концепції соціалізації можна класифікувати як такі, які тяжіють до відносин суб'єкт-об'єкт і відносин суб'єкт-суб'єкт. Згідно суб'єкт-об'єктного підходу, соціалізованість визначається здатністю успішно орієнтуватися в суспільному житті, а також виявляти відповідність соціальним принципам. Згідно суб'єкт-суб'єктному підходу, соціалізованість визначається ступенем здатності людини бути суб'єктом власного розвитку і суспільства в цілому. Підліток соціалізується, не пасивно приймаючи різний вплив, а поступово переходячи від позиції об'єкта соціального впливу до позиції активного суб'єкта. Дитина активна тому, що у неї існують потреби, і якщо виховання враховує ці потреби, то це буде сприяти розвитку активності дитини.

Підлітковий вік є складним для вивчення, в цей період відбуваються зміни не тільки в фізіологічних характеристиках людини, а також у психічних і соціальних. Підліток переходить з однієї соціальної групи в іншу. Незважаючи на провідну навчальну діяльність у школі, підліток починає активно освоювати альтернативні види діяльності. У цей віковий період збільшується можливість включення підлітків у різні субкультури. Відбувається віддалення дитини від сім'ї, авторитет дорослого покоління знижується.

Підлітковий вік є завершальним етапом активного періоду соціалізації. Зміни, що відбуваються в цей період, істотно впливають на процеси соціалізації, його зміст полягає в зміні поведінкових характеристик. У цей період закінчується формування фундаменту особистості, добудовуються її верхні світоглядні поверхні. Усвідомленням свого «Я» відбувається як осмислення свого місця в житті батьків, друзів, навколишнього соціуму. Одночасно з цим у підлітків відбувається постійний пошук моральних орієнтирів, пов'язаних з переоцінкою сенсу життя. Підлітки більш сприйнятливі до негативних оцінок оточуючих, особливо якщо вони стосуються одягу, зовнішнього вигляду, манер поведінки, кола знайомств, тобто всього того, що складає соціальне середовище.

Елементом, який може стати умовою соціально-психологічної готовності підлітків до дорослого життя, є формування сприятливих умов для самовизначення. Самовизначення можна розглядати як інструмент соціалізації, сутністю якого є орієнтація на формування у підлітка цілей і цінностей життя,

готовності до життєдіяльності на підставі відповідності власних бажань і можливостей із вимогами з боку суспільства.

Виникаючі проблеми пояснюються психофізіологічним дисбалансом, наявністю «дорослих» потреб і бажань при відсутності адекватних матеріальних можливостей.

В силу цього актуалізується завдання проведення соціологічного дослідження проблем соціалізації підлітків в умовах дитячих рухів і об'єднань у сучасному суспільстві. Молодіжні організації варто розглядати в розрізі задоволення ними основних соціальних потреб підлітків. До них варто віднести такі потреби як спілкування, прояв соціальної активності, наявність приналежності до спільноти, організації. Однією з важливих цілей функціонування молодіжних організацій є реалізація соціально-значимої діяльності в підлітковому середовищі.

Виникає все більше самостійних молодіжних організацій, де доросле населення здійснює лише куруючу роль у діяльності організації. Молодіжні організації представляють собою формування, в рамках якого підлітки самостійно або за підтримки дорослих здійснюють діяльність, що задовольняє їхні соціальні потреби та інтереси. Діяльність громадських молодіжних організацій – це сфера соціалізації підлітків, що базується на принципах добровільності, самоорганізації і самовизначення.

Для залучення молоді до діяльності громадських організацій важливим є наявність образу успішних однолітків, які беруть участь у роботі організації, позитивного досвіду участі в діяльності організації. Участь у діяльності громадських організацій поряд зі своїми однолітками сприяє прояву ініціативи, дозволяє підліткам зробити ідентифікацію зі своїм соціальним статусом.

Участь молоді в діяльності громадських організацій сприяє успішній інтеграції в сучасне суспільство. Індивіди, включені в соціальні організації, вибирають активні форми соціальної діяльності. Крім того, вони схильні проявляти енергійні прагнення до самореалізації, самоствердження і розширення своїх соціальних ролей. Виявлена стійка залежність між участю молоді в діяльності громадських об'єднань і успішним процесом їх соціалізації. З метою підвищення активності молодих людей у суспільних об'єднаннях слід організовувати адресну роботу в навчальних закладах. Крім того в цих цілях необхідно розвивати мережеву взаємодію, а також розширювати інформаційну підтримку діяльності молодіжних громадських об'єднань.

Найбільш важливим фактором формування особистості є її погляд на цінність соціальних відносин. Найбільш ефективно процес соціального розвитку особистості відбувається в тому випадку, якщо підлітки орієнтовані на соціальне партнерство, якщо вони здатні і готові до взаємної довіри, компромісу, соціальної творчості. При цьому важливо забезпечити усвідомлення своїх потреб, цілей і отримання практичного результату діяльності.

**Висновки.** Отже, у сучасному суспільстві особливо необхідно формувати такі умови, які сприяли б мінімізації негативних факторів, а також організації спеціалізованої соціально-педагогічної підтримки молоді. Все це допоможе їм подолати труднощі даного процесу. Проблеми та недоліки соціалізації молодого покоління цілком можна вирішити, об'єднавши всі наявні можливості.

Тільки разом: органи місцевого самоврядування, муніципальні структури і молодіжні громадські об'єднання можуть створити такі умови, стимули і

гарантії, які сприятимуть відродженню і розвитку молоді як стратегічного ресурсу, високого потенціалу нашого міста і країни в цілому.

#### Список літератури

1. Литовченко Н. Ф., Здоровець Т. Г. Психокорекція депресії у підлітковому віці // Практична психологія та соціальна робота. – 2007. – № 4. – С.40-50.
2. Основи практичної психології / В. Панок, Т. Титаренко та ін. - К.: Либідь, 2003. - 536 с.
3. Орбан-Лембрик Л. Е. Соціальна психологія. Навч. посіб. – К.: Академвидав, 2005. – 448 с.
4. Савчин М. В, Висиленко Л. П. Вікова психологія: навч. посіб. - К.: Академвидав, 2005. – 360 с.
5. Соціальна робота в Україні: теорія і практика. Посібник для підвищення кваліфікації психологів центрів соціальних служб для молоді: 5 ч. / За ред. А. Я. Ходорчук. - К.: ЦСССМ, 2003. – 264 с.

**Борбелюк Ірина Володимирівна,**  
начальник навчальної частини, викладач кафедри права  
Волинського інституту імені В'ячеслава Липинського ПрАТ  
«ВНЗ «Міжрегіональна академія управління персоналом»

### МІЖНАРОДНО-ПРАВОВИЙ ДОСВІД ЗАСТОСУВАННЯ ІНСТИТУТУ ЗВІЛЬНЕННЯ ВІД ВІДБУВАННЯ ПОКАРАННЯ ВАГІТНИХ ЖІНОК

**Постановка проблеми.** Конституцією України проголошено, що дитинство і материнство охороняється державою (ст. 51) [2]. Одним із засобів реалізації такого положення є інститут звільнення від покарання вагітних жінок і жінок, які мають малолітніх дітей, що закріплений в Кримінальному кодексі (далі - КК), Кримінально-процесуальному кодексі (КПК) та Кримінально-виконавчому кодексі (КВК) України. Та, як показують офіційні статистичні дані останнього десятиліття [7], суд застосовує звільнення від відбування покарання щодо вагітних жінок і жінок, які мають дітей, досить рідко [1]. З огляду на це та з метою обґрунтування заходів, спрямованих на подолання зазначеної проблеми, вибрана тема дослідження є досить актуальною.

**Мета дослідження.** Метою нашого дослідження є вивчення міжнародного досвіду у сфері нормативно-правового закріплення та реалізації інституту звільнення від відбування покарання вагітних жінок і жінок, які мають малолітніх дітей.

**Результати дослідження.** Звільнення від відбування покарання вагітних жінок і жінок, які мають малолітніх дітей, є важливим інститутом Загальної частини кримінального законодавства країн СНД. 17 лютого 1996 року на сьомому засіданні Міжпарламентської Асамблеї держав-учасниць СНД був прийнятий Модельний кримінальний кодекс, ст. 80 якого регулює порядок «Звільнення від відбування покарання вагітних жінок і жінок, які мають малолітніх дітей віком до трьох років» [6]. Виходячи зі змісту цієї статті, можна зробити висновок, що даний правовий акт рекомендує звільняти вагітних жінок і жінок, які мають малолітніх дітей віком до трьох років, лише від покарання у виді позбавлення волі. При чому, таке звільнення має носити умовний характер, оскільки після досягнення дитиною трирічного віку суд повертається до розгляду справи відносно засудженої жінки і, залежно від її поведінки, або

звільняє її від покарання, або замінює покарання на більш м'яке, або направляє засуджену для відбування покарання, призначеного вироком.

Як встановлено в ході нашого дослідження, рекомендаціями Модельного КК щодо звільнення від відбування покарання вагітних жінок і жінок, які мають дітей віком до трьох років, скористались ряд країн-учасниць СНД, в тому числі і Україна.

Варто також зазначити, що кримінальне право України пішло далі рекомендацій Модельного КК і в КК України 2001 року уже регулюється порядок звільнення від відбування покарання з випробуванням вагітних жінок і жінок, які мають дітей віком до семи років, яке можливе уже не на стадії, коли жінка відбуває покарання, а на стадії винесення їй обвинувального вироку. При цьому така засуджена жінка взагалі не приступає до фактичного відбування покарання, і звільнено її може бути на значно більший строк – аж до досягнення дитиною семирічного віку (ст. 79 КК України).

Як встановлено у даному дослідженні, положення Модельного КК СНД про звільнення від відбування покарання вагітних жінок і жінок, які мають малолітніх дітей, знайшли своє закріплення в Кримінальних кодексах ряду країн пострадянського простору, зокрема в КК Російської Федерації 1996 року, КК Республіки Казахстан 1997 року, КК Киргизької Республіки 1997 року, КК Азербайджанської Республіки 1999 року, КК Республіки Білорусії 1999 року. А, наприклад, КК Республіки Узбекистан 1994 року взагалі не передбачає звільнення (чи відстрочку) від відбування покарання вагітних жінок і жінок, які мають малолітніх дітей [4].

При цьому, аналіз наукових і правових джерел дозволяє зробити висновок, що кожна із перелічених вище держав по-своєму визначає правову природу і галузеву належність досліджуваного інституту. Та, наприклад, КК Азербайджану відносить його до гл. 12 «Звільнення від покарання», КК Білорусії – до «Звільнення від кримінальної відповідальності і покарання» (гл. 12) [3], КК Російської Федерації – до «Звільнення від покарання» (гл. 12) [5].

В ході нашого дослідження було також встановлено, що відмінними між собою також є і строки, в межах яких засуджених жінок звільняють від відбування покарання.

Неоднаково також в кримінальному законодавстві країн СНД і пострадянського простору вирішується питання щодо видів і строків покарання, при яких може бути застосований досліджуваний нами інститут.

Таким чином, Модельний КК відіграв важливу позитивну роль у формуванні кримінального законодавства країн учасниць СНД загалом та інституту звільнення від відбування покарання вагітних жінок і жінок, які мають малолітніх дітей, зокрема.

Що стосується інших держав світу, то наше дослідження правових джерел цих держав показало, що інститут звільнення від відбування покарання окремо лише щодо вагітних жінок і жінок, які мають малолітніх дітей, майже не зустрічається. Ми проаналізували норми кримінального законодавства Республіки Болгарії, Голландії, Данії, Китайської Народної Республіки, Іспанії, Італії, Франції, Швеції, Кореї і не зустріли там норм, які б окремо передбачали звільнення від відбування покарання (чи відстрочку) вагітних жінок і жінок, які мають малолітніх дітей, як особливого суб'єкта кримінальної відповідальності.

Але цей факт не дає нам права однозначно стверджувати про відсутність у кримінальному законодавстві інших держав інститутів звільнення від



відбування покарання, відстрочки виконання покарання тощо. Так, норми про відстрочку вироку є в кримінальному законодавстві Великобританії, зокрема, в Законі про повноваження кримінальних судів 1973 року [8, 20].

Нами також було встановлено, що в кримінальному законодавстві деяких країн передбачений подібний до звільнення від відбування покарання і до відстрочки так званий інститут пробації. Пробація – в кримінальному праві США, Англії та ряді інших країн – вид умовного засудження, при якому засуджений береться під нагляд спеціальних органів на певний іспитовий строк, визначений судом. [8, 92]. Вирок про пробацію протягом усього часу пробації вважається умовним і може бути відмінений у будь-який момент.

**Висновки.** Проведений аналіз правових джерел іноземних держав дозволяє зробити висновок, що інститут звільнення від відбування покарання вагітних жінок і жінок, які мають малолітніх дітей, є характерним для країн пострадянського простору. Що ж до інших держав, то зазначимо, що жінка, як окремий суб'єкт для звільнення від відбування кримінального покарання фактично не розглядається.

Вважаємо за корисне, особливо нині в умовах реформування кримінальної політики в напрямках її гуманізації, більш детально досліджувати і вивчати інститут пробації, що існує в США, який можна було б узяти за основу вітчизняного аналогічного інституту звільнення від відбування покарання.

#### Список літератури

1. Інформація щодо жінок, які тримаються в установах Державної кримінально-виконавчої служби України [Електронний ресурс] – Режим доступу до джерела: [http://www.kmu.gov.ua/punish/control/uk/publish/article?jsessionid=E254335C9DCAFE01CF3AA18404107977?art\\_id=63744&cat\\_id=45687](http://www.kmu.gov.ua/punish/control/uk/publish/article?jsessionid=E254335C9DCAFE01CF3AA18404107977?art_id=63744&cat_id=45687)
2. Конституція України / Прийнята на п'ятій сесії Верховної Ради України 28 червня 1996 року: Офіційний текст. – К.: Юрінком Інтер, 2018. – 79 с.
3. Кримінальний кодекс Білорусії // [Електронний ресурс]. – Режим доступу до документу: <http://www.levonevski.net/pravo/kodeksy/uk/>
4. Кримінальний кодекс Франції 1992 р. // [Електронний ресурс]. – Режим доступу до документу: <http://www.law.edu.ru/norm/norm.asp?normID=1243018>
5. Кримінальний кодекс Російської Федерації // [Електронний ресурс]. – Режим доступу до документу: <http://www.interlaw.ru/law/docs/10008000-001.htm>
6. Модельный Уголовный кодекс для государств -участников СНГ // [Електронний ресурс]. – Режим доступу до документу: <http://law.edu.ru/norm/norm.asp?normID=1241285>
7. Офіційні статистичні дані Державного департаменту України з питань виконання покарань // <http://www.kvs.gov.ua/punish/control/> Офіційний веб-сайт Державного департаменту України з питань виконання покарань.
8. Уголовное законодательство зарубежных стран: Англии, США, Франции, Германии, Японии: Сборник законодательных материалов / [Н. А. Голованова, И. Д. Козочкин, Н. Е. Крылова и др.]; Под ред. И. Д. Козочкина. – Московский государственный университет им. М. В. Ломоносова: Юридический факультет. – М.: Зерцало, 1998. – 352 с.

**Ключук Юлія Миколаївна,**  
викладач історії Луцького кооперативного коледжу  
Львівського торговельно-економічного університету

## **ДІЯЛЬНІСТЬ ТОВАРИСТВА «ПРОСВІТА» У 1868 – 1923 РР. (НА ПРИКЛАДІ МАТЕРІАЛІВ ЛЬВІВСЬКОГО ДЕРЖАВНОГО ІСТОРИЧНОГО АРХІВУ)**

**Постановка проблеми.** Історія українського народу багата на різні прояви національної боротьби, за свою державу, мову, віру тощо. У цій боротьбі чільне місце належить товариству «Просвіта», яка була чи не єдиною організацією із чіткими ідейними позиціями. Тривалий період товариство не мало змоги діяти легально, а більшість матеріалів перебували далеко за межами територій українських земель. Відтак, постає питання реституції культурних цінностей, що є досить складним, тому особливої уваги при вирішенні спірних питань набувають вираженість поглядів політичних лідерів, об'єктивність, поміркованість, толерантність.

**Метою статті** є аналіз діяльності товариства «Просвіта» у період 1868 – 1923 рр., на прикладі архівних матеріалів, повернутих на територію України у 1993 р. Відповідно до мети у статті ставляться наступні наукові завдання: виявити особливості функціонування товариства «Просвіта» у досліджуваній період; простежити зміни положень статуту товариства; проаналізувати основні напрямки просвітянської діяльності.

**Виклад основного матеріалу.** Ідея створення українського товариства, з широкою освітньою програмою, виникла серед народовців. На початку 1868 р. було проведено збори організаційного Комітету, розроблено Статут й отримано дозвіл влади, а 8 грудня у Львові було проведено Перші Загальні Збори товариства «Просвіта». Через складні історичні події, архіви товариства «Просвіта» опинилися за межами України. Відтак, коли Україна відстояла своє право стати незалежною державою, виникла можливість поставити питання на порядку денному про повернення назад надбань українського народу.

Питання реституції культурних цінностей займає особливе місце в системі міжнародної і національної охорони культурної спадщини. Суть реституції полягає у поверненні втрачених і незаконно вивезених культурних цінностей, що є невід'ємною частиною національної спадщини. Це право дозволяє прогнозувати стратегію культурної політики України в сфері реституції [7, с. 87]. Прикладом важливого партнера України, зокрема у питаннях повернення культурних цінностей, виступає Польща, яка із перших днів української незалежності продемонструвала прагнення розбудувати міждержавні відносини, з метою нівеляції гострих кутів спільної історії. Як прояв поваги до українського народу, Л. Валенса передав Україні архівні збірники протоколів громадської організації «Просвіта» у 1868 – 1923 рр., які зберігалися в архіві Варшавської бібліотеки. Як бачимо цим жестом, Л. Валенса робить перші кроки у становленні особистісних та міждержавних взаємин очільників двох країн, формуючи засадничі тенденції між президентського спілкування [8, с. 83].

Клопітка робота польських та українських експертів у питанні реституції культурних цінностей сприяла систематизації матеріалів для повернення в Україну архіву товариства «Просвіта». Ці матеріали становили цілісний комплекс протоколів засідань товариства – від становлення, розширення

напрямів роботи, створення структури товариства та перших загальних зборів. Архівні документи дають можливість виокремити визначних просвітян, ознайомитися із біографічними сторінками та простежити суспільно-політичні погляди членів товариства «Просвіта», які в різний час входили до її складу, зокрема: М. Коцюби, К. Левицького, В. Бачинського, І. Брики, Л. Залужного, І. Романчука, П. Озаркевича, Л. Залужного, А. Жука та інших [9, с. 66].

Товариство «Просвіта» у Львові було засноване на підставі Статуту, затвердженого розпорядженням австрійського міністерства внутрішніх справ від 2 вересня 1868 р. за № 3491. Головою новоствореного товариства було обрано професора академічної гімназії А. Вахнянина, а до його керівного складу, так званого Видділу, увійшли викладачі гімназії О. Борковський, О. Огановський, Ю. Романчук, професор учительської семінарії О. Партицький, урядники М. Косак та К. Сушкевич, докторант права М. Михалюк, художник і письменник К. Устиянович [5, арк. 1-4]. Серед головних завдань товариства «Просвіта» можна виділити: поширення освіти; піднесення культури і добробуту українського народу шляхом ліквідації не писемності; видання і популяризація відомих читанок, календарів, творів класиків української літератури, журналу «Життя і знання»; заснування філіалів і читалень, бібліотек, хореографічних і драматичних гуртків і ін. [2, арк. 3-14].

Компетенція товариства визначалася його Статутами. За своєю структурою товариство «Просвіта» було: у 1868 – 1870 рр. – одноступеневою; у 1870 – 1891 рр. – двоступеневою організацією (головний відділ і повітовий відділ); у 1891 – 1939 рр. – тріступеневою організацією, тобто: Головна Управа з канцелярією, бухгалтерією, адміністративно-господарським відділом, бібліотекою, книгарнею, палітурнею тощо; Повітові відділи, пізніше філіали; читальні. До просвітянського товариства можуть входити: звичайні (кожна особа руської народності, котра буде прийнята Головним Відомством), почесні (кожен, хто будь-якою благою справою для руського народу або товариства заслужився і, коли приймає від товариства «запрошену честь») та спомагаючі (особа, котра спомогла або одноразову вкладку – не менше 10 золотих, або річну 50 кр., або ж для блага товариства) [3, арк. 53-57].

Найвищим контрольним органом товариства був «Загальний збір» членів товариства, тобто з'їзд делегатів від філіалів читалень та колегій «мужів довір'я», який визначав основні напрямки діяльності товариства, зміни в статуті і т. п. Рішення загального з'їзду були обов'язкові для всіх органів товариства «Просвіта» та його членів. «Загальний збір» скликався згідно з статусом один раз в 3 роки, а в надзвичайних випадках – позачергово. З'їзд обирав членів нової головної управи і ревізійної комісії товариства, з повноваженнями на три роки [2, арк. 24-26]. «Мужі довір'я» призначалися головною управою, займалися збиранням пожертвувань та членських внесків матірньому товариству, там, де була припинена діяльність управ читалень. Філіали та читальні очолювали виробничі управи. Управи читалень підпорядковувалися територіальним філіалам [4, арк. 41-42].

За першим статутом в 1868 р. товариство мало назву «Наукове товариство «Просвіта». Пізніше, після виникнення Наукового товариства імені Т. Шевченка, подальші зміни статуту (1870, 1876, 1891, 1913 рр.) були націлені на те, щоб надати товариству чисто освітній характер, з метою поширення освіти серед найширших кіл українського народу [5, арк. 3-4]. Уже в 1891р. зустрічається назва «товариство «Просвіта», або коротко «Просвіта» », яка не змінювалася аж до 1942 р. У канцеляріях товариства велися книги протоколів

засідань управ, комісій, відділів, створених при них; в них же відкладалися тексти обіжників, інструкцій, положень, звернень до українських громадян, до органів влади, листування з установами, діячами культури й науки, книги реєстрації новозаснованих читалень після 1891 р., книги реєстрації членів товариства з їх адресами, книги обліку сплати членських внесків, атласи, картосхеми розміщення мережі товариства, алфавітні покажчики до книг, плани роботи і звіти службовців.

Визнаючи заслуги товариства у справі просвіти народу, М. Драгоманов – видатний український просвітитель, вчений і громадський діяч – вказував на необхідність реалізації товариством, поряд з просвітницькою, функції «самопізнання народу». «Ми говоримо вже про інші цілі, яким могли служити етнографічні збірники саме в Галичині, – підкреслював він, – хоча б, наприклад, підняття народного самопізнання або надання молодій галицькій літературі величезних багатств, які полягали в пам'ятниках народної словесної творчості і на якій галицька інтелігенція могла б повчитися і пошукованої для неї руській мові – справі досі не зайвій для багатьох!» [1, с. 236].

Поряд із славнозвісною «дорослою Просвітою» стрімко почали діяти численні осередки «Молодої Просвіти», де проходили духовний і фізичний вишкіл десятки тисяч дітей і підлітків, і в яких вони на все життя засвоювали найважливіший урок: я українець, я люблю рідну мову і маю повсякденно плекати і боронити честь, славу і волю своєї Батьківщини. Досить показовим, на наш погляд, є той факт, що практично всі бійці ОУН-УПА – колишні члени товариства «Просвіта» [6].

Перша світова війна, та безпосередньо окупація Галичини російськими військами, стала важким випробуванням і для товариства «Просвіта». Вперше матірне товариство було ліквідоване восени 1919 р., що слугувало й скороченням кількості читалень з 2944 до 50, бібліотек – з 2664 до 10; членів товариства – із 197 тис. до 2,5 тис. Проте в 1920 р. товариство поступово відновило свою діяльність, поширивши її у 20-х рр. на Волинь, Підляшшя, Полісся, Холмщину, але вже на початку 30-х рр., внаслідок репресій, філіали й читальні Просвіти залишилися лише на території колишньої Галичини. Восени 1939 р. товариство «Просвіта» припинило свою діяльність у зв'язку з встановленням радянської влади на західноукраїнських землях. Влітку 1941 р., під час тимчасової окупації Львова німецькими військами, окремі керівники товариства на деякий час поновили діяльність «Просвіти».

**Висновки.** Кроки, які робилися в галузі порятунку та повернення пам'яток української культури в Польщі, є виразом толерантного і поміркованого підходу у питанні досягнення порозуміння, з метою збереження доброзичливих польсько-українських міждержавних відносин. Взаємна зацікавленість наших країн у поглибленні всебічного співробітництва, організація та функціонування державних органів, які займаються цими питаннями та створена нормативно-правова база, свідчать про перспективність відносин. Архівні документи становлять велику цінність для українських учених та науки, в цілому, допомагаючи у висвітленні невідомих сторінок історії та культури України. Для розв'язання непорозумінь необхідно максимально полегшувати доступ до фондів і колекцій, а також поширювати інформацію про них серед науковців та зацікавлених осіб.

### Список літератури

1. Драгоманов М. Літературно-публіцистичні праці. У 2-х тт. / М. Драгоманов. – К: Наук. думка, 1970. – Т. 1. – С. 236.
2. Центральний державний історичний архів України у Львові, ф.348, оп. 1, спр. 3.
3. Центральний державний історичний архів України у Львові, ф.348, оп. 1, спр. 42-61.
4. Центральний державний історичний архів України у Львові, ф.348, оп. 1, спр. 83.
5. Центральний державний історичний архів України у Львові, ф.348, оп. 1, спр. 92.
6. 8 грудня. Нев'янучий цвіт українства – «Просвіта» (до 140-річчя від часу заснування культурно–освітньої громадської організації в Україні «Просвіти»). [Електронний ресурс]. – Режим доступу: <http://library.nlu.edu.ua/BIBLIOTEKA/SPRAVKI/PROSVITA.htm>. – Назва з екрану.
7. Гайдуков Л., Александрова Т. Геополітичний чинник у становленні та розвитку відносин України та Республіки Польща / Л. Гайдуков, Т. Александрова // Геополітичне майбутнє України: Міжнародна науково-практична конференція (19 –20 березня 1998 р.). – К: Дипломатична академія наук при МЗСУ, Інститут міжнародних відносин національного університету ім. Т. Шевченка, 1998. – С. 87–88.
8. Моренчук Т. Становлення та розвиток українсько-польських відносин на початку 90-х років ХХ ст. / Т. Моренчук // Науковий вісник ВДУ. – Луцьк, 2007. – С. 79–85.
9. Стрільчук Л., Стрільчук В. Інституційні складові українсько-польських гуманітарних взаємин і співробітництва / Л. Стрільчук, В. Стрільчук: монографія. – Луцьк: Волинські старожитності, 2013. – 258 с.

**Аханова Алла Володимирівна,**  
викладач психології Луцького педагогічного коледжу

## ОБРАЗ “Я” ЯК ДЕТЕРМІНАНТА СОЦІАЛЬНОЇ ПОВЕДІНКИ ОСОБИСТОСТІ

**Постановка проблеми.** Процес саморегуляції соціальної поведінки особистості багатомірний, системний і складний. Соціальна поведінка людини залежить від багатьох комплексно впливаючих факторів, які можна було б умовно поділити на дві системи детермінант.

Першу систему становить ансамбль якостей людини. Унікальність і цілісність особистості можна розглядати і з її суб'єктивної, внутрішньої сторони, тобто одним із факторів цієї системи може виступати образ "Я" суб'єкта. Другу систему утворюють характерні особливості тієї групи, відносно якої аналізується соціальна поведінка суб'єкта. Так, наприклад, учені доводять, що один і той же комплекс особистісних якостей може зумовлювати різну поведінку особистості в різних соціальних групах [3].

**Мета дослідження.** Вплив самооцінки та рівня домагань на соціальну поведінку суб'єкта.

**Результати дослідження.** Експериментальні дослідження показують, що ставлення особистості до соціальних цінностей тісно пов'язане з розвитком самосвідомості як механізмом саморегулювання поведінки в соціумі. Особливий вплив на ставлення до інших людей справляє самооцінка особистості. Вона виступає своєрідною проекцією оцінкого ставлення до інших, визначає характер домагань і соціально-психологічних очікувань особистості [4].

Найчисленнішими є дослідження впливу самооцінки на соціальну поведінку суб'єкта. У літературі детально висвітлено широкий спектр таких досліджень. Самооцінка виступає як найважливіший регулятор активності

особистості, як психологічний механізм саморегуляції. Саме на самооцінці базується зіставлення себе, своїх можливостей з тими вимогами і завданнями, які висувують перед людиною ті чи інші обставини соціальної взаємодії.

Учені стверджують, що самооцінка відіграє важливу роль в організації керування своєю поведінкою через формування певного рівня домагань. Оцінка індивідом самого себе перебуває в тісному взаємозв'язку з оцінкою ним інших людей. Однак адекватність одного виду оцінних ставлень не завжди зумовлює наявність іншого. Так, не всі учні з правильною самооцінкою адекватно оцінюють своїх ровесників, і, навпаки. Такий стан справ зберігається протягом усього періоду навчання в школі. Щодо адекватної самооцінки, то вона найчастіше супроводжується заниженою оцінкою, а правильне оцінне ставлення частіше буває в учнів з високим рівнем вимогливості до себе [2].

Як відомо, самооцінка тісно пов'язана з рівнем домагань. Я. Л. Коломінський, досліджуючи самооцінку школярами свого становища в колективі ровесників і рівень домагань у цій сфері відкрив феномен парадоксу усвідомлення. Учні, що знаходяться в неблагополучному становищі в системі міжособистісних стосунків з оточуючими, мають завищений рівень домагань у цій сфері, а школярі, що займають благополучне місце в колективі класу – занижений рівень домагань. Це пояснюється тим, що для ізольованих учнів високий рівень домагань виступає захисним механізмом щодо травмуючої їх інформації про їхній реальний статус [2].

Дослідження впливу домагань на соціально-психологічний статус школярів широко представлені в психологічній літературі. У більш ранніх роботах доводиться залежність благополучного становища учня в класі від адекватності його домагань; пізніше обґрунтовується залежність між порівняно низьким рівнем домагань і задовільним становищем у колективі ровесників. Дослідниками вивчалась опосередкованість цього зв'язку переживанням свого становища як благополучного або неблагополучного [5].

Одним із способів реалізації домагань в системі міжособистісних стосунків виступає самоствердження особистості. У самоствердженні людина реалізовує прагнення до цілеспрямованої взаємодії з соціальним середовищем, із безпосереднім оточенням.

Самоствердження, таким чином, виступає складним суспільним особистісно зумовленим соціально-психологічним явищем, що має в собі самовизначення особистості і досягнення відповідних до нього результатів діяльності, становища у формальних і неформальних рольових системах стосунків. Мета самоствердження – добитися визнання і ставлення оточуючих, що відповідає домаганням особистості, її ціннісним орієнтаціям і прагненню до самовиховання. Самоствердження можна також розглянути і як один із цілісних соціально-психологічних моментів взаємодії особистості із безпосереднім соціальним середовищем.

З самооцінкою та рівнем домагань пов'язані соціальні очікування особистості. Соціальні очікування – це припущення людини щодо оцінки її особистості оточуючими. Вони включають, по-перше, усвідомлення людиною того, яких форм поведінки чекають від неї інші, насамперед, значущі для неї люди, з думкою яких вона рахується; по-друге, усвідомлення людиною можливих реакцій оточуючих на її поведінку, і, нарешті, усвідомлення людиною тих вимог, які ставлять до неї оточуючі. Отже, всі функції соціального очікування являють собою одну з форм прояву самосвідомості індивіда. Таким чином, соціальні очікування особистості виникають у відповідь

на ставлення до неї групи або інших індивідів як реакція на їх очікування.

Виступаючи опосередковуючою ланкою, що пов'язує індивідуальне в особистості із соціальним, соціальні очікування відіграють особливо важливу й активну роль у процесах саморегуляції поведінки. Ця роль найчіткіше вирізняється в процесах моральної саморегуляції поведінки, виникненні і розвитку стосунків особистості з оточуючими, у засвоєнні групових норм поведінки, ціннісних орієнтацій [4].

Слід відзначити, що образ "Я" у структурі особистості становить своєрідний каркас, який надає безлічі різноманітних особистісних якостей людини певної внутрішньої узгодженості, відносної одноманітності. Завдяки цьому образ "Я" служить основою вибору особистістю провідної лінії поведінки, базою для виникнення особистісної установки щодо інших людей.

Образ "Я" як чинник взаємодіє з безліччю інших чинників, і, хоча є одним із найважливіших, не може однозначно зумовлювати міжособистісні стосунки суб'єкта. У процесі розвитку особистості різноманітні чинники можуть значною мірою компенсувати або замаскувати дію один одного, то лише за допомогою достатньо тонких методичних прийомів можливо встановити тенденції, що ними визначаються.

**Висновки.** Отже, через самооцінку образ "Я" виконує регулятивну функцію у міжособистісних стосунках індивіда. У своїй основі потреба суб'єкта у спілкуванні з іншою людиною є потребою в оцінці, яку суб'єкт від цієї людини отримує і яку сам їй надає.

При цьому завищена самооцінка веде до зарозумілості, безапеляційності у ставленні до оточуючих, адже суб'єктові здається, що його недооцінюють. Щодо заниженої самооцінки, то вона здебільшого веде до соціальної пасивності. Потрібно відзначити, що критичне ставлення людини до самої себе подобається оточуючим, які, ніби передбачаючи можливу недооцінку себе ровесником, виявляють бажання його підтримати, що своєю чергою також породжує взаємні симпатії і є передумовою оптимізації взаємин.

Проведений аналіз, не претендуючи на повноту, усе ж показує, наскільки складною і різноплановою виступає як досліджувана проблема, так і теоретичні варіанти її інтерпретації. Те, що зроблено авторами проаналізованих досліджень, одночасно поглиблює розуміння проблеми образу "Я" як регулятора соціальної поведінки суб'єкта, але не вичерпує її.

Почуття своєї неадекватності поставленим вимогам сприяє утворенню в підлітка асоціативного зв'язку між неприємними для нього переживаннями і тим соціальним середовищем, з якого виходять ці вимоги. Бажання відповідати очікуванням групи, суспільства слабне, а бажання ухилитися від них, навпаки, зростає. Як наслідок цього, установки групи, на погляди якої орієнтується підліток, і його власна поведінка стають дедалі антинормативнішими, а належність до девіантної групи дає йому нові способи самоствердження, дозволяє максималізувати своє "Я" не за рахунок соціальних позитивних якостей (адже щодо них підліток виявився банкрутом), а за рахунок соціально негативних.

Завдяки образу "Я" суб'єкт певним чином переробляє інформацію, що надходить, у своїй свідомості. Інтеріоризуючись, суб'єктивно нейтральна інформація перетворюється в "Я-інформацію" (тобто в таку інформацію, яка центрована своєрідним суб'єктивним чином). Прийнявши до уваги дану інформацію, людина здійснює вчинки в такий спосіб, який їй підказує її загальна спрямованість, тобто у відповідності з цілим комплексом знань,

переконань, мотивів, потреб, совісті, моралі, обов'язків, прав тощо.

На нашу думку, образ "Я" є цілісною психічною системою, регулююча сторона якої проявляється в певній спрямованості стосунків індивіда. Ця сторона виражається в активному і самостійному виборі поведінки. Така поведінка відповідає тому смислу, що його (у загальній системі психічних процесів, властивостей і станів) надає індивід соціальним впливом, що діє на нього. Визначаючи спрямованість усієї сенсорно-перцептивної організації та актів поведінки, образ "Я" виступає стабілізатором та регулятором поведінки суб'єкта.

На наш погляд, образ "Я" певним чином впливає на вибір цілей міжособистісної взаємодії, засобів і способів їх реалізації, на успішність даного процесу в конкретному соціальному середовищі.

#### Список літератури

1. Бех І. Д. Виховання особистості : Особистісно орієнтований підхід : Теоретико-технологічні засади. – У 2 т. – К., 2003. – Т. 1.
2. Бороздина Л. В. Что такое самооценка? // Психологический журнал. – 2010. – Т. 13. – № 4. – С. 99-101.
3. Гуменюк О. Є. Психологія Я-концепції: навч. посіб. / О. Є. Гуменюк. – Тернопіль: Економічна думка, 2004. – 310 с.
4. Попович І. С. Соціально-психологічні очікування в людських взаєминах. – Херсон: ВАТ ХМД, 2009. – 240с.
5. Титаренко Т. М. Чого чекаю від життя (психологічний зміст поняття «життєві домагання») // Наукові студії із соціальної та політичної психології: Зб. наук. пр. – К., 2004. – Вип. 8 (11). – С. 3-13.

**Луцюк Володимир Сергійович,**  
викладач спецдисциплін відділення «Правознавство»  
Володимир-Волинського агротехнічного коледжу

### **ПРАКТИЧНА ДІЯЛЬНІСТЬ У ПРОФЕСІЙНІЙ ПІДГОТОВЦІ СТУДЕНТІВ ЮРИДИЧНОГО ВІДДІЛЕННЯ**

**Постановка проблеми.** Конституція України передбачає кожному громадянину право на освіту. Це висвітлено у статті 53. Вимоги до змісту, обсягу і рівня освітньої та фахової підготовки встановлюються державними стандартами освіти. Вони є основою оцінки освітнього та освітньо-кваліфікаційного рівня громадян незалежно від форм одержання освіти.

У сучасних умовах освіта є однією з найважливіших умов всебічного розвитку особи і передумовою здійснення багатьох конституційних прав. Зміст права на освіту в найзагальнішому вигляді становить собою гарантовану можливість громадянину одержати середню загальну, середню професійну та вищу освіту в державних і комунальних учбових закладах.

Стратегічним завданням сучасної науки і професійної освіти є вирішення соціально важливих проблем забезпечення всіх сфер суспільного життя професійно підготовленими фахівцями. У зв'язку з необхідністю формування правової держави виникає відповідно й проблема вивчення в сучасних умовах суб'єктивного фактора у сфері дії права і, зокрема, проблема формування правової культури як системоутворюючої ознаки базової культури особи.



Правова підготовка студентської молоді виявилася сьогодні малоефективною для забезпечення реального професіоналізму і компетентності майбутніх фахівців. Отже, потрібно якісно оновити систему правової підготовки студентів, яка передбачатиме наявність у них не лише певної сукупності знань і умінь, отриманих під час вивчення правових дисциплін, але й розвиток правового стилю мислення та способів ефективно включатися в нові правовідносини, тобто наявність у них розвиненої правової культури. Підготовка цілеспрямованого, морально стійкого фахівця має бути одним з основних завдань сучасної юридичної освіти в Україні.

**Мета даної статті** полягає у з'ясуванні ролі практичної професійної діяльності в освітньому процесі студентів юридичних спеціальностей та визначенні способів поєднання теоретичного навчання з практичною діяльністю під час навчання майбутніх юристів.

**Результати дослідження.** На даний момент у системі української вищої юридичної освіти утворилася парадоксальна ситуація: потреба у висококваліфікованих юристах-спеціалістах в останнє десятиліття була і залишається вагомою, однак рівень знань випускників вищих юридичних навчальних закладів не достатній для практичної діяльності.

Під час формування вимог до майбутнього юриста надзвичайно важливо, щоб юридична освіта незалежно від спеціалізації відповідати лише одному освітньому стандарту, а отже, в основі останнього повинні бути закладені «універсальні» вимоги до майбутнього юриста. Не можна не враховувати і той факт, що всі юридичні вміння та навички дуже індивідуальні. Почавши з простого повторення чужих дій, юрист із часом виробляє складні навички, набуває здатності творчо застосовувати знання і досягати позитивного результату в різних умовах.

Особливість юриспруденції як сфери професійної діяльності полягає в тому, що теоретичні знання та практичні навички в ній взаємопов'язані і тісно переплітаються. Однак за наявності у навчальному плані великої кількості теоретичних курсів однозначно недостатньо дисциплін, що навчають студентів практичним навичкам. Це призводить до того, що при вивченні кожної з дисциплін акцент робиться на змісті та специфіці даної дисципліни, що не дозволяє повною мірою розвивати уявлення про міжпредметні зв'язки в межах спеціальності. Для юристів це має дуже важливе значення, оскільки практичним освоєнням спеціальності студентам доведеться займатися в умовах дуже жорсткої конкуренції. Тому основи практичної підготовки повинні бути закладені вже у закладах вищої освіти.

Юридичну освіту слід розглядати в широкій перспективі, приділяючи більше уваги міждисциплінарному підходу з метою розвитку у студентів адекватного юридичного мислення – точного і гнучкого одночасно, враховуючи минуле, сьогодення і майбутнє. Такий підхід до освіти дозволить випускникам швидко адаптуватися до нових правових ситуацій.

Правовій державі потрібні юристи, рівень підготовки яких відповідає рівню розвитку суспільних відносин. Лише за цієї умови представники юридичної професії будуть здатні виконувати всі покладені на них суспільством обов'язки, оскільки лише в правовій державі право досягає найвищої ефективності. Тому відсутність налагодженої системи юридичної освіти негативно впливає зрештою не тільки на ефективність механізму правового регулювання, правотворчості, стан законності і правопорядку, але й на авторитет юристів.

Для організації ефективної системи підготовки юриста слід передусім сформувати перелік знань, навичок, якостей, якими повинен володіти юрист і які характеризують результати освітнього процесу, становлять професійність юриста, та запропонувати напрями формування зазначених знань, навичок і вмінь. Це пов'язано з тим, що набір професійних навичок юриста, з одного боку, характеризує професійну придатність випускника вузу, а з іншого – є показником розвитку його професійної свідомості, досвіду соціально-правової активності юриста. У той же час побудована модель повинна містити також основу для подальшого розвитку і вдосконалення юридичної професії.

Орієнтиром для визначення набору професійних навичок та умінь, якими повинен володіти студент, що здобуває юридичну освіту, є сама юридична практика і потреби розвитку суспільства для підготовки кваліфікованих кадрів. Хто ж висуває професійні вимоги до юристів, формуючи тим самим професіограму? По-перше, це робить держава, ухвалюючи закони, державні освітні стандарти, посадові інструкції. По-друге, це роблять професійні об'єднання - у своїх статутах і кодексах професійної етики. По-третє, при формуванні професійності враховуються поради колишніх і бажання потенційних клієнтів, думка професіоналів, а також історичний та зарубіжний досвід, рекомендації та вимоги міжнародних актів.

Основоположними для всієї системи юридичної освіти є вимоги до змісту підготовки юристів, закріплені Постановою Кабінету Міністрів України «Про розроблення державних стандартів вищої освіти». Держстандарти встановлюють вимоги до змісту, обсягу і рівня освітньої та фахової підготовки. Вони є основою оцінювання освітнього та освітньо-кваліфікаційного рівня громадян незалежно від форм одержання вищої освіти.

Наказом Міністерства освіти і науки України «Про затвердження Положення про проведення практики студентів вищих навчальних закладів України» визначено такі види практики: навчальна; технологічна; експлуатаційна; конструкторська; педагогічна; економічна; науково-дослідна.

Основними видами практики студентів вищих навчальних закладів, які здобувають вищу професійну освіту за напрямом підготовки «Право», є навчальна та виробнича практика, яка включає переддипломну практику.

Навчальна практика здійснюється відповідно до навчального плану з метою закріплення отриманих знань і здобуття первинних практичних навичок для вирішення конкретних поставлених завдань. Вона може бути організована у формі ознайомчої практики на підприємствах, в установах, організаціях чи практики для отримання первинних професійних умінь на базі навчального закладу.

Виробнича практика проводиться відповідно до навчального плану з метою закріплення знань, отриманих студентами в процесі навчання, на основі вивчення та аналізу роботи підприємств, установ, організацій, на яких вони проходять практику, а також оволодіння виробничими навичками і новітніми методами управління. Виробнича практика організовується у формі практики за профілем спеціальності.

Переддипломна практика як частина основної освітньої програми є завершальним етапом навчання і проводиться після освоєння студентом програм теоретичного та практичного навчання.

На даний час існують такі недоліки системи організації практик навчальними закладами:

➤ Відсутність законодавчої бази та методичного обґрунтування органічного поєднання теоретичного і практичного навчання при підготовці студентів-юристів. Практичні навички відокремлені від інших знань, умінь і навичок, які вже отримані на заняттях у вузівських аудиторіях, у той час як отримання теоретичних знань має здійснюватися в безпосередній єдності з їх практичним закріпленням.

➤ Не існує організаційних та методичних рекомендацій щодо порядку проходження практики, вибору ефективних способів контролю за реальними результатами практики. Відсутність ефективного контролю з боку вищого навчального закладу за проходженням практики призводить до того, що практика для студентів найчастіше обмежується простим спостереженням за роботою в юридичних фірмах. Чим займається студент під час практики, можна судити тільки за складеними ним же звітними документами. Контроль за проходженням практики та оцінювання її результатів відбувається тільки на стадії її захисту. Даний вид поточного контролю набутих практичних навичок також досить формальний і часто обмежується поданням студентом звіту та інших формальних документів.

➤ Важливим є також питання проходження студентами ознайомчої та переддипломної практики в недержавних і непрофільних вузах, оскільки у багатьох випадках відносини з органами і організаціями, в яких мають працювати випускники, не налагоджені належним чином. Самі ж випускники таких вузів після їх закінчення відчують себе не цілком готовими до практичної роботи.

Усе це дає підставу стверджувати, що одна з основних проблем вищої юридичної освіти в даний час полягає в тому, що вона поки що не забезпечує відповідний рівень навчання практичним навичкам.

Практичні навички у майбутніх юристів повинні формуватися поступово. Розмежування між здобуттям суто теоретичних знань або лише практичних навичок - недоцільне і не сприятиме позитивному результату. Потрібно оптимізувати навчальні плани, враховуючи принцип безперервного поєднання отриманих студентом теоретичних знань і професійних вмінь та навичок.

Професійна підготовка майбутніх юристів потребує зміцнення зв'язку навчального процесу з практикою, максимального його наближення до реальних процесів практичної реальності. Вирішити таке складне завдання за допомогою традиційних методів набуття практичних навичок мало ймовірно, тому потрібно розробити нові підходи організаційного, правового та методичного характеру.

У зв'язку з цим необхідно вирішити три групи завдань: правове регулювання організації практики; методичне забезпечення процесу проходження практики студентами; форми контролю за результатами практики.

**Висновки.** Розглянуті питання організаційного забезпечення проходження практики студентами юридичних вузів є лише частиною проблем у цій галузі. На даний час відсутнє правильне з наукової точки зору, послідовне методичне обґрунтування програми практики. По суті, вирішення цього питання покладається на самі навчальні заклади. Освітні стандарти навіть частково не виконують покладених на них законодавством функцій. Лише системний, послідовний підхід до розроблення відповідних вимог та рекомендацій до організації всіх видів практики та їх нормативного закріплення дозволить вирішити певну частиночку існуючих проблем.

Необхідно розробити положення про практику за напрямом підготовки «Право» на рівні міністерства і закріпити у ньому такі основні положення:

- визначити основні вимоги до кожного виду практики: навчальної, виробничої та переддипломної;
- закріпити рекомендації з найбільш оптимальним розподілом годин практики в рамках навчального процесу і поєднанням теоретичної та практичної підготовки таким чином, щоб організувати найбільш ефективну роботу студента для набуття та вдосконалення навичок майбутньої професії;
- посилити контроль за результатами практики.

Крім того, захист звіту про практику повинен дозволити здійснювати контроль за вирішенням головного завдання самої практики – вироблення і вдосконалення практичних навичок. Студент повинен продемонструвати викладачеві набуті навички, здатність застосовувати ці знання при вирішенні конкретних завдань. При цьому лише написання звіту з поданням необхідних документів не може бути єдиним доказом досягнення позитивного результату.

Найбільш вдалою формою контролю результатів практики, яку доцільно закріпити в навчальному плані за напрямом підготовки «Право», є екзаменаційна атестація. Захист практики не повинен базуватися лише на позитивних рекомендаціях і правильно виконаному звіті (які також повинні враховуватися, але не бути єдиними підставами виставлення оцінки), – він має бути незалежною формою перевірки набутих студентом навичок у процесі практики.

#### Список літератури

1. Конституція України від 28 червня 1996 року.
2. Закон України «Про освіту» від 05.09.2017 року.
3. Постанова Кабінету Міністрів України «Про розроблення державних стандартів вищої освіти» від 07.08.1998 року.
4. Наказом Міністерства освіти і науки України «Про затвердження положення про проведення практики студентів вищих навчальних закладів України» від 20.12.1994 року.
5. Попова О. В. Становлення і розвиток інноваційних педагогічних ідей в Україні у ХХ ст. – Х. : ОВС, 2001.

**Бойчук Наталія Русланівна,**  
студентка I курсу відділення «Початкове навчання»  
Луцького педагогічного коледжу  
*Науковий керівник:*  
**Фарина Альона Сергіївна,**  
завідувач кафедри суспільних дисциплін Луцького  
педагогічного коледжу, кандидат історичних наук

## ПОСЕЛЕННЯ ТРОХИМБРІД У СВІТОВІЙ ІСТОРІЇ

**Постановка проблеми.** Трохимбрід – єврейське містечко, яке існувало в Західній Україні з ХІХ століття, а під час Другої Світової війни повністю зникло з лиця землі. Причиною винищення було трактування тодішнім німецьким керівництвом євреїв як «расово неповноцінних», які повинні бути обмежені в правах. А.Гітлер закликав до розробки спеціального закону про іногородців, кінцева мета якого – остаточне вирішення єврейського питання.

Трагедія Трохимброду поєднала біль багатьох національностей, тож завдання нинішнього покоління – пам'ятати, шанувати, досліджувати.

**Мета** розвідки – висвітлити побут мешканців Трохимброду, окреслити обставини загибелі значної кількості людей, висловити власне бачення щодо трагедії.

Для досягнення мети передбачені такі **завдання**: коротко окреслити повсякдення трохимбродців, охарактеризувати наступ нацистів та знищення ними євреїв, оцінити стан збереження пам'яті про ці події.

**Результати дослідження.** 2018 року виповнюється 76 років із часу знищення волинського історичного міста Трохимброд (Софіївка). Це доволі сумний ювілей для Волині та тих людей, хто народився поблизу, мав предків з того краю чи просто небайдужий до історії Батьківщини.

Містечко Трохимброд (Софіївка) було назване на честь російської царівни Софії, яка дозволила створити на цьому місці єврейське поселення. Воно було розташоване за 30 кілометрів на північний-схід від Луцька, на відтинку між сучасними селами Домашів і Городище, Ківерцівського району [1].

Кілька єврейських сімей тут поселилось у 1810 році. За три роки тут народилася перша дитина. У 1889 році в Трохимброді проживало уже 1200 осіб (235 сімей) [2].

Мешканці містечка винайшли спосіб осушення боліт для ведення землеробства, збору врожаїв та розведення худоби. Але переважно вони займалися комерцією, ремеслами та торгівлею. До 1938 року виключно єврейське населення міста зросло до 5 тисяч осіб. У Трохимброді було багато магазинів, майстерень, невеличких фабрик, ремісників та майстрів, які обслуговували навколишні українські та польські села. У 30-ті роки ХХ ст. здійснили електрифікацію містечка, тут діяли телефонна та телеграфна станції, продавали газети, велосипеди, з'явився автотранспорт. У 1939 році єдину вулицю містечка вкривають бруківкою [2].

Люди поступово розширювали свої господарства та помітно багатіли, користувалися срібним посудом, зберігали коштовності. Із розповідей тракториста села Журавичі (того ж району), який неподалік обробляв землю, дізнаємося, що неодноразово щось заважало його роботі, а коли розкопували – то знаходили срібні виделки та ложки, подекуди й прикраси [4].

Містечко розвивалося, більша частина населення займалася сільським господарством та дубленням шкіри. Унікальна особливість Трохимброду в тому, що населення містечка було майже повністю єврейським, лише декілька державних чиновників були неєврейської національності. У Трохимброді було аж сім синагог.

У 1939 році разом зі всією Західною Україною містечко, за пактом Молотова-Ріббентропа, відійшло до Радянського Союзу. Рабина Герша Вейсмана комуністи заслали до Сибіру після того, як звинуватили у підпільній торгівлі сіллю [1].

Коли пізніше нацисти окупували Україну, вони створили в Трохимброді гетто, куди звели євреїв з сусідніх міст і сіл.

Трохимбродське гетто було ліквідовано самими нацистами у вересні 1942 року. Більшість євреїв Трохимброду, а також сусідніх містечок були вбиті німцями і поліцаями. Втекти з гетто вдалося від 33 до 40 євреям. Їм допомогли партизани із сусіднього села Клубочин. За допомогу цим партизанам і євреям німці і поліцаї розстріляли 137 жителів села Клубочин і близько 50 мешканців тоді польського села Обірки, включаючи дітей [1].

Сам Трохимбрід був повністю спалений, і зараз на цьому місці залишилися тільки ліс та поле. Деяким місцевим жителям вдалося уникнути страти. Наприкінці війни всі вони були знайдені в околицях Луцька.

Сьогодні пересічні ківерцівчани не знають, де знаходилося містечко Трохимбрід. Зараз на тому місці стоїть лише пам'ятник загиблим серед поля. Щороку до того місця з'їжджаються євреї та просто не байдужі до історії люди, щоб вшанувати пам'ять загиблих.

У 2017 році в Ківерцівському краєзнавчому музеї відкрилась виставка «Загублене місто – Трохимбрід», приурочена 75-й річниці знищення єврейського містечка. У відкритті взяли участь Сергій Швардовський – виконавчий директор Волинської релігійної громади прогресивного іудаїзму, внук Ені-Гітл Теппер (Євгенії Швардовської), жительки Трохимброду, та Френк Брендле – представник німецького фонду «Пам'ять, відповідальність та майбутнє» і громадської організації «Освіта заради співпраці», м. Берлін.

Серед експонатів виставки – ханукія (підсвічник) XVIII століття, Тори, рештки металевого келиха, жіночі прикраси, трьохкопійчна монета 1899 року, фрагменти підсвічників, металеві чайні ложки. Ці артефакти були знайдені на території, де колись процвітало містечко Трохимбрід. Напередодні виставки жителька с. Микове Олена Ковальчук передала для музею ще одного «свідка» Трохимброду – швейну машинку «Singer», власницею якої була єврейська жінка – колишня жителька містечка. Ця машинка, мабуть, зберігає пам'ять про вправні руки єврейської жінки, яку прихистила українська сім'я [2].

Існування Трохимброду – явище світового масштабу. Про його значимість свідчить екранізація роману Джонатана Сафрана Фоера «Сяйво навколо». Юний герой роману вирушає в загадкову країну Україну на пошуки Богом забутого містечка. Десь там, на Волині, мешкає жінка, що під час війни врятувала його дідуся [3].

**Висновки.** Економічний та соціальний розвиток поселення Софіївка від початку його закладення гарантував перспективність містечку і його жителям. Однак Друга світова війна та проповідуваний нацистами антисемітизм принесли Трохимброду на його населенню загибель і страждання. Попри зникнення містечка, воно залишилося у людській пам'яті, яка підтримується завдяки зусиллям небайдужих громадян.

Історія не може бути забута. Про Трохимбрід, відомий усьому світу, мають знати насамперед місцеві, волиняни, адже то спільна спадщина.

#### Список літератури

1. 75 років тому на Ківерцівщині вбили п'ять тисяч євреїв // Район. Ківерці: Інтернет-портал [Електронний ресурс]. – Режим доступу: <https://kivertsi.rayon.in.ua/news/37486-75-rokiv-tomu-na-kivertsivshchini-vbili-piat-tisiach-evreyiv>

2. Загублене місто – Трохимбрід // Хроніки Любарта. – 2017. – 13 жовтня. [Електронний ресурс]. – Режим доступу: <http://www.hroniky.com/news/view/9713-zahublene-misto-trokhymbrid>

3. І ти, Брут? Нотатки здивованого журналіста. Юденфрай Трохимбрід // Livejournal. – 2011. – 6 жовтня. [Електронний ресурс]. – Режим доступу: <https://mr-brut.livejournal.com/620714.html>

4. Польові записи авторки. с. Журавичі Ківерцівського району Волинської області. Вересень 2018 р. // Особистий архів Н. Бойчук.

**Левкова Дарія Валеріївна,**  
студентка I курсу відділення «Початкове навчання»  
Луцького педагогічного коледжу  
*Науковий керівник:*  
**Фарина Альона Сергіївна,**  
завідувач кафедри суспільних дисциплін Луцького  
педагогічного коледжу, кандидат історичних наук

## **КОСТЮХНІВКА У ХХ – НА ПОЧАТКУ ХХІ СТОЛІТТЯ: ВІД БОЙОВИХ ДІЙ ДО ДІАЛОГУ**

**Постановка проблеми.** Битві під Костюхнівною на сучасній Маневиччині судилося стати найважчою і найкривавішою для польських військ під час Першої світової війни. Тут 4–6 липня 1916 р. три бригади польських легіонерів, разом близько 5,5 тис. воїнів, прикривали відступ австро-угорських військ під час так званого Брусилівського прориву.

Зважаючи на знаковість цього місця, у сучасній Костюхнівці облаштовано осередок комунікації свідомих поляків і українців – активних громадян сусідніх держав.

**Мета дослідження** – окреслити перебіг воєнних дій на території с. Костюхнівка на початку ХХ століття, з'ясувати сучасний стан контактів між локальною польською та українською спільнотою.

**Результати дослідження.** Битва під Костюхнівною вважається найбільшою польською битвою Першої світової війни. Це був перший момент, коли всі три бригади польських легіонів билися разом, вступивши в бій з у кілька разів чисельнішим російським військом.

Найтяжчі бої провадила I бригада легіонерів під командуванням Юзефа Пілсудського. Тоді тут загинуло близько 2000 воїнів, але ця кров не була даремною: завдяки героїзму та самопожертві легіонерів, які полягли під Костюхнівною (Маневицький район Волинської області), стала можливою майбутня незалежність Польщі.

Понад 13 тис. російських солдатів після тривалого артилерійського обстрілу пішли в наступ. Війська союзників-мадярів не витримали атаки й почали втікати, на лінії оборони залишилися тільки поляки.

Кривава битва тривала три дні і, попри те, що вона закінчилася фактично перемогою російського війська, її результати стали важливим стратегічним успіхом для австро-угорської армії. Вдалося запобігти прориву росіян та оточенню значної частини військ і перебудувати оборону. Проте ще більше значення ця битва мала для Польщі. Побачивши героїзм і вміння поляків воювати та бажаючи заохотити їх до подальшої боротьби проти Росії, 5 листопада 1916 р. імператор Австрії Франц Йосиф I та кайзер Німеччини Вільгельм II видали акт, який провістив майбутню незалежність Польщі. Легіони стали також зародком нової армії, яка невдовзі відродила Польщу як державу [2].

У 2016 р. у Костюхнівці відбулися заходи з нагоди 100-річчя битви Польських легіонів та 18-річчя харцерської служби на Волині. Головні урочистості проходили на кладовищі легіонерів у Польському ліску. Їх організували Управління у справах ветеранів та репресованих і харцери під керівництвом харцермейстера і директора Центру діалогу Костюхнівка Ярослава Гурецького. Без перебільшення, це місце є священним для харцерів,

адже значний відсоток легіонерів становили саме скаути і харцери. Серед полеглих у боях на Волині був Артур Мятковський – засновник та голова ІЗгежської скаутської дружини імені Завіши Чарного. Зараз харцери опікуються кладовищами та пам'ятними місцями Війська Польського по всій Волині, займаються пошуковими роботами.

Месу відправив польовий єпископ Війська Польського Юзеф Гуздек. У проповіді владика говорив про християнський вимір пам'яті й пошани до тих поколінь, які боролися та проливали кров за наше майбутнє і за майбутнє Вітчизни.

Видається доречним умістити слова єпископа, якими він звернувся до присутніх: «Дорога молодь! Це найкращий урок історії, який ви могли засвоїти. Хвала вам за це! ... Папа говорить про пам'ять добру і погану. Власне це і є добра пам'ять – пам'ять про героїзм. Вона одночасно є й осердям діалогу, на якому народи вчаться розмовляти один з одним. Вони стають на фундамент правди і розмовляють, щоби будувати краще майбутнє. Бо самої лише пам'яті не достатньо. Потрібна ще й відвага, про яку говорить папа Франциск: відвага, щоби пробачити, відвага, щоби разом будувати кращий світ... Кожна солдатська могила, кожен військовий цвинтар є криком про мир. Тому, споминаючи славу польської зброї, дякуючи молоді за те, що вони пам'ятають і мають відвагу будувати кращий світ, ревню просімо Бога про мир. Так, бо триває локальна Третя світова війна! В різних частинах світу проливається кров. Тому тут, в наших серцях, нехай загострює мир Христовий, щоби ми звідси вийшли як апостоли примирення і миру, а не розділення!» [2].

Після богослужіння медалями Pro Patria було нагороджено 23 особи, які особливо спричинилися до увіковічення пам'яті польських солдатів. Про прагнення мати міцні зв'язки на локальному рівні свідчить й уривок з листа президента Польщі Анджея Дуди: «...Дякую полякам, які живуть в Україні, та місцевій українській громадськості за співпрацю в опіці над могилами легіонерів та за будівництво спільноти пам'яті. Радію, що в Костюхнівці виник Центр діалогу, який слугує рефлексіям над історію і який зближує наші народи на дорозі в майбутнє. Як зворушливо, що розвіваються один поряд одного два прапори – біло-червоний та блакитно-жовтий. Костюхнівка назавжди вписана в нашої національній пам'яті як місце слави польської зброї, як символ патріотичної самопожертви» [2].

Про дієвість україно-польського діалогу свідчить активна співпраця між владними структурами Маневичького району і Лодзького воєводства. Йдеться про ідею оздоровлювати дітей. Відпочивши тиждень у Польщі, польські та волинські школярі проводять своє дозвілля у Костюхнівці [1].

**Висновки.** Невеличке село Костюхнівка, що на Маневиччині, у своїй минувшині стало епіцентром кривавих боїв. Через сотню років ситуація змінилася, й у ХХІ столітті цей населений пункт став центром активної співпраці свідомої генерації сусідніх народів. Сюди приїздять поляки, аби облаштувати цвинтарі, де спочивають їхні земляки, й не бояться несприйняття чи агресії, а навпаки – впевнені у допомозі. Тут працює унікальний молодіжний центр українсько-польської співпраці, завдяки якому юнь з обох боків Бугу має змогу комунікувати й будувати спільні плани на майбутнє.

Таким чином, можна стверджувати: перипетії минулого мають потенціал до переосмислення й набуття функцій основи життєствердного діалогу.



### Список літератури

1. Кримська В. Из Польщі – на відпочинок у волинське село / В. Кримська // Волинь нова. – 2017. – 29 червня.
2. Оліх А. 100 років тому під Костюхнівкою / А. Оліх // Волинський монітор. – 2016. – 25 серпня.
3. Польські могили – Костюхнівка // Шукач: Інтернет-портал [Електронний ресурс]. – Режим доступу: <https://www.shukach.com/uk/node/50166>

**Музичук Ольга Миколаївна,**  
студентка I курсу відділення «Початкове навчання»  
Луцького педагогічного коледжу  
*Науковий керівник:*  
**Фарина Альона Сергіївна,**  
завідувач кафедри суспільних дисциплін Луцького  
педагогічного коледжу, кандидат історичних наук

## ВОЛИНСЬКІ ТЕРЕНИ У ДРУГІЙ СВІТОВІЙ ВІЙНІ: ВИБРАНІ АСПЕКТИ

**Постановка проблеми.** 1 вересня 1939 року розпочалася Друга світова війна, яка дійшла до західноукраїнських земель 22 червня 1941 року. Нацисти, реалізуючи план «Ост», нещадно нищили українські землі, вивозили українців на роботу в Німеччину, придушували національно-визвольний рух, вивозили корисні копалини з України. Такі дії призвели до зубожіння і розрухи як волинських земель, так і всієї України.

Дотепер залишилося дуже мало людей, котрі б могли розповісти цю історію з перших вуст. З кожним роком такі спогади стають ціннішими, адже через них ми можемо знати правдиву історію, а не ту, яку нав'язує нам черговий уряд у підручниках.

**Метою** роботи є вивчення окремих подій в історії Волині в роки Другої світової війни з акцентом на с. Рудники (Маневицького району Волинської області). Для досягнення цієї мети поставлені **завдання**:

- окреслити локальну сутність Другої світової війни;
- виділити окремі аспекти винищення єврейського та польського населення на Волині;
- з'ясувати специфіку виникнення національно-визвольного руху на західноукраїнських землях;
- оприлюднити свідчення очевидця Другої світової війни.

**Результати дослідження.** Єврейська етнічна меншина була третьою за чисельністю на Волині у міжвоєнний період. Це підтверджується також статистичними даними перепису 1931 р. в Польщі. Загальна кількість євреїв у цей час у Волинському воєводстві становила 205545 осіб [1, 30]. Рідною мовою більшість з них вважали іврит – 174157 осіб, що ж до віросповідання, то абсолютна більшість сповідувала іудаїзм. Переважна більшість – 124030 – мешканці міст, з яких в свою чергу 63610 євреїв мешкало у великих містах. Саме у великих містах Волині єврейська меншина перебувала у більшості та перевищувала кількість поляків майже удвічі, а українців – майже утричі. За різними оцінками, загальна кількість євреїв Волині на початок Другої світової війни становила близько 250 тис. осіб, з урахуванням природнього приросту населення впродовж 1931–1939 рр.

Нова нацистська влада не перешкоджала масовій міграції євреїв з підконтрольних територій через кордон, погоджений з СРСР. З початку 1940 р. офіси Центрального управління з єврейської еміграції з центрами у Берліні та Відні, очолювані Р. Гейдріхом та А. Ейхманом, зверталися до радянського уряду з проханням прийняти 350–400 тис. єврейських біженців з Райху та 1,8 млн польських євреїв. Теоретичними місцями їх розселення могли стати Єврейська автономна область, або Західна Україна. Однак СРСР відмовив у цьому клопотанні, посилаючись на пункти радянсько-німецької угоди, де в трансфер населення передбачався лише для німців, українців, білорусів та русинів [2].

За підрахунками дослідників, з 76 тисяч біженців 85 % становили євреї. Саме це примусове переселення стало рятівним для цієї категорії населення в подальшому. Зрештою, евакуюватися у внутрішні безпечні райони СРСР до моменту окупації нацистськими військами встигли лише 7–8 % євреїв, які проживали на територіях, приєднаних СРСР після 1939 р. [3, 115].

Загалом втрати єврейської національної меншини впродовж періоду окупації склали 85 % у Рівненській області та 89 % – у Волинській, а в загальному – 87 %.

Також у цей період німці агресивно винищували і поляків. Як підтвердження цьому подаємо свідчення очевидця Назарчука Омеляна Назаровича: «В урочищі Обурки було 22 сім'ї поляків. У березні 1942 року сюди приїхала німецька поліція і оточила це польське поселення. Всіх зігнали в одну клуню і розстріляли. Серед них були діти і одна вагітна жінка, яка скоро мала народити. Серед поляків тоді опинилась і одна рудниківська дівчина – дочка жителя с. Рудники Назарчука Степана. Вона доводила шуцману, що вона не полячка, а служить тут наймичкою, та поліцай вистрілив і в неї. Коли поляків розстріляли, то нас з підводами пригнали на Обурки. Одним доручили вивозити польське майно в Колки, а іншим було дано завдання закопати трупи. Дочку Назарчук Степан забрав і похоронив на сільському кладовищі. А поляків ми закопали в урочищі Обурки, де і зараз є їх могила. Ніхто тоді не знав причини цієї трагедії. Лише пізніше стали говорити про те, що ніби урочище Обурки було місцем, де збирались поляки з інших поселень, що ніби вони мали заховану зброю і свою підпільну організацію» [4].

На території села і в навколишніх лісах діяли загони УПА, які вели боротьбу проти німецьких загарбників і проти радянської влади. Під особливим контролем УПА перебувало село з квітня по листопад 1943 р., в час існування Колківської республіки. УПА контролювала навчання в школі, богослужіння в церкві перевели на українську мову. Під контроль було взято молодих хлопців. Керівники УПА проводили із ними бесіди, давали перші доручення. Після роботи учили хлопців ходити строем, розбирати різні види зброї, їздити верхи на конях. Деяким хлопцям навіть вручили направлення в школу підготовки командирів УПА, яка була в урочищі Рудня. Таким чином жителі с. Рудники долучилися до потужного руху опору, який відіграв в історії війни якщо не вирішальну, то дуже важливу роль.

Описуючи події Руху Опору у 1941-1945 рр. під час окупації Волині, можна прослідкувати, що на її території діяли 32 партизанські загони та з'єднання і 71 підпільна група. Підпільні групи через партизанські загони та з'єднання отримували завдання щодо: – збору даних про кількість і місце дислокації фашистських військових частин, техніки, танків, зенітних установок; – системного збору даних про рух через залізничні вузли військових ешелонів,

техніки на фронти; – здобуття і доставки на пункти зв'язку зброї, вибухових матеріалів, зарядів; – розповсюдження радянських газет, листівок, звернень до німецьких солдатів [2].

Колишній секретар Сенкевичівського райкому партії Волинської області Ф. Конопльов у липні 1941 р. був направлений для організації партизанського руху. Восени 1941 р. він створив партизанську групу в Колківському районі. Проте вже в жовтні група була розгромлена нацистами. Врятувався лише керівник та декілька осіб. У серпні 1941 р. колишній член КПЗУ М. Конішук прибув у рідне село Грива і організував ряд підпільних груп в селах Камінь-Каширського району, а в березні 1942 р. на їхній базі було створено партизанський загін. Із підпільних груп сіл Клубочин, Сильне, Журавичі був створений загін Ф. Філюка. 15 жовтня 1942 р. в Цуманські ліси десантовано групу старшого лейтенанта К. Алексеєва, яка влилася до загону, який діяв до визволення області і навіть вийшов у рейд на територію Польщі. У грудні 1942 р. на Волинь з Білорусії прибув батальйонний комісар А. Бринський з невеликою групою партизанів. Він об'єднав усі партизанські загони та групи у північно-західній частині Волині та Рівненщини в одну бригаду, на основі якої утворилося партизанське з'єднання. У березні 1943 р. на Волинь було направлено партизанське з'єднання О. Федорова, яке проводило диверсійно-підривною роботу в районі Ковельського залізничного вузла для виведення з ладу головних магістралей ворога. З липня 1943 до квітня 1944 р. бійці партизанського з'єднання О. Федорова підірвали 611 ворожих ешелонів і знищили 3947 вагони [2].

Рух Опору відіграв визначну роль у перемозі над фашизмом. Його учасники обирали різноманітні форми і засоби боротьби з нацистами за створення Української держави. Рух Опору став справжнім другим фронтом війни, який наближав час перемоги. І до нього свого часу долучилися жителі с. Рудники.

**Висновки.** Друга світова війна належить до тем, які були і будуть об'єктом вивчення дослідників, насамперед із позиції усної історії, яка періодично наповнюється новими свідченнями.

Перебіг подій 1940-х років на волинських теренах має специфіку. В першу чергу, вона визначається особливою активністю Руху Опору в різних його проявах, зокрема йдеться про загони УПА, які вели боротьбу як проти німецьких загарбників, так і проти радянської влади.

Крім того, регіон відзначався масовим систематичним винищенням єврейської і подекуди польської спільноти німецькими окупантами. Свідченням цього є спогади нинішніх мешканців волинських сіл, зокрема вміщені у публікації згадки жителя с. Рудники на Маневиччині – Омеляна Назарука. Їх аналіз дозволяє констатувати небайдужість місця до антисемітизму та переслідування представників польської громади. Більше того, бачимо високий рівень моральності та патріотизму, незалежно від національної приналежності людей, що проживають поруч, і не зважаючи на жорстокі умови війни. У цьому сенсі діяльність волинської спільноти є добрим прикладом.

#### Список літератури

1. Михальчук Р. Ю. Голокост на території Рівненщини під час нацистської окупації (1941–1944 рр.): автореф. дис. канд. іст. наук: 07.00.01 «Історія України» / Михальчук Роман Юрійович; Нац. ун-т «Остроз. акад.». – Острог, 2014. – 20 с.
2. Полян П. Первая обобщающая монография о Холокосте на территории СССР / П. Полян [Електронний ресурс]. Режим доступу: <http://www.webcitation.org/61540xl24>

3. Стрижак В. М. УСЕ. Всесвітня історія : навч.-довідк. посіб. / В. М. Стрижак, В. Ю. Мітягін ; за ред. А. Ю. Мартинова. – К. : Майстер-клас, 2007–2008. – 672 с.

4. Спогади О. Н. Назарчука, жителя с. Рудники Маневицького району Волинської області / Архів авторки.

**Давидюк Людмила Миколаївна,  
Сахно Ірина Миколаївна,**  
викладачі ВКНЗ «Володимир-Волинський  
педагогічний коледж імені А. Ю. Кримського»

## **ЖІНКИ ВОЛИНИ: СУМІСНІСТЬ ІНТЕЛЕКТУ І КРАСИ**

**Постановка проблеми.** Роль жінки в науці і суспільстві – це питання, яке має корені ще з Античності. Склалося так, що з давніх часів образ жінки асоціюється з виконанням таких обов'язків як ведення господарства, народження та виховання дітей. Така соціальна роль жінки: господарка, дружина, мати – це не що інше, як «заборона» участі у громадському житті.

До другої половини ХХ століття підтримувалися забобони про «нездатність жінок до наукових занять», що дискримінувало жінок-науковців. Тому у багатьох країнах жінки в науці швидше рідкість, аніж норма.

Сучасний світ ставить свої вимоги, звільняється від стереотипів і розвіює міф про неспроможність жінки брати участь у вирішенні життєвих та суспільних питань. Але проблема нерівності між чоловіком і жінкою залишається актуальною і у теперішній час.

**Мета дослідження** полягає у розкритті діяльності жінок Волині у наукових та освітніх сферах та оцінці вкладу жіноцтва в розвиток суспільства.

**Результати дослідження.** Наука – це важливий важіль для розвитку людства. У суспільстві, з давніх часів, панує думка, що відкривати нове, займатися науковою діяльністю – участь сильної статі. Але не варто забувати про роль жінок у науці. Їхні досягнення не менш важливі ніж колег-чоловіків.

Жінки-дослідниці з'явилися набагато раніше періоду, коли зрівнювалися їхні права з чоловіками. Кожна епоха має свої відомі постаті.

У дослідженні «Чим відрізняються жінки і чоловіки: про гендерну нерівність у вищій освіті» І. Когут визначила, що попри те, що освіта є однією з найбільш фемінізованих галузей, в Україні не було жодної жінки-міністра освіти<sup>1</sup>. Серед ректорів ВНЗ III-IV рівнів акредитації державної та комунальної форм власності, яких в Україні налічується 234, усього 20 жінок, що складає 9 % від загальної кількості керівників таких ВНЗ. Причому 10 із 20 ректорок очолюють педагогічні вищі або університети, засновані на базі колишніх педагогічних навчальних закладів. Три ректорки є в університетах фінансово-економічного та аграрного напрямків. Також нещодавно (вдруге за всю його історію і вперше з 1936 року) жінка очолила Національний медичний університет ім. Богомольця [3].

Статистика 2017 року стверджує, що у світі лише 28% науковців – жінки. В Україні – 46% жінок займаються науковою роботою, що є досить непоганим

---

<sup>1</sup> Подана авторами інформація застаріла, оскільки з 14 квітня 2016 року Міністерство освіти і науки України очолює жінка, Лілія Михайлівна Гриневич – *Прим. ред.*

результатом. Наприклад: Олена Хохол, Олена Левчанівська, Олена Казимирчак-Полонська, Лариса Засекіна, Любов Ліпич та ін.

Про Олену Хохол знають лише студенти волинських медичних коледжів. Український вчений-медик, педіатр, доктор медичних наук, професор.

Народилася Олена Миколаївна у прикордонному містечку Устилуг 3 червня 1897 року у сім'ї народного вчителя. У 1921 р. успішно закінчила Київський медичний інститут, де обрала на все життя нелегку професію дитячого лікаря- педіатра. Їй легко вдавалося знайти спільну мову з дітьми, а навзаєм отримувала щиру любов.

З 1925 р. працювала в медичних закладах Києва. У 1943-1945 рр. – директор Інституту педіатрії, акушерства і гінекології. Праці присвячено проблемам фізіології та патології дітей раннього віку (питанням шлунково-кишкових захворювань, порушень кровообігу, дієтики тощо); запропонувала низку методів вигодовування дітей.

І хоча Олена Хохол не мала власної родини, але своє життя присвятила порятунку дітей. Цій темі присвятила понад 80 наукових праць. Під її керівництвом було захищено 3 докторських і 23 кандидатських дисертації. Хохол – учасник багатьох міжнародних медичних конференцій і симпозіумів. Олена Миколаївна удостоїлася найвищих нагород Радянського Союзу. Олена Хохол виступала на 7 і 8 сесіях Організації Об'єднаних Націй (з питань охорони дитинства).

Померла Олена Хохол у 1964 році. В пам'ять про жінку вченого її іменем названо кафедру госпітальної педіатрії у Київському медуніверситеті імені Богомольця, а також вулицю у Володимирі-Волинському, яка прямує до районної лікарні.

Сучасники називали Олену Миколаївну сподвижницею педіатрії, а про характер говорили, що у ньому поєднувалися ніжність та сталь. Кажуть, що вона відразу змінювалася, як тільки брала на руки дитя.

Також варто згадати і про Олену Карпівну Левчанівську. Українська політична і громадська діячка. Народилася в с. Городно на Волині 1881 р. У 1803 р. екстерном склала іспит на атестат зрілості й вступила на філософський факультет Віденського університету. У 20-х роках жила на Волині. Активно займалася освітньою і громадською діяльністю: організовувала школи, співпрацювала у “Просвіті”. У 1922 р. обрана від Волині до сенату Речі Посполитої, де гостро ставить питання захисту прав українського народу. Як член міжнародної жіночої Ліги миру і свободи виступала в Празі, Женеві, Парижі, захищаючи права українців у Польщі. У 1939 р. заарештована органами НКВС і депортована в Казахстан. Подальша доля невідома.

Видатна волинська вчена-астроном Олена Іванівна Казимирчак-Полонська – одна із 10 українських жінок, які вразили світ.

Народилася 21 листопада 1902 р. у селі Селець Володимирського повіту Волинської губернії. Закінчила фізико-математичний факультет Львівського університету.

У 1956 р. Олена Іванівна переїздить до Ленінграда і обіймає в Інституті теоретичної астрономії посаду молодшого наукового співробітника Відділу малих планет, комет і супутників. Вона опановує нову для неї справу - складання програм для обчислення на ЕОМ, готує на перфокартах величезний масив даних про рух комет за 400 років. Спираючись на власні методики та програми, розробляє безперервну числову теорію руху дуже

цікавої комети Вольфа за весь сторічний (1884-1984) період її спостережень. Одночасно готує монографію, публікує численні наукові статті [4].

У 1968 р. О. Казимирчак-Полонська захистила докторську дисертацію на тему «Теорія руху короткоперіодичних комет і проблеми еволюції їх орбіт». Це була робота світового значення. За свої відкриття Олена Іванівна отримала найвищу астрономічну нагороду – премію Бредихіна.

У 85 років всесвітньовідома вчена прийняла монаший постриг, проте до кінця свого життя продовжувала викладати. Померла матушка Єлена 30 серпня 1992 року, не доживши три місяці до свого 90-річчя. Похована на кладовищі астрономів на території Пулковської обсерваторії під Санкт-Петербургом.

У 1978 році ім'ям Казимирчак-Полонської назвали малу планету № 2006 (2006 Полонська). Її ім'я навіки закарбувалося в історії Всесвіту.

11 лютого відзначаємо молоде, але дуже важливе свято – День жінок та дівчат у науці. Це міжнародне свято запроваджене Резолюцією ООН у 2015 році. Хоча серед науковців по всьому світі досі більше чоловіків, внесок жінок неоціненний!

Варто буде згадати і сучасних молодих науковців. Серед них Лариса Володимирівна Засекіна – завідувачка кафедри загальної та соціальної психології СНУ імені Лесі Українки, докторка наук, професор – членкиня Міжнародної асоціації прикладної психолінгвістики (ISAPL); Фулбрайтівська професорка (США), випускниця програми стажування “Cambridge Hospitality Scheme” при Кембриджському університеті та Оксфордському центрі когнітивно-поведінкової терапії (Велика Британія). Тематика досліджень Засекіної – виявлення поведінки та психологічних рис людини через діагностику її актуального усного та писемного мовлення. Цій темі присвячено дві монографії, два навчальні посібники для студентів та понад сто статей у вітчизняних та зарубіжних журналах.

Також згадаймо Любов Григорівну Ліпич– декана інституту економіки та менеджменту СНУ ім. Лесі Українки, докторку економічних наук, професорку. Очолює редколегію економічної серії Наукового вісника СНУ та є членкинею редколегії «Наукових нотаток» Вищої школи економіки та інновацій (м. Люблін, Республіка Польща), бере активну участь в організації та проведенні щорічних конференцій та республіканських олімпіад з економіки; рецензує автореферати докторських і кандидатських дисертацій, монографії та навчальні посібники; активно співпрацює з обласними управлінськими структурами щодо вирішення економічних проблем регіону.

Оксана Миколаївна Полінкевич – завідувачка кафедри економіки, безпеки та інноваційної діяльності підприємства СНУ імені Лесі Українки. Стажувалася в Куявсько-Поморській вищій школі в м. Бидгощ та в університеті імені Адама Міцкевича в Познані (Республіка Польща). Учасниця грантової стипендіальної програми імені Лане Кіркланда, автор понад 100 наукових праць, серед яких 7 монографій, 3 навчальних посібники з грифом МОН України [1].

З 24 квітня 2018 р. в Україні стартувала програма підтримки жінок науковців. Головною місією глобальної програми L'ORÉAL-ЮНЕСКО є сприяння збільшенню кількості жінок, які професійно займаються науковими дослідженнями у галузі STEM (наука, технології, інжиніринг та математика), та заохоченню їх внеску в розвиток української науки.

**Висновки.** Слід визнати, що збільшення представництва жінок-вчених серед творців науки є благом для неї, оскільки сприяє подоланню одностороннього «чоловічого погляду» на виробництво наукового знання. Для

досягнення гендерної збалансованості в науковій сфері та вищій школі на рівні кандидатів і докторів наук необхідне проведення у вітчизняних вузах, академічних установах і НДІ політики рівних можливостей чоловіків і жінок [3].

Діяльність видатних українських жінок багатогранна і має вагомий вплив на становлення української держави. Вони зробили важливий вклад в науку і різні інші сфери.

Жінки в Україні мають високий освітній потенціал. Вони одні з наймудріших та найосвіченіших у світі; мають багатогранні погляди і є гідними представниками на міжнародних аренах.

Українська жінка – особливий феномен, що не має аналогів у світі! Можна сказати, що наука набуває жіночого обличчя.

#### Список літератури

1. Відомі лучанки в науці [Електронний ресурс]. Режим доступу: <https://volynonline.com/vidomi-luchanki-v-nautsi/>

2. Дороніна Т. О. Гендерний паритет та професійний маршрут жінок в освітній сфері // Сталий розвиток промисловості та суспільства : Матеріали міжнародної науково-технічної конференції (25 жовтня 2014 р., м. Кривий Ріг). – Кривий Ріг : КПІ ДВНЗ «КНУ», 2014. – Т. 2. – С. 23-25.

3. Карпенко К. І., Сіверчук М. О. Гендерна не/рівність у системі вищої освіти та науковому товаристві // Гендерна парадигма освітнього простору : Криворізький педагогічний інститут ДВНЗ «Криворізький національний університет» у партнерстві з Всеукраїнською мережею осередків гендерної освіти ВНЗ. – 2015. - № 2.

4. Корсунь. А. Ім'я земне і небесне (100 років від дня народження О. І. Казимирчак-Полонської) / А. Корсунь // Вісник НАН України. – 2002. – № 11. – С. 66-68.

5. Національна академія педагогічних наук України : Дійсні члени [офіційний сайт]. – Режим доступу: <http://naps.gov.ua/ua/structure/members/active/>

**Шимчук Наталія Іванівна,**

викладач суспільно-гуманітарних наук

Ковельського промислово-економічного коледжу

Луцького національного технічного університету

### **МАРКО АНТОНОВИЧ – ДОСЛІДНИК ІСТОРІЇ ТА ІСТОРІОГРАФІЇ УКРАЇНИ**

**Постановка проблеми.** На сучасному етапі розвитку української історичної науки вже традиційним стали дослідження наукового доробку та життєвого шляху провідних українських істориків. Провідне значення має вивчення діяльності істориків, що представляли чи представляють українську історичну науку в діаспорі і всіляко сприяли і продовжують сприяти поширенню знань про Україну, її історію та культуру. Одним із організаторів наукової праці у діаспорі і був Марко Дмитрович Антонович. Можна без перебільшення стверджувати, що М. Антонович мав великий вплив на виховання молодих науковців і української провідної верстви в еміграції. Він був продовжувачем наукових традицій свого батька Дмитра Антоновича і діда Володимира Антоновича. Марку Антоновичу належить вагома роль у дослідженні історії України та історіографії. Не зважаючи на еміграцію, він ніколи не залишав поля української культури та науки.

Варто зазначити, що особливе значення при дослідженні життєвого шляху діячів історичної науки має висвітлення чинників, що впливали на їх формування як істориків, сприяли вибору вивчення певної дослідницької проблематики тощо.

Українська культура в діаспорі – це культурне продовження тих процесів, що розгорнулися в Україні на початку ХХ ст., розвиток тих напрямів, що були заборонені. Нині ми дуже мало знаємо про досягнення української діаспори, хоча не можна емігрантів відокремлювати від українців, які проживають в Україні. Ми маємо пишатися нашою діаспорою, тому що вона сприяє розвитку нашої науки. Діаспора збагатила вітчизняну культурну спадщину, відродила діяльність низки установ та організацій, підготувала ґрунт для подальшого піднесення української культури.

**Мета дослідження** полягає у вивченні наукового доробку та діяльності українського історика і публіциста, організатора наукової праці у діаспорі Марка Дмитровича Антоновича.

**Результати дослідження.** Народився Марко Дмитрович 7 липня 1916 р. у Києві, в родині заслуженого історика й суспільно-політичного діяча, дипломата УНР, пізніше ректора УВУ, довголітнього директора Музею визвольної боротьби України й голови Українського історично-філологічного товариства в Празі Дмитра Володимировича Антоновича (1877-1945) й Катерини Михайлівни Рудницької (1884–1975), відомої художниці і мистецтвознавця, з роду Серебрякових, а історик Михайло Антонович (1910 – середина 1950-х рр.) був його старшим братом.

Марко був дитиною революційних часів, коли народжувалась Українська Народна Республіка. 1923 р. Марко Дмитрович із мамою, братом Михайлом і сестрою Мариною емігрував з України до Праги, де відвідував народну школу й німецьку гімназію, яку закінчив 1936 р. У роках 1936-1939 студював історію в УВУ і єгиптологію – в Карловому університеті.

Його дитячі спогади про батьківщину вражають своєю яскравістю та свіжістю. Незважаючи на те, що Марко Дмитрович ще маленьким, семилітнім хлоп'ям був вивезений з України до Праги, однак він пам'ятав Київ, свій будинок, дитячу оперу "Коза-дереза" та відвідини родини Кістяківських. Тут, у Празі, його життя тісно переплелось з життям Олега Кандиби (Ольжича), який так само як і Марко Антонович навчався в Карловому університеті на літературно-історичному факультеті Українського Педагогічного Інституту, вивчав археологію в Українському Вільному Університеті. Антонович, як і Ольжич, стає членом Організації Українських Націоналістів та організатором студентських товариств. Як член ОУН, він був також членом її культурної референтури, яку від 1937 р. очолював Олег Кандиба. 1942 р. захистив дисертацію з протоісторії України – «Філіппінські історії Трога – Юстина й Скитія», здобув у Празі, в УВУ, академічний ступінь доктора філософії. За революційну націоналістичну діяльність Марка Антоновича 1943 р. заарештувало гестапо й ув'язнило в концтаборі в Терезині, де він перебував до початку 1945 р. Після II світової війни Марко Антонович мешкав у Німеччині, у таборі «Ді-Пі» в Аугсбурзі. У 1948–1949 рр. ще по свіжих слідах він підготував нарис історії українського студентства, який побачив світ лише 1976 р. У повоєнній Німеччині він продовжував академічну й суспільно-громадську діяльність, студював єгиптологію в Мюнхенському університеті й став дипломованим доктором філософії. Його життєвим девізом були



вимогливі й суворі слова Миколи Зерова: "Лукавий наймите, а де ж доробок твій" [9; 147-148].

Перебуваючи в Німеччині, Марко Дмитрович включився в діяльність новоствореної Української вільної академії наук, брав участь у наукових конференціях академії й тісно співпрацював з її першою групою ("Передісторії та ранньої історії з допоміжними науками"), яку очолював археолог Петро Курінний, а Марко Дмитрович деякий час виконував обов'язки її секретаря. Трохи пізніше він став секретарем орієнталістичної групи УВАН. Перші наукові праці Марка Антоновича з'явилися після 1945 р. Серед них декілька: «Чи були кіммерійці в Україні (до питання походження кіммерійців)" (Чорноморський збірник. - 1946. - Кн. 7.), "Скитія і Єгипет в античному письменстві" (Океанічний збірник. - 1946. - Кн. 2.), "Нотатки про Свидницького" (Розбудова держави. - 1957, 1958. - Ч.20/21), "Українська національна революція в нашій поезії" (Розбудова держави. - 1952. - Ч. 2-3.). Тематика праць охоплювала історію України та Єгипту, історіографію, історію культури, літературознавство й інші ділянки українознавства. Також Марко Антонович був видатним публіцистом - його статті часто з'являлися в українській пресі Німеччини, Франції, Америки й Канади.

Як і більшість українців, Марко Дмитрович Антонович переїхав у 1950 р. разом з сім'єю (дружиною Мирославою Фроляк) до Монреалю, де продовжував свою наукову діяльність. Його перу належать ґрунтовні розвідки про громади (1977 р.), а заповітною мрією було підготувати дослідження, в якому б висвітлювалася діяльність усіх українських громад Петербурга, Москви, Астрахані, Києва, Чернігова, Полтави, Харкова, Одеси, Катеринослава, а також численних сільських і містечкових громад.

Перебуваючи в еміграції, М. Антонович дуже турбувався про рідну землю і українську культуру і робив все для того, щоб не розірвати зв'язок зі своєю Батьківщиною та налагодити співпрацю з визначними українськими науковцями. Він був одним із організаторів українського наукового життя в діаспорі, що відстоював право українців на свою історію, власну державу. У роки навчання став членом Організації Українських Націоналістів та організатором студентських товариств. М. Антонович був одним із засновників і активних діячів Українського студентського товариства «Зарево». Період життя Марка Антоновича пов'язаний з працею в Українській вільній академії наук.

**Висновки.** До останніх днів життя М. Антонович залишався активним учасником українського наукового та громадського життя. Він, не зважаючи на свою працю в різних канадських інституціях, намагався зосередитись на українській історії й зокрема на українофільському русі XIX ст.

Творчий доробок М. Антоновича має величезне значення. Багато його праць присвячено провідним діячам: В. Липинському, Д. Дорошенку, М. Грушевському, О. Кониському, О. Кандибі-Ольжичу, П. Феденку та ряду інших.

Слід відмітити величезний вклад М. Антоновича в історіографію. Зокрема це його розвідки про громади, історія українського студентства 20-х – 40-х років XX століття. Значний вклад зробив М. Антонович разом із Р. Сербиним в історіографію щодо проблеми вбивства С. Петлюри, подавши документи, що підтверджують членство С. Шварцбарда в комуністичному осередку в Парижі. М. Антонович видав працю «50-річчя Української Академії Наук», яка була присвячена УВАН. Крім того він дуже цікавився історією українофільства і

тому написав свою працю, яка так і називалася «Історія українофільства». Можна перераховувати ще безліч його праць з історіографії, адже його діяльність у цій галузі була дуже значна. М. Антонович писав безліч рецензій на праці видатних діячів

Визначну роль українська діаспора відіграла у поверненні в нашу державу значної кількості наукової та культурної спадщини її видатних діячів. Саме завдяки активній діяльності української еміграції наші бібліотеки, архіви, заповідники, бібліотеки вузів та науково-дослідних установ поповнюються літературними творами, науковими розвідками, експонатами та особистими архівами письменників, митців і науковців діаспори.

### Список літератури

1. Атаманенко Алла. Українське історичне товариство: ідеї, постаті, діяльність / Національний ун-т «Острозька академія», Інститут дослідження української діаспори, Українське історичне товариство. – Острог: Вид-во Національного університету «Острозька академія», 2010. – С. 257.
2. Видавнича діяльність // Новини з Академії. – 1994. – Ч. 18.
3. Винар Б. Декілька критичних зауваг до діяльності Зарева // Розбудова держави. Бюлетень Зарева. – Монреаль, 1953. – Ч. 3 (11). – С. 22.
4. Відзначення Ювілею УВАН (Т. Булат) // Новини з Академії. – Нью-Йорк. – Ч. 19. – 1995. – С. 6-8.
5. Від редакції // Розбудова держави. Бюлетень «Зарева». – осінь 1951. – Ч. 1 (4). – С. 1.
6. Жуковський А. Звіт з діяльності комісії «Зарева» від 25 травня 1950 р. до 1 червня 1951 р. за час від 21 травня 1950 р. до 30 червня 1951 р. // Листок дружби : Інформаційний орган ОУСТНС «Зарево». – 1951. – Ч. 7. – С. 25-26.
7. Звернення з нагоди 15-річчя Українського Історичного Товариства (1965-1980). / За Президією УІТ Олександр Оглоблин, Марко Антонович, Любомир Винар та ін. // Український історик. – XVII. – Ч. 1-4(65-66), 1980. – С. 5-6.
8. 28 січня 2005 р. в Монреалі відійшов у вічність Марко... (Л. Винар) // Український історик. – Ч. 2 (24). – 2005.
9. Листи О. Кандиби до Марини та Марка Антоновичів // Український історик. – XXII. – Ч. 1-4 (85-88). – 1985. – С. 147-148.
10. Українське історичне товариство з перспективи 35 років (1965-2000) (доповідь виголошена на Міжнародному конгресі українських істориків, Чернівецький державний університет, 16 травня 2000 р.) (Л. Винар) // Український історичний журнал. – № 1.– Київ, 2001 р. – С. 122-133.

**Распопов Євгеній Іванович,**  
викладач кафедри освітніх, педагогічних технологій  
ПЗВО «Академія рекреаційних технологій і права»

## ІМОРТАЛІЗМ ЯК КАТЕГОРІЯ СОЦІОГУМАНІТАРНОГО ДИСКУРСУ

**Постановка проблеми.** Серед широкого спектру метанаративних узагальнень соціогуманітарних категорій, антропологічна складова займає одне з центральних місць в науковому дискурсі. Проблема концепту *homo immortalis* на рівні філософсько-теоретичного обґрунтування, його екзистенціального вектору завжди займала центральне місце у дослідженнях сучасної філософської антропології. Власне, *homo immortalis* дає підставу для формування герменевтичного кола соціогуманітарних проблем, що

трансформується в дискурс «одвічних проблем сенсовості буття, смерті та безсмертя, виділяючи вітологічні, футуристичні, прогностичні та біоетичні сегменти.

**Мета дослідження.** На основі метанаративних узагальнень окреслити імортологічну проблематику як комплекс теоретичних та практичних засад актуальних проблем сучасної соціогуманітаристики.

**Результати дослідження.** Наукові поняття про безсмертя одним з перших наприкінці ХХ ст. систематизував філософ І. Вішев [5]. Для позначення терміну безсмертя в найбільш широкому інтерпретуванні, вчений вводить до обігу поняття «імморталізм» (від латинського *immortalitas* – «безсмертя»), характеризуючи людину майбутнього.

У цьому сенсі, поняття в соціогуманітаристиці виокремлює два основних компоненти імморталізму:

1) безсмертя душі, як комплекс метафізичних підходів та парапсихологічних парадигм – релігійне уявлення про те, що людська душа живе вічно, незалежно від тіла;

2) безсмертя фізичного тіла – безсмертя фізичного тіла, наукові концепції імморталізму – теоретико-прикладний напрямок мета якого домоглись на основні геронтологічних досліджень довготривалого життя або з усунення чинника смерті.

На етапі еволюції та становлення наукових інтерпретацій для позначення розділів філософії та природничих наук, пов'язаних з вивченням проблеми фізичного безсмертя, використовуються терміни, застосовані І. Вишевим «науковий імморталізм» та «імморталогія» в праці «Проблема особистого безсмертя» [5]. З логіко-семантичного визначення даного поняття під «науковим імморталізмом» слід розуміти «філософський напрямок, який включає в себе»:

1) природниче обґрунтування можливості радикального продовження життя людини аж до досягнення нею біологічного безсмертя;

2) пошук оптимальних соціально-економічних моделей устрою суспільства, що складається з безсмертних індивідуумів;

3) світогляд особистостей, які бажають отримати фізичне безсмертя і вважають, що таке досягнення цілком можливе науковими засобами, а також переконані, що безсмертя є благом для всього людства.

Враховуючи тенденції сучасної саєнтичної (наукової) картини світу, імморталізм тісно взаємопов'язаний з дослідженням в галузі природничих наук, кінцевою метою яких є розробка методів радикального продовження життя.

Основними напрямками пошуків таких методів є:

1) усунення старіння (антистаріння);

2) застосування низькотемпературного анабіозу (заморожування) для "перенесення" людей в майбутнє (кріоністичний метод);

3) футурологічний розрахунок, що показує принципову можливість воскресіння людства майбутнього за допомогою наукових досягнень.

В наш час як єдиний напрямок «науковий імморталізм» розвивається в США, де він почав формуватися з середини 60-х рр. ХХ ст. в рамках руху прихильників «кріоністичної біології». Особливий внесок в розвиток імморталізму в США здійснили Р. Моуді, Я. Стівенсон, А. Гонсалес тощо. Щодо виникнення американського імморталізму, то на думку дослідника М. Соловйова його поява «тісно пов'язана...з величезною роллю ідеї свободи особистості

в американській громадській свідомості, смерть обмежує свободу і означає відсутність вибору: жити чи вмерти, і тому підлягає усуненню» [8].

В. Роменець виділяє в проблемі наукового безсмертя також інший важливий фактор – поява науково-технічного прогресу 50-60-х рр. ХХ ст., коли стало очевидним, що «фізичне безсмертя неминуче буде досягнуто в ХХІ ст., а люди, що заморожені зараз, мають шанси на оживлення» [8;100].

Значну роль у виникненні американського та світового іморталізму відіграв російський *біокосмізм*. Дослідник В. Соловйов на одній із конференцій проведених у Петербурзі 1997 р. підкреслив вагоме значення та роль біокосмізму, як передумови сучасного наукового іморталізму.

Крім цього варто підкреслити, що американський іморталізм є ідейним спадкоємцем біокосмізму та наукових ідей К. Ціолковського (філософське вчення про біокосмізм та безсмертя), М. Федорова (доводив можливість фізичного воскресіння померлих методами науки), І. Мечникова (розробляв та досліджував наукові методи антистаріння, один із засновників сучасної геронтології), П. Бахметьєва (один із перших використав анабіоз для продовження тривалості людського життя) відтворюючи багато особливостей біокосмізму на новому рівні розвитку філософії наукового іморталізму.

У своїй праці «Наука та релігія про смерть та безсмертя» Г. Бердишев зазначає, що «усвідомлення того факту, що усунення смерті може бути досягнуто засобами науки майбутнього, почало формуватися вкінці ХVІІ ст. Тоді ж почали складатися основні підходи до досягнення фізичного безсмертя»: антистаріння, анабіоз і воскресіння» [3;60].

Однак передумови для синтезу розрізнених ідей в цілісну філософську систему сформувалися тільки до початку ХХ ст., коли дослідник В. Роменець у роботі «Життя та смерть в науковому та релігійному тлумаченні» дає цілком обґрунтоване та логічне пояснення: «Коли, по-перше, рівень і тенденції розвитку науки дозволяли припускати можливість досягнення фізичного безсмертя, у відносно недалекому майбутньому і ставити до порядку денного питання про проведення широкомасштабних досліджень для досягнення цієї мети, і, по-друге, в результаті бурхливого розвитку соціальних наук і революційного руху в рамках анархізму сформувалося розуміння ключової ролі свободи, як основи побудови оптимального, стійкого і прогресивно розвиваючого суспільства, що складається з людей, які володіють високим рівнем розвитку свідомості і, як наслідок, моральності, з людей, поведінка яких в основному контролюється свідомістю, а не біосоціальними інстинктами».

Засновник психоаналізу З. Фрейд встановив цікавий факт: підсвідомість не вірить у смерть – несвідомо, інстинктивно. І саме тому, на думку З. Фрейда, людина живе так, «як смерті не було і не буде» [3]. Свідомість, звісно, констатує існування смерті, але підсвідомість на це «не звертає уваги». Б. Вишеславцев зазначає: «чудово, що у сні ми ніколи не бачимо померлих у вигляді потойбічних примар і тіней – ми їх бачимо живими, як вони були; іноді ми відчуваємо, що вони надовго виїхали і потім як би повернулися. Підсвідомість як би приховує від себе їх смерть» [6;80]. Саме тому, як вказує З. Фрейд, «розмова про смерть присутніх виключається, зізнається непристойним». З. Фрейд не зовсім послідовний, коли говорить про «*todestrieb*»: як може існувати підсвідомий потяг до смерті, коли підсвідомість ігнорує смерть або ж чи не ліпше сказати, що підсвідомість володіє особливим тяжінням, прагне затягувати в свою безодню [6;80].

Вказуючи, якою мірою моделювання проблеми *post mortem* і яке корінне значення має футурологія і майбутнє життя, немає необхідності виразно встановлювати відносно значення ідеї безсмертя в порівнянні з іншими релігійними і філософськими ідеями. Колосальне значення та сенс проблеми іморталізму для людства на рівнях буденного світогляду стає актуальним вже при поверхневому аналізі. Б. Спіноза, писав: «Людина вільна ні про що так мало не думає, як про смерть, і його мудрість полягає в міркуванні не про смерть, а про життя»[5]. В цьому сенсі для Б. Спінози було порівняно легко аналізувати та осмислювати концепт «*post mortem*», оскільки він вільний від необхідності міркувати про свою долю після завершення свого життя.

Враховуючи тенденції сучасної саєнтичної (наукової) картини світу, іморталізм тісно взаємопов'язаний з дослідженням в галузі природничих наук, кінцевою метою яких є розробка методів радикального продовження життя.

Основними напрямками пошуків таких методів є:

1) геронтологічний, який передбачає комплекс практичних заходів усунення старіння (антистаріння);

2) застосування низькотемпературного анабіозу (заморожування) для «перенесення» людей в майбутнє (кріоністичний метод);

3) футурологічний розрахунок, що показує принципову можливість воскресіння людства майбутнього за допомогою наукових досягнень.

Усю багатогранність проблеми іморталізму не оминає психологічна думка. Інтерпретація «безсмертя», «смерті» та «життя» з психологічної точки зору розкривається крізь визначення поняття свідомості. Сучасна психологія вважає, що психічне буття абсолютно не вичерпується свідомістю. Прямо протилежна концепція неодмінно стверджуватиме прямо протилежно, що навіть коли смерть означає «втрату свідомості», то це ще зовсім не означає знищення душі, а може означати всього лише перехід з свідомого буття в несвідоме. Саме так і стверджував Готфід Лейбніц вважаючи, що «після смерті душа згортається і засинає, щоб потім знову розвернутися і воскреснути» [8]. Аналізуючи позицію Лейбніца, Б. Вишеславцев вважає, що цим самим Лейбніц «не стверджує ідею метасихозу, а метаморфозу особистості, «монади», оскільки особистість завжди залишається сама собою і продовжує в метаморфози свій власний розвиток.

Вищезгадані факти дають підставу показати усю багатогранність та багатовекторність іморталістичної проблематики і потребу в метанаративних узгалальненнях з метою чіткого окреслення предмету поняття. Строкатість іморталізму має теоретико-прикладну специфіку соціогуманітарного дискурсу, як спробу вирішення актуальної проблеми сформульованих філософською антропологією.

**Висновки.** Таким чином, проблема іморталізму посідає вагоме і важливе місце в сучасному соціокультурному дискурсі. В перспективі подальших доробок, проблема *homo immortalis* повинна конструктивніше зосередитись в психологічному, педагогічному, релігієзнавчому та філософському сегменті формуючи праксис на створений гуманітаристикою теоретичний запит.

#### Список літератури

1. Антонова Е. В. Погребальне обряды и представления о смерти / Е. В. Антонова // Обряды и верования первобытных земледельцев Востока. – М. : 1990.
2. Астахова В. Вызов смерти. – М.: Наука, 1970.
3. Бердышев Г. Д. Наука и религия о смерти и бессмертии / Г. Д. Бардышев. – К. : Политиздат Украины, 1989. – 254 с.

4. Бердышев Г. Д. Реальность долголетия и иллюзия бессмертия / Г. Д. Бердышев. – К.: Ово “Знание” УССР, 1986. – 48 с. (Серия V : “Научно атеистическая”. – № 2).
5. Вишев И. В. Проблема личного бессмертия / И. В. Вишев. – Новосибирск : Наука, 1990. – 247 с.
6. Вышеславцев Б. П. Бессмертие, перевоплощение и воскресение / Б. П. Вышеславцев // Человек. – 1993. – № 2. – С. 80-96.
7. Гегель Г. В. Ф. Философия религии : В 2-х т. – М. : Мысль, 1977. – Т. 2. – С. 264.
8. Гуфеланд Х. Искусство продлевать человеческую жизнь (макробиотика) // Время жить : Искусство продления жизни. – СПб. : ТОО “Лейла”, 1996. – С. 3-218.
9. Жизнь после смерти: [сборник] Под ред. П.С. Гуревича. – М. : Изд-во “Советский писатель”, 1990. – 319 с.
10. Крилова С. А. Смерть та безсмертя у людському досвіді // Філософсько-антропологічні читання “97”. – К., 1997. – С. 22–25.
11. Ламонт К. Иллюзия бессмертия : [пер. с англ. А. Р. Старостина] / К. Ламонт. – М. : Политиздат, 1984. – 286 с.
12. Роменец В. А. Жизнь и смерть в научном и религиозном воспитании. – К. : Здоровье, 1989. – 191 с.
13. Рязанцев С. Танатология – наука о смерти / С. Рязанцев. – СПб. : Восточно-Европейский институт психоанализа, 1994. – 384 с.
14. Фейербах Л. Вопрос о бессмертии души с точки зрения антропологии // Избранные философские произведения. – М. : Государственное издательство политической литературы, 1955. – с. 276-439.
15. Хамитов Н. В. Крилова С. А. Ідея індивідуального безсмертя та розвиток елітарної свідомості в Україні / Н. В. Хамитов // Національна еліта та проблеми її формування в Україні : Тези доп. теоретичного семінару. – Київ, 1994. – с. 18–19.
16. Цехмістер Я. В., Короленко В. В. Філософські та медичні аспекти проблеми безсмертя // Високі технології : Український науково-медичний молодіжний журнал. – № 4. – 2009. – с. 5–11.

**Мельничук Ольга Вікторівна,**  
кандидат історичних наук, доцент кафедри  
документознавства та інформаційної діяльності  
ПВНЗ «Академія рекреаційних технологій та права»

## **НІМЕЦЬКО-УКРАЇНСЬКІ КУЛЬТУРНІ КОНТАКТИ У 1917 Р. – НА ПОЧАТКУ 1920-Х РР.**

**Постановка проблеми.** Актуальність вивчення культурних зв'язків України та Німеччини у 1917 р. – на початку 1920-х рр. зумовлена динамічним розвитком двосторонніх відносин цих країн на сучасному етапі. В означений період німецько-українські міждержавні взаємини розвивалися інтенсивно і набули нових рис лише з виникненням об'єднаної Німеччини та незалежної України на мапі Європи на початку 1990-х рр. Водночас німецько-українські культурні контакти недостатньо висвітлено у вітчизняній і зарубіжній науковій літературі. Дослідження відносин між країнами важливе і з практичної точки зору. Адже вивчення основних тенденцій та проблем у двосторонніх взаєминах дозволить розробити рекомендації щодо їх покращення й у подальшому застосувати у роботі державних та громадських інституцій обох країн.

**Мета дослідження** полягає у розкритті змісту та особливостей німецько-українських культурних взаємин у 1917 р. – на початку 1920-х рр.

**Результати дослідження.** З початком Першої світової війни у 1914 р. Російська й Австро-Угорська імперії стали противниками, й українці опинилися по обидва боки фронту [6, 560]. На порядку денному знову постало «українське

питання». Роль останнього у світовій політиці досліджували ряд німецьких істориків. Ця тематика знайшла відображення у працях німецьких авторів П. Рорбаха, О. Кеслера та ін. [8, 295].

Завершення Першої світової війни призвело до розпаду Російської та Австро-Угорської імперій. На політичній мапі Європи з'явилися нові держави. У результаті українських національно-визвольних змагань 1917–1918 рр. виникла незалежна Українська держава – УНР із власним зовнішньополітичним відомством. Генеральний секретаріат міжнародних справ УНР почав активно розбудовувати співпрацю з дипломатичними відомствами інших держав. Зауважимо, що до 1914 р. Україна у контексті німецької зовнішньої політики обмежувалася лише науковим вивченням. Проте із актуалізацією «українського питання» у Міністерстві зовнішніх відносин Німеччини було створено т. зв. «український відділ». Уже у 1918 р. Україна й Німеччина відкрили свої посольства та дипломатичні місії. Ряд дослідників зауважує, що саме цей період був чи не найактивнішим в українсько-німецьких взаєминах у ХХ ст.

За сприяння Німеччини наприкінці квітня 1917 р. УНР було запрошено для участі у переговорах у Брест-Литовську. На початку січня 1918 р. розпочалися мирні переговори між представниками УНР, Німеччини та її союзників [2, 82]. 9 лютого 1918 р. підписано Берестейську мирну угоду між УНР та Центральними державами, а також Додатковий мирний договір із Німеччиною. Четвертий Союз визнавав суверенітет УНР, визначалися її кордони та міжнародний статус. Отож, було встановлено дипломатичні контакти між країнами та закладено основу для подальшої співпраці України з членами Четвертого Союзу. Наприкінці січня – на початку лютого 1918 р. уряд УНР звернувся саме до Німеччини та Австро-Угорщини з проханням надати збройну допомогу в боротьбі з більшовицькою агресією [7, 76–77].

18 лютого 1918 р. між УНР, Німеччиною й Австро-Угорщиною укладено військову конвенцію. У свою чергу, це стало правовою основою для введення союзницьких військ в Україну. Упродовж короткого часу вони витіснили більшовицькі військові частини. Особливо активізувалися двосторонні відносини після приходу до влади гетьмана П. Скоропадського. До того ж, наприкінці квітня 1918 р. німецьке військове командування підтримало гетьманський переворот.

Саме у добу гетьманату П. Скоропадського німецький вектор став одним з найважливіших у зовнішньополітичних відносинах УНР. У Києві діяло німецьке посольство. У Харкові, Одесі, Катеринославі й Миколаєві були відкриті німецькі консульства. 24 липня Німеччина ратифікувала Берестейський мирний договір. З успішним візитом Німеччину відвідав голова Ради Міністрів України Ф. Лизогуб. Помітною подією в історії українсько-німецьких відносин став візит гетьмана П. Скоропадського 4–17 вересня 1918 р. до Берліна за запрошенням кайзера Вільгельма II.

Українська Держава була представлена у Мюнхені та Берліні. Проте дипломатичні установи України працювали у Німеччині і в часи Центральної Ради (на чолі з О. Севрюком), а також Української Держави (барон Ф. Штейнгель), доби Директорії УНР (М. Порш, Р. Смаль-Стоцький). Діяльність даних інституцій відбувалася на тлі офіційного визнання німецькою владою української державності і включала організаційну та матеріальну підтримку українцям у Німеччині.

7 квітня 1918 р. у Києві було створено Українсько-німецьке товариство культурно-економічного зближення. Його головною метою була економічна та

культурно-освітня співпраця між українським та німецьким народами. Статутом передбачалося проведення лекцій, створення клубів, інформаційних бюро, видання літератури тощо. До складу Ради товариства входили: М. Левицький, М. Страдомський, К. Квітка, В. Прокопенко, І. Луценко, К. Леман, О. Кельмешкейт [5, 30].

Задля налагодження відносин між Україною і Німеччиною у культурній сфері активно працювали українські дипломати. Зокрема, важливу роль у проведенні зовнішньополітичної пропаганди відіграв інформаційний відділ посольства УНР у Німеччині, який було створено на початку березня 1919 р. на чолі з В. Левицьким. Інформаційний відділ посольства видавав брошури, бюлетені, постачав літературу у табори для військовополонених, підтримував переклад української літератури на німецьку мову. Улітку 1921 р. інформаційний відділ надрукував книжечку про українців німецькою мовою «Die Ukrainer» [3, 5].

Українське посольство підтримувало також зв'язки з Німецько-українським товариством (1918 р.), яке заснував і очолив П. Рорбах. Одним із напрямків діяльності товариства був розвиток культурних взаємин між обома народами. У 1918–1926 рр. товариство видавало щомісяця німецькомовний журнал «Україна».

Значна частина українських митців була інтегрована у культурне життя Німеччини ще з кінця ХІХ ст. Серед них, зокрема, були й діячі мистецтва П. Луценко, С. Борткевич, М. Менцинський, О. Руснак, О. Бобикевич та інші. Окрім того, у Берлінському університеті у лютому 1921 р. проходив цикл лекцій на тему «Совітська Росія і українні держави». Низка виступів була присвячена українські тематиці [5, 32].

Згодом відносини між Центральною Радою та німецьким командуванням у Києві загострилися. Насамперед, через втручання німецького окупаційного командування у внутрішні справи України, проведення реквізицій, контрабандний вивіз товарів [1, 15]. Уже у жовтні–листопаді 1918 р. стала очевидною поразка у війні Центральних держав. Це означало суттєві зміни в міжнародній європейській політиці. Революції в Австро-Угорщині та Німеччині призвели до припинення контактів з Україною [4, 12–13].

Німецько-українські відносини у добу Директорії мали двовекторний характер. Директорія УНР продовжувала підтримувати свої зв'язки з німецькими урядовими колами через дипломатичні представництва (Посольство УНР в Берліні та українське консульство в Мюнхені). Ці представництва надавали допомогу українським військовополоненим, займалися організацією культурного життя українських емігрантів та поширенням інформації про Україну в Німеччині. Водночас німецько-українські відносини ускладнювались, зокрема, через втрату урядом Директорії контролю над територією України і ліквідацією німецьких дипломатичних представництв радянським урядом.

Німеччина досить тривалий час не визнавала уряд УСРР, незважаючи на неодноразові спроби останнього [1, 16]. Після підписання 5 листопада 1922 р. у Берліні угоди про поширення дії Рапалльського договору на союзні з РСФРР радянські республіки (в т. ч. і на Україну), уряд Німеччини встановив з Радянською Україною дипломатичні і консульські відносини. Згідно з документом, Німеччина зобов'язалась припинити офіційні контакти з представниками УНР. Згодом у німецькій зовнішній політиці Україна зайняла другорядне місце порівняно з Росією.



**Висновки.** Таким чином, Німеччина стала однією з країн, яка в період Першої світової війни офіційно визнала Україну самостійною державою та налагодили з нею дипломатичні взаємини. Незважаючи на складний для обох держав період, саме у цей час активно започатковувалися та розвивалися німецько-українські культурні контакти. Завдяки значній роботі політичних, культурних та громадських діячів між Німеччиною та Україною було закладено основи для подальших взаємин, які отримали новий виток на поч. 1990-х рр.

#### Список літератури

1. Барвінська П. І. Українсько-німецькі відносини в 1917–1922 рр. : автореф. ... канд. іст. наук : 07.00.02 / П. І. Барвінська. – Одеса, 2001. – 27 с.
2. Веденєєв Д. В. Становлення зовнішньополітичної служби України в період Центральної Ради / Д. В. Веденєєв // Український історичний журнал. – 1997. – № 3. – С. 79-89.
3. Заболотнюк В. Українські дипломатичні інституції в Німеччині в 1918–1923 рр. / В. Заболотнюк // Схід. – 2017. – № 6 (152). – С. 40–50.
4. Копиленко М. Л. Українсько-німецькі відносини : здобутки, проблеми, перспективи / М. Л. Копиленко. – К. : Нац. ін-т стратег. дослідж., 1996. – 38 с.
5. Кривець Н. Українсько-німецькі взаємини наприкінці Першої світової війни / Н. Кривець // Міжнародні зв'язки України – 2004. – Вип. 13. – С. 27–41.
6. Патер І. Просвітня діяльність Союзу визволення України серед військовополонених українців у таборах Австро-Угорщини та Німеччини (1914–1918) / І. Патер // Україна : культурна спадщина, національна свідомість, державність. – 2010. – Вип. 19. – С. 559–571.
7. Рубльов О. С. Українські визвольні змагання 1917–1921 рр. / О. С. Рубльов, О. П. Реснт. – К. : Альтернативи, 1999. – 320 с. – (Україна крізь віки. – Т. 10).
8. Сарбей В. Г. Національне відродження України / В. Г. Сарбей. – К. : Альтернативи, 1999. – 336 с. – (Україна крізь віки. – Т. 9).

**Гула Оксана Григорівна,**  
кандидат історичних наук,  
старший науковий співробітник  
відділу технологічного забезпечення архівної справи  
Українського науково-дослідного інституту  
архівної справи та документознавства

### **ПОШИРЕННЯ ЗНАТЬ ПРО УКРАЇНУ В ОСВІТНЬОМУ СЕРЕДОВИЩІ РЕСПУБЛІКИ ХОРВАТІЯ**

**Постановка проблеми.** Останнім часом у світі яскраво спостерігається глобалізаційна тенденція. Разом з тим вона перебуває в діалектичному зв'язку із тенденцією до посилення національної окремішності та зростання націоналістичних рухів. Тому, для адекватного реагування на виклики часу, багатонаціональні держави зацікавлені у вивченні національних історій та культур тих народів, які проживають на їхній території. Україна зацікавлена у вивченні позитивного досвіду подібної міжнародної співпраці. Особливо ж цінним є не лише історичний, культурний, але насамперед освітній досвід країни зі схожою історичною долею – Хорватії.

Варто зазначити, що на сьогодні не існує окремого спеціального дослідження з даної проблематики. Проте нараховується ряд праць, де науковці частково торкаються заявленої теми. Так, М. Нагірний, займаючись історією появи та розвитку на хорватських територіях русинської та української

діаспори, аналізує у своїх статтях і освітній аспект [7], а також демонструє проблемність збереження української мови в чужорідному середовищі [8].

Натомість хорватські дослідники більше уваги приділяють вивченню особливостей української мови, її синтаксису, правопису та схожості з хорватською мовою [1]. Також робляться спроби проаналізувати сучасну структуру навчання в тих установах, де ведеться викладання української мови [2].

**Мета дослідження.** Дослідити систему освіти Республіки Хорватія та охарактеризувати українську складову цієї системи.

**Результати дослідження.** Система освіти Республіки Хорватія побудована за західноєвропейським зразком та поєднує у собі чотири рівні здобуття знань: дошкільне виховання, основна, середня та вища школа.

Дошкільне виховання регламентується Законом про дошкільну освіту, прийнятим у січні 1997 р. [5] та поправкою [3] до нього, прийнятою у жовтні 2007 р. Цими актами передбачається, що дитина (від 6 міс. до 6 років), отримуючи дошкільну освіту, перебуває під захистом держави, тобто має право на повноцінну підготовку до школи, кваліфікований нагляд та харчування. У цей період діти віком від 4 до 6 років, окрім основних предметів, вивчають англійську, німецьку, італійську, французьку, іспанську мови (за вибором).

Основна школа. Перші вісім років початкового навчання в Хорватії регулюються Законом про освіту в початковій і середній школі (Народні новини 87/2008 [4]). Здобуття початкової освіти починається зі вступу до першого класу початкової школи і є обов'язковим для всіх дітей від шести до п'ятнадцяти років.

Середня школа, в залежності від типу навчального плану і програми, які в кожній з них реалізуються, поділяється на: гімназії, професійно-технічні школи, художні школи. Гімназії, в свою чергу, поділяються на загальні або спеціальні, де навчання триває принаймні чотири роки. Після завершення гімназії учень здобуває диплом про закінчення середньої школи. Стосовно вивчення історії різних країн, то варто зауважити, що саме у середній школі учні починають глибше знайомитися з минулим каїн світу. І українська історія не виключення. Насамперед хорватські школярі вивчають період Київської Русі, причому у підручниках говориться про центр об'єднання слов'ян – Київ та про князя Олега. Наступним періодом вивчення є сутички русичів із сусідніми народами. Розглядаються військові походи руських князів, говориться про міць та спритність військ. Детально вивчається діяльність Ярослава Мудрого, а закінчується вивчення української історії нападами монголів та розпадом Київської Русі.

Професійно-технічні школи (технічні, промислові, торговельні та ін., відповідно до типу навчальної програми), які виконують навчальний план від одного до п'яти років. Після завершення цього типу навчального закладу учень здобуває сертифікат про отримання середньої освіти, а також конкретну спеціальність.

Художні школи (музичні, танцювальні, мистецькі та ін., відповідно до типу навчальної програми), які виконують навчальний план чотири роки. Учень, в результаті його реалізації, здобуває середню освіту.

У Хорватії проживає значна кількість вихідців з України, частина з яких називає себе русинами. Це – нащадки переселенців ХІХ ст., в основному, із територій Західної України. Русини намагаються зберегти власну культурну,

мовну окремішність та відмежовуються від власне української національної меншини.

Законодавством Республіки Хорватія передбачене та реалізується право національних меншин на вивчення рідної мови в загальноосвітніх школах. Діаспора докладає послідовних зусиль щодо розвитку шкільництва українською мовою. Станом на сьогодні в Хорватії відбувається вивчення українознавчих предметів у чотирьох хорватських школах в Липовлянах, Петровцях, Канижі і Шумече, які відвідує понад 50 учнів. На щорічній основі організовуються літні школи для дітей з вивчення української й русинської мови, які проходять в Україні та в Республіці Хорватія. В Україні такі школи для хорватських дітей були організовані в Закарпатській області (м. Хуст, м. Мукачево) та Тернопільській області (м. Бучач). Учасниками літніх шкіл щорічно є біля 100 дітей з родин діаспори [9].

На щорічних літніх школах, що організовувалися хорватським Міністерством освіти та спорту Хорватії, школярі вивчали мову, історію, географію, віровчення, етнографію, музику, культуру, фольклор, хореографію та ін. Українська і русинська мови вивчалися окремо. Першим уроком щодня було заняття з рідної мови.

До вищих навчальних закладів належать: університети і академії мистецтв у їхньому складі, інститути, коледжі і вищі школи.

У Республіці Хорватія існує п'ять державних інститутів: у Загребі, Осієку, Спліті, Задарі і Рієці, а також сім університетів: в Дубровнику, Осієку, Пулі, Рієці, Спліті, Задару, Загребі.

Саме у Загребському університеті діє у складі відділу східнослов'янських мов і літератур філософського факультету кафедра української мови і літератури.

Лекційне викладання української мови було введено ще у 1944 р., а от повний, 4-річний курс зі спеціальності «Українська мова і література» на філософському факультеті Загребського університету відкрився восени 1997 р. завдяки підтримці Посла України у Республіці Хорватія А. Шостака, а також завдячуючи представникам преси та 14 – м студентам-україністам. Курс, на чолі якого дев'ять років стояв професор, доктор наук М. Поповіч, відкрився в межах тодішнього Відділу слов'янської мови і літератури. Проте спеціальність не входила до жодної з кафедр Відділу як один з двопредметних напрямків навчання на філософському факультеті, тобто курс україністики не міг функціонувати самостійно, лише у поєднанні з якимось іншим предметом, при чому обидва предмети повинні мати рівні права (викладатися однаковою кількістю годин, тощо). Разом з тим, по закінченню 4-річного курсу спеціальності «Українська мова і література» випускники отримували диплом бакалавра гуманітарних наук за напрямом – україністика [6, 237-238]. Окрім курсу історії української літератури та історії України загалом, хорватські студенти протягом всього періоду навчання студіюють основи граматики, лінгвістики, морфології, орфографії, синтаксису, лексикології, фразеології, фонетики. Вивчення усіх цих складових мовознавства супроводжується проведенням практичних занять, де для закріплення здобутих знань та їх вдосконалення проводяться колоквіуми, контрольні роботи, обговорення у вигляді діалогів, перевірка за допомогою перекладів українських текстів.

**Висновки.** Отже, становлення українознавчих досліджень у Хорватії тісно пов'язане зі створенням кафедри української мови та літератури на філософському факультеті Загребського університету. Кафедра стала основним

центром українознавчих студій у хорватському науковому середовищі. Процес її становлення та розвитку розпочався ще наприкінці XIX ст. із вивчення студентами перекладених на хорватську мову творів періоду Київської Русі, а продовжився після започаткування спеціальності «Українська мова і література» та викладання курсу на окремій кафедрі україністики. Це значно розширило тематику навчальних курсів та дало змогу детальніше ознайомлювати студентів із особливостями української мови, культури, історії. Поступово збільшилося коло предметів, що викладаються хорватським студентам. Крім того, на сучасному етапі, проведення активної наукової, організаторської роботи викладачами та студентами кафедри сприяє насамперед збереженню української національної ідентичності в іноземному середовищі, а також забезпечує поширення відомостей про українську художню літературу серед хорватського населення.

Поширення українознавчих знань має важливе політичне значення для Хорватії. Насамперед це забезпечує стабільність держави, адже влада надає повну можливість зберігати та розвивати власну національну культуру в рамках існуючого хорватського суспільства. Разом з цим, створюється зручний майданчик для проведення акцій «культурної дипломатії»: міждержавний діалог відбувається на рівні усього суспільства, а не обмежується офіційними особами.

Таким чином, протягом усього періоду становлення, кафедра української мови та літератури на філософському факультеті Загребського університету була і залишається центром формування і поширення української національної культури, а також консолідуючим ядром, навколо якого продовжує збиратися розпорошена українська діаспора.

### Список літератури

1. Дуганджич А. Соматичні фраземи з компонентом рука в хорватській і українській мовах // UCRAINISTICA: збірник наукових праць. - 2013. - Вип. 11. - С. 69-80.
2. Дуганджич А., Павлешен Д. Вивчення української мови як іноземної в Загребському університеті (сучасний стан і розвиток україністики в Хорватії) // Теорія і практика викладання української мови як іноземної. – 2014. - Вип. 9. – С. 268–278.
3. Zakon o izmjenama i dopuni Zakona o predškolskom odgoju i naobrazbi [Електронний ресурс] // Narodne novine. – 19.10.2007. – br.107. – Режим доступу: <http://narodne-novine.nn.hr/sluzbeni/pregledBroj.aspx>
4. Zakon o odgoju i obrazovanju u osnovnoj i srednjoškoli [Електронний ресурс] // Narodne novine. – 25.07.2008. – br.87. – Режим доступу: <http://narodne-novine.nn.hr/default.aspx>
5. Zakon o predškolskom odgoju i naobrazbi [Електронний ресурс] // Narodne novine. – 30.01.1997. – br.10. – Режим доступу: <http://narodne-novine.nn.hr/default.aspx>
6. Іванченко О. Українознавчі дослідження в Хорватії (на прикладі діяльності кафедри української мови і літератури Загребського університету) // Збірник наукових праць ННДІУВІ. - 2013. – Т. XXXI. - С. 232-246, 237-238.
7. Нагірний М. «Літні школи» як чинник збереження національної ідентичності русинів та українців Хорватії (1990-ті роки) // Проблеми слов'янознавства. – 2011. – Вип. 60. - С. 273-279.
8. Нагірний М. Нова думка як джерело до вивчення історії русинів та українців Хорватії (1990-ті рр.) // Наукові записки [Національного університету Острозька академія]. Історичні науки. – 2010. - Вип. 15. – С. 276-288.
9. Українці в Хорватії. [Електронний ресурс]. – Режим доступу: <http://croatia.mfa.gov.ua/ua/ukraine-croatia/ukrainians-in-croatia>

**Боярчук Ігор,**  
магістр 2-го року навчання юридичного  
факультету Східноєвропейського  
національного університету імені Лесі Українки

## **ОСОБЛИВОСТІ ПОРЯДКУ ЗАЛУЧЕННЯ ЕКСПЕРТА В КРИМІНАЛЬНОМУ ПРОВАДЖЕННІ УКРАЇНИ: НОВЕЛИ ЗАКОНОДАВСТВА**

**Постановка проблеми.** Законом України «Про внесення змін до Господарського процесуального кодексу України, Цивільного процесуального кодексу України, Кодексу адміністративного судочинства України та інших законодавчих актів» від 3 жовтня 2017 (далі – Закон) запроваджені нові правила залучення експерта в кримінальне провадження. Незважаючи на те, що першочергова мета таких змін – це усунення зловживань у проведенні експертиз, погляди вчених процесуалістів щодо ефективності та оптимальності таких нововведень не є однотайними.

**Мета дослідження.** Метою даного дослідження є аналіз оновленого порядку залучення експерта в кримінальне провадження та визначення напрямів його оптимізації.

**Результати дослідження.** Сьогодні в нашій державі відбуваються реформаційні процеси кримінальної процесуальної системи задля її наближення до європейських та міжнародних стандартів.

Теоретичні та практичні аспекти залучення експерта були предметом досліджень багатьох вітчизняних та зарубіжних науковців, серед яких В. Д. Арсеньєв, В. П. Бахін, Р. С. Белкін, Т. В. Варфоломєєва, А. І. Вінберг, В. Г. Гончаренко, І. В. Гора, А. В. Іщенко, Н. І. Клименко, В. М. Махов, В. Т. Нор, Ю. К. Орлов, О. Р. Шляхов, О. О. Ейсман, М. П. Яблоков та інші. Втім, сучасні зміни кримінально-процесуального законодавства потребують подальшого дослідження особливостей залучення експерта в кримінальне провадження.

Нова редакція ч. 1 ст. 242 Кримінального процесуального кодексу передбачає, що експертиза проводиться експертною установою, експертом або експертами, за дорученням слідчого судді чи суду, наданим за клопотанням сторони кримінального провадження або, якщо для з'ясування обставин, що мають значення для кримінального провадження, необхідні спеціальні знання. Відповідно ж до ст. 243 КПК експерт залучається за наявності підстав для проведення експертизи за дорученням слідчого судді чи суду, наданим за клопотанням сторони кримінального провадження.

Тобто, якщо раніше судова експертиза проводилася безпосередньо за зверненням сторони кримінального провадження (і призначалася вона постановою слідчого або прокурора), то сьогодні слідчий та прокурор повинні звернутися до слідчого судді чи суду для призначення відповідної судової експертизи. Таким чином ускладнюється порядок залучення експерта в кримінальне провадження шляхом впровадження судового контролю за призначенням експертиз.

Неможливо не погодитися з точкою зору О. М. Калюжної щодо першопричин таких нововведень, яка з цього приводу зазначає наступне: при переданні питання про проведення судової експертизи на досудовому розслідуванні на рішення слідчого судді логіка законодавця була в тому, щоб

запобігати невинуваченому затягуванню строків досудового розслідування стороною обвинувачення з метою, наприклад, саботажу розслідування чи покривання і сприяння підозрюваному, потурання бездіяльності й халатності слідчо-прокурорських працівників, як і стороною захисту - з метою спливу строку давності притягнення до кримінальної відповідальності у спосіб призначення не особливо потрібних судових експертиз, якими безпідставно розширюються межі доказування як по горизонталі, так і по вертикалі [3, 122].

Отже, очікувалося, що буде запроваджено більш системний підхід до призначення судових експертиз, але аналіз організаційного аспекту змін свідчить про наявність деяких недоопрацювань.

По-перше, відповідно до ч. 2 ст. 243 КПК України в редакції 2012 року сторони процесу могли залучати альтернативно кілька судових експертів для виконання експертизи одного і того ж самого виду щодо одного і того ж об'єкта та предмета дослідження. При цьому, оскільки висновок експерта надавався стороні кримінального провадження, яка судового експерта залучила (ч. 9 ст. 101 КПК), звідси впливала одна із «переваг захисту» - сторона захисту могла за її диспозитивним вибором надавати суду усі кілька альтернативних висновків експерта, які здобула, або лише деякі з них, або не надавати їх зовсім, якщо вони будь-якою мірою не вкладались у стратегію і тактику захисту [3, с.122].

Враховуючи, що положення ч. 2 ст. 243 КПК України в редакції 2012 р. про залучення судового експерта стороною захисту на договірній основі виключене, тепер сторона захисту може ініціювати проведення судової експертизи лише перед слідчим суддею, подавши відповідне клопотання. Саме тому цілком логічно, що реалізація стороною захисту свого процесуального права щодо свободи збирання та подання доказів у виді висновку експерта стане значно складнішою.

По-друге, нова редакція КПК України не передбачає обов'язку сторони, яка звертається з клопотанням про залучення експерта надавати слідчому судді інформацію про те:

- 1) які експертизи у провадженні вже проведено, щодо яких запитань дано експертний висновок, а щодо яких ні, щодо яких була відмова від давання висновку;
- 2) які експертизи перебувають на виконанні;
- 3) як проходив хід розслідування, зокрема, чи продовжувались його строки та з яких підстав;
- 4) чи застосовано до підозрюваного запобіжний захід або захід процесуальної примусу (в тому числі до інших осіб), чи продовжувались їх строки.

Таким чином, слідчий суддя не може перевірити, чи не спрямоване відповідне клопотання на затягування досудового розслідування чи зловживання своїми процесуальними правами. Більш того, ч. 2 ст. 244 КПК України не закріплює обов'язку для сторони, що звертається з клопотанням, наводити об'єкти, що надаватимуться для дослідження судовому експерту, а тому слідчий суддя не може оцінити їх з точки зору зловживань у проведенні експертиз, виявити експертизу, яка не має жодного значення для даного кримінального провадження.

З аналізу ст. 244 КПК України можна зробити висновок, що законодавець не наділив слідчого суддю повноваженнями і необхідним об'ємом інформації

для перевірки факту — може чи не може судова експертиза, про яку клопоче сторона процесу, бути способом для затягування кримінального процесу.

Таким чином, основна мета змін деякою мірою нівелюється, і слідчий суддя не має реальних процесуальних можливостей перевірити доцільність, необхідність та оптимальність проведення судової експертизи, про яку просить сторона кримінального провадження.

По-третє, призначення судових експертиз та залучення експертів, що відбувається зі згоди слідчого судді значно впливає на, і без того досить серйозну, завантаженість слідчих суддів. Тому задля злагодженої роботи судового контролю за призначенням судових експертиз необхідним є вирішення проблеми перезавантаженості слідчих суддів.

**Висновки.** Удосконалення будь-якого інституту кримінального процесу повинно відбуватися з врахуванням довгострокових наслідків його впровадження. Аналіз оновленого порядку залучення експерта в кримінальне провадження свідчить, що передання питання про залучення експерта на стадії досудового розслідування на вирішення слідчого судді, пов'язане з низкою організаційних проблем, які потребують вирішення.

Зокрема, слід на законодавчому рівні передбачити обов'язок сторони кримінального провадження, яка подає клопотання про проведення експертизи надавати слідчому судді інформацію про те: які експертизи у провадженні вже проведено, щодо яких запитань дано експертний висновок, а щодо яких ні, щодо яких була відмова від давання висновку; які експертизи перебувають на виконанні; як проходив хід розслідування, зокрема, чи продовжувались його строки та з яких підстав, а також чи застосовано до підозрюваного запобіжний захід або захід процесуальної примусу (в тому числі до інших осіб), чи продовжувались їх строки. Таким чином слідчий суддя буде наділений необхідною інформацією для визначення доцільності проведення заявленої експертизи.

Також свого вирішення потребує проблема завантаженості слідчих суддів, яка виникла через впровадження нових повноважень з призначення експертиз. Відтак, вважається необхідним збільшення чисельної кількості слідчих суддів, що сприятиме здійсненню ефективного судового контролю.

#### Список літератури

1. Кримінальний процесуальний кодекс України: Закон від 13.04.2012 р. № 4651-VI // Відомості Верховної Ради України. - 2013. - № 9-13. - Ст. 88.
2. Про внесення змін до Господарського процесуального кодексу України, Цивільного процесуального кодексу України, Кодексу адміністративного судочинства України та інших законодавчих актів: Закон України від 03.10.2017 № 2147а-VIII // Відомості Верховної Ради. - 2017. - № 48. - Ст. 436.
3. Калюжна О. М. залучення експерта на досудовому розслідуванні за законом №2147-VIII від 03.10.2017: проблеми та недалекоглядність законодавця / О. М. Калюжна. // Теорія і практика судової експертизи і криміналістики: матеріали Всеукраїнської науково-практичної конференції з нагоди 85-річчя доктора юридичних наук, професора Ніни Іванівни Клименко. - 2018. - С. 121-124.

## Підсекція 1.3. Мистецтво. Культура. Релігія

**Kateryna Zahnitko,**  
PhD, Lehrerin  
Mykola-Lysenko-Musikakademie

### Die Methodologie und Forschung des Gregorianischen Chorals

**Das Problematik.** X Jahrhundert war die Gregorianik unter starkem Einfluss des byzantinischen Gesangs, was in den Formen, Gattungen, exekutiven Techniken, musikalisch theoretischen Vorstellungen, in der unmittelbaren Belehrung der westlichen Sänger dem byzantinischen Gesang wie z.B. Notker Balbulus, beobachtet werden kann. Andererseits sind in dem kirchlichen Gesang der Ukraine-Rus auch lateinische Auswirkungen vorhanden, als Beispiel sind es: die direkte Numeration der Echos von dem 1. Bis 8., Übergang im XVI. Jahrhundert zum westlichen Notensystem, Fixierung der westlichen Sequenzen (Dies irae) in den Irmologionen. Anhand dessen weist der Autor der zukünftigen Forschungen auf sachgerechte Struktur „Rom-Byzanz-Kiew“ hin.

**Das Ziel der Forschung.** Durch die Taufe laut byzantinischer Handlung von den Fürsten Wolodymyr wurden die Kontakte zwischen den zwei starken Kulturzentren des Mittelalters: Byzanz und Kiewer Rus verstärkt. Verbreitung des Christentums auf dem Rusterritorium förderte der Knüpfung und Verbreitung der engen Kontakte, die nach Prinzipien der Egalität mit Byzanz und anderen europäischen Ländern geknüpft wurden. Darauf deuten die engen Kontakte mit Deutschland, Polen, Schweden und Rom. Es ist evident, dass durch die Mitarbeit mit Westen die lateinische Handlung in Kiewer Rus hereingezogen ist. W. Karzownik hat eine einzigartige Vorlage „Brunons Brief an Heinrich“ [6, s. 471] analysiert, die als direkte Erweisung über die Erfüllung des gregorianischen Chorals in der Kiewer Rus gilt. Einer der erwähnten Kanone ist Responsorium dem heiligen Petrus, dessen Text aus Evangelium von Ioan kommt: hier ist Dialog zwischen Jesus und Apostel Petrus zu verstehen. Heutzutage gilt Lwiw als ein des größten Zentren der einbehaltenen lateinischen Notenmanuskripte in der Ukraine, die einzigartige künstlerischen und geschichtsträchtigen Wert haben. Die einbehaltenen Manuskripte gelten als Indiz der langjährigen römischkatholischen Tradition in Galizien.

**Die Ergebnisse der Forschung.** Auf unserem Territorium gehört eine große Leistung in der Forschung und Propagierung der altertümlichen Musik Adolf Chybiński (1880-1952), der längere Zeit in Lwiw arbeitete, wo er der Leiter des Lehrstuhls der Lwiwer Universität für Musikwissenschaft war. Einer seiner wissenschaftlichen Prioritäten war die Erfindung und Beschreibung der altertümlichen musikalischen Quellen, für die Erschaffung des Hintergrunds für die Bewertung der polnischen musikalischen Kultur [4], er wollte damit die Methodik ihrer Forschung beherrschen.

Einer der Haupthintergründe der Werke des Forschers mit Studenten war die Möglichkeit der Lehre anhand der originellen Manuskripte und das Beherrschen der Forschungsmethodik der altertümlichen musikalischen Beispiele.

Mit der altertümlichen Musik beschäftigten sich die Schüler von Chybiński: Maria Szczepańska, Hieronim Feicht, Adam Libhard. Libhard hat eine Dissertation zum Thema *Maniery progrysyjne XIV wieku* geschrieben. Maria Szczepańska [3] forschte die Manuskripte in der Warschauer Bibliothek, unterrichtete



Musikpaleographie. Hier ist auch wissenschaftliches Werk von Feicht zu nennen, der die Religionsmusik des Mittelalters und Barock forschte. Um seine Kenntnisse in der Gregorianik zu vertiefen, studierte er bei dem bekannten deutschen Spezialisten in der altertümlichen lateinischen Monodie Peter Wagner, auch hat die Methodik der gregorianischen Forschung der ukrainische Schüler Myroslaw Antonowytch [2] beherrscht. Dieser Fakt ist mit spezialisiertet Literatur zu bestätigen, die in seinen Archiven<sup>2</sup> einbehalten wurde. Die Traditionen von Chybiński wurden in der Nachkriegszeit von J. Morawski [8], M. Perz [10], T. Maciejewski [9], J. Pikulik [11] und anderen fortgesetzt. Mit der Einführung des Kurses Musikpaleographie im Jahre 2007 in der M. Lysenko Musikakademie wurden die chronologischen Grenzen der wissenschaftlichen Forschung erweitert, es wurde die Aufmerksamkeit zum Erlernen der Notenmanuskripten, die in der Ukraine einbehalten sind, und die Besonderheiten ihr lokalen Praktikums aktiviert. Die Forschung dieser Beispiele kann helfen die Geschichte der altertümlichen Musik in dem allgemeineuropäischen Kontext zu untersuchen, die Wege ihrer Entwicklung und Einflusssphären zu beschreiben. Die Forschung der lateinischen Monodie ist die unmittelbare Erlernung der europäischen Musikquellen besonders der mittelalterlichen und Barockmusik und auch der ersten Beispiele der Mehrstimmigkeit. In unserer Zeit kann im Westen das vergrößerte Interesse an Monodie beobachtet werden, denn ihre Analyse gibt die Möglichkeit die Evolution des Musikerbens zu beobachten, den Zusammenhang der musikalischen Erscheinungen tiefer zu verstehen, die ihre Hauptentwicklungstendenzen zum Ausdruck bringen. Die neuen westlichen Forschungsmethoden helfen präziser und effektiver die Choralbeispiele zu erlernen, die als Erweisungen der langjährigen Geschichte gelten, die mit der römischkatholischen Tradition in der Ukraine verbunden ist.

Als Anfangsetappe in der Systematisierung der Gesangmanuskripte der Lwiwer nationaler W. Stefanyk Bibliothek war der ausgegebene Katalog der altertümlichen Notenmanuskripte von Jurij Jasinowskyj [12], zu welchen auch die lateinische Manuskripte zugeordnet sind. Eben dieser Katalog gilt als Vorbild bei den russischen Musikwissenschaftlern Tetjana Baranowa und Wiktorija Gontscharowa als auch bei den polnischen Wissenschaftlern.

Jurij Jasinowskyj hat zwanzig lateinische musikalische Werke mit der chronologischen Bestimmung von XV. bis XVIII. Jahrhundert beschrieben. Nach Arten der Liturgiebücher sind es: Cantica, Graduale, Antiphonarien. Die Notation ist viereckig, vier-fünflinien. Das Hauptziel von Jasinowskyj bestand in der Bildung des Katalogs der ukrainischen Notenmanuskripte der östlichen Handlung, deshalb wurden die lateinischen musikalischen Manuskripte nur oberflächlich erforscht. T. Baranowa hat ein Werk geschrieben, das nur den Lwiwer Musikmanuskripten gewidmet ist. Die Forscherin erweiterte ihren Suchlauf und entdeckte die Manuskripte in drei Fonds: in der Lwiwer wissenschaftlichen W. Stefanyk Bibliothek, in der Lwiwer wissenschaftlichen I. Franko Bibliothek, im Museum der ukrainischen Kunst.

T. Baranowa hat dreiundvierzig lateinische notierte Manuskripte beschrieben, in welchen die Aufmerksamkeit der Klassifizierung nach folgenden Aspekten geschenkt wurde: Art des Buches, Material, Seitenzahl, Notation und Inhalt.

Nach der Art des Buches sind im Katalog meistens Graduale, Psalter, Antiphonarien, De profundis Lied, Missal, Breviarium präsentiert. Nach der

---

<sup>2</sup> Das Archiv von Antonowytch ist in Lwiw im Institut für Liturgiewissenschaften einbehalten (Ukrainische Katholische Universität).

Notationsart sind neuma Notation, viereckig-lineare, gotisch-lineare Notation präsentiert. Laut chronologischer Bestimmung ist hier die Periode von XIII bis XVIII. Jahrhundert präsentiert.

**Schlussfolgerung.** Es ist notabel über die Wichtigkeit der weiteren Studien über die Lwiwer Beispiele des gregorianischen Chorals in Lwiw hervorzuheben. Es gibt eine interessante Beobachtung eines ukrainischen Historikers Jaroslaw Isajewytsch: „Oftmals weisen die detaillierten Forschungen der lokalen Materialien auf Mangel der alten Vervollständigungen und Künstelei der schnellerfundenen Konzeptionen hin, die nicht in Acht die Vielfalt der verschiedenen Prozessausdrucksformen genommen haben. Deshalb ist die folgende Behauptung nicht paradoxal: je präziser und aufmerksamer die Analyse ist, desto komplizierter ist es Schlussfolgerungen zu ziehen“. Das Interesse an westlichen Einzelgesang, und zwar an seine schriftliche Quelle ist am Ende des XIX. Jahrhunderts in den vielfältigen Ausgaben gestiegen. Mit der Hilfe der Medien wurden zahlreiche Musikmanuskripte aus verschiedenen Ländern der Welt veröffentlicht, was eigentlich dem Forscher den Zugang zu den Quellen gibt. In der Perspektive steht die Bearbeitung der Lwiwer Notenversammlungen, Erstellung des elektronischen Katalogs, denn das reiche Material der Lwiwer Fonds ist sehr für die Forscher des gregorianischen Chorals interessant. Lidia Kornij achtet auf die Aktualität der Werke: „Das Schaffen der Forscher in den Archiven und Bibliotheken ist sehr kompliziert durch das Fehlen der speziellen Kataloge der Musikquellen“ Ich will hinzufügen, dass im XXI. Jahrhundert in der Ukraine Bedarf der Bezifferung der Manuskripte in den faksimilen Herausgaben entsteht, was eigentlich die Fonds den ausländischen Forschungen aufzumachen hilft.

Darüber hinaus gibt es in der Ukraine für das Interesse mit Studien der lateinischen Monodie große Voraussetzungen:

1) Nur in Lemberg wurden die zahlreichen Beispiele entdeckt, die die lateinische kirchliche Monodie repräsentieren.

2) Als Genese der Gregorianik ist derselbe frühchristliche und byzantinische Gesang, der dementsprechend der Hintergrund der ukrainischen kirchlichen Monodie ist.

In der modernen Musikwissenschaft führen die wissenschaftlichen Entwicklungen zur integrativen Forschung der östlichen und westlichen Monodie.

Anhand dessen ist die Forschung der Gregorianik als notwendige Voraussetzung nicht nur für tiefere Kognition der westeuropäischen Musik, sondern auch für umfangreiche Vorstellung über heimische Musiktradition zu verstehen.

### Literatur

1. Emerson J. Wagner, P. // *The New Grove Dictionary of Music and Musicians* / ed. Stanley Sadie, t. 20. London, 1980. s. 149-150.

2. Hrab U. Musikologie als Universaldisziplin. Lwiwer Musikschule von Adolf Chybiński (1912-1941). Lwiw: Vorlage der Ukrainischen katholischen Universität. 2009. S. 98-107.

3. Hrab U. Musikologe Maria Szczepańska (1902-1962) // *Musica Humana*, 1. Lwiw, 2003. S. 272-273.

4. Feicht Hieronim. *Studia nad muzyką polskiego średniowiecza*. Kraków. 1975. s. 400.

5. Isajewytsch J. Quellen aus der Geschichte der ukrainischen Kultur der Feudalismus Epoche XVI-XVII Jh. Kiew: Naukowa Dumka, 1972. 143 S.

6. Karzownik W. H. Wladimir der Große, Brunon von Querfurt in dem gregorianischen Gesang der Kiewer Rus// *Altertümliche Musik*. 2003. № 1 (19). S. 3-8; <http://stmus.nm.ru/cur/cur/313.htm>.

7. Karzownik W. H. der gregorianische Gesang // *Orthodoxenzyklopädie*, T. 12, S. 461-471.

8. Kornij L. Probleme der Quellenkunde der ukrainischen Musikkultur (linearlose Notenmanuskripte der sakralen Monodie XI-XVI Jh.) // Kunstwissenschaftliche Studien. Kiew IfMW 2005. S. 7-14.

9. Morawski J. Polska liryka muzyczna w średniowieczu. Warszawa, 1973.

10. Maciejewski T. Elementy systemu menzuralnego w monodii chorałowej XIII-XVI wieku // Notae musicae artis. Notacja muzyczna w źródłach polskich XI-XVI wieku. / red. E. Witkowska-Zaremba. Kraków: MUSICA JAGELLONICA, 1999. s. 283-302.

11. Perz M. Fragmenty lwowski. Źródło dzieł Dufaya, Josquina, Piotra de Domarata i Piotra z Grudziądza w Polsce XV wieku // Muzyka cz. 3. Warszawa, 1989. s. 3-46.

12. Pikulik J. Kodeks ms. 5786 z Biblioteki Akademii Nauk we Lwowie. Refleksja źródłoznawcza // Musica Antiqua IX, Vol. 1, Acta Musicologica. Bydgoszcz, 1991. s. 77-91.

13. Jasinowski J. Notenlineare Manuskripte aus den XVI.-XVIII Jahrhunderten Lwiw, 1979. S. 9.

**Bohdan Zhulkovskyi,**  
PhD (musicology),  
Volodymyr-Volynskyi pedagogical  
college named after A. Krymskyi

### **Kontakia in the Triodia of Kyiv Metropolia during the Jerusalem Typikon Epoch (Idiomela, Automela and Prosomoia)**

**Statement.** Phenomenon of liturgy chant belongs to the field of sacred tradition (and not «scripture»). That is why the important sources of its research are not only manuscripts and old printed books with notation but also those without notation. They reflect oral component that brings innovations both in words and music of chant. Contemporary American musicologists K. Levy and L. Treitler noticed simultaneous existence of both oral and written forms of Church chant reproduction.

The last defined three phases of cultural heritage transmission from generation to generation: 1) oral, 2) written, 3) literary (author's). The role of oral tradition was noted by I. Lebedeva at the materials of Gregorian chant, I. Soukhomlin-Chobanou at Byzantine hymnography, N. Zabolotnaja at Old Russian monody of Stoudite epoch, I. Lozovaja at the same tradition of Stoudite and Jerusalem epochs, N. Denisov at contemporary practice of Russian Old Believers, O. Shevchuck at Ukrainian sacred monody.

Interconnection of oral and written representation in Byzantine hymnography and its Slavic-Russian reception is expressed in its fullest in prosomoia singing system. The majority of eight-mode genres are divided in three categories (the first two reflect written form of chant representation, the last one – oral form):

1) idiomela (ιδιόμελα) – have original metrics and chants and they don't serve as models for other chants of the same genre group;

2) automela (αὐτόμελα) – have original metrics and chants and serve as models for other chants of the same genre group;

3) prosomoia (προσόμοια) – do not have original metrics and chants and are sung according the model of automela of the same genre group.

**Results.** Manuscripts and old printed books without notation Lenten Triodia and Pentecostarion in Kiev Metropolia Epoch of the Jerusalem Typikon reflect the system of models sticheras, kontakia, kathizmata, photagogika and exapostilaria.

Kontakia of XV – XIX centuries have in their lemmas indications at glas, incipit of prosomoion or automela and are divided into columns with help of high or low full stops, colons, semicolons, commas, asterisks, crosses. It is the evidence that the kontakia models system existed in the Jerusalem epoch and it is not enough to study it at the materials of Old Russian Kondakars (Contacariums). Liturgical manuscripts and old prints of XIV – XV centuries is a connecting link between neumas parchment manuscripts of Kiev Russ and Ukrainian-Belorussian staff-notation Heirmologia of early modern time. Because almost no books with notation remained, it is just books without notation that serve as main sources for researches of “transition period” of Ukrainian liturgical chant art.

The table of kontakia according the calendar Triodion, created by the author, contains indications at modes and models. There are Greek incipits for the most often used kontakia. The majority of found texts kept the genre definition kontakion. While the series of chants can be find in different books under the name «kontakion», «kathisma», «troparion». The majority of kontakia kept their dedication. Kontakia to Feodor Tiron and Annunciation of St. Mary during the change of Studite regulations to Jerusalem one «migrated» from Menaion to Lenten Triodion. At our time they are fixed both in Lenten Triodia and Festal Menaia (Anthologia) and Menaia of Service.

Kontakia to the saints Gregory Palama, John Klimako, Mary of Egypt do not exist in Slavic-Russian Lenten Triodia and we meet them for the first time in Ukrainian old-prints of the 2-d quarter of XVII century. In Mineas for the days of commemoration of these saints other kontakia are proposed. Kontakia written in appendixes to Triodia: to the icon of Blessed Virgin Mary «Resuscitating Source», Compassion to Blessed Virgin (the last – only in Greek-Catholic Triodia); and also kontakia that are not fixed in Triodia but sung during the period of “Triodia calendar” (from Akathistos Hymn to Jesus Christ Passions) are marked out.

The most often used modes in kontakia of Triodia – 8-th (18 kontakia), 4-th (6 kontakia), 2-d and 6-th (5 kontakia each), 3-d (4 kontakia). There is no a single kontakia of 5-th mode in Triodia (it is not characteristic for this genre). One idiomela kontakia (of the Sunday of the Holy Cross) belongs to the 7-th mode, two others to the 1-st. Kontakia of central knots of Triodia cycle: «Passion Easter» (Good Friday), «Triumphal Easter» (Ressurrection) and also of Praise to Blessed Virgin Mary and Pentecost belong to 8-th mode.

The ratio of idiomela, automela, prosomoia kontakia in Triodion cycle is 3 : 2 : 5. It should be mentioned that the term «automela» is not found in Ukrainian books without notation of XI – XIX centuries. First time it is used in staff-notation Heirmologia, beginning from the 2-d part of XVIII century, though the term does not become established (in Byzantine manuscripts the term αὐτόμελα appears in the 2-d half of XIV century).

Automela kontakia serves as a model not only for kontakia, but also for kathismata, that can be explained by closeness of these genres. The fact of several kathismata singing in the manner of kontakia is established: 1) kontakion to Symeon the Stylite, ch. 2, is a model for kathismata after the 3-d ode of Holy Myrrbearers Sunday canon; 2) kontakion to the Forefeast of the Presentation of Our Lord, ch. 1, – for kathismata to Orthodoxy’s Triumph, 3) kontakion to All Saints Sunday, ch. 8, – for kathisma on Tuesday of Lent’s fourth week; 4) kontakion to Exaltation of the Holy Cross, ch. 4, – for kathisma and its Virgin Mary theotokion of Tyrophagus Sunday and kathismata to John Klimako and the Samaritan Sunday; 5) Epiphany

kontakion, ch. 4, – for Palm Sunday and several kathismata on Wednesday of Easter's seventh week.

**Conclusions.** The repertory of kontakia from Ukrainian Lenten Triodia and Pentecostaria without notation and Heirmologia with notation show the ratio of oral and written traditions. The aspect of their singing can not be solved by these books because there is no «Podibniki» of. But on the base of known kontakia modes with notation (Bulgarian and Kiev chants) from Ukrainian Heirmologia with notation the whole repertory of kontakia without notation can be restored.

#### References

1. Floros C. The Origins of Russian music : Introduction to the Kondakarian Notation / C. Floros. – Frankfurt am Main : Peter Lang, 2009. – XX, 311 p.
2. Hannick C. Le Kontakion dans l'histoire de la musique ecclésiastique byzantine / Christian Hannick // Östkirchliche Studien. – Würzburg, 2009. – Bd. 58. – № 1. – S. 57–66.
3. Myers G. A Historical, Liturgical and Musical Exploration of Kondakarioie Pienie: The Deciphering of a Medieval Slavic Enigma / Gregory Myers. – Sofia : Cyrillo-Methodian Research Centre, 2009. – 273 p.
4. Raasted J. Kontakion Melodies in Oral and Written Tradition / Jørgen Raasted // The Study of Medieval Chant : Paths and Bridges, East and West : In Honor of Kenneth Levy / Ed. P. Jeffery. – Cambridge, 2001. – P. 281–289.
5. Rothe H. Ost- und Südslavische Kontakien als historische Quellen / Hans Rothe // Millennium Russiae Christianae. – Wien, 1993. – S. 239–261.
6. Troelsgård C. The Repertories of Model in Byzantine Musical Manuscripts / Christian Troelsgård // Cahiers de l'Institut du Moyen Âge Grec et Latin. – Copenhagen, 2000. – № 71. – P. 3–27.
7. Wellesz E. A History of Byzantine Music and Hymnography / Egon Wellesz. – Ed. 2. – Oxford, 1961. – XIV, 460, VII p.

**Bożena Korczyńska**

PhD, wykładowca wydziału Historii Muzyki  
Lwowskiej Narodowej Akademii Muzycznej im. M. Łysenki

#### **Ukraiński flet podłużny: ewolucja od instrumentu tradycyjnego do artystycznego**

**Problematyka** artykułu jest poświęcona nowemu zjawisku w ukraińskim życiu muzycznym – profesjonalnej sztuce gry na sopiłce chromatycznej.

Rzeczą naturalną jest pojawienie się całego szeregu pytań dotyczących sedna zjawiska: co oznacza termin „chromatyczny flet prosty”? Jaka jest genealogia instrumentu, czy nie jest on jedynie pochodną zachodnioeuropejskiego fletu prostego? Czy może sopiłka stać się artystycznym medium, zdolnym do ukazania poważnej osobowości twórczej (kompozytora, interpretatora)? Jak postrzegać ten instrument w kontekście ukraińskiej sztuki muzycznej oraz – nieco zaryzykujemy – nawet szerszego, europejskiego spektrum kulturowego?

**Celem badania** jest analiza najistotniejszych problemów związanych z ewolucją sopiłki, jej wejściem jako instrumentu o pochodzeniu ludowym do środowiska artystycznego, a także z konsekwencjami tej metamorfozy dla współczesnej kultury muzycznej.

Analiza roli oraz miejsca sopiłki chromatycznej w kontekście współczesnej muzyki ukraińskiej z konieczności prowadzi do poszukiwania zbliżonych do niej

instrumentów w innych kulturach narodowych. Jak wiadomo, w krajach Europy Zachodniej instrumenty tego typu są bardzo rozpowszechnione. To przede wszystkim flet prosty, a także odrodzone pod koniec XX wieku flażolet i czakan [3, s. 5].

**Wyniki badania.** Kultura Rusi-Ukrainy była wynikiem procesów zarówno wewnętrznych, jak i tych inspirowanych z zewnątrz. Rozwijając się wskutek działania czynników miejscowych, przyswajała jednocześnie bogate osiągnięcia kręgu bizantyjskiego, a za jego pośrednictwem również owoce dziedzictwa europejskiego oraz kultury Wschodu. Własne niepowtarzalne oblicze muzyczne znajdowało swój przejaw przede wszystkim w muzyce wokalne i tworzeniu oryginalnej tradycji cerkiewnej. Tutaj warto przypomnieć zakaz używania w cerkwi jakichkolwiek instrumentów muzycznych oraz dogmat prawosławny nakazujący sławienie Boga wyłącznie za pomocą głosu ludzkiego.

Być może właśnie w tym kryje się jeden z powodów dla których instrumentalna część ukraińskiej kultury muzycznej, zarówno w sensie samego instrumentarium jak i gatunków kompozytorskich, całkowicie zapożyczyła obce osiągnięcia<sup>3</sup>. I choć z upływem czasu oraz wskutek zmiany stosunku Kościoła prawosławnego do niniejszej kwestii rola instrumentów muzycznych, zwłaszcza fletów, staje się bardziej znacząca, tendencja do zapożyczania wciąż dominuje<sup>4</sup>.

Może się to wydać paradoksalne, ale właśnie pierwsza połowa XX wieku z jego dynamicznym życiem politycznym, społecznym i kulturalnym, dała historyczną szansę rozwoju wielu dziedzin kultury ukraińskiej, w tym instrumentom muzycznym. Próby „akademizacji” ludowych instrumentów muzycznych odnotowuje się już w samych początkach XX wieku. Czynili je muzycy z Charkowa: H. Chotkewycz (bandura) i W. Komarenko (domra) oraz M. Helis z Kijowa (mandolina, bajan, gitara, koncertyno). W latach 30. rozpoczęły się pierwsze rekonstrukcje instrumentów w celu unifikacji ich stroju. Pomysł na zsyntetyzowanie różnorodnych fletów ludowych do postaci jednego instrumentu standardowego powstał z naturalnej potrzeby i padł na sprzyjającą glebę kulturową (choć nie obyło się mimo wszystko bez dyskusji) w chwili powstania pierwszych orkiestr ukraińskich instrumentów ludowych.

Jako pierwszy ideę tę sformułował oraz opublikował ukraiński konstruktor instrumentów muzycznych Iwan Sklar (1906-1970). Cytat z jego pierwszego podręcznika gry na sopiłce *Prezent dla sopiłkarzy* (1968) można uważać za *credo* całej przyszłej działalności entuzjastów tego instrumentu: „Cel niniejszej książki polega na upowszechnieniu standardu oraz identyczności aplikatury, rozszerzeniu możliwości wykonawczych grupy sopilek w orkiestrach ludowych, stworzeniu podstawy, na której mogłaby powstać szkoła gry na sopiłce, ale najważniejszy cel to kształcenie wykonawców (...) na tym cudownym instrumencie ludowym”[2, s. 4].

Na Ukrainie zaś ani europejski flet prosty ani czakan w ogóle nie weszły do powszechnego użytku. Wskutek specyficznych procesów kulturowych, flet prosty znalazł się na marginesie życia muzycznego. Dziś powinien stać się przedmiotem badań jako instrument, który kształtował się równocześnie z dawnymi gatunkami

---

<sup>3</sup> Wyjątkiem jest unikalne zjawisko w kulturze światowej – „kobzarstwo” (tradycja duchowa i muzyczna połączona z oryginalnym światopoglądem i stylem życia), a także „bandurnictwo” (świeckie muzykowanie popularne wśród inteligencji i ludności wiejskiej) oraz „lirnictwo”.

<sup>4</sup> Wiadomo, że w epoce Renesansu istniał na Ukrainie wyraźny podział na muzykę dla ludu (gra ze słuchu, trzymanie się idiomów ludowych) oraz muzykę dla arystokracji, wykonywaną przez zawodowych artystów kształconych w Europie.

muzyki kameralnej, jak i stanowić jedno z najważniejszych narzędzi w procesie rekonstrukcji praktyki muzycznej dawnych mistrzów.

Całkiem niezależnie od drogi, którą flet prosty przemierzał w Europie Zachodniej w latach 20. XX wieku (a można je nazwać okresem prawdziwego renesansu tego instrumentu), na Ukrainie, choć nieco później, podobne procesy dotyczyły sopiłki. Już w drugiej połowie XX wieku zyskała ona rolę instrumentu obowiązującego podczas lekcji muzyki i śpiewu w szkołach ogólnokształcących i muzycznych. W latach 1980-90 natomiast, Myrosław Korczyński, działając na rzecz zinstytucjonalizowania nauki gry na tym instrumencie, zainaugurował działalność specjalnych klas sopiłki na wszystkich poziomach edukacji muzycznej: we Lwowskiej Szkole Muzycznej nr 2 (1980), Lwowskiej Zawodowej Szkole Muzycznej im. S. Ludkewycza (1980) oraz Lwowskim Konserwatorium Państwowym im. M. Łysenki (1990)<sup>5</sup>.

Entuzjaści powyższej inicjatywy podjęli się jej kontynuowania na Zachodniej Ukrainie. Klasy gry na sopiłce zostały otwarte między innymi w zawodowych szkołach muzycznych w Drohobyczu (1980), Łucku (1991), Równem (1992). Pojawili się pierwsi doktoranci w Akademiach Muzycznych w Kijowie (2000) i Lwowie (2001). Sopilka na dobre zadomowiła się na konkursach i festiwalach<sup>6</sup>.

**Wnioski.** Czy te pomysły kwalifikują się do zrealizowania, orzekną przyszli badacze. My zaś możemy jedynie konstatować, że takie spojrzenie na instrumenty historyczne (każdy instrument jest bowiem na swój sposób historyczny) to przejaw otwartości na swobodny, nie obciążony dogmatami dialog przeszłości i przyszłości, aktualizacja „starej” muzyki poprzez nowe brzmienia (czyż taka skłonność do eksperymentów artystycznych nie jest przywilejem epoki postmodernistycznej?).

Na zakończenie warto dodać, że dalsza egzystencja sztuki gry na sopiłce (tak zresztą jak w przypadku całej ukraińskiej działalności artystycznej, która pozostaje poza obrębem zainteresowania państwowej polityki kulturalnej) jest w wysokim stopniu uzależniona od jej atrakcyjności komercyjnej. Wejście do europejskiego kontekstu muzycznego pozwoliłoby nie tylko na rozwój nowych aspektów własnej tożsamości, ale również na rozszerzenie pola współpracy międzynarodowej.

Jaki więc los czeka nowe instrumenty we współczesnej kulturze muzycznej: „to be or not to be”? Jakakolwiek padłaby odpowiedź, profesjonalna gra na sopiłce chromatycznej pozostanie w historii muzyki zjawiskiem głęboko narodowym, jako oryginalny owoc ukraińskiej kultury na tle wszechogarniających i unifikujących procesów globalizacyjnych.

---

<sup>5</sup> Warto dodać, iż wprowadzanie sopiłki do systemu edukacji muzycznej napotykało na poważny opór ze strony innych instrumentalistów. Od dawna pokutuje zwyczaj przydzielania uczniów chcących uczyć się gry na sopiłce do klas fletu, klarnetu, fagotu i nawet skrzypiec. Powodem tego jest stereotypowa opinia, że gra na instrumencie z którego dźwięk można wydobyć od razu, nie wymaga specjalnej nauki. Powstaje jednak pytanie, jak w takim razie należy traktować fortepian?

<sup>6</sup> I Republikański Konkurs Gry na Instrumentach Ludowych wśród Młodzieży (Kijów, 1969), I Międzynarodowy Konkurs Gry na Instrumentach Ludowych (Chmielnicki, 1995), Międzynarodowy Konkurs Gry na Ukraińskich Instrumentach Ludowych im. H. Chotkewycza (Charków, 1998), coroczne festiwale międzynarodowe Bach-Fest (Sumy, Ukraina) oraz Wirtuozy (Lwów), Festiwal Muzyki Dawnej we Lwowie, Ogólnoukraiński Festiwal „Poleska Rapsodia” (Szostka, Ukraina), Festiwal Muzyki Dawnej w Starym Sączu (Polska), Festiwal Młodych Artystów (Bayreuth, Niemcy).

## Literatura

1. Dawydow M. Kyjiwska akademyczna szkoła narodno-instrumentalnoho mystectwa: posibnyk, Kijów 1998, s. 224.
2. Sklar I. *Podarunok sopilkariam: praktycznyj posibnyk*, Kijów 1968, s. 4.
3. Tarasov N. Blockflöten im 19 Jh. Fiktion oder Wirklichkeit?, [w:] „Concerto”, listopad 2005, nr 204, ss. 28–31.
4. Steenhoven K. *Historische Aufführungspraxis & „aktuelle Blockflöte”*, [w:] „Windkanal“ nr 2/2009, ss. 14-18.
5. Toporowski M. *Sopilka i moje sopilkarki*, w: *Muzyka dawna i nie tylko. BlogMarka Toporowskiego*, protokół dostępu [http://marektoporowski.blogspot.com/2012\\_05\\_01\\_archive.html](http://marektoporowski.blogspot.com/2012_05_01_archive.html), 1 lutego 2014.
6. Voss R. *Eine ukrainische Alternative*, [w:] *Neue Musikzeitung*, Nr 6/01, 50. Jahrgang, s. 25.

**Мілоста Ольга Ігорівна**,  
студентка III курсу кафедри народних інструментів  
оркестрового факультету Львівської національної  
музичної академії імені М. В. Лисенка  
*Науковий керівник:*  
**Корчинська Божена Мирославівна**,  
кандидат мистецтвознавства, старший викладач

## ФЛЕЙТОВІ АЕРОФОНИ В ІКОНОГРАФІЧНИХ ДЖЕРЕЛАХ ІСТОРИЧНИХ ТЕРИТОРІЙ УКРАЇНИ XIV-XVIII СТ.

**Постановка проблеми.** Осмислення музичної культури певної нації неможливе без аналізу усіх її важливих, рушійних елементів, серед яких музичний інструментарій становить вагому, «фізичну» його частку. Його дослідження в українському музикознавстві знову актуалізувалося протягом останнього десятиліття завдяки підсилению наукового інтересу до інструментарію саме національного. У цьому дослідженні зроблено акцент, передусім, на пошуку і вивченні тих іконографічних джерел, збережених на теренах України в часових межах XIV–XVIII ст., які несли б інформацію про будь-які види флейтових аерофонів. Актуальність такого спрямування дослідження продиктована потребою виповнити нестачу ґрунтовних праць, присвячених флейтовим інструментам, зафіксованих власне в іконографічних джерелах, а не як археологічний артефакт, чи документальні згадки назв різноманітних духових. Попри безумовну цінність результатів досліджень у вищезгаданих напрямках, все ж не можна обійти увагою факт дуже малої кількості візуальних підтверджень присутності флейтових аерофонів у професійній музичній практиці зазначеного періоду. Прискіпливий аналіз збережених зображень і, що найважливіше, їх віднайдення, фіксація і опис, мали б заповнити цю прогалину.

**Мета дослідження** – хронологічне впорядкування іконографічних джерел із зображеннями музичних інструментів, проаналізувати ті з них, які вказують на існування в українській міській музичній практиці флейтових аерофонів, а також спроба з'ясування типу флейт ( позовжні, поперечні, відкриті, денцеві і т. д.), аби в подальшому мати цілісну картину еволюції інструментів даного типу на території України і їх місця в музичній культурі. Для досягнення поставленої мети необхідно виконати наступні завдання:



1. систематизувати вже відомі і віднайти нові іконографічні зразки, пов'язані з музичним життям на теренах України;

2. проаналізувати відповідність зображеного з відомими нам фактами з документів, літописів, листів, тощо;

3. провести паралелі з музичною іконографією Західної Європи, де флейтові аерофони зображені з високою точністю.

**Результати досліджень.** Українське мистецтво сягає своїм корінням Київської Русі. Ю. С. Асеев зазначає, що на відміну від давно відомих нам середньовічних пам'яток Західної Європи, світ староруського мистецтва уповні відкрився лише за нашої доби [1, 6]. Пошуки й вивчення іконографічних джерел, у даному дослідженні – джерел XIV–XVIII ст., що могли б допомогти у глибшому розумінні території розповсюдження, вигляду й механіки інструментів, теж набувають дедалі більшої актуальності у наші дні. Опираючись на факти з історії українських земель, можна припустити, що однією з причин такої хронологічної невідповідності європейській музикознавчій науці в даному аспекті, є діяльність народів і держав, які мали місце в нашій історії :навали кочовиків (XIII ст.), цілеспрямована політика знищення самотніх мистецьких пам'яток (XVI ст.), політика Російської імперії [3, 15].

Відомим є факт існування аерофонів ще з кам'яного віку. Глибокою і неосяжною в часі є й історія флейтових аерофонів, що були у вжитку на історичних територіях України . Маючи докази їх існування в домонгольський період, а також проводячи ґрунтовні дослідження доступних нам іконографічних джерел сьогодні, створюється можливість усвідомлення всієї картини еволюції інструментів даного типу. Зображення музичних інструментів на фресках, іконах, а також аналіз іконопису, зокрема робіт вихідців Галицьких і суміжних з ними малярських шкіл («Різдво Христове», Риботицька школа живопису, XVIII ст.) а також те, що характерною рисою їхніх робіт була достеменність у передачі деталей зображуваного, зокрема й деталізація у зображенні самих предметів - все це дозволяє зробити певні припущення про точний вигляд флейтових аерофонів, їх значення в житті тих часів і територію їхнього розповсюдження [2, 102].

**Висновки.** Підсумовуючи, стає очевидним факт нестачі досліджень флейтових аерофонів на основі зображень в порівнянні із західноєвропейською музикознавчою наукою. У перспективі, робота за цим напрямком може значно доповнити і поглибити знання, необхідні для розуміння морфології, естетики, способу гри і функції інструментів. З часів кам'яного віку, супроводжуючи язичницькі ритуали, будучи частиною придворного музичного дійства, сопілки, свирілі або пищалки періодично згадуються в історичних документах, згадках іноземних мандрівників, в літописах. Перманентне використання флейтових аерофонів в музичному просторі кожної історичної епохи України, говорить про їхню важливу роль в музичній культурі держави [4, 249]. Таке активне функціонування інструментів вище названого типу в житті людей не могло не спонукати митців відобразити його в своїх роботах. Навіть враховуючи всі фактори, спрямовані на їх знищення , а також історичні умови, зазначені вище, зображення, що вказують на присутність в музичній практиці флейтових аерофонів, не могли не існувати, і певна їх кількість все ж збереглась до наших днів, що в подальшому допоможе доповнити і систематизувати знання про самотню українську музичну культуру.

### Спісок літэратуры

1. Асеев Ю. С. Джерела : Мистецтво Київської Русі. – Київ : Мистецтво, 1980. – С.6–9.
2. Бабій Н. П. Иконографічні джерела до вивчення музики бароко на теренах Івано-Франківщини / Н. П. Бабій // Вісник Харківської державної академії дизайну і мистецтв. – 2015. - № 2. - С. 99–103.
3. Уманцев Ф. С. Мистецтво давньої України : Історичний нарис. – К. : Либідь, 2002. – С. 15–135.
4. Фільц Б. М. Інструментальне музикування в українських містах XIV– XVII століть: історичний аспект / Б. Фільц // Українське мистецтвознавство: матеріали, дослідження, рецензії. - 2011. - Вип. 11. - С. 248–255.

**Шпакоўская Любоў Сяргееўна**,  
кандыдат мастацтвазнаўства, рэгент  
Свята-Андрэўскага храма г. Мінска,  
кіраўнік ансамбля старабеларускага  
спеўнага мастацтва “Нябесны звон”

## ШЛЯХІ АДРАДЖЭННЯ ЦАРКОЎНА-ПЕЎЧАЙ ТРАДЫЦЫІ ЧАСОЎ ВЯЛІКАГА КНЯСТВА ЛІТОЎСКАГА Ў СУЧАСНАЙ МУЗЫЧНАЙ КУЛЬТУРЫ БЕЛАРУСІ

**Пастаноўка праблемы.** Сучаснае музычнае мастацтва Беларусі ўяўляе сабой шматколерную палітру, у якой злучаюцца рысы заходнееўрапейскай і ўсходнееўрапейскай культуры. Менавіта гэтая стылёвая неаднастайнасць з’яўляецца найбольш адметнай рысай не толькі сучаснага, але і агульнагістарычнага стану беларускай культуры, якая сфарміравалася і працягвае існаваць на памежжы Захаду і Ўсходу.

Важнай праблемай сучаснага музычнага выканальніцтва ў Беларусі з’яўляецца пытанне нацыянальнага самавызначэння. Адным з найбольш паспяховых мастацкіх кірункаў фарміравання нацыянальнай самасвядомасці ў наш час ўяўляецца вывучэнне, рэканструкцыя і адраджэнне музычнай культуры часоў Вялікага княства Літоўскага, у прыватнасці – царкоўна-пеўчай культуры беларусаў і ўкраінцаў XVI-XVII стст. Варта адзначыць, што дасягненне гэтай мэты партабуе вырашэння шэрагу пытанняў і сустракае перад сабой мноства праблем тэарэтычнага і практычнага кшталту. Агляду гэтых праблем і пошуку шляхоў іх вырашэння прысвечаны дадзены артыкул.

**Мэта даследавання** – акрэсліць шляхі адраджэння царкоўна-пеўчай культуры Вялікага княства Літоўскага ў сучасным музычным мастацтве Беларусі.

**Вынікі даследавання.** Царкоўна-пеўчая культура Вялікага княства Літоўскага з’яўляецца узорам высокакаснай культуры і мастацтва. Аднымі з выдатных помнікаў культуры беларусаў і ўкраінцаў часоў Вялікага княства Літоўскага канца XVI-XVII ст. з’яўляюцца ноталінейныя Ірмалагіёны, распаўсюджаныя ва ўсіх рэгіёнах княства: ад Вільні да Кіева і Львова, ад Супрасля да Смаленска.

Беларускія і ўкраінскія ноталінейныя Ірмалагіёны дэманструюць высокую якасць кніжнай справы у Вялікім княстве Літоўскім канца XVI-XVII ст.: зборнікі ўпрыгожваюцца рознакаляровымі арнаментамі і малюнкамі, перапісваюцца з вялікім мастацкім густам і тэкставай дакладнасцю. Улсана

музычны матэрыял ноталінейных Ірмалагіёнаў адлюстроўвае шматвекавую праваслаўную традыцыю манадыных спеваў, перанятую пры хрышчэнні Кіева ад Візантыі ў X ст. Нотныя матэрыялы рукапісаў паказваюць высокі ўзровень спеўнага мастацтва Вялікага княства Літоўскага: многія песнапенні патрабуюць майстэрскага, нават віртуознага валодання голасам.

Пра высокія мастацкія якасці беларускіх і ўкраінскіх ноталінейных Ірмалагіёнаў не раз выказваліся шматлікія навукоўцы-даследчыкі з Украіны (А. Шаўчук, Ю. Ясіноўскі, Л. Дубровіна, Б. Жулкоўскі і інш.), Беларусі (Л. Касцюкавец, І. Жукоўская) і Расіі (І. Герасімава). Важнае значэнне для папулярызацыі песнапенняў з Ірмалагіёнаў у сучасным музычным свеце і царкоўна-пеўчым асяроддзі сталі выданні нотных расшыфровак са старажытных рукапісаў, у прыватнасці, анталогія “Духовні піснеспівы давняй Украіны”, складзеная О. Цалай-Якіменкай [1], а таксама шматлікія нотныя выданні Украінскага каталіцкага ўніверсітэту (Львоў).

Варта адзначыць, што песнапенні з ноталінейных беларускіх і ўкраінскіх Ірмалагіёнаў у наш час яшчэ не атрымалі ўсеагульнага распаўсюджвання ў выканальніцкай практыцы. Сярод беларускіх вакальна-харавых калектываў да скарбніцы старажытнага спеўнага мастацтва звяртаюцца адзінкі – ансамбль старажытнарускага спеўнага мастацтва “Сретение” (кіраўнікі – В. Суарэс і В. Бейшар), беларускі візантыйскі хор “Артас” (кіраўнік – П. Гонца) і ансамбль старабеларускага спеўнага мастацтва “Нябесны звон” (кіраўнік – Л. Шпакоўская).

У чым крыюцца прычыны малой запатрабаванасці старажытнай нацыянальнай спеўнай культур у беларускаім музычным мастацтве сучаснасці?

Адно з галоўных прычын малой папулярнасці ўнікальных песнапенняў часоў Вялікага княства Літоўскага ў беларускім вакальна-харавым выканальніцтве мы бачым у адсутнасці суадносных нотных публікацый, даступных шырокаму колу музыкантаў. У сувязі з гэтым кіраўнікі шматлікіх прафесійных і аматарскіх калектываў амаль не маюць доступу да нотных узораў беларускай царкоўна-пеўчай спадчыны; украінскія нотныя выданні большай часткай з’яўляюцца малавядомымі для беларускіх выканальнікаў.

Доступ да арыгінальных рукапісных крыніц, у прыватнасці да нешматлікіх ноталінейных Ірмалагіёнаў з архіва Нацыянальнай бібліятэкі Беларусі, увогуле магчымы толькі для даследчыкаў-навукоўцаў, якія маюць шэраг спецыяльных дакументаў. Аднак, нават калі заінтарэсаваны выканальнік і атрымае арыгінальны нотны тэкст канца XVI-XVII ст., яго расшыфроўка будзе партабаваць спецыяльнай навуковай падрыхтоўкі. У прыватнасці, асаблівае пытанне нават для вядомых навукоўцаў [2; 4] складае расшыфроўка такіх нотных знакаў, як “дзіўныя бемоляі”, якія пазначаюць пэўныя ладавыя мутацыі, характэрныя для архаічных форм інтаніравання.

Другой прычынай адсутнасці напеваў з ноталінейных Ірмалагіёнаў у рэпертуары сучасных прафесійных харавых калектываў Беларусі з’яўляецца *нераспрацаванасць выканальніцкай тэорыі* і адсутнасць выканальніцкай школы ў галіне старажытных спеўных культур – візантыйскай, старажытнарускай, старажытнабеларускай. Гэта азначае, што нават пры наяўнасці нотных тэкстаў беларускія выканальнікі не маюць гукавых арыенціраў, то ёсць не маюць уяўлення, якім менавіта чынам трэба спяваць старажытную манодыю. Гэта тычыцца у першую чаргу тэмбрава-артыкуляцыйнага боку песнапенняў.

Пазначыўшы асноўныя праблемы адраджэння царкоўна-спеўнай традыцыі Вялікага княства Літоўскага, акрэслім магчымыя шляхі вырашэння

гэтых праблем на прыкладах вопыту сучасных беларускіх вакальна-хараваых калектываў: ансамбля старажытнарускага спеўнага мастацтва “Сретение”, беларускага візантыйскага хору “Артас” і ансамбля старабеларускага спеўнага мастацтва “Нябесны звон”.

Ансамбль “Сретение” (кіраўнікі – В. Суарэс і В. Бейшар) спецыялізуецца на выкананні песнапенняў старажытнарускага знаменнага роспева. Песнапенні з ноталінейных Ірмалагіёнаў часоў Вялікага княства Літоўскага выконваюцца гэтым калектывам перыядычна і толькі ў канцэртных праграмах. У якасці нотных прыкладаў В. Суарэс бярэ арыгінальныя запісы з Жыровіцкага Ірмалагіёну (XVII ст.), ці робіць уласныя нотныя расшыфроўкі больш ранніх рукапісаў – першага Супрасльскага Ірмалагіёну (канец XVI – пачатак XVII ст.) і Смаленскага-Куцеінскага Ірмалагіёну (1620-х гг.). Пры выкананні напеваў з беларускіх Ірмалагіёнаў калектыў “Сретение” арыентуецца на вядомыя стараабрадчаскія спеўныя манеры: песнапенні выконваюцца адначасова мужчынскай і жаночай групамі ансамбля, тэмбрава-артыкуляцыйная палітра набліжаецца да акцэнтаванага стараабрадчаскага інтаніравання.

Песнапенні з беларускіх і украінскіх ноталінейных Ірмалагіёнаў канца XVI-XVII ст. маюцца ў рэпертуары беларускага візантыйскага хору “Артас” (кіраўнік – П. Гонца). У якасці нотных узораў хор выкарыстоўвае нотныя расшыфроўкі Л. Шпакоўскай, а таксама нотныя узоры з выдання украінскіх даследчыкаў Л. Корній і Л. Дубровінай “Болгарський наспів з рукописних нотолінійных Ірмолаїв України кінця XVI–XVII ст” [3]. У выкананні мужчынскага монатэмбравага хору “Артас” старажытныя песнапенні Вялікага княства Літоўскага набываюць ярка акрэслены візантыйскі каларыт, што ўзнікае з-за таго, што асобная група хору дадае “ісон” (працягнуты тон у нізкім рэгістры) згода з грэка-візантыйскай спеўнай традыцыяй. Да таго ж, П. Гонца нярэдка аздабляе мелодыку ірмалойных песнапенняў асаблівай арнаментыкай, уласцівай візантыйскаму спеву.

Ансамбль старабеларускага спеўнага мастацтва “Нябесны звон” (кіраўнік – Л. Шпакоўская) быў спецыяльна заснаваны з мэтай выканання і папулярызавання песнапенняў з беларускіх ноталінейных Ірмалагіёнаў канца XVI-XVIII ст. Кіраўнік ансамбля і аўтар дадзенага артыкула – Л. Шпакоўская – больш за пяць год займаецца вывучэннем старажытных традыцый царкоўнага манадыйнага спеву – візантыйскага, старажытнарускага знаменнага і старабеларускага. Удзельнікі гэтага жаночага ансамбля валодаюць квадратнай кіеўскай натацыяй, што дазваляе ім выконваць песнапенні непасрэдна з рукапісных старонак. У рэпертуары ансамбля песнапенні са шматлікіх Ірмалагіёнаў часоў Вялікага княства Літоўскага, створаных ці бытаваўшых на этнічных беларускіх землях – у Жыровіцах, Куцеінскім аршанскім манастыры, у Слуцку і інш.

У сваёй выканальніцкай практыцы ансамбль “Нябесны звон” арыентуецца на акадэмічную манеру спеву, якая, хаця і не адлюстроўвае спеўныя рэаліі XVI-XVII стст., аднак робіць старажытныя напевы больш зручнымі для ўспрымання сучаснымі слухачамі, а таксама прыгоднымі для выканання ў храме за набажэнствам. Значнай падзеяй у галіне сучаснага беларускага музыказнаўства і вакальна-харавага выканальніцтва стала выданне ўнікальнага аудыёдыска “Гласавыя песнапенні з беларускіх Ірмалагіёнаў канца XVI-XVII ст.”, ажыццяўленае сіламі ансамбля “Нябесны звон” у 2017 г.

**Высновы.** Такім чынам, адраджэнне старажытных царкоўна-пеўчых традыцый часоў Вялікага княства Літоўскага ў цяперашні час з’яўляецца

перспектыўным накірункам вакальна-харавага выканальніцтва, бо не толькі пашырае эстэтычныя і гістарычныя погляды спевакоў, але і дае магчымасць слухачам дакрануцца да нявычэрпнай спадчыны старажытнай культуры беларусаў і ўкраінцаў. Нягледзячы на відавочныя цяжкасці, звязаныя з пошукам нотных матэрыялаў і распрацоўкай выканальніцкай манеры, у наш час існуюць розныя шляхі адраджэння песнапення з ноталінейных Ірмалагіёнаў канца XVI-XVII ст. Сведчаннем гэтага з'яўляецца плённая праца беларускага хору “Артас”, а таксама анасмбляў “Сретение” і “Нябесны звон”. Магчыма, пазначаныя намі шляхі адраджэння яшчэ далёкія ад дасканаласці, аднак ужо адно іх існаванне і запатрабаванасць сучаснай беларускай культурай сведчаць пра тое, што старажытныя беларускія і ўкраінскія напевы не перастаюць хваляваць духоўныя і душэўныя патрэбы нашых сучаснікаў. Шчыра спадзяемся, што цікаўнасць даследчыкаў і выканальнікаў сучаснай Беларусі будзе паступова нарастаць і прывядзе да высокакасных мастацкіх вынікаў.

### Спіс літаратуры

1. Духовні співы давняй Украіны [Ноты] : анталогія / О. С. Цалай-Якименко. – К. : Муз. Украіна, 2000. – 219 с.
2. Жукоўская І. І. Манадычныя песнапенні беларуска-ўкраінскіх Ірмалагіёнаў і праблема іх аднаўлення / І. І. Жукоўская // Искусство и культура. – 2017. – № 3 (23). – С. 42-53.
3. Корній Л. П. Болгарський наспів з рукописних нотолінейних Ірмолоїв Украіни кінца XVI – XVII ст. / Л. П. Корній, Л. А. Дубровіна. – К.: НБУ імені В. І. Вернадського, 1998. – 325 с.
4. Ліхач Т. «Дзіўныя бемолі» у беларускіх ноталінейных ірмалоях XVII стагоддзя / Т. Ліхач // Весці Беларус. дзярж. акадэміі музыкі. – 2001. – № 1. – С. 43-48.

### Коменда Ольга Іванівна,

кандидат мистецтвознавства, доцент, методист Волинського коледжу культури і мистецтв імені І. Ф. Стравінського, доцент кафедри історії, теорії мистецтв та виконавства Східноєвропейського національного університету імені Лесі Українки, завідувач секції мистецтвознавства Комунальної установи «Волинська обласна Мала академія наук»

## СТАНІСЛАВ ЛЮДКЕВИЧ – МИТЕЦЬ УНІВЕРСАЛЬНОГО ОБДАРУВАННЯ

**Постановка проблеми.** Проблематика творчого універсалізму – тема, яка знаходить щоразу більшу зацікавленість серед сучасних українських дослідників феномену творчої особистості. Такий інтерес видається природнім, оскільки в українській музичній культурі, через труднощі її інституційного розвитку, ця якість виявляється особливо затребуваною впродовж тривалого історичного періоду, починаючи від синкретичних творчо-наукових осягнень Миколи Дилецького, і аж до музикантів наймолодшого покоління, серед яких багатогранні прояви творчої індивідуальності притаманні композитору, піаністу та педагогу Олегу Безбородьку, віолончелісту, композитору та педагогу Золтану Алмаші, піаністці, композиторці та музично-громадській діячці Ірині Алексійчук, диригенту, композитору та музично-громадському діячу Івану Остаповичу, композиторці, музикознавцю та педагогу Любові

Сидоренко, композитору, піаністу та музично-громадському діячу Олексію Шмураку та багатьом іншим. Тож не дивним є й те, що проблема творчого універсалізму Станіслава Людкевича, дослідження його велетенського творчого внеску в історію української музики, все ще не розкрита і не оцінена належним чином в різних аспектах, не в плані констатації, а як спроба осмислення секретів його творчої індивідуальності, і як така все ще потребує прикладення зусиль багатьох науковців.

**Мета дослідження** – скласти уявлення про творчу індивідуальність Станіслава Людкевича шляхом співвіднесення різних видів творчої діяльності митця на різних етапах його творчої біографії.

**Результати дослідження.** Прослідкуємо, яким чином відбувалися взаємовпливи різних видів творчої діяльності С. Людкевича впродовж його життєвого і творчого шляху, визначивши переламні, поворотні моменти у формуванні його творчої індивідуальності.

Так, безперечно важливою, особистісно-творчою подією в житті С. Людкевича стало його професійне зацікавлення українським фольклором, яке визначило його подальшу багатолітню діяльність етномузиколога та видатні досягнення і відкриття на цьому полі. Цю дату, 1894-й рік, який подає С. Павлишин [4], як рік, коли п'ятнадцятирічний С. Людкевич увійшов до складу спеціального комітету НТШ, створеного для систематичного збирання та публікації українського народного мелосу, слід вважати початком професійного становлення видатного вченого і музиканта. У 1898 році, коли С. Людкевич вступив до університету цей його інтерес отримав підтримку у вигляді отримання теоретичних знань з класичної та української філології. Імовірно, саме рішення вступати на цей факультет з'явилося під впливом фольклорно-збирацької роботи С. Людкевича в НТШ. Проте зі вступом до університету громадські інтереси С. Людкевича розширилися, і попри збирання і вивчення фольклору, він став активним учасником хорового руху, членом товариства «Руська бесіда», учасником хору «Боян» тощо. Загалом, зазначені 1894–1901 роки можна визначити як період, в якому домінували хорове виконавство, фольклорно-збирацька робота та, особливо сильно, фактично ставши визначальною для цього періоду, – музично-громадська активність С. Людкевича.

Із 1901 року, після закінчення університету, С. Людкевич займався педагогічною роботою (1901–1907: викладав співи та українську мову в гімназіях Перемишля та Львова), працював як композитор, науковець-фольклорист, музично-громадський діяч, зокрема у 1903 році входив до складу Правління «Союзу співацьких і музичних товариств», став одним з ініціаторів створення ВМІ імені М. Лисенка, редагував «Артистичний вісник», продовжив навчання за кордоном. Ключовими подіями цього періоду (1901–1908), окрім початку роботи над «Кавказом», була робота над «Галицько-руськими народними мелодіями» (1902–1907), шевченкознавчими статтями та захист докторської дисертації «Дві проблеми розвитку звукозображальності» у Відні – тобто на першому плані, попри різноманітність інтересів, виявилася наукова – етномузикознавча та музикознавча діяльність. Між іншим, так як вступ до НТШ у попередньому (громадському) періоді, визначив зміст наступного періоду, так і початок серйозної композиторської роботи в цьому періоді (безумовно, стимульований його навчанням у Відні у 1907–1908 роках), немов передбачив змістове наповнення наступного, де головну роль відіграватиме композиція.

Наступний період (1908–1939) почався з повернення С. Людкевича на батьківщину з визрілим бажанням займатися композицією («вирішує остаточно порвати з „дуалізмом” професій і зайнятися виключно музикою» [2, 22]), про що свідчить його інтенсивна робота над найграндіознішим і найталановитішим з його творів «Кавказом», що співпадає з, певною мірою, вимушеним призначенням С. Людкевича директором і професором ВМІ імені М. Лисенка (після відходу А. Вахнянина). В центрі цього періоду, попри лихоліття першої світової війни, які С. Людкевич переживав на фронті, багатоманітність його виконавської, громадської, педагогічної та наукової діяльності, знаходиться кантата «Заповіт» – як головний меседж Людкевича-композитора сучасникам і нащадкам, а обрамлюють його не менш геніальні твори – кантати «Кавказ» та «Наймит». Таким чином, в т. зв. композиторський період потрапляють усі три основні хорові полотна С. Людкевича.

Нарешті останній період діяльності С. Людкевича (1939–1973), попри багатоманітність творчих і наукових подій, громадську активність митця, відзначений загальним спаданням творчої активності, переміщенням творчих інтересів в область музично-педагогічної праці. З одного боку, таке зумовлено його на той час вже зрілим (60 років і більше) біологічним віком, з іншого – імовірно для С. Людкевича, як і для Л. Ревуцького, наприклад, а також багатьох митців радянської доби, відхід у педагогіку, як найменш загрозову сферу творчої самореалізації, став вимушеною формою самозахисту від репресій радянської системи, дію яких на своїх очах довелося йому неодноразово спостерігати, в т.ч. і на прикладі В. Барвінського.

**Висновки.** Особистісно-творчий профіль С. Людкевича сформовано п'ятьма видами його діяльності – виконавством, педагогікою, громадською працею, науковою роботою та композицією. Дві з них визначено як допоміжні (виконавство, педагогіка), решта – як провідні. Кожен з видів діяльності містить внутрішні розгалуження, що, за словами І. Остаповича [1], на перший погляд створює враження «розпорошеності» здобутків митця. Так, виконавство включає діяльність хориста і диригента, педагогіка – власне викладання і написання навчально-методичних робіт, громадська діяльність – представництво у численних творчих організаціях – хоровому товаристві «Львівський Боян» з філіями, НТШ, СУПром, СКУ, керівну роботу на посаді директора та відкриття філіалів ВМІ імені Лисенка, організацію концертів тощо, композиція – написання оригінальних творів та редагування української класики, наукова робота – критичні, публіцистичні публікації, редакторську роботу в «Артистичному віснику», виступи на конференціях, рецензування дисертацій, власне музикознавчі та етномузикознавчі праці.

Феномен С. Людкевича, на відміну від М. Лисенка чи М. Леонтовича, цікавий ще й тим, що в нього немає єдиної провідної діяльності, яка б становила фундамент його творчої багатогранності (у М. Лисенка таку роль виконує музично-громадська активність, а у М. Леонтовича – його педагогічна праця). Більше з того, на відміну від моделі творчої багатогранності одного із спадкоємців С. Людкевича О. Козаренка, в якого в кожному з періодів творчого шляху домінує щоразу інший вид діяльності, але в контексті усього творчого шляху всі вони рівноцінні [3], у Людкевича спостерігаємо явище постійно притаманного його діяльності дуалізму. Як було вже зазначено, у праці М. Загайкевич міститься вислів С. Людкевича про його бажання «остаточно порвати з „дуалізмом” професій і зайнятися виключно музикою» [2, 22]), що вказує на те, що цю якість митець відчував в собі, і, можливо

навіть, не лише у той час, коли ці слова були проартикульовані – на момент завершення навчання у Відні. Тож, коли поглянути на запропоновану версію періодизації творчого шляху митця, із врахуванням цієї якості, то вона постає дуже ясною і логічною. Перший, юнацький період (1894–1901) і останній, період літнього віку (1939–1973) постають як взаємовіддзеркалення дуалізму допоміжних діяльностей С. Людкевича: в юності – виконавства і громадської активності, де на першому місці знаходиться громадська активність, а виконавство виконує роль другої важливої, хоча загальна картина не обмежується ними двома, а в літньому віці – громадської активності і педагогіки, де на першому місці, судячи з ряду спогадів, можливо і вимушено, знаходиться педагогіка, а її фоном постає громадська діяльність. Цікаво, всередині цього дзеркально-симетричного обрамлення творчості митця знаходяться два, також взаємообернені періоди: науково-композиторський (1901–1908) та композиторсько-науковий (1908–1939), адже в першому С. Людкевич здійснює свої головні «прориви» в етномузикознавстві та музикознавстві, а в другому – в композиторській творчості (в тому і іншому випадках вказане співвідношення видів діяльності має форму першої провідної і другої провідної діяльностей, обидві реалізуються на багатому фоні інших видів творчої активності митця). До цього залишилося лише додати, що єдність діяльнісно-особистісного профілю митця протягом усього його творчого шляху, його так би мовити характерність вищого рівня, забезпечувалася незмінним інтересом С. Людкевича до синтезу музики і слова (в т. ч. у вигляді програмних концепцій), а також творчості Т. Шевченка як символу української нації і українського національного мистецтва.

#### Список літератури

1. Відкриваємо свого Людкевича: організатори розповіли про особливості «Людкевич-фесту» / підгот. М. Максимів // Дивись info. – 2017. – 6 верес. URL: <https://dyvys.info/2017/09/06/vidkryvayemo-svogo-lyudkevycha-organizatory-rozpovily-pro-osoblyvosti-lyudkevychfestu/> (дата звернення: 20.04.2018).
2. Загайкевич М. П. С. П. Людкевич. Нарис про життя і творчість / М. П. Загайкевич. – К. : Держ. вид-во образотворч. мист. і муз. літератури УРСР, 1957. – 154 с.
3. Коенда О. І. Олександр Козаренко – піаніст, композитор, музикознавець / Ольга Коенда. – Луцьк : Вежа-Друк, 2017. – 252 с.
4. Павлишин С. Станіслав Людкевич / С. Павлишин. – К. : Муз. Україна, 1974. – 50 с. (Творчі портрети українських композиторів).

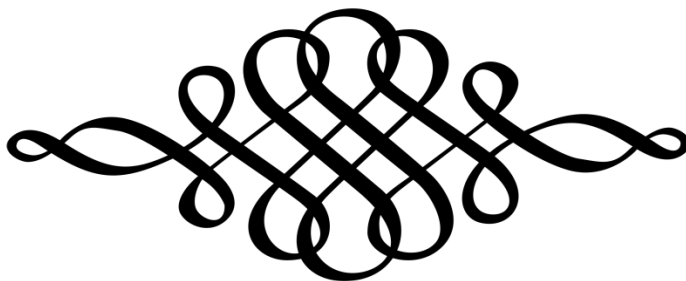



**Сондей Стефанія Орестівна,**  
студентка IV курсу диригентського факультету  
Львівської національної музичної академії імені М. В. Лисенка,  
*Науковий керівник:*  
**Загнітко Катерина Миколаївна,**  
кандидат мистецтвознавства, старший викладач  
кафедри музичної медієвістики та україністики  
Львівської національної музичної академії  
імені М. В. Лисенка

## **ПРЕЗЕНТАЦІЯ ЕЛЕКТРОННОГО РУКОПИСНОГО АРХІВУ СТЕФАНІЇ ТУРКЕВИЧ-ЛУКІЯНОВИЧ У КОНТЕКСТІ СУЧАСНИХ ДОСЛІДЖЕНЬ ТВОРЧОСТІ КОМПОЗИТОРКИ**

**Постановка проблеми.** У 2017 році відомий британський оперний співак українського походження Павло Гунька разом із дружиною в рамках проекту «Української мистецької пісні» організували оцифрування і передачу до ЛНМА імені М. Лисенка нотного рукописного архіву творів С. Туркевич-Лукіянович. Свою допомогу у реалізації задуму люб'язно надали доньки композиторки – Марія Лукіянович і Зоя Нижанківська.

Стефанія Туркевич-Лісовська-Лукіянович – видатна українська композиторка ХХ століття. Вихована в найкращих західноєвропейських традиціях у своїй творчості вдало поєднувала сучасні експериментальні тенденції із традиційними.

Навчалася в українських і європейських університетах у провідних педагогів свого часу. Зокрема, в Музичному інституті імені М. Лисенка у видатного композитора і піаніста Василя Барвінського. З 1914 до 1916 років, коли родина переїхала до Відня, Стефанія продовжила навчання у В. Курца і польського педагога Єжи Лялевича. У 1916-18 рр., повернувшись до Львова, навчалася на факультетах філософії і музикології у Львівському університеті у класі проф. Адольфа Хибінського. Важливим стали відвідування курсу лекцій Арнольда Шонберга в Берліні. У 1934 році С. Туркевич отримала звання доктора філософії, захистивши дисертацію у професора Карлового університету Зденека Неєдлі. З 1933 р. до 1935 р. – працювала у Празькій консерваторії. В той же час С. Туркевич вдосконалювала композиторську майстерність у Вищій школі у професора Вітєслава Новака. На початку 1940-х років С. Туркевич викладала у двох польських консерваторіях і була доцентом у Львівській державній консерваторії імені М. Лисенка.

У 1944 році – була вимушена виїхати з України. Померла 8 квітня 1977 року у Кембриджі. Ровесниця генерації композиторів «Празької школи»: В. Барвінського, М. Колесси, Н. Нижанківського, Р. Сімовича і З. Лиська. Л. Кияновська зазначає: «Прага початку сторіччя була одним з тих культурних європейських центрів, де відбувалось радикальне оновлення художнього світогляду...» [1, с. 238].

**Мета дослідження** – представлення та систематизація електронного архіву С. Туркевич-Лукіянович. Важливим для вивчення і популяризація творів є введення електронного рукописного архіву у сучасний науковий дискурс, що відкрис нові перспективи дослідження та виконання творчого доробку композиторки в Україні та за кордоном.

**Результати досліджень.** Твори Стефанії Туркевич є маловідомими та майже невиконуваними і це, загалом, спричинено недоступністю нотного матеріалу. Так як композиторка жила і писала в Англії, не маючи достатніх ресурсів і впливу для публікування та виконання своїх творів. Перелік творів, що входять у нотний архів Стефанії Туркевич, упорядкований і зrealізований у цифровому варіанті Ларисою і Павлом Гуньками:

**Симфонічні твори – Symphonic works**

1. Симфонія – Symphony no. 1 – 1937
2. Симфонія no. 2(a) - Symphony no. 2(a) – 1952
2. Симфонія no. 2(b) (2-гий варіант) – Symphony no. 2(b) (2<sup>nd</sup> version)
3. Симфоніета – Symphoniette – 1956
4. Три Симфонічні Ескізи – Three Symphonic Sketches – 3-го травня, 1975
5. Симфонічна поема – Symphonic Poem “La Vita”
6. Space Symphony – 1972
7. Сюїта для подвійного струнного оркестру – Suite for Double String

Orchestra

8. Fantasy for Double String Orchestra

**Балети - Ballets**

9. Руки – The Girl with the Withered Hands – Bristol, 1957
10. Перли – The Necklace
11. Весна (Дитячий балет) – Spring – (Children’s Ballet) 1934-5
12. Мавка – Mavka – “The Forest Nymph” – 1964-7 – Belfast
- 12 (b). Мавка – Mavka – “The Forest Nymph” – 1964-7 – Belfast
13. Страхопуд – Scarecrow – 1976

**Дитячі опери – Children’s Operas**

14. “Цар Ох”- або Серце Оксани – Tsar Okh or Heart of Oksana – 1960
15. “Куць” - The Young Devil
16. “Яринний городчик” - A Vegetable Plot (1969)

**Хорові твори - Choral Works**

17. Літургія 1919
18. Psalm to Sheptytsky (Псалом Шептицькому)
19. До Бою
20. Триптих
21. Колискова (А-а, котика нема) 1946

**Камерно-інструментальні твори**

22. Соната для скрипки і фортепіано 1935 – Sonata for violin and piano
- 23a. Струнний квартет 1960 – 1970 – String quartet
- 23b. Струнний квартет 1960 – 1970 – String quartet
24. Тріо для скрипки, альту і віолончелі 1960 – 1970 – Trio for Violin, Viola

and Cello

25. Квінтет для двох скрипок, альту, віолончелі і фортепіано 1960 – 1970 –

Piano Quintet

26. Тріо для флейти, кларнету і фагота 1972 – Wind Trio

**Фортепіанні твори**

27. Варіації на Українську тему 1932 – Variations on a Ukrainian Theme
28. Фантазія: Фортепіанна сюїта на Українські теми - Fantasia: Suite for

Piano on Ukrainian Themes 1940

29. Імпromptу - Impromptu 1962
30. Гротеск – Grotesque 1964
31. Гірська сюїта – Mountain Suite 1966 – 1968

32 Цикл п'єс для дітей – Cycle of Pieces for Children 1936 – 1946

33. Українські коляди та щедрівки

34. “Вістку голосить”

35. Christmas with Harlequin 1971

36. Miscellaneous (різне)

**Висновки.** Отже, поданий архів є електронним каталогом усіх рукописних творів видатної української композиторки С. Туркевич-Лукіянович. Упорядниками побудований зміст із по-жанровим переліком творів. Крім того, вказані зауваги до кожного твору, що включають в себе:

- рік написання чи відсутність дати;
- номер і авторство редакції;
- кількість сторінок і назву кожної частини;
- авторство лібрето, дизайн (наприклад: дит. опера “Яринний горобчик” (1969 р.);
- інформацію про збережені чорнові варіанти;
- відзначення творів, які представлені лише у фрагментарних або у «робочих» варіантах.

У перспективі, праця з архівом дозволить на новому рівні досліджувати творчість української композиторки С. Туркевич-Лукіянович та надасть можливість введення невідомих композицій у репертуар українських та іноземних колективів.

#### Список літератури

1. Кияновська Л. Галицька музична культура XIX – XX ст. Чернівці: Книги – XXI, 2007. 424 с.

2. Корній Л., Сюта Б. Українська музична культура. Погляд крізь віки. Київ: Муз. Україна, 2014. 592 с.

3. Павлишин С. Перша українська композиторка Стефанія Туркевич-Лісовська-Лукіянович. Львів: БаК, 2014. 160 с.

4. Electronic archives of musical works by Stefania Turkewich. Prepared and cataloged by Larysa and Pavlo Hunka.

5. <http://www.disslib.org/khudozhno-estetychni-zdobutky-prazkoyi-shkoly-v-kontekstivovorchykh-poshukiv.html>

**Подзізей Григорій Ігорович,  
Подзізей Марія Миколаївна,**

викладачі циклової комісії мистецьких  
дисциплін ВКНЗ «Володимир-Волинський  
педагогічний коледж імені А. Ю. Кримського»

### **АНРІ ТОМАЗІ (1901-1971) КОНЦЕРТ ДЛЯ САКСОФОНА З ОКРЕСТРОМ**

**Постановка проблеми.** Анрі Томазі – один із кращих композиторів та диригентів Франції. Йому належить значна кількість опер, симфонічних творів, концерти для інструментів з оркестром, квінтели, тріо, фортепіанні п'єси, пісні та багато інших цікавих творів. Творчість Анрі Томазі отримала високу оцінку на Батьківщині: у 1952 році він був удостоєний «Великої премії французької музики». Багато хто знає Томазі як автора прекрасних концертних творів для духових інструментів, які вражають технічними та інтонаційними труднощами. Вони потребують від музикантів хорошого володіння амбушуром, верхнім та

нижнім регістром, великої рухливості техніки на *legato* і *staccato*, подолання величезних інтервальних труднощів. Музика маестро наповнена принципово ліричними, діатонічними і хроматичними мелодичними лініями, які переважно підтримуються масивною політональною гармонією. Його музика надзвичайно барвіста, в ній використовуються екзотичні звуки і кольори Корсики, Сахари, Провансу, Камбоджі, Лаосу і Таїті. У своїх творах Анрі Томазі використовує багато різноманітних стилів – від середньовічної пісні до східних пентатонік. Усі вони постійно були особистими та унікальними для нього.

**Мета розвідки** – дослідити творчість Анрі Томазі, здійснити теоретичний та виконавський аналізи Концерту для саксофона з оркестром.

**Результати дослідження.** Концерт для саксофона з оркестром Томазі має не зовсім типову як для інструментального концерту формальну концепцію, але при цьому композиційні прийоми, які застосував автор, забезпечують цьому самобутньому опусові неабияку цілісність та збалансованість.

Твір складається із 2-х частин: 1. *Andante* та *Allegro*. 2. *Final*.

Друга частина має назву *Giration*, що з французької перекладається як *обертання, кружляння*. При тому слід зазначити, що обидві частини навряд чи можна дозволити виконувати окремо одна від одної, оскільки зв'язок між ними надто сильний, щоб їх розривати. З огляду на це, підзаголовок *Giration* у другій частині опосередковано стосується також і першої частини концерту, що можна легко довести, звернувши увагу на кілька важливих композиційних рішень, які маестро використав, щоб нерозривно пов'язати їх між собою.

Першим моментом є пан-тема концерту, котра звучить в обох частинах твору. В самій цій темі закладено кілька принципів, які є характерними, як ми згодом побачимо, і для всього аналізованого опусу загалом:

1. *Політональність*. Тут накладається один на одного два тональні шари: *Es dur* → *B dur* → *cis moll* (енгармонічно рівна до *des moll*, низький мінорний VIII ст.), та постійне повторення звороту *C dur* → *H dur* контрапунктом. На принципі «перехрещення» між собою віддалених тональностей (як то *Es dur* та *C dur* чи *H dur*) заснована гармонічна мова усього концерту.

2. *Остінатність*. Весь перший і значна частина другого розділу концерту побудовані на принципі зіставлення остінатності з екстенсивним принципом розгортання мелодичних ліній. Уся тема звучить «під акомпанемент» згаданого півтактового постійно повторюваного звороту *C dur* → *H dur*.

**Перша частина концерту** складається з двох розділів. Перший із них, означений як *Andante*, виконує функцію своєрідної преамбули, передісторії до *Allegro*, і триває усього 37 тактів. В *Andante* вперше експонується основна тема, характеристику якої ми дали вище; при тому ця тема звучить повністю лише в останніх 6 тактах *Andante*. Конструкцію цього розділу важко охарактеризувати класичними категоріями, адже виклад тут далеко не експозиційний, проте варто зазначити, що у ній закладено внутрішню симетрію. Наступний розділ, *Allegro*, активно та енергійно застосовує принцип остінатності. Хоча уся частина й не витримана в сталому бароковому басо-остінато, цей композиційний принцип вважається головним. Такою фактурою відкривається *Allegro*:



Тут важко уникнути думки про свідоме апелювання композитором до тих самих музичних образів, до яких звертається старший побратим Томазі Моріс Равель у своєму знаменитому *Болеро*, в якому, до речі, теж було використано саксофон. Басова остінатна лінія Концерту майже 1:1 відтворює остінато із *Болеро*, в той час як заповнення фактури в середніх регістрах чітко артикулює тріольну пульсацію, так характерну цьому танцю (допомагає в цьому і малий барабан). От тільки одна деталь не дає нам звинуватити Томазі в епігонстві або ж плагіаті: це розмір такту 5/4. Як Петро Чайковський у своїй Шостій симфонії використовує цей розмір в частині із заголовком *Allegro con grazia*, надаючи цій «граційності» трагічного відтінку, так і Томазі трансформує іспанський танець болеро у музичний образ, непозбавлений іронічного відтінку.

Перша частина *Allegro* повністю заснована на цьому басо-остінато. Хоча композитор і дозволяє собі іноді змінювати інтонаційну конфігурацію цієї лінії, пульсація майже не зникає протягом відрізка розміром у 119 тактів аж поки не настає досить розлога каденція соліста. І тут митець вдається до оригінального рішення: коли оркестр затихає, болероподібну пульсацію продовжує самотньо, але впевнено артикулювати арфа, в той час як соліст виконує свою каденцію. І аж після каденції болеро змінює трохи інший остінатний малюнок, активного, рішучого характеру - настає друга, заключна частина *Allegro*.

Проте і ця частина збудована майже цілком на віртуозному мелодичному розгортанні на тлі басо-остінато. Лиш короткий лірико-епічний епізод всередині коди допомагає розірвати замкене коло басо-остінато. В епізоді ствердно на *tutti* звучить мотив, який експонувався композитором ще в перших тактах *Andante*. Але стрімка коди повертається та впевнено веде до закриття *Allegro* пан-темою, якою завершувалось також *Andante* і завершиться також *Final*.

Варто зазначити, що тут спостерігається цікава формотворча особливість: якщо мелодична лінія у соліста розвивається стихійно, екстенсивно, то басо-остінато має чіткий і регламентований принцип розвитку: так, перші 16 тактів другої частини *Allegro* остінато «обертається» на основному тоні *B*, наступні 12 тактів - на *H*, далі є 4-тактова зв'язка (разом із попереднім фрагментом виходить 16 т.), і басова лінія зупиняється на *C* - звучить лірико-епічний серединний епізод із 11 тактів. Потім остінато відновлюється й продовжує «обертання» на тоні *C* (6 т.), далі ланка остінато ущільнюється вдвічі (до півтакту) й рухається такими опорними ступенями: *Des* → *D* → *F* → *Fis* (в цьому місці остінато переходить в інші групи оркестру і «зациклюється», піднімаючи напругу до межі) → цезура, і після неї повертається основна тема твору, яка закриває *Allegro*. Аналогічно, у першому розділі *Allegro* басо-остінато рухається таким чином: *Es* → *F* → *Fis* → *C* → *Cis* → *D* → *Es* → *Fis* → (через вставку) *Es* → *E* → *F*.

Отже, композитор все ж обирає певний організаційний метод, і інтегрує його з віртуозною партією саксофону надзвичайно вдало.

Друга частина концерту, *Final*, теж не нехтує принципом остінатності (що не дивно, якщо взяти до уваги заголовки *Giration*, *обертання*), але має й інші важливі формотворчі ознаки, а саме наявність сонатності та рондо. Тут можна легко виявити дві основні теми (подано їх інципіти):



Як і в першій частині, тематичне мислення композитора тут спрямоване

до майже безпосереднього розвитку цієї теми, тобто в самій темі закладено «відцентровий» імпульс, який позбавляє її будь-якого кадансування, яке б закріпило її завершення. Саме тому форму першої теми з обережністю можемо окреслити як *період розгортання* з елементами репризності (тобто хоча матеріал першого речення повертається, це відбувається лише в «обрубаний», фрагментарний спосіб). Після цього настає лірична тема, контури якої значно чіткіші: 17 тактів розлогої мелодії у соліста з виразною інтонаційною цезурою між 8-м та 9-м тактами; це дає можливість говорити про *розімкнений період* з двох речень. Далі настає динамічний епізод, який завершає умовну експозицію; в цьому фрагменті повертається перша тема частини (хоч і в скомпресованому й неповному вигляді) що надає формі контурів рондо-сонати.

Опісля настає невеликий епізод: 14 тактів, де в 12-му такті «виринає» перший мотив основної пан-теми концерту (в тій же тональності — *Es*), і відразу після цього маємо розробково-репризну частину: спершу повертаються обидві теми, які експонувалися на початку, що створює враження репризи, але повтору експозиції як такого не відбувається, оскільки обидві теми проводяться в «скомпресованому» вигляді. Так, із ліричної теми повторюється лише перше речення, при тому оркестрова фактура у випадку обох тем суттєво змінена; проте ця тема згодом знову звучить як контрапункт в аугментованому вигляді у мідних. Стрімка кода приводить нас до просвітленої кульмінації концерту в останніх його тактах на, як це не парадоксально, темі, яка звучала ще в першій частині - пан-темі концерту. Завершується концерт яскравим політональним тутті-акодром: *C G H Dis Fis A Cis E Fis A*, який постулює принцип «відкритого кінця» - композитор завершує твір музичним знаком питання.

**Висновки.** Отож, можемо з певністю сказати: проаналізований нами опус є шедевром французького саксофонного концерту ХХ століття, де майстерно поєднані яскрава віртуозна мелодика партії соліста з такими композиційними засобами, як басо-остінато, сонатність, політональність. Двочастинна концепція концерту доводить вільне формальне мислення маестро, для якого основне – в адекватній мистецькій формі передати ідею, музичний образ.

Увесь концерт пронизує тяжіння до *розвитку*; і це найяскравіше втілює партія соліста. Втім, цей концерт показує ще один принцип, характерний для музики ХХ століття загалом: партія соліста інтегрується із партією оркестру, «проникає» у неї, через що цей опус можна впевнено охарактеризувати і як двочастинну симфонію для саксофона і симфонічного оркестру.

#### Список літератури

1. Бушен А. Статьи и рецензии композиторов Франции : Конец XIX - начало XX века. – М. : Музыка, 1972.
2. Берлиоз Г. Большой трактат о современной инструментовке и оркестровке (с дополнениями Рихарда Штрауса) / Пер., ред., вступ. статья и комментарии С. П. Горчакова. - М. : Музыка, 1972. – Ч. 1. – 308 с.
3. Филенко Г. Французская музыка первой половины XX века : Очерки. – Л. : Музыка, 1983. – 232 с.
4. Шнеерсон Г. М. Французская музыка XX века. – М. : Музыка, 1970. – 576 с.

**Семенюк Наталія Вікторівна,**  
викладач ВКНЗ «Володимир-Волинський  
педагогічний коледж імені А. Ю. Кримського»

## **ФЕОФАН ЩЕГЕЛЬСЬКИЙ – РЕОРГАНІЗАТОР БАЯННОГО МИСТЕЦТВА ВОЛИНІ**

**Постановка проблеми.** Баянне мистецтво стало на шлях професійного розвитку порівняно нещодавно, тоді як, наприклад, піаністи та скрипалі вже мали неабиякі виконавські та педагогічні традиції, значний концертний та навчальний репертуар, низку літературних здобутків із музики та методики музичного мистецтва.

Використовуючи чималий досвід, накопичений попередніми поколіннями інструменталістів, баяністам за короткий час вдалося досягти неабияких успіхів та перейти від любительського (домашнього) музикування до концертного виконавства, від самоосвіти гри на слух – до системи професійної освіти.

Масовість баянного мистецтва, значні досягнення виконавців-баяністів сприяли підвищеному попиту на висококваліфікованих педагогів та виконавців. Як наслідок – в усіх музичних училищах і в ряді консерваторій відкриваються класи баяна, розширюється коло композиторів, які пишуть музику для даного інструмента, а музичні видавництва розпочинають випуск значно більшої кількості музичної та методичної літератури для баяна.

За роки незалежності відчутно розширилася конкурсна система баянно-акордеонного мистецтва, що свідчить про його інтенсивний розвиток. На території України проводяться: Міжнародний конкурс баяністів, акордеоністів та гармоністів «Кубок Кривбасу» (м. Кривий Ріг); Міжнародний конкурс-фестиваль професійного баянно-акордеонного виконавського мистецтва «Ассоholiday» (м. Київ); Міжнародний конкурс баяністів та акордеоністів «Акорди Львова» (м. Львів); Міжнародний конкурс виконавців «Fortissimo» (м. Харків); Міжнародний конкурс баяністів-акордеоністів, студентів інститутів мистецтв та музично-педагогічних факультетів університетів «Інтер-Світязь» (м. Луцьк); Міжнародний конкурс молодих виконавців «Кримська весна» (м. Ялта); Міжнародний фестиваль «Грудневі вечори баянної музики» (м. Луганськ); Всеукраїнський фестиваль-конкурс виконавців на народних інструментах «Провесінь» (м. Кіровоград); Всеукраїнський огляд-конкурс учнів та студентів відділів народних інструментів музичних училищ, коледжів та дитячих шкіл естетичного виховання імені династії Воєводіних (м. Луганськ); Всеукраїнський конкурс виконавців на народних інструментах імені Анатолія Онуфрієнка (м. Дрогобич); Всеукраїнський конкурс юних баяністів та акордеоністів імені Миколи Різоля (м. Дніпропетровськ); Відкритий Всеукраїнський конкурс баяністів та акордеоністів «Вічний рух» (м. Дрогобич).

Вагомий внесок у розвиток баянно-акордеонного мистецтва зробив Феофан Григорович Щегельський, заслужений працівник культури України, викладач-методист, педагог, якому вдалося створити цілу плеяду баяністів нового часу.

**Мета дослідження.** Проаналізувати життєвий та творчий шлях Феофана Щегельського в контексті розвитку баянно-акордеонного мистецтва Волині.

**Результати дослідження.** Музична Волинь знала Феофана Щегельського як серйозного, авторитетного баяніста, адже він понад п'ятдесят років пропрацював викладачем музичної школи № 1 м. Луцька (тепер – Луцька

музична школа №1 імені Фредерика Шопена), а також Волинського державного училища культури і мистецтв (нині – Волинський коледж культури і мистецтв імені Ігоря Стравінського). «Учителем від Бога» називали Феофана Григоровича його учні, «вихователем дитячих душ» – батьки, «вірним другом, надзвичайно скромною і порядною людиною» – колеги по роботі.

Народився Феофан Григорович Щегельський 23 жовтня 1941 року в селі Гірка Полонка Луцького району Волинської області в родині, яка була безмежно закохана в музику. Першим музичним інструментом, який Феофан Григорович опанував самотужки, була мандоліна, яку мав сусід родини. Пізніше батько придбав для сина власну мандоліну, на якій хлопчик намагався відтворити почутті ним мелодії. Згодом Феофану вдалося осилити ще один інструмент – гармошку.

Навчаючись у школі, Ф. Щегельський був незмінним учасником усіх шкільних олімпіад з музики. Коли ж по закінченні семи класів Гіркополонківської школи він вступив до музичної школи у м. Луцьку (тієї самої, де згодом працюватиме), музику для себе він не відкривав, а лише вдосконалював те, що вмів. Саме тут він вперше у 1956 році торкнувся клавір баяна.

Феофан Григорович з особливою теплотою згадував усіх своїх викладачів, які навчали його спочатку в школі, а пізніше – в училищі та виші. Він запевняв, що йому безмежно таланило, адже в період свого становлення зустрічав на життєвому шляху лише хороших і порядних людей – висококласних педагогів, справжніх знавців своєї справи. Завдяки їм у нього «склалося враження, що вчитель – найкраща із професій, те, заради чого варто жити й працювати...» [7, 15]. В музичній школі Щегельський опановував гру на інструменті в класі Олександра Йосиповича Левковича. В училищі його навчав прекрасний педагог, музикант Віктор Костянтинівич Дяченко, колишній випускник Київської консерваторії, в минулому – студент заслуженого діяча мистецтв України, засновника першої кафедри народних інструментів, автора нової методики і методології у музичному мистецтві Марка Мусійовича Геліса, який, приїхавши до Луцька, вніс свіжий струмінь у музичне навчання баяністів. Завдяки педагогічним принципам В. Дяченка, перейнятих у М. Геліса, Феофан Щегельський став своєрідним «учнем» київської школи, яка заклала підґрунтя, на якому згодом було побудовано сучасну загальну історію українського баянного та акордеонного мистецтва. У 1971 році Ф. Г. Щегельський закінчив музично-педагогічний факультет Рівненського державного педагогічного інституту, де навчався в класі Віктора Івановича Голубничого, відомого баяніста, педагога (підготував більше 80-ти фахівців баянного мистецтва, зокрема лауреатів міжнародних та всеукраїнських конкурсів), професора, заслуженого діяча мистецтв Росії, одного з організаторів і першого голови правління Нижньогородського товариства української культури «Джерело», віце-президента Нижньогородського музичного товариства.

Значних результатів у своїй викладацькій роботі Ф. Г. Щегельський досягнув завдяки надзвичайній працездатності, високому рівневі інтелекту, феноменальному таланту музиканта і педагога, а ще – завдяки використанню традиційних і новітніх методик та досвіду, який прийшов до нього із роками повсякденної наполегливої праці.

Насамперед слід наголосити, що саме Феофан Григорович був одним із перших на Волині викладачів, який увів у систему баянного мистецтва



готово-виборний баян. Педагог переконував, що найвагомим досягненням цього інструмента є безмежна можливість виконання на ньому творів не лише гомофонно-гармонійних, а й із багатоголосною фактурою, насамперед – поліфонічного викладу. Він стверджував, що готово-виборному баяну певною мірою притаманні можливості органа та фортепіано, доводячи це на прикладі творів Й. С. Баха, які були створені за кілька століть до появи інструмента, проте стали невичерпним джерелом музичного мистецтва, зокрема й баянного.

Ф. Щегельський був незмінним учасником обласних семінарів-практикумів баяністів та акордеоністів, які проводилися у Волинському коледжі культури і мистецтв імені Ігоря Стравінського. На одному із них, у листопаді 2008 року, Феофан Григорович висвітлював проблеми, що стосувалися роботи над поліфонічними творами в класі баяна; доводив, що поліфонія повинна бути невід'ємною частиною концертного і педагогічного репертуару баяністів, адже виконання поліфонічних творів позитивно впливає на музично-слухове виховання баяністів-початківців, на розвиток їх музичного мислення й смаку, успішне опанування всіма жанрами баянної літератури.

Колеги по роботі називали Феофана Григоровича викладачем-мелодистом, оскільки він використовував у своїй роботі зі студентами «стрибкові» рухи, прийоми кантиленної, бісерної гри та гри стакато, умів майстерно вокалізувати музичний матеріал від найменшого мотиву до цілого періоду. Його учні, виконуючи найскладніші твори, впевнено демонстрували багатогранне нюансування в музиці: неперевершені згасання (імітація голосу людини та фортепіанної специфіки), посилення звучності (характерне для баяна), рівні та філюючі звукоутворення.

Феофан Щегельський був Педагогом від Бога. Він дав дорогу в життя багатьом своїм учнів, які згодом прославили не лише свого вчителя та себе, а й нашу країну. Слід згадати всесвітньовідомого композитора, секретаря Національної спілки композиторів України, відомого концертуючого баяніста Володимира Рунчака; кандидата мистецтвознавства, доцента кафедри музики, завідувача кафедри музичних інструментів інституту мистецтв Східноєвропейського національного університету імені Лесі Українки Петра Шиманського, доцента Національної музичної академії України імені П. І. Чайковського Андрія Дубія, старшого викладача Харківського державного університету мистецтв імені І. П. Котляревського Віктора Зеленюка. На зміну визнаним майстрам підростали і юні: володарі багатьох дипломів обласних, національних і міжнародних конкурсів Тетяна Дубій, Олена Романюк, Павло Степаненко, Андрій Максимчук та Максим Михайленко, Олександр Ліготський, Іван Арестович, Арсен Андрощук, Григорій Пилипюк та ін.

12 липня 2016 року серце відомого волинського баяніста, викладача-методиста, заслуженого працівника культури України Феофана Щегельського перестало битися. Маєстро не дожив до свого 75-річчя лише три місяці. 24 жовтня 2016 року, в день його ювілею, в Луцькій музичній школі № 1 імені Ф. Шопена було відкрито клас-музей музиканта, педагога, справжнього професіонала своєї справи Феофана Щегельського. Крім того, на базі Волинського коледжу культури і мистецтв імені Ігоря Стравінського із 2018 року проводиться обласний конкурс баяністів та акордеоністів імені Феофана Щегельського з метою виявлення найбільш здібних виконавців на баяні та акордеоні серед учнів початкових спеціалізованих мистецьких навчальних закладів.

**Висновки.** Дослідивши життєвий та творчий шлях Ф. Г. Щегельського, можемо стверджувати, що він створив цілу плеяду баяністів нового часу, які поповнили молоду мистецьку генерацію України, виховав покоління талановитих учнів, які досягли значних вершин виконавської майстерності, ставши віртуозами-музикантами, композиторами, лауреатами багатьох всеукраїнських і міжнародних конкурсів.

Педагогічну спадщину Маестро можна назвати своєрідною «школою Щегельського», адже його учні вже мають своїх талановитих послідовників, лауреатів багатьох конкурсів баянного мистецтва.

#### Список літератури

1. Белова З. Віддаю серце дітям (із досвіду заслуженого працівника культури України Ф. Щегельського) / З. Белова. – Луцьк : Навч.-метод. центр культури Волині. – 2003. – 10 с.
2. Галас Л. Рефері-маестро / Л. Галас // Art-поступ. – 2004. – 4 лютого. – С. 11.
3. Гуменюк Н. Володимир Рунчак, який розвіює міфи / Н. Гуменюк // Віче. – 2002. – 27 червня. – С. 5.
4. Гуменюк Н. Маестро Щегельський: життя без фальшивих нот / Н. Гуменюк // Віче. – 2001. – 8 листопада. – С. 6.
5. Денисюк В. Т. Одержимі творчістю. Про мистецькі та культурно-освітні училища Волині / В. Т. Денисюк. – Луцьк : Волинська обласна друкарня, 2004. – 228 с.
6. Калиновська Н. Лауреат десяти конкурсів / Н. Калиновська // Волинь. – 2003. – 27 травня. – С. 2.
7. Плехова Н. Словесний портрет художника звука / Н. Плехова // Волинські губернські відомості. – 2002. – 24 жовтня. – С. 15.
8. Ричук І. Я Заражаю своїх учнів бацилами любові / І. Ричук // Аверс-прес. – 2001. – 6 грудня. – С. 13.
9. Рунчак В. Многії літа вам – вчителю! / В. Рунчак // Волинь. – 2006. – 24 жовтня. – С. 5.
10. Філатенко А. Перемоги учнів – це і перемоги вчителя / А. Філатенко // Волинь-нова. – 2007. – 5 липня. – С. 4.
11. Філатенко А. Соло на баяні для ювіляра / А. Філатенко // Волинь. – 2001. – 23 жовтня. – С. 6.

**Ткачик Олександр Олександрович,**  
кандидат історичних наук, заступник голови циклової комісії гуманітарних та соціальних дисциплін Коледжу технологій, бізнесу та права Східноєвропейського національного університету імені Лесі Українки

### АНСАМБЛЬ ХРЕСТОВОЗДВИЖЕНСЬКОЇ ЦЕРКВИ У КОЛКАХ

**Постановка проблеми.** У 1782 р. в Колках було споруджено дерев'яний храм, який через 20 років знищила пожежа. Спочатку на його місці збудували капличку, а у 1825 р. за кошти прихожан звели Хрестовоздвиженську церкву. Храм розташований у центрі селища Колки. Поряд проходить автомобільна дорога Луцьк – Маневичі – Любешів.

Архітектурний ансамбль доповнює кам'яна однокупольна дзвіниця, яку збудували окремо від храму також у 1825 р. Розташована на північний захід від храму та поблизу огорожі, яка оточує церковне подвір'я.

Територія церкви оточена цегельно-металевою огорожею.

**Мета дослідження** – висвітлення основних етапів будівництва і реконструкції пам'ятки архітектури місцевого значення у смт Колки – ансамблю Хрестовоздвиженської церкви.

**Результати дослідження.** У XIX ст. у володінні парафії були садиба (4 десятини), орна земля (62 десятини) та сінокіс (7 десятин), які давали 250-300 рублів прибутку [1, 340].

До Хрестовоздвиженської церкви були приписані Миколаївська церква, побудована у 1820 р. на кладовищі у Колках. Крім того, до колківського храму були приписана Дмитрівська церква села Рудники (1782 р.) та прихожани сіл Семки і Острови [1, 340].

У 1840 р. біля храму встановили стовп з образом лицаря у повному озброєнні та з хоругвою. Походження образу невідоме. Проте існують припущення, що це зображення святого Флоріана (покровителя вогню), встановлене після чергової пожежі [3, 10].

При храмі діяла трьохкласна церковно-приходська школа, у якій навчалися жителі Колок [2].

Храм зазнав значних руйнувань у роки Першої світової війни. У 1916 р. було повністю зруйновано верхню частину храму. Після Брусилівського прориву 1916 р. у Колках квартирувалася 102 піхотна дивізія. Протоієрей Кульчинський виконував обов'язки військового священника, а у церковному будинку розмістили лікарню [3, 10; 4].

Богослужіння у храмі продовжувалися у міжвоєнний період та у роки Другої світової війни. Зусиллями священника та прихожан церкву вдалося відбудувати у 1920-1925 рр. [4]. У 1930-х рр. в церкві співали два церковні хори. У 1939 р. о. Кульчинський разом з сином Юрієм опинилися у польському концтаборі «Береза-Картузька». Проте їм вдалося вижити та повернутися у Колки після наступу радянської армії [3, 10].

У 1962-1969 рр. богослужіння у храмі не проводилися через заборону радянської влади. Але зусиллями прихожан богослужіння вдалося відновити [2; 3, 10].

У 1825-1990 рр. Хрестовоздвиженський храм у Колках належав до Російської православної церкви. У 1990 р. будівлю передали прихожанам Української православної церкви Київського патріархату [2; 3, 10; 4].

У наш час богослужіння у храмі проводять протоієрей Олександр Белінський та ієрей Михайло Анісімов. У церкві співають два хори. У 2008 р. розпочато ремонт пам'ятки архітектури. У 2014 р. освятили новий престол для Хрестовоздвиженського храму [3, 10; 4].

При церкві діють недільна школа та молодіжний клуб «Дорога додому». Прихожани Хрестовоздвиженського храму організовують літні табори, піші та паломництва на велосипедах для дітей і молоді, допомагають людям похилого віку [3, 10].

Храм збудований з цегли і потинькований. У довжину будівля сягає 30 м, а у ширину – 10,5 м. Церква складається з основного об'єму, притвору і вівтаря. До вівтаря з півночі та півдня прибудовані ризниця та пономарка.

Західний фасад прикрашений чотирма масивними колонами спрощеного тосканського ордеру і трикутним фронтоном. Фасади споруди розділені лопатками і завершені розвиненим карнизом. Віконні отвори з лучковою перемичкою не мають обрамлень [5; 225].

Приблизно у другій половині XIX ст. перебудовано верх храму. Над головною навою звели світловий циліндричний барабан продовгуватої форми і

дерев'яну цибулевидну главу. Чотири менших глави на глухих барабанах було збудовано над кутами основного об'єму храму. Вказана перебудова стала відходом від стилю класицизму, який використали при будівництві храму [5; 225].

Центральний об'єм храму розділений чотирма стовпами на три рівновисокі нави з плоским перекриттям. Центральний неф удвічі ширший за бічні. Інтер'єр храму прикрашають карнизи і несучі балки плоскої стелі. Іконостас двоюрисний, пофарбований у білий колір. Рами ікон другого ярусу мають завершення у формі трьох пелюсток [5; 226].

Дзвіниця цегляна та потинькована. Будівля трьохярусна, накрита чотиригранним шатром і увінчана декоративною главкою. Два нижні яруси глухі. У східній стіні першого ярусу влаштовано вхід [5; 226].

Грані кожного ярусу дзвіниці містять дві плоскі прямокутні фільонки. У фільонки другого ярусу вписані плоскі ніші з напівциркульною перемичкою, а третього ярусу – наскрізні отвори з напівциркульною перемичкою.

На третьому ярусі дзвіниці знаходяться вісім дзвонів. Три з них виготовлені на початку ХХ ст. П'ять дзвонів парафія придбала у 1991 р. за незалежності України [3, 10].

**Висновки.** Побудовані одночасно, Хрестовоздвиженська церква та дзвіниця утворюють єдиний ансамбль і належать до групи волинських культових споруд першої половини ХІХ століття, в архітектурі яких своєрідно відображено освоєння класичної спадщини.

#### Список літератури

1. Девятисотлетие православия на Волыни : 992-1892 г. – Ч. II. Статистические сведения о приходах Волынской епархии. – Житомир, 1892. – С. 340.
2. Духовні святині Маневиччини : бібліографічний дайджест / Маневичька районна централізована бібліотечна система ; [уклад. : С. П. Бусел, І. М. Луцик]. – Маневичі : [б. в.], 2012. – Вип. 2. – 38 с.
3. Літвінчук Т. 200 літ віри / Т. Літвінчук // Волинська газета. – 2015. – 19 березня. – С. 10.
4. Малімон Н. Освятили престол у Свято-Хрестовоздвиженському храмі селища Колки. Духовне торжество містечкового храму // <http://volyn.church.ua/2014/10/19/osvyatili-prestol-u-svyato-xrestovozdvizhenskomu-xrami-selishha-kolki/>
5. Хрестовоздвиженський храм у Колках / П. Хомич // Маневиччина крізь віки : науково-краєзнавчий нарис. – Луцьк, 2005. – С. 220-230.

#### Додатки



**Приступа Ірина Святославівна**,  
студентка III курсу спеціальності «Початкова освіта»  
ВКНЗ «Володимир-Волинський педагогічний коледж  
імені А. Ю. Кримського», член секції культурології та  
мистецтвознавства студентського наукового товариства

*Науковий керівник:*

**Жулковський Богдан Євгенович**,  
кандидат мистецтвознавства, викладач вищої категорії,  
голова ради молодих науковців, голова предметної (циклової)  
комісії мистецьких дисциплін ВКНЗ «Володимир-Волинський  
педагогічний коледж імені А. Ю. Кримського»

## **ЗАГОРІВСЬКО-ВОЩАТИНСЬКИЙ ІКОНОСТАС – ВИДАТНИЙ МИСТЕЦЬКИЙ ТВІР ІОВА КОНДЗЕЛЕВИЧА**

**Постановка проблеми.** Сакральний живопис споконвіку займав почесне місце в українській культурі. Іконопис Київської митрополії втілює ментальні особливості українського народу: кордоцентризм та психологізм.

Західноукраїнські іконостаси, котрі збереглися з початку XVII ст., мали свої оригінальні особливості. Вони містили більшу кількість ярусів, ніж інші тогочасні зразки. Головний ряд мав чітку послідовність розміщення ікон. Так, ікона Христа (Пантократора) завжди розташовувалася праворуч від царських воріт, а образ Богородиці (Єлеуси або Одигітрії) – ліворуч. До найдавніших збережених українських іконостасів належать два взірці з львівських храмів – Успенської братської церкви (1638) та П'ятницької церкви (1648).

**Метою дослідження** є характеристика історії створення та літургічного використання Загорівсько-Вощатинського іконостасу в контексті мистецького становлення знаменитого іконописця першої половини XVII ст., «українського Рафаеля», православного ігумена Іова Кондзелевича (1666–1748).

**Результати дослідження.** Іконостас – це перегородка з іконами у храмі, яка має вигляд стіни. Він відділяє основну частину церкви від вівтаря. Уперше термін «іконостав» з'явився у другій половині XVII ст. Попередня його назва – «деісіс». До деісісного ряду традиційно входило сім головних ікон. Також тут могли міститися зображення деяких святих: мучеників, стовпників. Посередині іконостасу знаходилися центральні ворота, котрі називалися «царськими» або «райськими». Вони вели до престолу, розміщеного в центрі вівтаря. Через них могли проходити лише священнослужителі (єпископи, священники та диякони). Царські ворота з'явилися ще у візантійській традиції в добу Середньовіччя. Їх прикрашали декоративною різьбою, наповнювали живописними зображеннями у вигляді храмів. З обох боків від царських воріт були менші двері, котрі також прикрашалися іконами. Вони вели до жертovníка і дияконника [1].

Одним з найвідоміших і найоригінальніших іконостасів Західної України XVII ст. є Богородчанський з церкви Воздвиження Хреста Манявського скиту (нині – Івано-Франківська область). Його розмір – 13x11 метрів; він складається з п'яти горизонтальних рядів: цокольного, намісного, апостольного, пророчого і завершального. Тут є велика кількість ікон різного розміру (найбільші – понад 2 метри). Не менш важливою складовою іконостасу є декоративне різьблення, яке за стилем поділяється на маньєристичне та барокове [2, с. 62–63].

Богородчанський іконостас створений відомим українським іконописцем, ієромонахом Іовом Кондзелевичем, видатним майстром сакрального мистецтва.

Він народився в місті Жовква на Галичині (нині – Львівська область). Творчість митця охоплює кінець XVII – першу половину XVIII ст. Тривалий час він був ігуменом одного з чоловічих монастирів Західної України; вирізнявся активною громадською позицією. Перша документально засвідчена праця ієромонаха Іова Кондзелевича датується 1696 р.; це вівтар Загорівського монастиря на Волині. Творча спадщина геніального майстра охоплює величезну кількість артефактів. Сюди належать іконостаси з Білостока, Локачева, Городищ, іконостас і вівтар із Загорівського монастиря, ікона «Розп'яття з Предстоячими» [2, с. 62].

Довершеною працею ієромонаха Іова Кондзелевича традиційно вважають Загорівсько-Воцатинський іконостас. На ньому розміщено понад два десятки майстерних малярських композицій, а віртуозна і тонка різьба утворює пишний та мальовничий декор. Центральна ікона вівтаря не збереглася. Вважають, що там була «Богородиця з Дітям», адже зображення верхньої частини тематично пов'язані з Дівою Марією. Останнє зображення іконостасу завершене у 1722 р. (саме таку дату поставлено на центральній іконі деісісно-апостольного ряду). Привертає увагу незвичний варіант Нерукотворного Образу, зокрема плат, який тримають святі мученики Федір Тирон і Федір Стратилат [3, с. 116].

У намісному ряді іконостасу ієромонахом Іовом створено такі живописні полотна, як «Спас», «Богородиця з Дітям», «Різдво Діви Марії» і «Введення в храм», а також двоє дверей із зображеннями Ангела-Охоронця та Архистратига Михаїла, котрий перемагає сатану. Намісний ряд бічних приділів складається з наступних композицій: «Молитва Якова», «Антоній та Феодосій Печерські», «Христос і Никодим», «Молитва Анни». Монументальним характером наділено образи деісісно-апостольного ряду. Тут розміщено сім ікон. Центральна з них – композиція «Деісіс», на якій зображено Христа-Архієрея на троні. З обох сторін Нього – Богородиця та Іоанн Предтеча, за ними – постаті ангелів. Поблизу цієї композиції розміщені по три напівкруглозавершені ікони Апостольського Чину (на кожній – по двоє найближчих апостолів Ісуса Христа) [3, с. 117].

Зліва від центральної групи цього ряду – три ікони з постатями апостолів Петра (з ключами) і Матфея (з ангелом), Марка (з левом) та Андрія (з хрестом), Симона і Филипа. У правій частині – апостол Павло (з мечем), євангеліст Лука (з волом), апостол Іоанн Теолог (з орлом і письмовим приладдям), апостол Яків (з книгою та благословляючим жестом правиці), апостол Варфоломій (з пилою, заглиблений у читання) й апостол Фома (з закритим манускриптом).

Зберігся і пророчий ряд іконостасу. На ньому поміщено центральну ікону з зображенням Бога-Отця. Біля неї – по три ікони пророків: у лівій половині – Мойсей, Яків, Давид; у правій – Соломон, Гедеон, Даниїл [3, с. 117].

Деякий час знаменитий Загорівський іконостас знаходився у церкві села Воцатин Володимирського повіту, що на Волині. Нашого часу він зберігається у фондах Національного музею у Львові імені Андрея Шептицького.

**Висновки.** Запропонована характеристика Загорівсько-Воцатинського іконостасу свідчить, що ця пам'ятка є не лише цікавим об'єктом волинського іконопису першої чверті XVIII ст., а й раритетним артефактом національного сакрального малярства, одним із кращих зразків самобутньої та різнобічної творчості «українського Рафаеля», ієромонаха Іова Кондзелевича.

#### Список літератури

1. Бусева-Давыдова И. Л. Иконостас / И. Л. Бусева-Давыдова, священник Стефан Ванеян // Православная энциклопедия. – Т. 22. – М. : Православная энциклопедия, 2009. – С. 65–71.

2. Откович Т. Іконостас церкви Воздвиження Чесного Хреста монастиря Великий Скит у Маняві (Богородчанський іконостас) / Тарас Откович // Вісник Наукового товариства імені Т. Г. Шевченка. – Число 50. – С. 61–64.

3. Сидор О. Загорівсько-Воцатинський іконостас / Олег Сидор // Технічні вісті : Науковий часопис. – № 1 (43), 2 (44). – С. 116–117.

### Додатки



**Вознюк Андрій Олександрович,**  
студент II курсу Волинської духовної семінарії  
Української Православної Церкви

## РЕЛІГІЯ ТА КУЛЬТУРА: ПРОБЛЕМИ ВЗАЄМОВПЛИВУ

**Постановка проблеми.** Дослідження функціонування релігії та культури є актуальною науковою проблемою релігієзнавства, політології, соціології тощо. В сучасному світі релігія відіграє значну роль у становленні української культури, перш за все у виборі принципів ставлення до культур минулого і сучасності, впливі релігійної культури на формування національної культури, формуванні критеріїв відбору культурних цінностей, впровадженні в національну культуру цінностей минулого і сьогодення.

Важливими науковими та практичними завданнями є вивчення взаємного впливу релігії та культури, використання духовного потенціалу релігії з метою поліпшення морально-психологічного клімату у суспільстві.

**Метою дослідження** є вивчення підходу до розуміння сутності релігії та культури в сучасному світі, як основних ресурсів розвитку та формування духовних якостей особистості.

**Результати дослідження.** Релігія та культура виступають важливим засобом соціалізації молоді.

Одна з функцій релігії – легітимуюча. Талкотт Парсонс вважав, що релігія здійснює легітимацію, тобто обґрунтування ціннісно-нормативного порядку. Анатолій Колодний окреслює релігію як «певний феномен підвищеного енергетичного фону душі людини, яка охоплена усвідомленням високої істини, відчуттям своєї причетності до неї» [4, 44].

Так, релігія, з одного боку, являє собою особливий різновид світогляду, котрий базується на вірі в трансцендентне, тобто духовне начало, що не є відкритим емпіричному досвіду. Іншою ознакою релігії є віра в наявність

зв'язку з вище зазначеним началом, котра реалізовує своє призначення у вигляді культу. У такому розумінні релігія постає як частина культури, а сакральне є надбанням всієї людської культури і являє собою серцевину релігійної культури [2, 196-198].

Лариса Гавриліна відзначила засадничі концепції в аналізі співвідношення релігії та культури:

- при *антропологічному* підході релігія становить собою невід'ємну частину буття людства, засобом функціонування культури;

- у *психологічному* підході релігія співвідноситься з іншими формами культури, які реалізують близькі функції, такими як філософія і мистецтво;

- при *історико-генетичному* розгляді культури, окресленому в працях християнських мислителів, релігія трактується як фундаментальна сила еволюції культури, як причина зміни культурно-історичних епох та цивілізацій, основне джерело суспільного розвитку (праці Арнольда Тойнбі, Жака Марітена, Кристофора Доусона);

- *аксіологічний* підхід уособлюється у позиції Пауля Тіліха, згідно з якою релігія в якості граничного інтересу є субстанцією, що наділяє культуру сенсом, а культура є сумою форм, в яких виражається інтерес релігії, релігія – субстанція культури, а культура є формою релігії;

- при *соціологічному* підході на перший план виходить здатність релігії об'єднувати людські громади та надавати сенс суспільним діям, створюючи загальну для цієї групи систему регуляторів. Такий метод отримав обґрунтування в працях соціологів і культурних антропологів, таких як Еміль Дюркгейм, Альфред Редкліфф-Браун, Роберт Белла та інші;

- у рамках *гносеологічного* підходу релігія співвідноситься з іншими формами і способами конструювання знань: філософією, мистецтвом, наукою.

Таким чином, в будь-якому з вищевказаних підходів релігія виявляється невід'ємною та важливою складовою духовного досвіду людства, що існувала в усі епохи та у всіх народів світу [3, 105-107].

Культура, як засіб соціалізації молоді, контролює, регулює, впорядковує поведінку суб'єктів соціальної взаємодії. Існує і крайня точка зору, згідно з якою без віри, точніше, без релігійної віри, немає і не може бути автентичної культури. В огляді філософських позицій з цього приводу Валерій Большаков зазначає: «Іван Ільїн писав, що можлива нехристиянська культура, проте абсолютно неможливою є культура безбожна». Жак Марітен заявив, що культура є витвором духу і свободи, що приєднують своє зусилля до природного. Віру при цій позиції трактують як змістотворчу цінність, як те, що надає сенс і цінність всьому іншому в житті: «Релігія є насамперед настроєм; вона дає абсолютну основу для наших ідеальних оцінок (вірніше, є сама ні що інше, як усвідомлена до кінця віра в ідеальні цінності), зігріває та висвітлює вищим сенсом все наше життя». Макс Планк вважав, що релігія і природознавство не виключають, а «доповнюють і обумовлюють одне одного» [1, 21].

В нашій країні культура ніколи не була й не буде уніфікованою, абстрактною. Вона завжди мала конкретно-етнічні та конкретно-релігійні форми, національні форми й зміст, і лише в такому вигляді вона входить до надбань світової культури. Для української національної культури притаманний глибинний зв'язок між етносом, культурою і релігією. Етнос виступає середовищем для формування релігії, релігія ж освячує етнос, надає вищих сенсів буття, зберігає традиції і звичаї.



Нашого часу релігійні традиції у значній мірі набувають форму релігійних культур. Новий стан секулярної культури та соціокультурного середовища, що нею формується, супроводжується активізацією релігійних структур, інститутів та процесів.

Аналітики вважають, що релігія є не просто складовою культури, а, можливо, навіть найважливішою, фундаментальною її частиною, яка формує спосіб нашого мислення та всю систему моральних почуттів. Науковець Дмитрій Ліхачов навіть стверджував, що позарелігійної культури не існує. Під поняттям «культура» він розумів певну систему цінностей.

Український вчений В'ячеслав Липинський зазначив, що «релігія і церква до витворення культури і побудови держави спричинилися як нічим не замінима школа дисципліни соціальної і моральної». Науковець акцентував, що «без такої стримуючої сили, якою є релігія і церква, в громадському житті запановує зрештою груба сила матеріальна, її панування веде завжди до руїн і анархії, до нічим не обмеженого права сильніших кривдити слабших і до нічим не обмеженого права слабших бунтуватися всіма засобами проти сильніших».

На нашу думку, Православ'я відіграє надзвичайно важливу роль в системі культури сучасного суспільства. Так, багата культова практика Православ'я є результатом релігійної творчості. Упродовж двох тисяч років з'являлися нові види богослужінь, нові молитви та ін., йшов процес осучаснення та вдосконалення православної культури. «Метою ж цього був пошук таких форм поширення християнських доктрин, які б допомагали людині осягнути Бога», – вважає дослідник Арсен Марчишак [5, 470]. Проте, якщо таке осучаснення не відбувається в Церкві постійно, то релігійне життя перетворюється на сліпе наслідування минулого. Як відзначають учені, адаптація канонів може бути не в частині богослов'я, тобто сутності вчення або його духу, а у зовнішньому вираженні. Саме Церква має дати пояснення, як, не порушуючи «думку отців», провести необхідні нововведення, які її торкаються. Такі новації можуть бути поширені через соціальні мережі, мобільний зв'язок, Інтернет, нові форми роботи з молоддю тощо.

**Висновки.** Нами охарактеризовано зміст і значення релігії та культури в сучасному суспільстві, проведено аналіз процесів взаємодії цих феноменів, що дозволяє розуміти релігію як складову сучасної культури. Визначено, що більшість дослідників окремо виділяють поняття «релігійної культури». Розглянуто сфери їх взаємного впливу та взаємозв'язку. Визначено, що в культурній діяльності невід'ємно присутня релігійна складова. Особливість релігії в цьому аспекті полягає, переважно, в темпах змін у сфері сенсів і цінностей. Також релігія відрізняється більшою стабільністю.

Досліджено основні функції релігії в сучасному суспільстві. Визначено, що однією з таких функцій є легітимуюча, що визначає та обґрунтовує ціннісно-нормативний порядок. Окреслено підходи у вивченні співвідношення релігії та культури, де релігія виявляється невід'ємною та важливою складовою духовного досвіду людства, що існувала в усі епохи та в усіх народів світу.

Доведено актуальність питання нового осмислення змісту, значення та ролі релігії і культури у сучасному глобалізованому світі, проведення необхідних нововведень, які торкаються впливу релігії на суспільство через новітні засоби комунікації.

### Список літератури

1. Большаков В. П. Культура как форма человечности : Учебное пособие / В. П. Большаков. – Великий Новгород : НовГУ имени Ярослава Мудрого, 2000. – 92 с.
2. Звонко О. А. Культ як «місце зосередження» релігійної культури / О. А. Звонко // Гілея : Збірник наукових праць. – Київ, 2016. – Випуск 114 (11). – С. 196-198.
3. Красников А. Н. Проблемы философии религии и религиоведения : Учебное пособие / А. Н. Красников, Л. М. Гаврилина, Е. С. Элбязан. – Калининград : Изд-во КГУ, 2003. – 153 с.
4. Колодний А. М. Природа і визначення релігійного феномену / А. М. Колодний // Українське релігієзнавство. – 2014. – № 71-72. – С. 40-46.
5. Марчишак А. Православне «аджорнаменто»: проблеми і перспективи / А. Марчишак // Українське релігієзнавство. – 2013. – № 66. – С. 467-476.

**Гулюк Ігор Юрійович**  
магістрант факультету історії, політології  
та національної безпеки Східноєвропейського  
національного університету імені Лесі Українки

### ФІЛОСОФІЯ У КОНТЕКСТІ ЄЗУЇТСЬКОЇ ОСВІТНЬОЇ СИСТЕМИ: ПОНЯТТЯ ТА ЕВОЛЮЦІЯ СПРИЙНЯТТЯ

**Постановка проблеми.** Освіта становить невід’ємну складову політики модерної нації. Поряд із формуванням культурного поля, в межах якого діє народ, вона усталює і відкриває простір для творення креативного, ексклюзивного продукту, котрий презентує його ментальні орієнтири на зовнішньому рівні. Через те, питання реформи навчальних програм завжди на часі. Із еволюцією світової спільноти певні системи і методи у навчаннях визнавалися застарілими і не актуальними. У той же час, культура спільного співжиття штовхала до вироблення універсальних підходів у справі освіти і науки. Одним із важливих проєктів, який постав у результаті гуманістичних здобутків людини ранньомодерного часу, був комплексний підхід до навчання, який виник у середовищі чернечого ордену католицької церкви – Товаристві Ісуса.

**Мета роботи.** Прослідкувати місце філософії, як навчальної дисципліни у організаційних документах Товариства Ісуса. Дослідити смислову еволюцію поняття “філософії” в часи раннього модерну. Простежити теоретичні рекомендації, які давалися викладачам філософії, а також, настанови щодо використання конкретних наукових матеріалів під час навчального процесу.

**Виклад основного матеріалу.** Філософія завжди була важливою складовою християнської релігії. У процесі становлення, чільним сегментом її моральної сторони, були дискурси, які заактуалізовувалися античним суспільством. З тією особливістю, що у нових реаліях, в межах християнської культури, вони отримали іншу інтерпретацію. Знаний французький історик Етьєн Жильсон, розкриваючи контент терміну “філософія” у середні віки, застерігав від буквального його сприйняття крізь інтерпретаційну сітку античності. [4, 8–12]. Дослідник підкреслив, що античні філософські топоси, які притаманні посланню апостола Павла, інтертекстуально, мали тісний зв’язок із античною філософією. Втім, релігійна специфіка видозмінила значення цих понять.

До подібних висновків у своїх дослідженнях прийшов Крістофер Штед. У його тексті підкреслено, що християнство, яке перебувало на ранньому етапі своєї екзистенції, неодноразово зверталося до моделей світосприйняття Аристотеля і Платона [2, 89–95]. У пізніші періоди своєї історії, отці Церкви і Вселенські собори збалансували і адаптували грецьку філософію до норм християнської моралі. Відповідно до цього, античні праці використовувалися лише фрагментарно, будучи абсорбовані до новопосталої ціннісної структури.

У цій ситуації релігія була ключем до усвідомлення екзистенціальних особливостей людської природи. Описана модель була модифікована із настанням ранньомодерного періоду. Переконавання у тому, що людина знаходиться у центрі Всесвіту і акцентування на її можливостях безпосереднього спілкування із Богом, суттєво змінили образ християнства [5, 21–77]. Згідно нових реалій, навчальні заклади, які особливо рясно почали виникати за сприяння релігійних осередків, зокрема ті, які своїми витокami сягали ідеології протестантизму, із опертям на методи Йоганна Штурма і Жана Кальвіна, розпочали розглядати своє життя у контексті релігії дії [7, 340–341]. Людина мала навчати інших, аби через свою діяльність зрозуміти волю Бога. У цих школах було зроблено акцент на усестороннє вивчення явищ природи і знанні мов, які дозволяли в оригіналі читати Святе Письмо. Пошуки універсального методу пізнання світу, попри кризові кондиції, були притаманні католицькій церкві. Яскравим цьому підтвердження була діяльність Товариства Ісуса (*Societates Iesu*) у сфері шкільництва.

Однією із знакових характеристик езуїтської навчальної системи була багатогранність, яка прослідковувалася не лише на прикладі використовуваних педагогічних методів навчання і значимої кількості пропонованих предметів. Їхньою новацією стало залучення до студентських лав світських осіб. Безоплатне навчання уможливило прийняття учнів із різних верств суспільства. Ці принципи затверджені параграфами “*Ratio Studiorum*”.

Езуїтські навчальні заклади були градаційними. До середньої ланки відносилися п'ятикласні школи, у яких вивчалися: інфіма (початки граматики, листи Цицерона, Катона, байки Федра), граMATика (учень розпочинав засвоювати латинську граматику, працюючи із текстами Вергілія, Овідія, Проперція), синтаксис (навички у читанні та вимові). У результаті студіювань цих трьох курсів студент опановував латину, яка відкривала перспективу ознайомлення із усіма найпопулярнішими працями тієї доби. Певним продовженням студій були класи поезики (освоєння поетичного канону) і риторики (у контексті гуманістичного переконання, що слово здатне бути дією зброєю у диспуті) [6, 57–65]. Викладання вищих наук розпочиналося із трьохрічного викладання філософії і продовжувалося теологією.

Філософія у цій системі займала особливе місце. Звертає на себе увагу те, що її сприймали специфічніше у порівнянні із рецепцією сучасної людини. Її мета полягала у тому, аби через низку предметів: логіку (діалектику), метафізику, математику, космологію дати учням усвідомлення закономірностей облаштування світу. В той же час, вона мала підвести учня до теологічного курсу, сформувавши у його свідомості належний образ світу, який його оточує. Щодо цього, у “*Ratio Studiorum*” можемо читати, що “гуманітарні і природничі науки «...» готують інтелектуальне підґрунтя для предмету теології” [3, 42]. На факторі наставника, який викладатиме цей навчальний предмет, акцентовано в іншому фрагменті: “вчитель, у якого серце і душа лежить «...»

до слави Божої, завжди має подавати цей світський (secular) предмет із настановою для учнів що «...» готуватимуться до теології» [3, 42].

У загальному курс філософії мав тривати три роки. Перший був вступний і присвячувався логіці. Тут були особливі рекомендації, які були покликані ґрунтовніше підготувати і сформувані належні навички у спудеїв. Ключовим інструментом для досягнення цієї мети був дискусійний метод, який учні мали опанувати протягом двох місяців. Вчитель мав подати учневі базисні поняття і сприяти розкриттю навичок креативного міркування. Паралельно у Ratio Studiorum застерігалось, аби подавати учню лише загальну інформацію із філософії і аби не перевантажувати його незрозумілими знаннями (“у вступі до філософії дискутуватися мають лише загальні речі, котрі стосуються універсалізму”) [3, 41]. За програмою, повноцінні дискусії щодо філософських питань мали розпочинатися із другого року філософських студій (“he should begin a fuller discussion”) [3, 41]. Важливість цього періоду визначалась двома аспектами. По-перше, учням подавали знання із фізики, які були покликані пояснити особливості світобудови і її законів. Базисним підручником була однойменна праця Аристотеля. У цьому ж параграфі пригадується про доречність вивчення ідей із іншого Аристотелевого трактату – “Про душу”: “і нарешті те, що Аристотель говорив «...» про душу” [3, 42]. Втім, у цьому епізоді автори документу передбачливо завважили, що не слід безапеляційно сприймати ці нарації і потрібно акцентувати на “помилках”, які фігурують у цих роботах. Загалом, другий рік навчання був покликаний розкрити смисли трьох наук: фізики, космології і астрономії [3, 42]. Прикметно, що інформацію про ці науки теж було допустимо отримувати із книг Аристотеля. За ними виокремлювалися ключові субстанції, до усвідомлення котрих мав прийти учень. Вони, насамперед, визначалися дослідженням специфічності зовнішнього вигляду небесної сфери. При цьому, ті судження, які стосувалися опису природи богів рекомендувалось оминати (“omitted”). Втім, у Ratio Studiorum присутня репліка, за якою ці аспекти міг пояснити вчитель математики [3, 43].

Протягом третього року учні вивчали метафізику, психологію та етику. Поряд із цим, вивчалась математика, яка дозволяла ґрунтовніше осягнути нюанси природничих наук [2, 131–132].

Важливою особливістю, у контексті курсу філософії, було те, що вчителі мали рясно покликатися на Аристотеля. У той же час, декларувалась важливість реплік Томи Аквінського, який свого часу коментував “Суму теологій”. Але у Ratio Studiorum, очевидно під впливом більш критичнішого сприйняття текстів, що стало своєрідним знаком ранньомодерного часу, зустрічаємо фразу про “можливу погрішимість” середньовічного теолога (“evidently could not claim infallibility in all question”) [2, 132]. Через те, навіть у випадку із знаними іменами, вчитель мав бути обережним. Межею дозволеного і орієнтиром для вчителя були ухвали IV Латеранського собору (1215 р.). Укладачі програми акцентували, що коли йтиметься про праці Аристотеля, то він має їх використовувати у найскладніших ситуаціях. Коли ж би він забажав подати когось із інших грецьких авторів, зобов’язаний подивитися описи і коментарі, які були зроблені на соборі.

**Висновки.** Тому, єзуїтська освітня система, яка за своїм змістом була істотно новим і якісним явищем для європейського суспільства, актуалізувала праці античних філософів. В ході студіювань, за декларованим у навчальній програмі Ratio Studiorum планом, переглядалися усталені у християнстві

філософські тлумачення, які своїм корінням сягали античної доби. На хвилі антропоцентристських, гуманістичних і реформаційних усвідомлень, конотаційні кордони філософії були значимо розширені. Паралельно тому, теологія становила ширшу площину, у якій були закладені параметри для інтерпретаційних схем локальніших наук.

#### Список літератури

1. Schwickerath R. Jesuits education its history and principles. – St. Louis: B. Herder, 1904. – 712 p.
2. Stead C. Philosophy in Christian antiquity. – Cambridge: Cambridge University press, 1994. – 245 p.
3. The Jesuit Ratio Studiorum of 1599 / by A.P. Farrell. – Washington: Conference of Jesuits, 1970. – 149 p.
4. Жильсон Е. Философия в средние века. – Москва: Культурная революция, 2010. – 682 с.
5. Мак-Грат А. Інтелектуальні витоки європейської Реформації. – Київ: Ніка-Центр, 2008. – 344 с.
6. Шевченко Т. Єзуїтське шкільництво на українських землях останньої чверти XVI – середини XVII. – Львів: Свічадо, 2005. – 340 с.
7. Яковенко Н. У пошуках нового неба. Життя і тексти Йоаникія Галятовського. – Київ: Лаурус; Критика, 2017. – 704 с.

**Дяченко Вікторія Михайлівна,**  
аспірант Східноєвропейського національного  
університету імені Лесі Українки

### ВИВЧЕННЯ РЕГІОНАЛЬНОЇ ІСТОРІЇ ОЛЕКСАНДРОМ ЦИНКАЛОВСЬКИМ (НА ПРИКЛАДІ ВОЛОДИМИРЩИНИ)

**Постановка проблеми.** Сучасна історична наука актуалізує розвиток студій регіоналістики, краєзнавства та біографістики. Розвиток волинезнавства відповідає цим тенденціям. Сучасне ж волинезнавство та історичне краєзнавство Волині не можливе без комплексного аналізу наукового доробку Олександра Цинкаловського. У науковій спадщині вченого регіональні історичні дослідження Волині займають провідне місце.

**Мета дослідження.** Проаналізувати значення краєзнавчої спадщини Олександра Цинкаловського та його внесок у розвиток регіональних досліджень Волині та Володимирщини.

**Результати дослідження.** Олександр Цинкаловський – історик, археолог, етнограф, краєзнавець, один з найвизначніших дослідників Волинського краю. Народився вчений у 1898 р. у стародавній столиці Волині – Володимирі. Там проживав його дід Павло Нітецький, який вивчав історію рідного краю, збирав пам'ятки давнини та прищеплював онукові зацікавлення до минувшини Волині.

Сім'я Цинкаловських у Володимирі-Волинському проживала недовго. Батька, як професійного залізничника, згодом скерували до Ковеля, де Олександр вступив до підготовчого класу місцевої гімназії. Після початку Першої світової війни родину майбутнього науковця опинилася в Тамбові, а пізніше у Казані, де Олександр повернувся до навчання. Після Лютневої революції 1917 р. Цинкаловські повернулися на Батьківщину у Зв'ягель, звідки Олександр потрапив на військову службу до Житомира. Майбутнього історика

направили спочатку в школу підстаршин, а пізніше – у Культурний відділ армії УНР.

Повернувшись на рідну Володимирщину, Олександр Цинкаловський деякий час вчителював у с. Осмиловичі. Тут він зверну увагу на побут, звичаї селян, почав вивчати топоніміку, досліджувати стародруки, цікавитися археологічними та історичними пам'ятками. Одночасно, юнак збирав відомості про минуле рідного міста, описував та систематизував зібрані матеріали, проводив перші археологічні розвідки та розкопки. Молодого дослідника цікавило все: історія, релігія, етнографія, археологія. Вже тоді йому вдалося зібрати велику кількість даних про багатовікову історію свого міста [4].

У 1925 – 1929 рр., навчаючись у Варшавському університеті на богословському факультеті, Цинкаловський став співробітником місцевого археологічного музею. Його захоплення археологією підтримав варшавський вчений Володимир Антоневич, який порекомендував здібному юнаку розпочати самостійні археологічні дослідження на Волині [2, 28].

Саме на матеріалах Володимирщини він написав магістерську роботу “Сліди раннього християнства на Волині до князя Володимира Великого”, яку було видано у 1938 р. окремою працею. Принагідно, варто звернути увагу, що в основі дослідження був найстаріший тип культових будівель – ротондові церкви (зокрема в урочищі “Стара кафедра” у Володимирі, церква Св. Трійці у с. Зимно та Святогорського Зимненського монастиря), який був характерний для періоду діяльності святих Мефодія та Кирила з учнями. Саме у цьому дослідженні було чи не вперше звернено увагу на унікальність волинських храмів [10].

Підтвердженням своєї гіпотези вченого став аналіз топографічних назв. О. Цинкаловський аналізує назви урочищ, селищ і городищ Володимирщини: “Монастир”, “Монастирок”, “Монастирище”, “Святе”, “Церква”.

Вагомим аргументом для підтвердження даної теорії є також аналіз колекції хрестів-енколпіонів та хрестиків (переважно з Володимирщини), які, очевидно, були імпортовано з початком проникнення християнства князем Володимиром [13]. Названі факти у підсумку дозволяють припускати, що християнство на Волині поширилось з Моравії під час місії Кирила та Мефодія та їх учнів.

Рідний край став для Олександра Цинкаловського основним об'єктом дослідження, будучи співробітником Археологічного музею у Варшаві, де курував волинським відділом, дослідник впродовж 30 – 40-х рр. виїжджає в експедиції на Волинь. Зокрема на Володимирщині він відкрив та описав десятки поселень (в с. Горичів, с. Зоря, с. Ізів, с. Марія-Воля, с. П'ятидні, с. Хобутова, м. Устилуг), поховань (в с. Амбуків та м. Володимир-Волинську), курганів (в с. Дубники і с. Руснів), городищ (с. Тростянка, с. Хмелівка), господарських споруд та жител різних періодів [3]. Значна частина пам'яток відкритих і досліджених О. Цинкаловським поруйновані, знищені або перестали існувати, сам факт обстеження, опису та картографування є важливим для сучасних дослідників.

Варто зауважити унікальність знахідки періоду раннього неоліту неподалік м. Володимира. На цій пам'ятці було виявлено землянку з кістковими рештками тварин, велику кількість побитого глиняного посуду. Особливо цінною є знахідка гробу з кістяком на боці, орієнтованого головою на схід, виявленого на дні в одній з ям-землянок. Супровідний інвентар гробу

складався з крем'яного вістря на спис, нешліфованого молота з чорного граніту [9].

Також, вартим уваги є відкриття цвинтарища, на яких було виявлено “людські черепи, попробовані в тім'я або висок великими залізними цвяхами”, що підтверджує літописні відомості про руйнівні погроми аварів, а згодом татарської орди на Волинь [7].

Багато уваги дослідник приділяв вивченню історії самого м. Володимир. Він не лише досконало здійснив археологічні розкопки та розвідки, а також, основними напрямками своєї роботи він визначив аналіз економічної, історії міста, його соціальної структури, топоніміки.

Підсумком багаторічних досліджень стала праця “Княжий город Володимир”, яка є комплексним дослідженням багатовікової історії міста від передісторичних часів до моменту коли була видана – 1935 р. У праці вчений детально аналізує розвиток міста у різні історичні періоди, особливості становлення м. Володимира як політичного, економічного та культурного центру. Важливими для відтворення повної картини ролі міста є систематично укладені та використані автором додатки: перелік князів на володимирському престолі періоду Київської Русі та доби литовсько-руських правителів, старост та підстарост, в'їтів, городичів, суддів м. Володимира. Окремо укладено список православних, греко-католицьких і римо-католицьких єпископів міста [6].

Окремим напрямком досліджень вченого слід вважати дослідження культової архітектури. Олександр Цинкаловський звернув увагу на унікальність волинських храмів. У праці “Старовинні пам'ятки Волині” автор подав фотографії церков, зокрема і з Володимирщини, а саме: з м. Володимира (дерев'яна дзвіниця церкви св. Миколая – XVIII ст., оборонної кафедри Успенського храму побудованого князем Мстиславом – XV ст., церкви-ротонди св. Василя Великого – XII ст.), с. Вербично (церква XIX ст.), с. Нова Лишня (дерев'яна церква XVIII ст.), с. Озютиці (дерев'яна божниця XVIII ст.) та с. Тишковичі [12].

Результати своїх археологічних досліджень вчений популяризував у наукових виданнях, зокрема, у 154-му томі “Наукових записок товариства імені Т. Шевченка” в 1937 р. було опубліковано велику статтю “Матеріали до археології Володимирського повіту”. В цій статті охарактеризовано рельєф річок, урочищ та городищ Володимирщини, а також, пояснено велику кількість топографічних назв, детально описано старі оборонні вали і стародавні фундаменти. Також, в дослідженні окремо подано план м. Володимира з поясненням, складений автором.

Низку матеріалів було опубліковано у львівському часописі “Життя і Знання”, саме в ньому Цинкаловський в науково-популярній формі зацікавлює читача історичною минувиною рідної Волині. Наприклад у статті “Доісторична Володимирщина” описано проведені археологічні роботи, автор демонструє різноманітність археологічних знахідок різних історичних періодів [5].

Стаття “На Володимирських валах” дає широкому загалу дізнатися про геологічну будову краю, особливості гідрологічної сітки, що вплинуло на динаміку та географію заселення Володимирщини. Також, дослідник подає відомості арабських мандрівників, що є дуже важливим для створення якомога повнішої та логічнішої картини розвитку краю [8].

**Висновки.** Олександр Цинкаловський зайняв чільне місце серед дослідників Волині загалом, а Володимирщина зокрема, своїми науковими роботами показав самобутню історію рідного краю. Постать вченого є прикладом справжнього патріота для молодших поколінь, а його науковий доробок слугує першоджерелом для сучасного дослідника.

#### Список літератури

1. Бобак О. М. Час відкривати істину. Родовід Олександра Цинкаловського – патріарха волинського краєзнавства. Луцьк, 2008. 112 с.
2. Кучинко М. Олександр Цинкаловський – видатний дослідник археології Волині. *Нариси культури давньої Волині*. Луцьк, 2006. С. 12–18.
3. Кучинко М. М., Охріменко Г. В. Археологічні пам'ятки Волині. Луцьк, 1995. 168 с.
4. Олександр Цинкаловський та праісторія Волині / Г. Охріменко та ін. Луцьк, 2007. 740 с.
5. Цинкаловський О. Доісторична Володимирщина. *Життя і знання*. Львів, 1934. С. 198–200.
6. Цинкаловський О. Княжий город Володимир: історико-краєзнавчі нариси. Луцьк. 2000. 124 с.
7. Цинкаловський О. Людські черепи, попробовані цвяхами, з Володимира і його околиць. *Життя і знання*. Львів, 1935. С. 87–88.
8. Цинкаловський О. На Володимирських валах. *Життя і знання*. Львів, 1934. С. 200–201.
9. Цинкаловський О. Оселя часів неоліту під м. Володимиром на Волині. *Життя і знання*. Львів, 1931. С. 280–281.
10. Цинкаловський О. Сліди християнства на Волині до кн. Володимира Великого. *Церква і Нарід*. Кремянець. 1938. Ч 1. С. 438–444.
11. Цинкаловський О. Сліди християнства на Волині до кн. Володимира Великого. *Церква і Нарід*. Кремянець. 1938. Ч 2. С. 486–491.
12. Цинкаловський О. Старовинні пам'ятки Волині. Торонто. 1975. 124 с.
13. Цинкаловський О. Хрести-енколпіони. *Олександр Цинкаловський та праісторія Волині*. Луцьк. 2007. С. 237–243.

**Біланчук Богдана Русланівна,**  
учениця 11 класу опорного закладу «Загальноосвітня школа  
I–III ступенів с. Прилісне» Маневицького району  
*Науковий керівник:*  
**Титаренко Наталія Олександрівна,**  
учитель історії опорного закладу «Загальноосвітня школа  
I–III ступенів с. Прилісне» Маневицького району

### **«ТОВАРИСТВО ПРИХИЛЬНИКІВ ПРАВОСЛАВНОЇ ОСВІТИ Й ОХОРОНИ ТРАДИЦІЙ ПРАВОСЛАВНОЇ ВІРИ ІМЕНІ МИТРОПОЛИТА ПЕТРА МОГИЛИ» У РОЗВИТКУ ПРАВОСЛАВ'Я НА ВОЛИНІ І ПОЛОВИНИ ХХ СТ.**

**Постановка проблеми.** Історія українського народу безпосередньо пов'язана з Православною Церквою. Одним із основних напрямків релігійної політики ПЦ в Україні була її богословсько-просвітницька діяльність, що ототожнювалася з роботою релігійних товариств. Важливим напрямом сучасної історичної науки є визначення внеску товариств у розвиток православ'я.



У 2016 році відзначалося 85-ліття з дня заснування Товариства імені Петра Могили у Луцьку, що примножило інтерес до діяльності цієї безперечно важливої організації.

**Мета дослідження** – охарактеризувати діяльність товариства імені Петра Могили на Волині на початку XIX століття. У зв'язку з поставленою метою визначені наступні завдання: дослідити стан наукової розробки проблеми та джерельну базу роботи; висвітлити історію створення церковно-громадського об'єднання імені Петра Могили; проаналізувати роль та місце товариства в церковно-релігійному та громадському житті Волині.

У **результаті дослідження** з'ясовано, що на початку 30-х рр. XX ст., з піднесенням національно-церковного руху на Волині, виникла можливість заснування православного церковно-громадського об'єднання. Товариство отримало назву на честь митрополита Петра Могили мало бути нагадуванням про минулі часи співіснування поляків і українців. Незважаючи на те, що «Товариство імені Петра Могили» постало в тяжких умовах для православ'я, воно зуміло організувати роботу по гуртуванню українців за допомогою духовних настанов та церковно-релігійних заходів, не лише у м. Луцьку, але у своїх філіях. У 30-х роках XX століття Товариство імені Петра Могили сприяло поширенню та охороні православної віри, формування православної думки віруючих, вивчення наболілих питань українського православ'я в Польщі та вироблення стратегії їх вирішення.

19 листопада 1931 року в приміщенні Українського клубу «Рідна хата» було скликано Установчі збори товариства, на яких були присутні відомі у всій Волині та Польщі українські наукові та громадські діячі. На Установчих зборах було затверджено Статут «Товариства...», який був затверджений Волинським воєводством, визначена мета та напрями діяльності даної організації [1, арк. 2]. Для потреб духовного відродження товариство постановило видавати з січня 1932 року свій неперіодичний орган – журнал «За соборність» [2, арк. 16].

Відкривалися філії товариства в повітових містах Волинського воєводства та на території інших, де проживали православні [3]. Діяльність Товариства в основному підпорядковувалася двом напрямкам: богословському та суспільно-просвітницькому.

Опрацювавши ряд джерел можемо охарактеризувати діяльність Товариства у богословському аспекті: публікування матеріалів розвитку діяльності, проведення по містах і селах лекцій на різні релігійні теми, створення книгозбірні релігійно-філософського та церковно-історичного напрямів, архів та ін. [1-2].

Видання товариства були цікавими та актуальними, на сторінках журналу «За Соборність» і часопису «Шлях» було розкрито проблеми тогочасного суспільства. Великий внесок товариство зробило і в освітньому плані, завдяки зусиллям членів товариства організувалися різні лекції та бесіди, що сприяли підвищенню богословського рівня священників, катехізації простого народу, вихованню дітей та молоді.

**Висновки.** Отже, за не довгий час свого існування товариство зробило великий внесок у відродження православної віри і традиції серед українців. Воно мало великий вплив на становлення самосвідомості української нації.

### Список літератури

1. Державний архів Волинської області (далі – ДАВО). – Фонд 63 : Управа товариства прихильників православної освіти та охорони традицій православної віри імені митрополита Петра Могили, м. Луцьк Волинського воєводства. – Опис 1. – Справа 7 : Статут. – 5 арк.
2. ДАВО. – Фонд 63 : Управа товариства прихильників православної освіти та охорони традицій православної віри імені митрополита Петра Могили, м. Луцьк Волинського воєводства. – Опис 1. – Справа 12 : Видання часописів. – 31 арк.
3. Листи з Рівного: з діяльності філій Товариства Петра Могили // Українська нива. – 1933. – Ч. 1–2 (262–263). – 7 січня – С. 5–6.

**Невар Іванна Сергіївна,**  
учениця 10 класу опорного закладу «Загальноосвітня школа  
I–III ступенів с. Прилісне» Маневицького району  
*Науковий керівник:*  
**Титаренко Наталія Олександрівна,**  
учитель історії опорного закладу «Загальноосвітня школа  
I–III ступенів с. Прилісне» Маневицького району

## ЦЕРКОВНО-РЕЛІГІЙНА ТА СУСПІЛЬНА ДІЯЛЬНІСТЬ МИТРОПОЛИТА ОЛЕКСІЯ (ГРОМАДСЬКОГО) НА ВОЛИНІ

**Постановка проблеми** обумовлена значущістю постаті митрополита Олексія в релігійній культурі не лише українського православ'я, а й білоруського, польського та російського. Сам факт неоднозначної оцінки особистості й поглядів ієрарха в цілому серед дослідників, спонукає до більш об'єктивного та скрупульозного аналізу внутрішніх переконань і світоглядних установок екзарха як учасника «Акта поєднання церков».

**Мета дослідження** – відтворити життєвий шлях та основні аспекти діяльності митрополита, визначити його внесок у контекст релігійних процесів України.

У зв'язку з поставленою метою визначені наступні **завдання**: з'ясувати стан наукової розробки проблеми та джерельну базу дослідження; висвітлити особливості релігійно-духовної та богословсько-наукової діяльності екзарха Олексія на Волині; з'ясувати роль «Акта поєднання церков» у загибелі митрополита.

**Результати дослідження.** Співставлення різних джерел дозволило систематизувати та узагальнити відомості про життєвий шлях, основні аспекти богословської, проповідницької та наукової діяльності митрополита Олексія (Громадського), визначити його внесок у контекст релігійних процесів України.

Методом прямого аналізу джерел ми встановили, що митрополит Олексій (світське ім'я Олександр Якубович Громадський) народився 1 листопада 1882 року в селі Докудово Більського повіту на Підляшші в родині сільського православного псаломщика Якова та домогосподарки Євдокії.

1908 року він закінчив духовну академію з науковим ступенем кандидата богослов'я, захистивши дисертаційну роботу «Появление и первоначальная история христианства в Польше» та був 30 липня висвячений на священника, служив у соборі міста Холма, став членом Холмської духовної консисторії.

Перше десятиліття ХХ ст. позначилося кар'єрним ростом отця Олександра. У цей час Громадський займався науково-історичними дослідженнями: готував матеріали з історії Холмської єпархії, Холмської

капітули, вивчав історію унії на Холмщині. Та його активну церковно-релігійну, богословську і наукову діяльність уповільнює Перша світова війна, яка стала початком перехідного етапу до наступного періоду життя та діяльності священнослужителя.

У 1934 р. відбулося переміщення Олексія на Волинь зі згоди польської влади. 15 квітня 1934 року Громадський стає архієпископом Волинським і Кременецьким. З приходом Громадського на Волинь тут починається широка практика богослужінь українською мовою. Ієрарх працював у «Комісії Перекладу Св. Письма й богослужбових книг», брав активну участь і у роботі національно орієнтованого Товариства імені Петра Могили в Луцьку, а до відкриття друкованого органу товариства «Шлях» написав вступне слово [1].

У другій половині 1934 р. владика здійснив кадрові зміни у Волинській консисторії та серед отців благочиння. У 1937 р. митрополит Олексій відвідав 27 парафій Ковельського повіту. Перед кожною громадою віруючих владика виголосив змістовну доповідь. Архіпастирська візитація значно оживила церковно-парафіяльне життя та зміцнила авторитет духовної влади.

Наступною важливою віхою діяльності богослова, а на нашу думку, й вирішальною щодо формування його поглядів на автокефалію Української Православної Церкви, став напад Німеччини на Польщу та приєднання до СРСР Західної України та Білорусі.

Під тиском радянського режиму Громадський усе ж зрікся польської автокефалії й приєднався до Московської патріархії.

8 жовтня 1942 року за ініціативи єпископів УАПЦ відбулося підписання «Акта поєднання церков» у єдину православну церкву в Україні. Зі сторони АПЦ цей документ підписав митрополит Олексій Громадський. Але архієреї-автономісти не дали своєї згоди на таке об'єднання, майже всі вони відреагували негативно (німецька влада також не підтримала «Акт»). Побачивши таку реакцію свого єпископату, Олексій зняв свій підпис з-під «Акту» [2].

7 травня 1943 р. було повідомлено про вбивство митрополита поблизу с. Смига на шляху з Кременця в м. Луцьк. Похований ієрарх на кладовищі Кременецького Богоявленського монастиря. Опрацювавши ряд джерел, стало зрозуміло, що більшість дослідників вважають «Акт» причиною загибелі митрополита. На даний момент проблема з встановленням осіб, що вбили екзарха Олексія, вирішена, залишилося лише питання про мотиви.

**Висновки.** Життя та богословсько-наукова діяльність митрополита Олексія Громадського, з огляду на вищесказане, у період соціально-політичних потрясінь і духовно-релігійного застою, подібні подвигу. У всіх цих катаклізмах Громадський показав себе і неординарним вченим-теологом і церковним адміністратором. Відрізнявся помірністю у підходах до вирішення складних проблем, чітко розставляв пріоритети, хоча нерідко його готовність до компромісу опонентами розцінювалась як слабкість.

#### Список літератури

1. Державний архів Волинської області (ДАВО). – Ф. 63. – Оп. 1. – Спр. 14. – Арк. 19-21.

2. Іценко О. Г. Трагічна загибель екзарха Автономної Православної церкви Олексія (Громадського) / О. Г. Іценко // Актуальні проблеми вітчизняної та всесвітньої історії. : зб. наук. пр. - [Наук. записки РДГУ]. – Рівне : О. Зень, 2014. – Вип. 25. - С. 160.

**Титаренко Олександр Русланович**,  
студент I курсу факультету історії, політології  
та національної безпеки Східноєвропейського  
національного університету імені Лесі Українки  
*Науковий керівник:*

**Кінд-Войтюк Наталя Василівна**,  
кандидат історичних наук, доцент кафедри  
нової та новітньої історії Східноєвропейського  
національного університету імені Лесі Українки

## **ПРОТОІЄРЕЙ МИХАЇЛ ПОПЕЛЬ У НАЦІОНАЛЬНО-РЕЛІГІЙНОМУ ВІДРОДЖЕННІ ВОЛИНИ І ПОЛОВИНИ ХХ СТОЛІТТЯ**

**Постановка проблеми.** Історія Української держави ХХ ст. – це не лише минуле українського автохтонного населення, але й представників інших національностей, що своє життя присвятили служінню на благо нашого краю. Діяльність Михаїла Попеля, уродженця Лемківщини, стала внеском у формування новітньої релігійності волинян.

**Мета дослідження** полягає в тому, щоб відтворити життєвий шлях та основні аспекти діяльності протоієрея, визначити його внесок у контекст релігійних процесів Волині. У зв'язку з поставленою метою визначені наступні **завдання**: з'ясувати стан наукової розробки проблеми та джерельну базу дослідження; висвітлити особливості священницької та культурно-просвітницької діяльності отця Михаїла; з'ясувати роль та місце священника в церковно-релігійному та громадському відродженні Волині I половини ХХ ст.

**У результаті дослідження** з'ясовано, що отець Михаїл Попель народився 21 лютого 1886 р. в селі Добра-Шляхецька Сяноцького повіту Підкарпатського воєводства (Лемківщина) у великій родині інженера-агронома Пилипа Івановича та домогосподарки Юстина Демкович.

Протягом 1898-1906 рр. навчався у Сяноцькій гімназії, де виявив нахил до історії релігії та «православного священства». Уже з юних років гімназист стає українським патріотом, що був незадоволений тогочасним церковним керівництвом.

Опрацювавши ряд архівних документів, стало відомо, що навчання в університеті було неможливим через заборону батька, тому майбутній священник вступив добровольцем до військової школи і після однорічного навчання здобув підстаршинське звання. У 1908 р. залишив службу в австрійському війську, мотивуючи тим, що «було неприємно усвідомлювати собі, що служиш чужому народові, для ворожих сил – поневолювачів свого українського народу» [1, арк. 34].

8 березня 1909 р. переїжджає до Америки, міста Чикаго, де пізніше вступає на старокатолицький теологічний факультет Чиказького університету.

У 1916 р. Михайло Попель був висвячений в сан диякона, а 27 вересня старокатолицьким єпископом С. Канфорою – в сан священника.

Збереглися численні свідчення сучасників про особливості богословської практики священника (богослужіння відбувалися українською мовою, видозміни загальноприйнятих правил індивідуальної сповіді). Він дбав про організацію церковних громад в містах, де проживали українці з Польщі, Буковини, Галичини. Організував православну церкву в місті Мілуока та у 1919 р. – Трентонську парафію, з якої розпочалася широка організація українських

православних парафій у США. Саме тут Михайло Попель прийняв православ'я. Коли почув про зміни в Україні (під час першої революції), разом з дружиною, дітьми та тещею вирушив на Україну, а саме на Волинь.

З 5 грудня 1919 р. життєвий шлях Михайла Попеля починається на Волині [1, арк. 104]. Церковна діяльність в даному регіоні була спрямована на допомогу українському православ'ю вижити в складних умовах.

17 серпня 1922 р. о. Михайла було призначено священиком у Свято-Михайлівській храмі села Карасин на Маневиччині. Як свідчать старожили села, він користувався заслуженим авторитетом у парафіян та мав власну печатку [3-4]. Даний факт, підтверджено. У Державному архіві Волинської області зберігаються метричні книги, у яких дійсно є штамп із прізвищем отця У цей час значно активізувалася економічна діяльність церкви. У 1924 р., з ініціативи отця Михайла, було проведено ремонт храму. Важливим досягненням стало викладання у школі Закону Божого українською мовою. З ініціативи священика карасинці залучалися до відзначення урочисто-траурних заходів, проведення яких на «Козацьких могилах» пробуджувало історичну пам'ять.

У 1931 р. отець отримав парафію у селі Воютин Луцького повіту. Почав організовувати національне життя парафії, та не все міг зробити, бо село було «скомунізоване». Цікавим є той факт, що після звернення послів (депутатів) від Української парламентської репрезентації Волині до митрополита Діонісія і Синоду про зняття анафем з гетьмана Івана Мазепи змусили церковну ієрархію дати мовчазну згоду на проведення панахид у храмах Божих Волині й цілої Польщі. Як повідомляє газета «Українська нива», яка виходила в Луцьку у 1930-х рр., першу таку панахиду на Волині відправив саме отець Михайл.

Судячи зі спогадів та документів, у 1938 році розгорнув активну діяльність у містечку Мельниця Ковельського повіту. «Негайно взявся до праці і поставив собі мету: в першу чергу підняти національну свідомість серед парафіян» [5, арк. 481]. Ним був організований гурток молодого церковного братства, створена українська бібліотека, яку придбав за власні кошти, зібрана хорова капела. Священнослужитель розповсюджував часопис «Шлях» та двотижневик «Церква і нарід», які видавала теологічна секція Товариства імені митрополита Петра Могили. Звертаємо увагу на те, що о. Михайло входив до філії товариства, що діяла у Кременці. Цікавим є той факт, що у місцевій Свято-Михайлівській церкві час від часу лунало «Боже Великий, Єдиний». Організував самодіяльний гурток, до якого входили «і молоді, і старі люди». Соціально-просвітницька діяльність священика проявилася у матеріальній і духовній допомозі, спочатку лише власними силами та засобами, а також розповсюдженням львівського часопису «Новий час». Отець спонукав чимало молоді до навчання в гімназіях Ковеля та вузах Львова. Двох своїх доньок Наталю та Галю направив учитися до Торгівельної Української гімназії у Львові. Після нищівної пожежі у селі, священик добився створення пожежної команди, створив фонд допомоги для погорільців та організував кооператив з переробки молока, яєць. Священик Михайло став співорганізатором громадського шпіхліра. Протоіерей організував у селі курси куховаріння та ручних робіт, а у школі – лекції з релігії.

Влітку 1938 р. дану парафію інспектував Преосвященний Полікарп, єпископ Луцький, який разом із отцем Михайлом провів богослужіння у храмі, що підняло національний дух волинян. У 1939 р., з приходом радянської влади,

з церкви вивезли дзвони, конфіскували бібліотеку, а отця Михайла змушували публічно зректися віри [5, арк. 469].

Масив виявлених та проаналізованих документів, які стосуються перебування отця на Волині, засвідчують, що він став організатором українізаційного процесу у релігійному житті краю, активним діячем «Просвіти» та доклав зусилля до підготовки нової генерації борців за інтереси православних українців у Польщі. З часу повернення на Волинь – постійно приймав участь у з'їздах Ковельського деканату, Єпархіальних з'їздах.

**Висновки.** Отже, лемківський протоієрей дав волинському народу приклад для наслідування. Завдяки активній діяльності отцю Михайлу вдалося зблизитися зі світською та церковною громадськістю Волині та з допомогою Божого слова поживити церковне життя і підняти авторитет православної церкви.

#### **Список літератури**

1. Державний архів Тернопільської області (ДАТО). – Фонд 148 : Волинська духовна православна консисторія. – Опис 5. – Справа 1461 : Особова справа священика Михайла Попеля. – 176 арк.
2. Спогади Жуківського Бориса Адамовича, 1921 р. н., с. Мельниця Ковельського району, записані автором 23.06.2017 р.
3. Спогади Макарчук Любові Степанівни, 1922 р. н., с. Карасин Маневицького району, записані автором 23.06.2017 р.
4. Спогади Шишик Євстинії Іванівни, 1918 р. н., с. Карасин Маневицького району, записані автором 23.06.2017 р.
5. Попель І. Доля родини Попелів : рукописний фоліант / Іван Попель. – Торонто, 1986. – 609 с.

**Мельник Софія Вікторівна,**

учениця 11 класу опорного закладу «Загальноосвітня школа  
I–III ступенів с. Прилісне» Маневицького району

*Науковий керівник:*

**Титаренко Наталія Олександрівна,**

учитель історії опорного закладу «Загальноосвітня школа  
I–III ступенів с. Прилісне» Маневицького району

### **ХАРИЗМАТИЧНИЙ РУХ КАРПОВЦІВ НА ВОЛИНІ (НА ПРИКЛАДІ ДЕНОМІНАЦІЇ МАНЕВИЦЬКОГО РАЙОНУ)**

**Постановка проблеми** зумовлена назрілою потребою дослідження спадщини невідомих широкому загалу релігійних деномінацій, вчення яких виявилися спроможними задовольняти важливі потреби людей на індивідуальному рівні.

Якщо історія протестантських церков в Україні достатньо ґрунтовно вивчена з точки зору релігієзнавства, то питання минулого окремих деномінацій не знайшли глибокого висвітлення в науковій літературі.

У роботі поставлено мету – дослідження суспільно-релігійних витоків і особливостей харизматичного руху карповців на прикладі деномінації Маневицького району Волинської області. У зв'язку з поставленою метою визначені наступні завдання: дослідити стан наукової розробки проблеми та джерельну базу роботи; висвітлити причини зародження та історію формування

руху на Волині; з'ясувати теоретичні засади віровчення деномінації карповців; розкрити особливості місіонерської та просвітницької діяльності руху карповців.

У результаті дослідження з'ясовано, що поява карповців у контексті євангельського руху на Волині, стала результатом діяльності селян-реємігрантів, які пройшли підготовку в США та отримали право поширювати вірування на Батьківщині. Назва руху походить від імені лідера-засновника Карпа Йосиповича Бабія, 1882 р. н., вихідця із Білорусії, що 1923 року повернувся в Брест з Філадельфії, де закінчив курси Слова Божого при Біблійному інституті [1, арк. 24].

Соціальну базу руху карповців склали селяни. Ареал поширення початкового етапу розвитку руху окреслений селами Ковельського та Старовижівського районів Волинської області.

У 1940-х роках проявляється активна діяльність руху карповців на території Маневицького району, а саме в селах Лишнівка (центральный населений пункт) та Карасин, що відобразилося в частих релігійних зібраннях та проведенні місіонерської роботи. Також характерним для руху карповців в період Другої світової війни була підпільна діяльність [2].

Аналіз особливостей віровчення карповців доводить харизматичний характер руху, що має п'ятидесятницьке походження. Карповці акцентують увагу на харизмі – особистій благодаті, якою Бог наділяє обраних. Дія благодаті виявляється у дарах одкровення (мудрість, знання), дарах сили (чудотворення, зцілення) та дарах мови (пророцтва, іномовлення та його тлумачення).

Зі здобуттям незалежності Україною суспільство мало право на вільне віросповідання, що проявилось і в відновленні харизматичного руху карповців, оскільки з'явився новий керівник, Карпо (Мельник). Зі слів старожилів «приїхав він в село на велосипеді, откуда не знаємо, ми почали знову збиратися і звали між собою Карпо II» [2].

У 2014 р. він помер, і внаслідок відсутності керівника карповців, який займався б організацією частих релігійних зібрань, рух карповців занепав та не мав великого поширення. Нам вдалося з'ясувати, що на даний час 2018 р. у декількох селах Ковельського та Маневицького районів все ж таки проживають представники даного харизматичного руху, які за свідченнями старожилів збираються на моління два рази на рік. Зокрема на даний момент у Маневицькому районі живе лише два представники руху карповців, а загалом вдалося ідентифікувати 11 членів.

**Висновки.** Отже, карповці – це є феноменальний харизматичний рух, становлення та діяльність якого було й залишається частиною історії не лише Волині, а й усієї України.

#### Список літератури

1. Государственный архив Брестской области (м. Брест, Республіка Білорусь). – Ф. 1 : Полесское воеводское управление, 1921-1939 гг. – Оп. 2. – Дело 2326 : Сведения о размещении, количестве и численном составе религиозных сект на территории Полесского воеводства за 1926 г. – 70 стр.

2. Опитано автором Савчук Тетяну Йонівну, 1933 р. н., с. Лишнівка Маневицького району Волинської області, 12.09.2017 р.

3. Якуніна К. І. Порівняльна характеристика протестантського руху на Волині та Житомирщині у 1940-1970 рр. / К. І. Якуніна // Актуальні проблеми вітчизняної та всесвітньої історії. – Рівне : РДГУ, 2012. – Випуск 2.

**Швець Катерина Сергіївна,**  
учениця 9 класу опорного закладу «Загальноосвітня школа  
I–III ступенів с. Прилісне» Маневицького району  
*Науковий керівник:*

**Титаренко Наталія Олександрівна,**  
учитель історії опорного закладу «Загальноосвітня школа  
I–III ступенів с. Прилісне» Маневицького району

## МАРІЯ ЦЮПРИК – МАТІР СЕЛА

**Постановка проблеми.** Важливим напрямом сучасної історичної науки є визначення реального внеску осіб, які жили на території України, Волині зокрема, і працювали на її благо. Серед таких вагоме місце займає вчителька-полячка Марія Іллівна Цюприк (1901-1992 рр.).

**Мета дослідження** – відтворити основні аспекти діяльності Марії Цюприк та визначити її внесок у контекст історичних процесів Волині і с. Прилісне Маневицького району зокрема. У зв'язку з поставленою метою визначені наступні завдання: висвітлити особливості педагогічної діяльності Марії Цюприк; з'ясувати роль та місце вчительки в громадському житті волинян.

У **результаті дослідження** з'ясовано, що Марія Іллівна Цюприк (Цюприковська) народилася 24 травня 1901 року в сім'ї службовця залізничної станції у м. Львів. Там у 1918 р. закінчила дев'ятикласну «видзялову» школу ім. св. Анни. У 1920 р. – школу викрійки і шиття жіночого одягу. Після цього працювала кравчиною і вчилася на державних учительських курсах, які закінчила, склавши у 1924 р. екзамен [1, арк. 1].

Марія Цюприк замолоду дала обітницю батькам усе своє життя присвятити навчанню українських дітей у найвіддаленіших поселеннях, усіляко сприяти не лише порозумінню, а й братанню поляків та українців. Таким чином Цюприковські намагались відплатити борг нашому народові за врятування групою українських селян смільчаків їхньої родини, яка з каретами провалилась однієї зими в ріку крізь кригу.

Кровна полька стала серцем і душею волинянкою. Вона жертвовно вчителювала у багатьох глухих селах Волині, спершу в с. Жиричі на Заболотівщині, потім в с. Заячівка на Ковельщині [2, арк. 6], задовольняючись найскромнішими умовами побуту, до пізньої ночі засиджуючись після перевірки зошитів ще й над шиттям чи в'язанням – не заради власної вигоди, а щоб за виручені гроші закупити для школи якийсь інвентар чи придбати кілька підручників для особливо бідних, але талановитих школярів.

Незадовго до нападу Німеччини на СРСР, лавина якого прокотилася і по Волинській землі, мешканців села Заячівки, де з 1 вересня 1933 р. Марія Іллівна працювала завідувачем, а потім директором школи, у зв'язку з будівництвом тут військового полігону, стали вивозити в Бессарабію. Учителюку направили в село Маневичі. Тут вона працювала з 1 січня по 22 червня 1941 р. Потім до 1944 р. була кравчиною, а після війни, з 15 червня 1944 р. і до 1955 р. вчителювала [1, 2]. Пізніше працювала в першій районній школі, а згодом – покоївкою та інструктором з ручної праці в Маневицькому протитуберкульозному санаторії, куди пішла добровільно, щоб полегшити страждання хворих жорстокою недугою.



Маневичі (нині Прилісне) з 28 червня 1941р. по 2 лютого 1944 р. були під окупацією фашистів. Гітлерівці не долюблювали село, адже поблизу нього в урочищі Кухів Груд (Сюзанка) розміщувався партизанський загін, яким командував Антон Бринський [1, арк. 5].

У листопаді 1943 р. Цюприк М. І. врятувала село від знищення німецьким каральним загоном за участь селян у партизанських загонах. Знаючи німецьку мову, вона переконала німецького офіцера, що серед селян немає партизанів, бо ще в 1942 р. німці розстріляли всі сім'ї партизанів та попередила через зв'язкових, щоб партизани не робили спроб нападу. Через тиждень каральний загін виїхав із села, не зачепивши його [2, арк. 73]. Тож багато хто з уцілілих у ті тривожні, напружені дні цілком справедливо вважає Марію Іллівну Матір'ю всього села.

Цюприк М. І. зробила значний внесок у громадське життя с. Прилісне в 40-50 рр. ХХ ст.: відкрила початкову школу (1944 р.); започаткувала навчання на хуторах; в перші місяці навчала дітей одна у 4-х класах; власноруч виготовляла знаряддя для письма; проводила бесіди з батьками; читала лекції в сільському клубі про згубний вплив спиртного та тютюну та ін.

Старожили згадують: «Розвозила волами наспіх збиті парти по хуторах, де влаштувала в дядьківських хатах і клунях школи, в яких діти замість олівців ще довго носили в полотняних торбинах шматочки звичайної глини і писали перші слова та літери на пофарбованих у чорне дверях селянських осель, а потім виготовляли за рекомендаціями наставниці чорнило із суміші товченого жолудя та іржі з цвяхів, а пера – з віднайдених на звалищах чи привезених демобілізованими з війни батьками консервних банок» [3].

В особовій справі Марії Цюприк знаходимо документи інспекторських перевірок рівня знань учнів, очолюваних нею класів за різні роки. Відгуки – бездоганні. Щоправда, не бачимо жодних записів у графі, де йдеться про державні нагороди чи інші відзнаки невтомної, самовідданої діяльності задля розвитку освіти у волинському краї.

Померла героїня 24 вересня 1992 р. Могила знаходиться на кладовищі смт Маневичі, та, на жаль, мало хто з його жителів знає про жінку, завдяки якій було врятоване ціле село.

**Висновки.** Вважаємо, за кожним історичним фактом стоїть конкретна особа – творець історії. Такі постаті жили не лише у центральних містах і великих селищах, а й у віддалених селах Волинського краю.

#### Список літератури

1. Архів Музею історії села Прилісне (АМІСП). – Допоміжний фонд. – Папка 62 : Цюприк М. І. – 8 арк.
2. Державний архів Волинської області. – Фонд 59 : Шкільний сектор. – Опис 11. – Справа 22 : Особові справи. – 81 арк.
3. Опитано автором Миткалик Парасковію Михайлівну, 1925 р. н., с. Прилісне, Маневицького району, 23.09.2017 р.

**Павлюк Юлія Миколаївна,**  
учениця 10 класу навчально-виховного комплексу  
«Загальноосвітня школа І-ІІІ ступеня-гімназія»  
сmt. Стара Вижівка Старовижівського району  
*Науковий керівник:*  
**Коваль Оксана Миколаївна,**  
учитель української мови та літератури

## **ХУСТКА У ТРАДИЦІЙНІЙ КУЛЬТУРІ УКРАЇНЦІВ (ЗА МАТЕРІАЛАМИ СТАРОВИЖІВСЬКОГО РАЙОНУ ВОЛИНСЬКОЇ ОБЛАСТІ)**

**Постановка проблеми.** Головні убори є важливим джерелом інформації про традиції та звичаї народу, відображають естетичний ідеал певного часу, є символом етнічної ідентичності, тому потребують детального дослідження та аналізу. Актуальність дослідження визначається тим, що українці шанують свою історію, плекають усе найкраще, успадковане від попередніх поколінь. Сьогодні українська хустка – це популярний бренд не лише в нашій країні, а й далеко за її межами.

**Мета дослідження.** Проаналізувати особливості використання хустки у побуті, календарній та родинній обрядовості українців (за матеріалами Старовижівського району Волинської області).

**Результати дослідження.** Системне вивчення традиційної культури старовижівчан дало змогу виявити, що хустка має багату семантику. В ході дослідження з'ясували, що вона є символом зміни соціального статусу жінки, рідної домівки та материнської любові, злагоди та миру в родині, кохання, міцної сім'ї, родовідної пам'яті, скорботи та прощання. Про символіку родовідної пам'яті хустки розповідає Ганна Глова. За словами інформаторки, у неї й досі є хустина її бабусі, якій вже понад століття. Зберігає її жінка у кухрові поряд із іншими сімейними реліквіями.

У повсякденному житті старовижівчанки постійно користувалися хустками. Вони виконували знакову, практичну та захисну функції. Загалом, ще й сьогодні у поліських селах старші жінки не виходять з хати без хустки. Вони її пов'язують як тільки прокинуться і знімають перед сном. *«Ни годиться ходити жинци биз хустки»*, – стверджують інформатори. У повсякденному житті старовижівчанки носили невеличкі чорні хустини, які називалися *«гирками»*. *Її пов'язували штурмаком, тобто кінцями назад. Недаремно, у селі Буцин на жінку, котра дуже коротко підстриглася кажуть «одрізала волоссе під гирку»*, а у Смолярах – *«обгірилася»*.

Хустки у досліджуваному районі, враховуючи матеріал, із якого вони виготовлені, мали такі локальні номінації: *гирка, вовнянка, задіганка, кирух, косинка, окідуха, пиньоха, подристоха, салісовка*. Зазначимо, що одна й та ж сама хустка у різних населених пунктах мала свою назву. До прикладу, окідуха, пиньоха, задіганка – теплі вовняні хустки, які носили взимку поверх ситцевої хустки.

На Старовижівщині існували такі способи пов'язування хусток: *під бородою, попід руки, назад, на ковпак, на макошки, на магерки тощо*. Використовували хустку і в календарній обрядовості.

Традиційно взимку дівчата ворожили на майбутню долю, при цьому часто використовували хустку. Наприклад, Марія Білінська зі Старої Вижівки

розповідає, що дівчата під три тарілки клали перстень, хустку і квітку. При цьому зауважували, що квітка означала дівування, перстень – заручини, а хустка – швидке заміжжя.

Надзвичайно багато уваги старовижівчани приділяли ритуалам, які пов'язані із родючістю. До прикладу, у селах району, коли йшли засівати ниву, то брали із собою хліб, загорнутий у білу хустину. Цікаво, що й їсти (полуднати, як казали старовижівчани) на поле носили саме у хустках, які називалися клуночками. Вже зазначалося, що заміжня жінка завжди мала ходити з покритою головою. Без головного убору вона мала право бути лише під час засаджування ниви.

Проаналізувавши родинну обрядовість, з'ясували, що хустка супроводжувала людину протягом усього життя. Дотримуючись усталених правил, вже при народженні дитини виконувалися певні обряди із хусткою, які мали забезпечити їй щасливу долю.

Інформатори розповідають: коли народжувалася дівчинка, її голівку покривали червоною хустиною, щоб оберігала від лихих очей; новонародженій дівчинці під час перших відвідин обов'язково несли хустку, *«щоб вона швидше вийла заміж, не засиджувалася в дівках»*; квітчасту хустку накидали на колиску, щоб відвернути від дитини негативний вплив.

Найяскравішу символіку має хустка у весільній обрядовості. Поряд з хлібом та рушниками вона була одним із головних атрибутів сватання. У селах району свати, вирушаючи до молодої, завжди брали із собою хліб, загорнутий у білу хустину або тканий рушник. Якщо дівчина погоджувалася вийти заміж, то батько молодої розмотував хустину, присутні цілували хліб і сідали до столу. З цього часу дівчина не могла відмовитися від весілля, тому що це був великий сором.

Хустка на весіллі відігравала і магічну роль, вона була оберегом. Таке її значення прослідковуємо у наступних весільних обрядодіях. Під час ритуалу обдаровування молодята брали подарунки і гроші через хустку. Коли батьки частували молодих, вони подавали їм чарку, обгорнену хусточкою.

Символом накликання добробуту та багатства для молодої сім'ї був хліб, загорнутий у білу хустину. Наречені носили його під руками протягом усього весілля. До сьогодні у селах району збережений звичай покривання голови нареченої. Він символізує переривання зв'язку зі своїм родом та перехід дівчини до когорти заміжніх жінок.

Значну роль відіграє хустка й у поховальному обряді. Її використовували у таких випадках: на похоронах усіх обдаровували хустинками, ними тримали свічку, закривали очі померлому, вішали, як прапор, на хресті померлих дівчини або хлопця.

**Висновки.** Не зважаючи, на перший погляд лише практичне значення хусток, вони міцно увійшли в обрядовість українців і не втратили свого національного колориту й сьогодні. Все частіше сучасні модельєри використовують їх як необхідний елемент костюма, адже переплетення народних традицій та сучасних модних тенденцій веде до відродження української культури.

#### Список літератури

1. Білан М. Український стрій / Ін-т народознавства НАН України; Львів: Акад. Мистецтв (Науково-дослідний сектор) / М. Білан, Г. Стельмашук. – Львів: Фенікс, 2000. – 328 с.

2. Борисенко В. Весільні звичаї та обряди на Україні: історико-етнографічне дослідження / В. Борисенко. – К. : Наук. думка, 1988. – 190 с.
3. Здоровега Н. Краса народного вбрання / Н. Здоровега, К. Матейко // Народна творчість та етнографія. – 1970. – № 1. – С. 30–39.
4. Кара-Васильєва Т. Історія української вишивки / Т. Кара-Васильєва. – К. : Мистецтво, 2008. – 464 с.
5. Кондратович О. Народина, або Дарована Богом свіча: родильні звичаї Західного Полісся / О. Кондратович. – Луцьк : Волинська обласна друкарня, 2004. – 132 с.
6. Кондратович О. Коса ж моя шовкова. Дівоча коса в побуті, звичаях та обрядах поліщуків / О. Кондратович. – Луцьк : Волинська обласна друкарня, 2006. – 98 с.
7. Кондратович О. Народний календар Волинського Полісся від свята до свята / О. Кондратович. – Луцьк : ВАТ «Волинська обласна друкарня», 2009. – 200 с.
8. Матейко К. Головні убори українських селян до початку ХХ ст. / К. Матейко // Народна творчість та етнографія. – К. : Наук. думка, 1972. – № 3. – С. 47–51.
9. Матейко К. Український народний одяг / К. Матейко. – К. : Наук. думка, 1977. – 222 с.
10. Народний костюм як виразник національної ідентичності : Зб. наук. праць Всеукр. наук-практич. конференції / [Ред. М. Селівачова]. – К. : ТОВ ХІХ, 2008. – 302 с.
11. Никорак О. Тканини для спідниць Західного Полісся й Волині / О. Никорак // Народознавчі зошити. – 2009. – № 1–2. – С. 239–247.

**Титаренко Наталія Олександрівна,**  
 учитель історії опорного закладу «Загальноосвітня школа  
 І–ІІІ ступенів села Прилісне» Маневицького району Волинської  
 області, керівник секції теології, релігієзнавства та історії релігії  
 Комунальної установи «Волинська обласна Мала академія наук»

### **МУЗЕЙНІ ПРОГРАМИ ЯК СКЛАДОВА ІННОВАЦІЙНОГО ОСВІТНЬОГО ПРОЦЕСУ ШКОЛИ (НА ПРИКЛАДІ МУЗЕЮ ІСТОРІЇ СЕЛА ПРИЛІСНЕ)**

**Постановка проблеми.** Розбудова української держави ставить на порядок денний важливе завдання – виховання справжнього громадянина і патріота своєї держави. Серед різних форм освітнього процесу в школі значну роль відіграють музеї, які є дієвим засобом у патріотичному вихованні молоді та джерелом додаткової інформації для вивчення історії рідного краю. Розвиток музейної справи на сучасному етапі, пов'язаний з переосмисленням змісту традиційних форм роботи і об'єднання їх в рамках цілісного музейно-педагогічного процесу.

**Мета дослідження** – проаналізувати музейні програми Музею історії села Прилісне; з'ясувати ефективність впровадження їх в освітнє середовище навчального закладу.

**У результаті дослідження** з'ясовано, що музейна програма ототожнюється із музейно-педагогічною і є системою інтегрованих занять та інших форм роботи з дитячою аудиторією, які забезпечують поетапний і послідовний естетичний розвиток особистості дитини в умовах співпраці музею та загальноосвітньої школи [1-3].

Важливими умовами створення ефективних музейних програм для навчання і виховання дітей є використання: специфічних можливостей експозиції, виставок самого музею, сучасних психолого-педагогічних методик та інноваційних технологій, професійного досвіду педагогів, музейних працівників тощо [6].

Однією з найважливіших умов продуктивності музейно-педагогічних програм є наявність правильно підібраних методичних матеріалів та постійний моніторинг аудиторії педагогом або керівником музею.

В основі таких програм лежать принципи музейної комунікації, забезпечення для відвідувача умов, у яких сприйняття та «співвідчуття» історичних джерел буде якнайповнішим. Також важливо сформуванню у дитини усвідомлення музейного предмету, як відправної точки для інтерпретації смислів, розуміння історико-культурного контексту предметів, документів минулого та ціннісного ставлення до них [5, 55].

Важливу роль в цьому процесі відіграє Музей історії села Прилісне при опорному закладі «Загальноосвітня школа I–III ступенів села Прилісне», який бере свій початок ще з 1975 року, офіційно зареєстрований у 2005 р., а 2010 р. – присвоєно звання «Зразковий Музей», яке успішно підтверджено у 2016 р. Ініціаторами створення музею були тодішні вчителі історії та директори школи – М. Ю. Скорик, М. І. Романік. Вагомий внесок у розвиток музейної справи зробили вчителі історії школи – І. М. Скорик та Н. О. Титаренко.

Музей розміщений в окремій класній кімнаті та обставлений меблями (столи, стільці), що дає можливість проводити там уроки історії та позакласні заходи; є підсобне приміщення для зберігання експонатів. Окремо оформлена кімната етнографії, де зібрані старовинні рушники, зразки народного одягу, побутові речі та діючі ткацькі верстати.

Музейного відвідувача потрібно виховувати. З цією метою було розроблено програму «Музей і діти» (автор Н. О. Титаренко), до складу якої входять заняття, що знайомлять з історією, культурою та побутом рідного краю та присвячені загальносвітовим цінностям. При складанні такої системи враховувались найважливіші принципи музейної педагогіки: поєднання теорії з практикою, систематичність, доступність, наочність та науковість. Дана програма розрахована на учнів з першого до одинадцятого класу (два рази на семестр). Ставка робиться на системність роботи в музеї, на ускладнення інформації (від простого до більш складнішого). Таким чином, за цей період дитина зможе відвідати 44 заняття, що дає можливість використання в програмі різних аспектів історії, етнографії, літератури та мистецтва.

Особливо важлива перша зустріч школярів з музеєм. На цьому етапі ефективними є ігрові, асоціативні прийоми та ін. Розроблені театралізовані екскурсії з використанням ляльки, яка у казковій формі допомагає дітям відчувати атмосферу минулих часів. Важливо, щоб першокласник вийшов з музею не з пустими руками. Це може бути буклет про музей, листівка тощо. У нашому випадку – це медалі з написом «Сьогодні... я вперше відвідав Музей історії села Прилісне. Про побачена в ньому я розповім батькам і прийду сюди ще».

У роботі із середньою та старшою ланками школи використовується опитувальний метод, екскурсія, інсценізація, ігри, вечори відпочинку. По завершенню курсу програми діти пишуть листи для майбутніх відвідувачів про вивчене. А для наукового аналізу програми «Музей і діти» на базі ряду класів школи проводяться психолого-соціологічні дослідження, які дають можливість корегувати програму, удосконалювати її.

Також діє студія «Жива етнографія» (автор Л. М. Коснюк), де учні мають змогу працювати за ткацькими верстатами і власноруч створювати рушники. Програма даної музейної студії дозволяє здолати офіційність музейної колекції, досягти того, щоб вона «заговорила» з дитиною, допомогла їй відчувати

унікальність і неповторність української культури. Вивчаючи музейний предмет, учні отримують поштовх для розвитку фантазії і створює свій, зовсім новий рушничок. Хочеться згадати ще один аспект студії, який виявився вже у ході її роботи – це зацікавленість батьків у витворах дітей, яка переростає в творче співробітництво. Батьки разом з дітьми у взаємній довірі та повазі тчуть рушники. Отож, заняття мають додатковий педагогічний ефект.

Ще одна програма «Музей чотирьох храмів» (автор Н. О. Титаренко), яка теж розрахована на школярів 1–11 класів, і ставить за мету – поетапне ознайомлення з храмами села, району, області та України. Для учнів початкової школи розроблені чотири заняття під назвою «Знайомство з храмом», обов'язковою складовою є присутність представника певної релігійної конфесії. Для учнів 5–9-х класів запропоновано п'ять занять – «Від століття до століття», через знайомство з храмовою архітектурою, історією творів монументально-декоративного мистецтва, певних подій діти не лише знайомляться з історико-культурним зрізом життя храмів, а й відчують «дух часу». Для учнів старших класів пропонуються такі заняття: «Молитва в моєму житті», «Історія Свято-Троїцького храму села Прилісне» та відвідування храмів не лише місцевого значення, а й республіканського. По завершенню навчання влаштовується виставка творчих робіт активістів музею, задіяних у програмі, та проводиться підсумкова інтелектуальна гра «Що в пам'яті моїй залишив Ти, Музею?». Діти пишуть відгуки. Наприклад, Шилак Вікторія написала: «Заняття у музеї допомогли мені успішно скласти ЗНО з історії, адже ми вивчали історію різних храмів, їх архітектуру, стилі і це було підкріплене наочністю. Дякую!», а Вегера Іванна вказала, що відвідування занять допомогло їй освоїти основи науково-дослідної роботи.

Увага приділяється і роботі з дорослою аудиторією. Традиційна, здавалося б, форма науково-просвітницької роботи «музейний вечір» набула нового змісту і трансформувалася у «музейну вітальню», куди ми запрошуємо наших друзів, які протягом багатьох років у складних економічних умовах допомагають втілювати в життя наші ідеї. Розроблена низка музейних музичних вечорів, мета яких познайомити відвідувачів з музейними колекціями, використовуючи поезію, музику минулих епох, що дає можливість створити не тільки історичний образ предмета, а й поринути в естетичну сферу часу.

На базі музею працює група екскурсиводів, гурток краєзнавців та секція «Теологія, релігієзнавство та історії релігії» Волинської обласної Малої академії наук. Заняття передбачають широку позакласну і позашкільну діяльність. Гуртки об'єднують тих школярів, які прагнуть самостійно здобути знання, беруть участь в пошукових експедиціях, конкурсі-захисті науково-дослідних робіт МАН, олімпіадах, різних конференціях. Юні дослідники вибороли призові місця в експедиціях «Краса і біль Волині», «Моя Батьківщина – Україна», «Історія міст і сіл Волині» та ін.

Краєзнавчо-етнографічна робота – справа кропітка і вимагає великої терпимості. Вона має багато переваг над іншими формами роботи з учнями. Та, найголовніше, що саме через залучення до пошукової діяльності відкривається душа дитини. Ця робота дітей дисциплінує, формує відповідальність, виховує почуття власної гідності, гордості за свою родину і повагу до людей, які зібрали даний матеріал та бережуть родовідну пам'ять. Зібраний історичний матеріал результативно використовується на уроках історії та формує в учнів розуміння

зв'язку та взаємодії малої Батьківщини з історією всієї країни. Місцевий матеріал має високу віддачу при його використанні у виховній роботі.

**Висновки.** Підсумовуючи, можемо запевнити, що впровадження музейно-педагогічних програм у освітній процес школи є ефективним і вирішує комплекс завдань – від формування в дітей навичок міжособистісної та міжкультурної комунікації, розвитку творчого начала у поєднанні з пошуково-дослідною роботою до отримання додаткової історичної освіти та виховання справжнього патріота України. Хочеться вірити, що сьогодні Музей історії села став не тільки культурно-просвітницьким центром, а музеєм, де кожна людина може відчувати себе частинкою української історії.

#### Список літератури

1. Ванюшкина Л. Музей и школа : шаг навстречу / Л. Ванюшкина, Е. Коробкова // Искусство : Прил. к газ. «Первое сентября». – 2007. – № 17. – 15 сентября. – С. 2–3.
2. Гайда Л. А. Музейно-педагогические центры Украины: опыт и перспективы развития / Л. А. Гайда // Вопросы музеологии. – 2012. – № 2(6). – С. 179–186.
3. Караманов О. В. Музейна педагогіка в контексті багатокультурного освітнього середовища в Україні / О. В. Караманов // Шлях освіти. – 2012. – № 2. – С. 8–11.
4. Програма Всеукраїнської виставки «Музейно-педагогічна палітра України». – К. : Педагогічний музей України, 2009. – 4 с.
5. Український музей при навчальному закладі: історія і сучасність : Матеріали обласної науково-методичної конференції, 4-5 вересня 2007 р., Кіровоград / Ред. Л. А. Гайда. – Кіровоград : Видавництво КОШПО імені Василя Сухомлинського, 2008. – 148 с.
6. Чумалова Т. Основные принципы музейной педагогики. Путешествие на машине времени / Т. Чумалова // Дошкольное воспитание. – М., 2008. – № 3. – С. 58-63.

**Микитюк Оксана Анатоліївна,**  
вчитель початкових класів загальноосвітньої  
школи І-ІІ ступенів с. Синове Сереховичівської  
об'єднаної територіальної громади

### РОЛЬ СВЯТИНЬ РІДНОГО КРАЮ У МОРАЛЬНОМУ ВИХОВАННІ УЧНІВ В УМОВАХ НОВОЇ УКРАЇНСЬКОЇ ШКОЛИ

**Постановка проблеми.** Розуміння світу людиною формується протягом усього її життя. Особа створює свій підхід до дійсності, шукає власне місце у суспільстві. Систему поглядів на світ людина генерує, насамперед, завдяки навчанню та вихованню. Протягом життя особистість здобуває знання, формує погляди, переконання, породжує свій світогляд – загальне розуміння світу, життєву позицію.

**Мета дослідження** полягає у визначенні ролі святинь рідного краю у духовному вихованні учнів початкової школи.

**Результати дослідження.** Знання і виховання дитини – головна умова формування особистості. Ці два процеси взаємопов'язані.

Виховання відіграє важливу роль в освітньому процесі. Вивчаючи праці відомих педагогів, а саме А. С. Макаренка, К. Д. Ушинського, єпископа Володимир-Волинського Фадея (Успенського) [3], В. О. Сухомлинського, Франсуа Рабле, ми прийшли до висновку, що процес виховання – довготривалий та складний.

У педагогіці відомі основні складові виховання особистості: розумове, моральне, трудове, естетичне та фізичне [5, с. 249]. Напрямки виховного

процесу невід'ємно пов'язані між собою. Кожна компонента виконує свою особливу роль, слугує водночас досягненню єдиної мети, реалізується у поєднанні з іншими складовими.

Опрацювавши педагогічні джерела, ми усвідомили, що основній компоненті морального виховання – духовному вдосконаленню – нашого часу не приділяється достатня увага. Нам відомо, що ще В. О. Сухомлинський у праці «Щоб душа не була пустою» наголошував на вихованні доброти, моральних, духовних цінностей [4, с.255-269].

Аналізуючи педагогічну літературу, ми дійшли висновку, що методи та засоби духовного виховання є недостатньо вивченими. Хоча вчені констатують, що процес духовного виховання беззаперечно проходить у ранньому віці у сім'ї та школі, що він дуже тісно пов'язаний із моральним вихованням та етнопедагогікою.

У контексті нашої проблеми, під «духовним вихованням» ми розуміємо внутрішній світ дитини, її самосвідомість. Духовне виховання – це самоусвідомлення особистості, внутрішнє сприймання людиною оточуючого світу. У кожного воно своє. Бо кожна дитина – особистість, прагне до свого ідеалу, відкриває свою істинну. Справжню духовність можна зустріти там, де душа спілкується з Богом. Духовне виховання – це виховання пов'язане з добрими справами, любов'ю, милосердям. Метою духовного виховання є робота над своїм серцем. Тобто вміння почути своє серце.

Блез Паскаль говорив: «Якщо я у Бога вірую, а його немає, то я нічого не втрачаю. А якщо я не вірю, а він є, то я все втрачаю» [2, с. 704].

Духовне виховання є основою життя суспільства. Воно вбирає в себе моральні цінності, традиції, досягнення попередніх поколінь і передає їх наступним. Духовність особистості є складовою її досвіду, якій починається з моменту народження і поповнюється до кінця життя.

Метою формування духовності є виховання у дітей та молоді високих інтелектуально-моральних інтересів, формування моральної спрямованості, моральних поглядів, інтересів, думок, переконань, шляху до пізнання істини.

Ми переконані, що роль святинь рідного краю є беззаперечною у духовному вихованні учнів. З цією метою нами, спільно з учнями початкової шкільної ЗОШ І-ІІ ступенів с. Синове, було поставлено за мету дослідження історії православних святинь рідного краю. Розпочали власні розвідки з вивчення історії Хрестовоздвиженського храму с. Синове (див. фото 1.).



*Фото 1. Сучасний вигляд Хрестовоздвиженської церкви*

Дослідили, що після заснування поселення було збудовано перший храм. Дата заснування не дійшла до наших часів, однак збереглося Євангеліє, яке



було віддруковане 11 червня 1670 року. Храм був православного віросповідання. Згодом попав під унію. З історичних джерел відомо, що дана церква згоріла. Нова церква була збудована у 1831 році. У храмі знаходиться Євангеліє, датоване 1861 роком, за яким і сьогодні відбувається богослужіння.

Також ми здійснювали паломницьку поїздку до Милецького чоловічого монастиря (див. фото 2).



*Фото 2. Милецький чоловічий монастир*

Разом із учнями ми дізналися, що на території монастиря розміщено два храми: Преображенський та Миколаївський. Під час спілкування з духовенством, стало відомо, що обидва храми є пам'ятками архітектури. З історичних джерел досліджено, що Преображенський храм було засновано у 1859 році. Історія Миколаївського храму починається з 1240 року. Перша писемна згадка датується 1522 роком. На цьому місці було родинне обійстя родини Сангушків. У 1939 році монастир був приєднаний до Православної Церкви. У роки війни його закрили, а в приміщенні монастиря функціонував будинок-інтернат для інвалідів та престарілих. Відродили сучасний монастир у 1994 році [1].

**Висновки.** Духовне виховання є невід'ємною складовою процесу становлення особистості.

Вивчення святинь рідного краю відіграє важливу роль у моральному вихованні учнів, їх духовному розвитку; воно сприяє формуванню таких рис характеру як доброзичливість, працьовитість, любов до ближнього.

У результаті наших досліджень було вивчено історію села Синове: його храму та духовних традицій, а також архітектурних церковних пам'яток Милецького монастиря: Преображенського та Миколаївського храмів.

#### **Список літератури**

1. Варфоломій [Ващук], архієпископ. Милецький Свято-Миколаївський монастир [Текст] : Історико-краєзнавчий нарис / Архієпископ Варфоломій [Ващук]. – Рівне : БМВ, 2003. – 148 с. – Б. ц.

2. Гайслер Норман Л. Енциклопедія християнської апологетики / Норман Л Гайслер. – СПб : Библия для всех, 2004. – С.704–706.

3. Жулковський Б. Актуальність релігійно-дидактичної концепції єпископа Володимир-Волинського Фадея (Успенського) для сучасної української та європейської педагогіки / Богдан Жулковський // Початкова школа : Науково-методичний журнал. – 2017. – № 6. – С. 51–55.

4. Сухомлинський В. О. Щоб душа не була пустою / О. В. Сухомлинський // Вибр. твори: В 5-ти т. – К. : Рад. школа, 1977. – Т. 5. – С. 255–269.

5. Фіцула М. Педагогіка: навч. посіб. / М. М. Фіцула. – Київ. Видавничий центр «Академія», 2002. – С. 249–253.

## Секція 2. Природничі та технічні науки

### Підсекція 2.1. Географія. Біологія

**Ільїн Леонід Володимирович**,  
доктор географічних наук, професор, завідувач кафедри  
туризму та готельного господарства Східноєвропейського  
національного університету імені Лесі Українки

**Ільїна Ольга Вікторівна**,  
кандидат географічних наук, доцент кафедри туризму  
та готельного господарства Східноєвропейського  
національного університету імені Лесі Українки

#### ОЗЕРНИЙ ФОНД ВОЛИНСЬКОЇ ОБЛАСТІ: ОЦІНЮВАННЯ ТА ВИКОРИСТАННЯ

**Постановка проблеми.** Озерні водойми, які функціонують в умовах тривалого й різноманітного використання їх ресурсів, вимагають особливої уваги. Комплексне дослідження озер, наукове обґрунтування їх раціонального використання необхідні, в першу чергу для регіонів з підвищеною заозереністю, до числа яких належить і Волинська область. Тут природні ресурси озер відіграють помітну роль в господарському комплексі – водопостачанні, функціонуванні меліоративних систем, рибальстві, рекреації та ін.

Вивчення стану і необхідності використання ресурсів природних водойм належить до важливих завдань природокористування і збереження екологічної стійкості природного середовища. Питанням інформаційного забезпечення приділяють особливу увагу, оскільки практичне значення багатьох оптимізаційних та інших схем управління, у тому числі й озерними комплексами, значною мірою визначається наявністю, надійністю і формою вихідної інформації [1, 5].

Окремі аспекти ресурсного оцінювання природних водойм регіону зустрічаємо у працях [2–4, 6]. Проте питання оцінки ресурсного потенціалу озер потребує детальних узагальнень у зв'язку з необхідністю розробки заходів щодо їх раціонального використання та охорони.

**Мета дослідження** – здійснити оцінювання озерного фонду Волинської області та з'ясувати найголовніші напрями його використання.

**Результати дослідження.** Загальна кількість озер на території Волинської області становить 235 (табл. 1). Їх площа оцінюється у 150,9 км<sup>2</sup>, основна маса водойм – озера площею від 1,01 до 5,0 км<sup>2</sup> (27,5 %). За кількістю переважають озера 1-ї градації, а за площею – 6-ї. Слід відзначити, що більшість озер 1-5-ї градацій, за площею значно поступаються нечисленим озерам решти градацій.

Таблиця 1  
Озерний фонд Волинської області (за градацією площ)

№	Градації площ, км <sup>2</sup>	Кількість	%	км <sup>2</sup>	%	млн.м <sup>3</sup>	%
1	0,05	62	26,8	1,636	1,08	7,705	0,8
2	0,06-0,10	48	20,3	3,839	2,54	16,14	1,7
3	0,11-0,25	54	22,8	9,084	6,01	35,145	3,7
4	0,26-0,50	28	11,9	10,459	6,93	54,91	5,8
5	0,51-1,00	16	6,8	10,821	7,17	28,76	3
6	1,01-5,00	21	8,9	41,56	27,54	173,4	18,5
7	5,01-10,0	3	1,3	17,31	11,31	32,41	3,4
8	10,1-15,0	1	0,4	12,36	8,19	12,4	1,3
9	15,0-20,0	1	0,4	16,4	10,86	124,8	13,2
10	20,1-25,0	0	0	0	0	0	0
11	25,1-30,0	1	0,4	27,5	18,22	457,98	48,6
	Всього	235		150,97		943,65	

Об'єм водної маси становить 943,65 млн.м<sup>3</sup>. Значна частина об'єму належить озерам з площею 1,01–5,0 км<sup>2</sup> (18,5%) та 15,1–20 км<sup>2</sup> (13,2%). Заслужує уваги те, що об'єм оз. Світязь становить майже половину від загального об'єму озер області – 457,98 млн. м<sup>3</sup> (48,6%) (табл. 2).

Таблиця 2  
Озерний фонд Волинської області (за адміністративними районами)

№ п/п	Назва району	Кількість	%	Площа, га	%	Об'єм водної маси, млн. м <sup>3</sup>	%	Заозереність території, %
1.	Володимир-Волинський	5	2,1	111,8	0,7	6,85	0,7	0,1
2.	Горохівський	–	–	–	–	–	–	–
3.	Іваничівський	2	0,9	28,68	0,2	2,32	0,2	0,04
4.	Камінь-Каширський	17	7,2	402,76	2,7	10,05	1,06	0,2
5.	Ківерцівський	6	2,6	15,8	0,2	0,68	0,1	0,01
6.	Ковельський	27	11,5	420,22	2,8	10,48	1,1	0,2
7.	Локачинський	4	1,7	92,56	0,6	0,65	0,1	0,1
8.	Луцький	1	0,4	2,88	0,02	0,4	0,04	0,002
9.	Любешівський	13	5,5	1363,3	9,0	52,28	5,5	0,9
10.	Любомльський	15	6,4	352,18	2,3	31,13	3,3	0,2
11.	Маневицький	20	8,5	207,23	1,4	5,61	0,6	0,09
12.	Ратнівський	32	13,6	3763,9	24,9	73,89	7,8	2,6
13.	Рожищенський	8	3,4	55,81	0,4	2,37	0,3	0,06
14.	Старовижівський	24	10,2	1123,22	7,4	51,22	5,4	1,0
15.	Турійський	31	13,2	379,94	2,5	55,32	5,9	0,3
16.	Шацький	30	12,8	6776,62	44,9	640,4	67,9	8,9
Разом		235		15096,9		943,65		0,7

Розподіл озер за басейнами річок досить нерівномірний. Основна кількість їх знаходиться у басейнах Прип'яті (77, площею 6396,6 га) і Турії (70, площею 1099,9), решта – в басейнах Західного Бугу (39; 7069,8 га), Стоходу (30; 398,8 га), Стиру (12; 97,2 га), Виживки (4; 31,3 га) та Горині (3; 3,3 га). Основна кількість озер знаходиться у поліській частині області.

Загальні запаси озерних сапропелів у регіоні – 70 млн. т. Вони представлені сапропелями змішаного типу (органо-вапнякового, вапнякового, органо-залізистого видів), кластогенного типу (органо-піщанистого і органо-глинистого видів) та біогенного типу (змішано-водорослевого, торфянистого, зоогеново-водорослевого і діатомового видів). Сапропель – важливий природний ресурс органо-мінеральної сировини для різних галузей господарства (медицина, тваринництво, хімічна і будівельна промисловості та ін.).

Оптимізація використання озер є частиною загальної проблеми споживання і охорони ресурсів і потребує постійної уваги і заходів щодо їх відновлення. В одних випадках – це очищення від донних відкладів, в інших – створення сприятливих окисно-відновних умов шляхом штучного перемішування в зимовий і літній період стагнації. Важливий захід охорони озер від антропогенного евтрофування – створення водоохоронних зон, які служать перепорою забруднюючим і біогенним речовинам, які надходять з водозбору.

**Висновки.** Загальна кількість озер на території Волинської області становить 235, загальна площа оцінюється у 150,9 км<sup>2</sup>, об'єм водної маси становить 943,65 млн. м<sup>3</sup>. Заозереність регіону становить 0,7 %, найбільша вона у Шацькому (8,9 %) та Ратнівському (2,6 %) адміністративних районах.

Озера – важливий чинник формування територіальних рекреаційних комплексів. Вони прикрашають ландшафт, створюють сприятливий мікроклімат, дають можливість займатись водними видами спорту, рибалкою тощо. Озера та їх узбережжя в умовах Волині є ключовими об'єктами рекреації, що формують так звані озерні рекреаційні території (місця відпочинку, рекреаційні зони).

Господарське використання водойм залежить від кількох визначальних чинників: географічного розміщення, фізико-географічних особливостей водойм, рівня і напрямків розвитку господарства на водозборах, запасів і кількості природних ресурсів озер й узбережжя, біотичної продуктивності. Для кожної озерної водойми характерне поєднання певних видів природних ресурсів. Можливість і необхідність їх використання повинні бути пов'язані не тільки з потенційними запасами, але одночасно і необхідністю зберігати якість найбільш економічно вигідних природних ресурсів.

Різноманітність використання озер породжує ще одну проблему – необхідність створення природоохоронних територій на базі озер, організацію теоретичної і практичної роботи щодо охорони їх від забруднення.

У сучасних умовах вилучити озера зі сфери господарського використання практично неможливо, навпаки, використання озер буде зростати. Проблема полягає в тому, щоб використовувати їх найбільш раціонально, зберігаючи ресурси і створюючи умови охорони їх від забруднення.

### Список літератури

1. Бусалаев И. В. Анализ и планирование водохозяйственных систем в условиях неопределенности информации / И. В. Бусалаев // Водные ресурсы. – 1973. – № 5. – С. 170-178.
2. Ільїн Л. В. Лімнокомплекси Українського Полісся: Монографія: У 2-х т. - Т. 1. : Природничо-географічні основи дослідження та регіональні закономірності / Л. В. Ільїн. – Луцьк : РВВ “Вежа” Волин. нац. ун-ту ім. Лесі Українки, 2008. – 316 с.
3. Ільїн Л. В. Озерно-болотні комплекси Волині / Л. В. Ільїн, О. В. Ільїна // Гідрологія, гідрохімія і гідроекологія. – 2004. – Т. 6. – С. 314–319.
4. Ільїн Л. В. Природні ресурси озер Волинської області / Л. В. Ільїн // Науковий вісник Волинського державного університету імені Лесі Українки : Географічні науки – 1998. – № 5. – С. 47–49.
5. Широков В. М. Система учета использования зарегулированных водных ресурсов СССР / В. М. Широков, А. Г. Гриневиц // География и природные ресурсы. – 1983. – № 2. – С. 19–26.
6. Plyn L. V. The resource appraisal of the pools of slow water exchange of Ukraine / L. V. Plyn // Limnological Revier. – 2001. – Vol. 1. – P. 137–141.

**Барський Юрій Миколайович**,  
доктор економічних наук, професор, завідувач кафедри  
економічної та соціальної географії Східноєвропейського  
національного університету імені Лесі Українки  
**Голуб Геннадій Сергійович**,  
кандидат географічних наук, доцент кафедри економічної та  
соціальної географії Східноєвропейського національного  
університету імені Лесі Українки  
**Погребський Тарас Георгійович**,  
кандидат географічних наук, доцент кафедри економічної та  
соціальної географії Східноєвропейського національного  
університету імені Лесі Українки

### МЕТОДИКА ДОСЛІДЖЕННЯ ОСОБЛИВОСТЕЙ ОРГАНІЗАЦІЇ ОРГАНІВ ВЛАДИ ТА МІСЦЕВОГО САМОВРЯДУВАННЯ

**Постановка проблеми.** Актуальність теми визначається важливістю питань, що полягають у виявленні та науковому обґрунтуванні територіальної організації місцевого самоврядування в соціально-економічній системі суспільства, а також шляхів її удосконалення. Значущість цього наукового завдання пояснюється тим, що існуюча методика формування територіальної організації органів влади та місцевого самоврядування є неефективною і може призвести до непередбачуваних соціально-економічних і політичних наслідків.

**Мета дослідження.** Метою є визначення методики суспільно-географічного дослідження органів влади та місцевого самоврядування в контексті наукового обґрунтування напрямів підвищення ефективності та шляхів формування самодостатніх територіальних громад в регіоні.

**Результати дослідження.** Аналіз територіальної організації органів влади та місцевого самоврядування повинен базуватися на використанні системи методів. Можна виділити основні групи методів дослідження: загальнонаукові та спеціальні. Загальнонаукові методи дозволяють проникнути в суть процесів, явищ та об'єктів у цілому. На необхідності пізнання всієї

політико-географічної цілісності об'єктів і явищ наголошували ще класики науки [2].

Серед загальнонаукових методів найбільш уживаними є системний підхід, структурний аналіз і синтез, районування, картографування, статистико-економічний, математико-географічного моделювання, балансовий і нормативний.

У процесі дослідження головна увага приділяється системному підходу, який охоплює сукупність існуючих методів і прийомів, що використовуються для досягнення певної мети – створення взаємопов'язаної системи понять і методів, які є основою теоретико-методологічних досліджень [3]. Він базується на розгляді державної влади як складної політико-географічної системи з рядом взаємопов'язаних елементів.

Структурно-функціональний метод є однією з найважливіших форм застосування системного підходу в дослідженні політично- та суспільно-географічних явищ і процесів. Його можна визначити як дослідницький прийом, що полягає в розділенні об'єкта на складові, вивченні зв'язків між ними й визначенні місця і ролі всіх складових у функціонуванні об'єкта як цілого, за збереження ним своєї цілісності у взаємодії із зовнішнім середовищем. Застосування структурно-функціонального методу в дослідженні політичної системи суспільства передбачає виокремлення елементів її структури, основними з яких є політичні інститути, з'ясування особливостей їх функціонування та зв'язку між ними.

При дослідженні розвитку і формування територіальної організації органів влади та місцевого самоврядування використовується також статистичний метод. Його застосування означає збирання і одержання первинних статистичних даних з використанням статистичних збірників та іншої статистичної інформації. Також проводиться опрацювання цих даних, їх узагальнення, аналіз відповідно до мети дослідження. За допомогою цього методу можна виявити динаміку розвитку процесу [1].

Літературний метод передбачає детальне вивчення спеціальної політико-географічної літератури з питань організації органів державної влади та місцевого самоврядування. Історичний метод застосовується у тісному поєднанні з аналізом просторових аспектів адміністративно-територіальних змін. Значення історико-політичного базису формування адміністративно-територіального устрою минулого необхідно для розуміння сучасного стану його функціонування, а також для успішного реформування органів влади в регіоні.

Важливим при дослідженні територіальної організації органів влади та місцевого самоврядування є картографічний метод. Цей метод дає можливість нанести на карту зміни адміністративного строю території та часову динаміку політико-географічних явищ. Він використовується на всіх етапах досліджень – від збирання даних до розробки нових наукових матеріалів.

Важливу роль у суспільно-географічних дослідженнях органів державної влади відіграє інституціональний метод. Під соціальними інститутами (від лат. *institutum* — установлення, установа) розуміють певні сукупності соціальних норм, як встановлених правил поведінки, та об'єднання людей, у тому числі організації, що складаються і діють на їх основі. Соціальні норми можуть бути моральними, релігійними, правовими, політичними тощо. Відповідно розрізняють моральні, релігійні, правові, політичні та інші інститути. Соціальні інститути виконують у суспільстві регулятивну,

організаційну, виховну та інші функції. Вони є механізмами саморегуляції спільного життя людей, регулюють і опредмечують діяльність людини. Найважливішу роль у здійсненні регулятивної функції серед соціальних інститутів відіграють моральні й правові інститути.

Використання терміна інститут для позначення сукупності правових норм, що регулюють певну групу однорідних і взаємопов'язаних суспільних відносин, є характерним для правознавства. У суспільній географії зазначений термін використовується переважно для позначення різноманітних політичних організацій.

Застосування інституціонального методу в суспільно-географічному дослідженні органів державної влади та місцевого самоврядування передбачає виокремлення, аналіз і систематизацію різноманітних політичних організацій як політичних інститутів: держави та її органів (глави держави, парламенту, уряду тощо), політичних партій, громадських організацій, засобів масової інформації, органів місцевого самоврядування та ін. Оскільки такі організації створюються і функціонують на основі здебільшого правових норм, то застосування інституціонального методу в суспільній географії передбачає просторовий аналіз політико-правових інститутів.

**Висновки.** Отже, запропонована вище методика дослідження, допоможе провести історико-географічний аналіз зміни системи адміністративно-територіального устрою досліджуваного регіону; провести аналіз організаційних та правових засад розвитку місцевого самоврядування; розкрити історичні особливості процесу формування та реалізації державної політики розвитку територіальних громад в Україні; дати розгорнутий аналіз сучасним процесам децентралізації в регіоні; визначити проблеми, що пов'язані з функціонуванням органів державної влади та місцевого самоврядування та узагальнити перспективні напрямки подальшого реформування адміністративно-територіального устрою держави.

#### Список літератури

1. Нова державна регіональна політика / В. С. Куйбіда, О. М. Іщенко, А. Ф. Ткачук та ін. – К. : Крамар, 2014. – 232 с.
2. Територіальна громада: управління розвитком : [монографія] / Ю. О. Куц, О. В. Решеvecь ; за заг. ред. Ю. О. Куца – Х. : Константа, 2013. – 540 с.
3. Територіальна організація влади в Україні : навч. посіб. / Ю. О. Куц, В. В. Мамонова ; за заг. ред. д. держ. упр., проф. В. В. Мамонової. – Х. : Вид-во ХарPI НАДУ «Магістр», 2013. – 212 с.

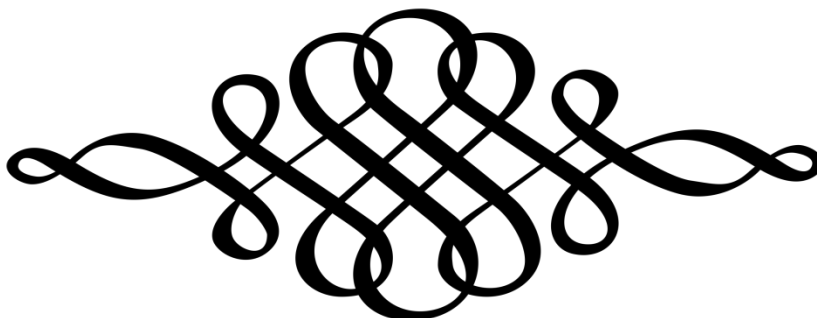

**Безсмертнюк Тарас Петрович,**  
кандидат географічних наук, старший викладач кафедри  
туризму та готельного господарства Східноєвропейського  
національного університету імені Лесі Українки  
**Мельничук Михайло Михайлович,**  
кандидат географічних наук, доцент кафедри фізичної географії,  
декан географічного факультету Східноєвропейського  
національного університету імені Лесі Українки  
**Ахмедов Богдан Михайлович,**  
аспірант кафедри фізичної географії Східноєвропейського  
національного університету імені Лесі Українки

## **ЕКОЛОГО-ГЕОГРАФІЧНІ АСПЕКТИ РЕКРЕАЦІЙНОГО ПРИРОДОКОРИСТУВАННЯ В МЕЖАХ ПРИРОДООХОРОННИХ ТЕРИТОРІЙ**

**Постановка проблеми.** Рекреаційне природокористування виступає невід'ємним елементом господарства держави, прямо або опосередковано сприяє поліпшенню якості життя населення. З огляду на це виникло питання раціонального рекреаційного природокористування, зокрема, на основі територій та об'єктів природно-заповідного фонду (ПЗФ). В Україні найбільшого поширення рекреаційне природокористування набуло в межах національних природних парків (НПП), які серед інших об'єктів ПЗФ були створені першими. Високе рекреаційне навантаження суттєво впливає на екологічний стан відвідуваних територій та на природні комплекси, які межують з ними. Тому важливо дослідити еколого-географічні проблеми здійснення рекреаційної діяльності в межах територій та об'єктів ПЗФ та визначити напрями збалансованого рекреаційного природокористування на природоохоронних територіях.

**Мета дослідження.** Метою дослідження є визначення еколого-географічних аспектів рекреаційного природокористування в межах природоохоронних територій.

**Результати дослідження.** Систематичне вивчення географічною наукою рекреації ведеться з першої половини ХХ століття. Завдяки цьому на даний час напрацьовано значну кількість оригінальних концептуальних і теоретико-методологічних підходів та напрямів вивчення географічних аспектів організації дозвілля людини [1].

Процес використання природних ресурсів і умов для задоволення рекреаційних потреб людини називають рекреаційним природокористуванням. В літературі можна зустріти декілька трактувань сутності рекреаційного природокористування. Так, Петранівський В. Л., Рутинський М. Й. визначають рекреаційне природокористування як комплекс заходів, пов'язаних із використанням природних ресурсів з метою оздоровлення людини, відновлення її фізичного та психологічного самопочуття, розширення екологічного і культурного світогляду [2]. Фоменко Н. В. пропонує визначати природокористування як основну форму взаємодії суспільства і природного середовища, яка реалізується через систему заходів, спрямованих на освоєння, використання, перетворення, відновлення і охорону природних ресурсів, і відображає зв'язки між виробництвом, населенням і оточуючим середовищем. Він також зазначає, що в умовах екстенсивної та інтенсивної взаємодії



суспільства і природи, зростання потреб суспільства в рекреації виникає об'єктивна необхідність в планомірному використанні природних багатств для задоволення потреб, тобто в організації особливого виду природокористування – рекреаційного [4].

Рекреаційне природокористування є багатосторонньою сферою господарства, яка на сучасному етапі розвитку суспільства виступає як одна із систем життєзабезпечення і тому основою для неї є соціальне замовлення та вподобання населення. Адже саме потреби суспільства стають поштовхом до проведення рекреаційної діяльності [1].

Території та об'єкти з особливим статусом охорони, з урахуванням існуючих природоохоронних обмежень, в першу чергу це підвищення навантаження на природне середовище, є на сьогодні основним ресурсом розвитку туристсько-рекреаційної сфери за рахунок розширення спектру послуг, що пропонуються, та формування унікальних турпродуктів. При цьому найбільш раціональною формою використання потенціалу цих об'єктів виступає таке туристське обслуговування, яке дає змогу регулювати та строго контролювати процес знаходження туриста у природному середовищі, виключаючи нанесення збитку для останньої, а також дозволить концентрувати увагу на конкретних об'єктах показу, максимально повно використовуючи його потенціал [3].

Рекреаційне природокористування, як галузь, для якої природа – це не тільки сировина для виготовлення так званого туристичного продукту, а й похідна умова власне самого існування, використовуючи природні ресурси, може слугувати також засобом їхнього збереження та відновлення через організацію різних форм природо-пізнавальної, природоохоронної, природо-виховної роботи. Сучасна рекреаційна діяльність впливає на екологічну політику країн, що сприяє збереженню цінних рекреаційних ресурсів шляхом ухвалення соціальних законодавчих актів, створення мережі національних парків, природних та історико-культурних заповідників та інших охоронних об'єктів. Завдяки рекреації підвищується екологічна свідомість населення, поліпшується загальний природозахисний стан регіону та країни. Це ще раз підтверджує той факт, що рекреаційне природокористування включає вплив як природи на людину, так і зворотній – відпочиваючого на природу. Нажаль, існує і ряд негативних моментів при розвитку рекреації. При інтенсивному використанні природних ресурсів вона може завдати непоправної шкоди природному довкіллю, що призведе до втрати рекреаційної цінності території [1].

Спираючись на концепцію сталого розвитку, поряд з економічним розвитком території пріоритети надаються екологічним аспектам. Важливо відмітити, що для територій та об'єктів ПЗФ, де проводиться рекреаційна діяльність, регульований туризм (перш за все, саме туристсько-екскурсійне обслуговування) є найбільш оптимальним засобом використання унікальних природних об'єктів в цілях туризму та рекреації [3].

У процесі рекреаційного природокористування важливо здійснювати постійний еколого-економічний контроль рекреаційних територій. Даний контроль повинен включати планування діяльності, наукове її обґрунтування, проведення моніторингу рекреаційних систем, постійне вдосконалення рекреаційного природокористування [1].

Проблема раціонального рекреаційного природокористування в межах територій та об'єктів ПЗФ полягає в забезпеченні всебічного й ефективного

використання, відновлення і збереження природних умов і ресурсів рекреації з врахуванням об'єктивно існуючих потреб. Для її вирішення потрібно глибоко і всебічно обґрунтувати наукові та практичні заходи, які б планомірно забезпечили ефективне управління рекреаційним природокористуванням. Одним із таких заходів є кількісна та якісна оцінка природних рекреаційних ресурсів, яка може проводитись як з точки зору їх придатності та корисності для цілей рекреації, так і з позиції впливу рекреації на навколишнє середовище.

Шляхи оптимізації рекреаційного природокористування на природоохоронних територіях передбачають також розрахунок допустимих навантажень на рекреаційні зони, які б гарантували збереження якості природних комплексів та забезпечували їх самовідновлення.

Розвиток різноманітних видів відпочинку більшою чи меншою мірою несе за собою негативний вплив на довкілля. Тому зараз активно пропагується концепція екологічного туризму, передумовою розвитку якого на територіях НПП є дослідження природних комплексів, які повинні виявити сучасний стан порушених екосистем, можливості їх відновлення, найбільш сприятливі для розвитку екотуризму ділянки та оптимальні форми екотуризму. Із зібраної інформації потрібно створити геоінформаційну систему по кожному парку зокрема. Успішний розвиток екотуризму на територіях НПП сприятиме підвищенню попиту на даний вид рекреаційного природокористування [1].

**Висновки.** Розвиток рекреаційного природокористування залежить від соціально-економічних та еколого-географічних передумов, які тісно між собою взаємозалежні. Природні передумови є основою для здійснення рекреаційної діяльності, тому саме їх оцінка дозволяє подати рекомендації щодо можливості розвитку рекреаційного природокористування, особливо коли це стосується природоохоронних територій [1].

Зростання попиту на рекреаційне природокористування в межах природоохоронних територій потребує інвентаризації відповідних ресурсів, розробки екологічних стежин та туристичних маршрутів, які могли б розкрити особливості певних рекреаційних комплексів перед рекреантами. Територіальний аспект рекреаційних ресурсів та рекреаційних умов розвитку відповідного природокористування в межах природоохоронних територій потребує повної, достовірної та сучасної географічної (просторово-часової) інформації про важливі для рекреантів об'єкти та явища.

Основними напрямками збалансованого рекреаційного природокористування на природоохоронних територіях повинні виступати: створення інформаційної бази даних щодо наявних рекреаційних ресурсів, їх кількісна та якісна оцінка; ефективна політика освоєння наявного рекреаційного потенціалу; забезпечення раціонального та ефективного використання природних ресурсів; максимальне збереження природного стану використовуваних ландшафтів та їх компонентів; удосконалення системи управління рекреаційною діяльністю в межах територій та об'єктів ПЗФ; забезпечення популяризації екологічно орієнтованого туризму; підвищення рівня екологічної безпеки; регулярне проведення екологічного моніторингу; проведення функціонального зонування в межах природоохоронних територій.

#### Список літератури

1. Кепеняк Н. М. Конструктивно-географічне обґрунтування рекреаційного використання території НПП «Сколівські Бескиди»: дис... канд. географ. наук: 11.00.11 / Н. М. Кепеняк // Львівський національний університет. – Львів, 2015. – 190 с.

2. Петранівський В. Л., Рутинський М. Й. Туристичне краєзнавство. Навч. посібник. – Львів: Знання, 2006. – 168 с.
3. Телюра Н. А. Теоретичні аспекти рекреаційного природокористування / Н. А. Телюра // Культура народів Причорномор'я. – 2009. – № 154. – С. 75–76.
4. Фоменко Н. В. Рекреаційні ресурси та курортологія / Н. В. Фоменко. – К.: Центр навчальної літератури, 2007. – 312 с.

**Павловська Тетяна Сергіївна,**  
кандидат географічних наук, доцент  
кафедри фізичної географії Східноєвропейського  
національного університету імені Лесі Українки  
**Бондарчук Ростислав Іванович,**  
начальник Волинського центру з гідрометеорології  
**Лихач Марія Іванівна,**  
завідувач сектору гідрологічних спостережень  
Волинського центру з гідрометеорології  
**Ляшук Катерина Миколаївна,**  
магістрант Східноєвропейського національного  
університету імені Лесі Українки

## **БАГАТОРІЧНА ДИНАМІКА РІЧКОВОГО СТОКУ ТУРІЇ (ГІДРОПОСТ КОВЕЛЬ)**

**Постановка проблеми.** Флювіальні басейнові системи, як відомо, є чутливими до погодно-кліматичних змін та господарських втручань. Залежно від інтенсивності впливу природних та антропогенних чинників змінюється певною мірою структура річкових систем і головні характеристики їх функціонування [2]. Тому вивчення динаміки річкового стоку, трансформацій структури гідромережі, спрямованості й темпів руслових деформацій дає змогу простежити розвиток річкової системи за визначений інтервал часу та спрогнозувати її стан в майбутньому, що, безумовно, важливо і для збереження водних ресурсів, і для оптимізації життєдіяльності населення, сконцентрованого в межах водозбору.

**Мета дослідження.** Метою даної роботи є визначення тенденцій багаторічної динаміки середньорічних, максимальних та мінімальних витрат р. Турія (гідропост Ковель) з урахуванням природних та антропогенних чинників.

**Результати дослідження.** Турія – річка в центральній частині Волинської області, права притока Прип'яті. Довжина річки – 202 км, площа водозбору – 2900 км<sup>2</sup>, падіння – 0,92 м/км. Турія бере початок з джерел на дні осушувального каналу на відстані 2 км південніше від с. Затурці Локачинського району і тече переважно на північ [1]. Долина слабо виражена. Русло нерозгалужене, переважно пряме, у верхній течії каналізоване.

Досліджуваний гідропост розташований в північно-західній частині м. Ковель. Площа водозбору річки до вказаного гідропосту становить 1480 км<sup>2</sup>. Річкова долина на ділянці поста слабо виражена, схили її непомітно переходять в рівнинний рельєф прилеглої місцевості, забудовані. Заплава шириною 200–400 м лучна, місцями заболочена, використовується під сінокоси і пасовища, починає затоплюватися при рівні 327 см над нулем поста. Русло

річки піщано-мулисте, штучно спрямлене, заростає водною рослинністю. Береги низькі, стійкі, задерновані.

У 2017 р. річний об'єм стоку р. Турія на гідропосту Ковель складав 82,3 млн м<sup>3</sup>, модуль стоку – 17,6 л/с, середній рівень води – 194 см. Норма середньорічних витрат р. Турія (гідропост Ковель) за період 1961–2017 рр. – 4,02 м<sup>3</sup>/с, норма максимальних витрат за цей час – 32,15 м<sup>3</sup>/с, норма мінімальних витрат – 0,49 м<sup>3</sup>/с.

Багаторічна динаміка середньорічних, максимальних і мінімальних витрат має циклічний характер коливань (рис. 1, 2). Упродовж досліджуваного періоду (1961–2017 рр.) величини середньорічних і мінімальних витрат мають тенденцію до зростання, а максимальних – до зниження. Лінійний тренд багаторічного режиму опадів демонструє збільшення опадів в напрямку до сьогодення (рис. 2). Таким чином, із динамікою річних сум опадів певною мірою узгоджується динаміка середньорічного й мінімального стоку.



Рис. 1. Багаторічна динаміка середньорічних та максимальних витрат р. Турії, гідропост Ковель (за даними Волинського ЦГМ)



Рис. 2. Багаторічна динаміка мінімальних витрат р. Турії (гідропост Ковель) та багаторічний режим опадів, метеостанція Ковель (за даними Волинського ЦГМ)

Для виявлення зв'язку між річними сумами опадів та величинами витрат р. Турії (гідропост Ковель) нами було розраховано відповідні коефіцієнти кореляції (рис. 3). Зв'язки між опадами і середньорічними витратами (коефіцієнт кореляції  $r=0,45\pm 0,11$ ), між опадами і мінімальними витратами (коефіцієнт кореляції  $r=0,4\pm 0,11$ ) є прямими і посередніми. Зв'язок між опадами й максимальними витратами є прямим і слабким ( $r=0,04\pm 0,13$ ).

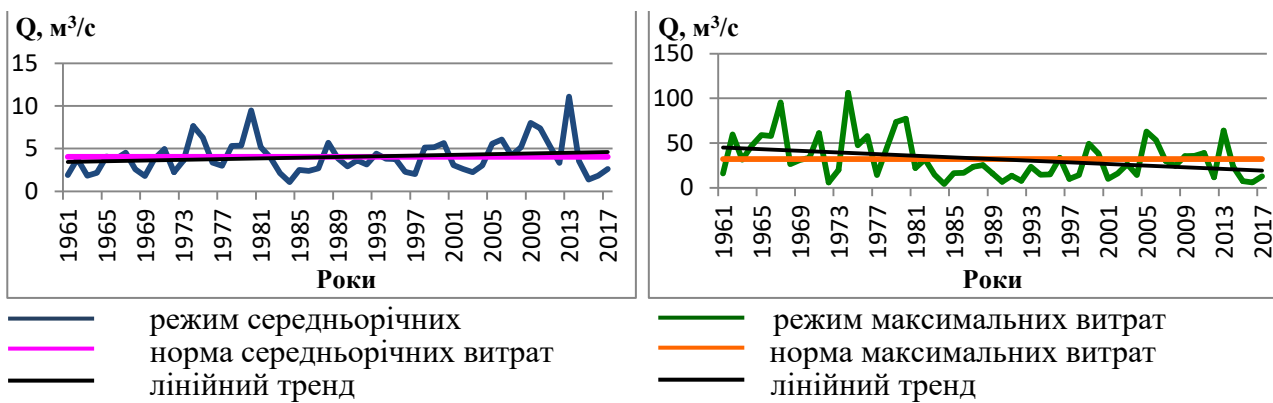

Рис. 3. Графіки залежності середньорічних (а), максимальних (б), мінімальних (в) витрат р. Турії (гідропост Ковель) від опадів

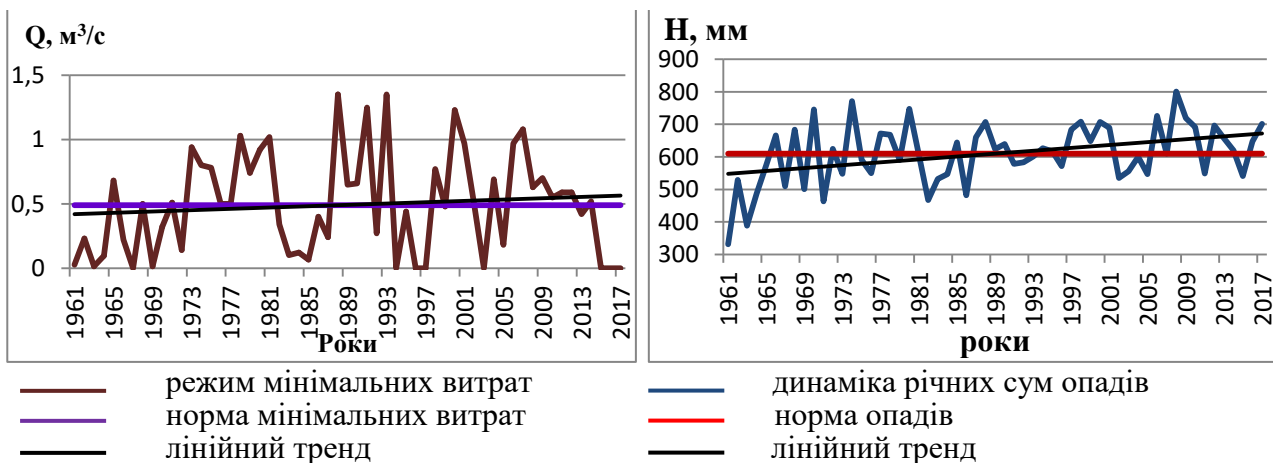
**Висновки.** Здійснене дослідження дозволяє констатувати, що кліматичні зміни, які сьогодні на Волині виражаються зростанням середньорічної температури повітря на збільшення річних сум опадів [3] найбільше впливають на середньорічний та мінімальний стік р. Турії. Зростання мінімального стоку річки зумовлене збільшенням кількості рідких опадів у зимовий період і помітними порушеннями літньо-осінньої межени зливовими дощами. Зауважимо також, що в останні три роки під час літньо-осінньої межени в р. Турії на гідропосту Ковель простежується відсутність стоку через відносно тривалі посушливі періоди. Екстремальні значення максимальних витрат з наближенням до сьогодення набувають все менших значень. Якщо у попередні десятиріччя гідрографи волинських річок демонстрували яскраво виражені повені, витрати води яких зазвичай перевищували норму максимального стоку, то нині ця гідрологічна фаза на графіку стає менш помітною через зменшення снігозапасів упродовж холодного періоду року в зв'язку із частими відлигами і тривалими часовими проміжками плюсових температур повітря. Ці зміни у функціонуванні річки Турії супроводжуються в останні роки евтрофікацією русла. Якщо ця тенденція матиме продовження в майбутньому, то в річищі посилюватимуться акумулятивні процеси, що призведе до падіння транспортуючої здатності потоку. А це, своєю чергою, підвищує ризики затоплення заплави у разі потужних повеней чи паводків.

Таким чином, серед природних чинників провідна роль у сезонних, річних, багаторічних коливаннях стоку належить кліматичним. Проте слід мати на увазі, що кліматичні явища відбиваються у гідрологічних через ґрунт, біоту та інші складові навколишнього середовища. Тому врахування інших природних чинників при вивченні рівня і динаміки гідрологічних коливань є обов'язковим [4].

Вагомий вплив на гідрологічний режим р. Турія має і господарська діяльність. Послаблення зв'язку між опадами і витратами річки зумовлене будівництвом меліоративних каналів, створенням водосховища (Ковельське водосховище функціонує з 1983 р., розташоване за 340 м вище за течією від гідропосту), штучних водойм на водозборі (найближче до гідропосту, на відстані 70 м вгору за течією, на заплаві знаходиться штучна водойма розміром 20×60 м), проведенням днопоглиблювальних та руслоспрямлювальних робіт (особливо у 70–80-их рр. минулого століття). Зважаючи на ці господарські дії та значне поселенське навантаження в межах досліджуваного водозбору, вивчення впливу конкретних видів антропогенної діяльності на функціонування р. Турії залишається актуальним.

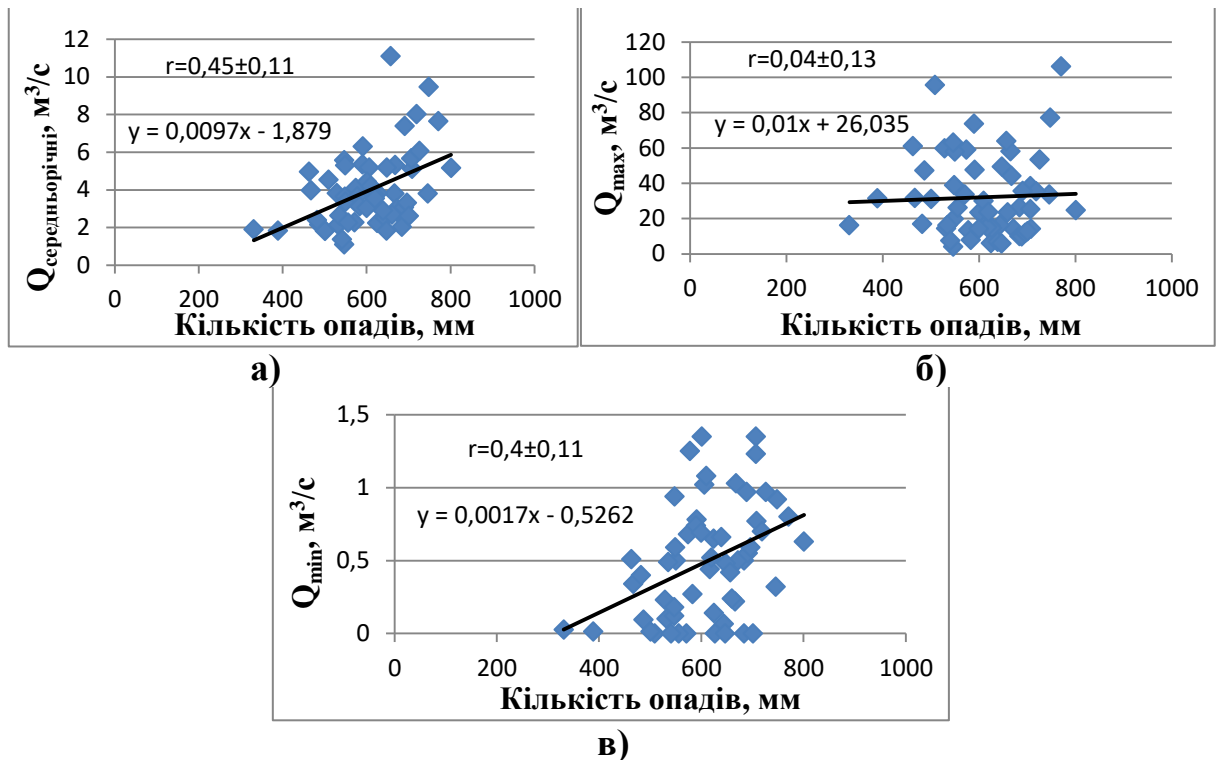
#### Список літератури

1. Географічна енциклопедія України в трьох томах. – Т. 3: П–Я / Відп. ред. О. М. Маринич. – Київ: Українська енциклопедія, 1993. – 480 с.
2. Ковальчук І. П. Річково-басейнова система Горині: структура, функціонування, оптимізація: монографія / І. П. Ковальчук, Т. С. Павловська. – Луцьк: РВВ „Вежа” Волин. нац. ун-ту ім. Лесі Українки, 2008. – 244 с.
3. Павловська Т. С. Географія Волині: практикум / Т. С. Павловська. – Луцьк: Вежа-Друк, 2018. – 104 с.
4. Павловська Т. С. Максимальний стік р. Горинь: чинники формування і багаторічний режим / Т. С. Павловська // Природа Західного Полісся та прилеглих територій: зб. наук. пр.; відп. ред. Ф. В. Зузук. – Луцьк: РВВ „Вежа” Волин. держ. ун-ту ім. Лесі Українки, 2006. – С. 70–75.

**Нечипорук Максим Анатолійович**,  
провідний фахівець з рекреації Ківерцівського  
національного природного парку «Цуманська пуца»  
**Гринасюк Анастасія Русланівна**,  
старший лаборант кафедри туризму та готельного  
господарства Східноєвропейського національного  
університету імені Лесі Українки

### РОЗРОБКА МОДЕЛІ ЕКОЛОГІЧНОЇ СТЕЖКИ «ВІКНО В СВІТ ПТАХІВ»

**Постановка проблеми.** Проектування та облаштування туристичних маршрутів є пріоритетним напрямом роботи еколого-освітнього та рекреаційного відділу Ківерцівського НПП «Цуманська пуца». За останні три роки роботи відділом розроблено 12 туристичних маршрутів, з них 6 – велосипедних, 3 – пішохідних, 1 – автомобільний, 2 – водних [2]. З метою створення умов для організованого туризму та відпочинку, виховання і формування у рекреантів та місцевих жителів екологічної культури, бережливого ставлення до природи, розвитку пізнавальної рекреації та орнітологічних спостережень заплановано створення еколого-освітньої стежки «Вікно у світ птахів».

Екологічна (еколого-освітня) стежка – спеціальний маршрут, який створюється з метою організації еколого-освітньої роботи шляхом демонстрації природних, естетичних, а також культурних цінностей [закон].

Теоретико-методологічну базу дослідження склали праця Дідух Я. Т. [1], Шруляр С. Б. [4] та науково-практичні напрацювання працівників Ківерцівського національного природного парку «Цуманська пуща». Для розробки туристичних маршрутів, окрім польових виходів, використовувались топографічна карта Волинської області масштабом 1:100000, а також комп'ютерні програми Google maps та Google Earth.

**Мета дослідження.** Метою статті є розробка та опис екологічної стежки «Вікно у світ птахів» в Ківерцівському національному природному парку «Цуманська пуща».

**Результати дослідження.** Екологічна стежка «Вікно в світ птахів» є еколого-освітньою, розрахована як для дорослих відвідувачів, так і для дітей шкільного віку. За способом проходження екологічна стежка є пішохідною, протяжністю 750 м; за тривалістю – уїкендова (одноденна); за формою (типом траси) – лінійна; за сезонністю – багатосезонна (квітень – листопад).

Екологічна стежка, прокладена вздовж річки Путилівки, в лісовому масиві між автошляхами Т1817 (Клевань-Деражне-Бережниця), Т0313 (Цумань-Грем'яче-Яківці) та заплавою р. Путилівка. Екостежка розташована в межах виділу 10, 45 кварталу Горинського лісництва (рис. 1).



Рис. 1. Картохема маршруту екостежки «Вікно у світ птахів»

Стежка охоплює різноманітні природні біотопи: хвойний та широколистяний ліс, річку та її заболочену заплаву, перезволожені луки з угрупованнями навколоводної та вологолюбної рослинності.

Для відвідувачів екостежки заплановано облаштувати мінімум 9 інформаційних стендів, 3 точки для спостереження (орнітологічну вишку, скрадку та дерев'яний пірс), з яких можна буде зручно спостерігати за міграціями та життям водно-болотних (качок, гусей, мартинів, лелек, лебедів, чапель), денних хижих (лунь очеретяний, канюк звичайний, яструб великий/малий) та інших птахів. За прокладеним маршрутом екологічної стежки заплановано 10 пунктів для зупинок, вздовж маршруту є 2 місця для відпочинку. Середня тривалість відвідування – від 1 год. 30 хв до 3 год.

**Початкова точка.** Маршрут екологічної стежки починається на правому березі р. Путилівка, за 130 м від автомобільного мосту (автошлях Т1817 Клевань–Деражне–Бережниця). Планується, що стежка проходитиме вздовж

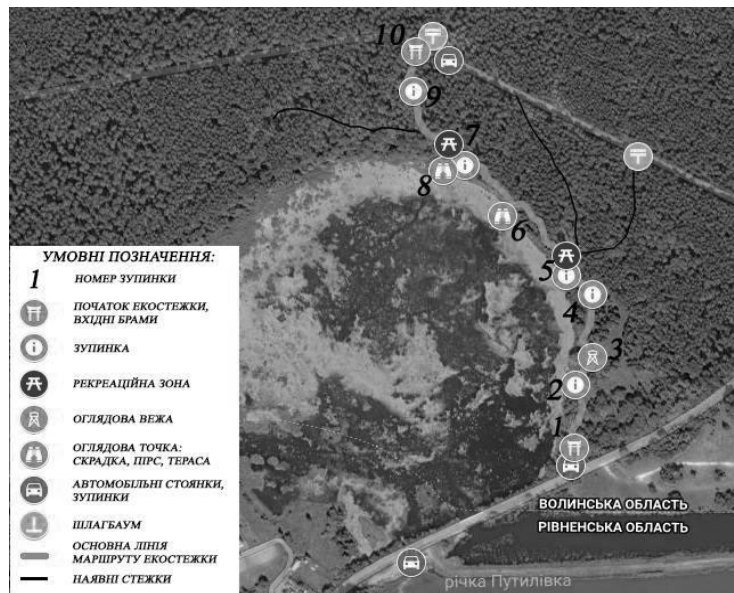
заболоченої заплави р. Путилівка. Початок маршруту – відкрита ділянка правого берегу, де планується встановити вхідну браму та 2 інформаційні стенди.

*Зупинка № 1* – на галявині. Два стенди розташовані поряд із вхідною брамою. Стенд № 1 «Екостежка «Вікно в світ птахів», на якому буде розміщена мета екологічної стежки, її схема та правила поведінки для відвідувачів. Стенд № 2 «Про річку Путилівку», загальна інформація про річку, її особливості. Орієнтовний час зупинки – 5–10 хв.

*Зупинка № 2* – стенд № 3 «Рогіз, осока чи очерет?». Цікава інформація про окремі водно-болотні рослини, кущі та чагарники як середовище проживання птахів. Відстань від зупинки № 1 та від вхідної брами – 70 м. Орієнтовний час зупинки – 5–7 хв.

*Зупинка № 3* – дерев'яна оглядова вежа. Відстань від зупинки № 2 – 30-40 м. Орієнтовний час зупинки – 15–20 хв. Планується побудова оглядової вежі для спостереження за птахами та встановлення стенду №4 «Полівидова колонія птахів «Мочулки»». Саме тут, навпроти села Мочулки, знаходиться велика полівидова колонія навколо-водних птахів в межах заболоченої заплави річки Путилівка. Ця територія утворилась внаслідок штучного підняття води, а саме побудови дамби та водосховища на р. Путилівка з рекреаційною метою у 1985 році. В умовах парку, вона має велике значення для збереження та дослідження орнітофауни.

Акваторія заплави характеризується глибинами в межах 0,5–2,5 м і має площу близько 2,5 км<sup>2</sup>. Периферія колонії характеризується невеликими глибинами (до 0,5 м) і щільно заросла навколоводною вологолюбивою рослинністю, а також затопленими залишками кущів, висотою нерідко до 1 м. Центральна частина колонії має більші глибини (1–1,5, подекуди до 3 м) і вкрита зануреною водною рослинністю. Оглядова вежа, побудована на природному підвищенні правого берега, має стати зручним місцем для спостереження за птахами за допомогою біноклів та фототехніки, наочної демонстрації життя колонії. Варто зауважити, найкращим часом для спостереження за міграцією та гніздуванням птахів є період середини квітня – початку червня.

*Зупинка № 4* – віковий дуб. Відстань від зупинки № 3 – 90–100 м. Орієнтовний час зупинки – 5–10 хв. Стенд № 5 Віковий дуб. Інформація про дуб, як один із символів національного природного парку «Цуманська пуща». Саме дубові насадження займають значну частину території пущі. Однією з причин цього є те, що ліси в цій місцевості формувалися на більш багатих, ніж на півночі Полісся, ґрунтах. Лишилось чимало дубів віком понад 100–150 років.

*Зупинка № 5* – рекреаційна зона 1 – «Галявина». Відстань від зупинки № 4 – 50 м. Велика галявина розташована на надзаплавній терасі правого берегу річки. Зручне місця для навчання та відпочинку групи. Наявний автомобільний під'їзд. Тут запланована побудова двох бесідок – великої та малої, столиків, туалету, облаштування місця для вогнища, «зеленого» класу та тераси для спостереження за птахами. Біля тераси місце розташування ще одного навчального стенду № 6 «Трофічний ланцюг або Що в кого на обід?!» (зображення птахів та чим вони харчуються). Орієнтовний час зупинки – 30–80 хв.

*Зупинка № 6* – дерев'яний пірс із скрадкою. Відстань від зупинки № 5 – 100 м. Орієнтовний час зупинки – 10–15 хв. Із внутрішнього боку скрадки (замаскованого спостережного пункту) планується розміщення стенду № 7



«Навколоводні птахи» – наочного визначника птахів із основними навколоводними видами характерними цій території.

*Зупинка № 7* – рекреаційна зона 2 – «Дубова тераса». Відстань від зупинки № 6 – 110 м. Орієнтовний час зупинки – 20–30 хв. Невелика галявина на природньому підвищенні – надзаплавній терасі. Тут, між старими дубами, соснами та березами, облаштоване місце для відпочинку – три столики з лавками. Планується побудова сходинок для спуску до дерев'яного помосту на воді, встановлення подвійного стенду № 8 «Значення водно-болотних угідь» (коротка інформація про Ветленди в Україні та світі) та № 9 «Користь та шкода штучних водойм» (короткі тези-прикладі про ГЕС, водосховища, ставки, канали, меліорацію).

*Зупинка № 8* – дерев'яний поміст. Відстань від зупинки № 7 – 20 м. Орієнтовний час зупинки – 10 хв. Поряд заплановано розмістити стенд № 10 «Сліди птахів» або ж експозиції у вигляді натурального об'єкт із відбитками слідів птахів із підписами та фото.

*Зупинка № 9* – стенд № 11 «Пернаті друзі». Відстань від зупинки № 8 – 130 м. Орієнтовний час зупинки – 5 хв. Інформація та фото найпоширеніших малих птахів Цуманської пуці.

*Зупинка № 10* – стенд № 12 «Про Ківерцівський національний природний парк «Цуманська пуца». Відстань від зупинки № 9 – 50 м. Орієнтовний час зупинки – 5–7 хв. Біля закінчення екостежки розташовані два крайні стенди: № 12, в якому подана загальна інформація про Парк разом із картою його території та продубльований стенд № 1 «Екостежка «Вікно в світ птахів» з схемою маршруту. У такому варіанті екологічна стежка може використовуватись і в реверсному напрямку.

*Кінцева точка* – пішохідна брама-вихід та шлагбаум біля автошляху Т0313 (Цумань-Грем'яче-Яківці). Поряд із зварешенням екостежки розташована невелика автомобільна стоянка.

**Висновки.** Рекреаційний потенціал та унікальна природа Ківерцівського національного природного парку сприяє створенню еколого-освітньої стежки «Вікно в світ птахів». Відвідавши цю стежку, можна не тільки побачити та почути велику кількість птахів, але і сфотографувати їх, зібрати матеріал для наукових досліджень. Ця стежка зможе привернути увагу любителів природи до орнітологічного туризму, який лише набирає популярності в Україні. Втілення спроектованої моделі екологічної стежки потребує необхідного маркування та облаштування, встановлення інформаційних стендів, підготовку території, де пролягатиме маршрут, благоустрій рекреаційних пунктів, підготовка та публікація путівника.

#### Список літератури

1. Дідух Я. Т. Екологічна стежка (методика, організація, характеристика модельної стежки "Лісники" / Я. Т. Дідух, В. М. Єрмоленко, О. Т. Крижанівська та ін. – К. : Вид-во Укр. фітосоціологічний центр, 2000. – 87 с.
2. Ківерцівський національний природний парк «Цуманська пуца» [Електронний ресурс] – Режим доступу до ресурсу: <http://knppr.com.ua/public/> (дата звернення: 18.10.2018).
3. Про затвердження Положення про рекреаційну діяльність у межах територій та об'єктів природно-заповідного фонду України : Наказ Міністерства охорони навколишнього природного середовища України від 22.06.09 № 330 / [Електронний ресурс] – Режим доступу до ресурсу: <http://zakon.rada.gov.ua/rada/term/8021:40880> (дата звернення: 18.10.2018).
4. Шпуляр С. Б. Методика створення екологічної стежки / С. Б. Шпуляр. – Івано-Франківськ : Вид-во "Еколого-натуралістичний центр", 2011. – 27 с.

**Федонюк Віталіна Володимирівна,**  
кандидат географічних наук, доцент  
Луцького національного технічного університету  
**Павлусь Андрій Михайлович,**  
учень 10 класу Несвічівської загальноосвітньої  
школи І–ІІІ ступенів, слухач Комунальної установи  
«Волинська обласна Мала академія наук»

## **АНАЛІЗ ДИНАМІКИ ГРОЗОВИХ ЯВИЩ НА ВОЛИНІ ПРОТЯГОМ ОСТАННЬОГО ДЕСЯТИРІЧЧЯ**

**Постановка проблеми.** Останнім часом клімат України та території Волині зазнає змін у типовому ході кліматичних процесів у зв'язку з глобальним кліматичним потеплінням. Вивчення таких змін – це цікаве і важливе завдання. Ці зміни вплинули на динаміку та властивості стихійних метеорологічних процесів, до яких відносяться грози – найвідоміше електричне явище в атмосфері. Грозова діяльність надзвичайно активізувалася у західному регіоні країни, тому основним завданням даного дослідження було виявлення числових показників такої активізації.

**Мета дослідження** - проаналізувати зміни, що відбуваються останніми роками у динаміці грозових явищ на Волині, в Луцьку на основі використання архівних даних новітнього інтернет-ресурсу [Blitzortung.org](http://Blitzortung.org) – співтовариства, що здійснює спостереження за грозовою діяльністю у всьому світі в режимі реального часу. На основі аналізу архівних карт даного співтовариства було здійснено статистичну оцінку частоти появи гроз на Волині, а також проведено графічне представлення одержаних результатів.

**Результати дослідження.** Метою проекту "[Blitzortung.org](http://Blitzortung.org)" [2] було створення мережі станцій для високоточного виявлення місцезнаходження блискавок (у Європі та у світі). Мережа онлайн-виявлення грозових розрядів складається з численних прийомних станцій, фіксаторів блискавки, що розташовуються на відстані приблизно 50-250 км. Ці станції-датчики в режимі реального часу передають сигнали на центральний сервер обробки даних. Процес передачі даних відбувається швидко, через Інтернет. Точні позиції грозових розрядів визначаються методом пеленгування [1, 3, 5, 7]. На сайті відображається електричний розряд, який був запеленгований щонайменше 4 датчиками. На основі архівних карт даного сайту нами було проведено аналіз динаміки грозових явищ на Волині за 2010-2017 роки. Результати обробки архівних даних відображено в табл. 1.

Аналіз даних свідчить про те, що кількість грозових днів за останнє десятиліття значно зросла і вдвічі перевищує кліматичну норму ХХ ст. Якщо в ХХ ст. в середньому за рік спостерігалось 30-40 днів із грозою, то цей показник за 2010-2017 рр. становить 60,75 днів. Найбільша кількість днів з грозою характерна для літніх місяців (червень-липень). За останні роки число грозових днів збільшилось і для квітня-травня (в середньому з 2-5 днів у ХХ ст., до 6-12 на сьогодні). Також раз на 3-4 роки фіксуються грози в листопаді. На рис. 1 показано загальну динаміку днів із грозою за досліджуваний період.

Таблиця 1  
Число днів з грозою на Волині протягом 2010–2017 рр.

Місяць	Рік спостережень								Середня кількість днів із грозою
	2010	2011	2012	2013	2014	2015	2016	2017	
Квітень	9	8	5	4	5	6	4	3	5,2
Травень	20	9	8	9	11	13	9	9	9,8
Червень	20	14	12	14	8	8	17	9	11,5
Липень	25	16	15	12	14	13	20	14	16,0
Серпень	23	15	8	9	13	3	12	6	11,0
Вересень	5	3	3	4	5	1	7	4	4,0
<b>Всього, рік</b>	102	67	50	52	56	44	69	46	<b>60,75</b>
<b>Клімат. норма у XX ст.</b>	<b>30-40</b>								

З графіка видно, що у XXI ст. кількість гроз на Волині збільшилась. У 2010 році спостерігався максимум – 102 дні із грозою. Потім грозова активність дещо знизилась, а з 2013 року знову почала підвищуватись і на грудень 2016 року було зафіксовано 69 днів із грозою. За останній рік кількість гроз зменшилась і станом на жовтень 2017 року було виявлено 46 днів із негодою.



Рис. 1. Загальне число днів із грозою за 2010–2017 рр.

Окремо ми проаналізували співвідношення між типами гроз за походженням. Отримано такі результати: більшість гроз – фронтального походження, що формуються за межами області. Максимальна кількість місцевих гроз формується у найтепліші місяці (червень-липень), коли повітря добре прогрівається, і температурні контрасти достатні для гроз. Весняні грози у більшості – фронтальні. Вони приходять на Волинь з атмосферними фронтами з заходу, північного, південного заходу, рідко з півночі та сходу. Восени формуються окремі локальні грозові явища.

**Висновки.** Підтверджено, що протягом останніх років частота виникнення грозових явищ на Волині суттєво збільшилася у порівнянні з кліматичною нормою, тобто наш клімат стає більш динамічним та непередбачуваним, а кількість стихійних метеорологічних явищ збільшується. Гроза відноситься до одного з небезпечних метеорологічних явищ, яке завдає значних збитків як господарській діяльності, так і різним галузям економіки, а також може загрожувати здоров'ю і життю людини.

На Волині грози спостерігаються протягом року в основному з квітня по вересень, досить рідко вони бувають у березні та жовтні, і ще рідше відмічаються в інші місяці року. Це пов'язано з тим, що саме влітку температура повітря та термічні контрасти є найбільшими. Це сприяє зростанню нестійкості атмосфери та конвективним рухам повітря.

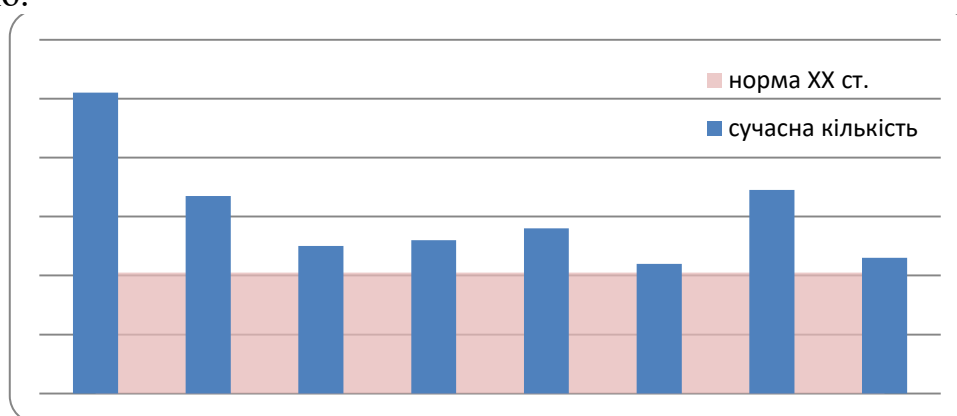
На основі дослідження архіву сайту [Blitzortung.org](http://Blitzortung.org), було проаналізовано динаміку поширення гроз у Луцьку та на Волині в цілому за 2010-2017 роки. Встановлено, що частота виникнення грозових явищ, порівняно із ХХ століттям (30-40 днів), зросла в 1,5-2 рази (60-100); суттєво збільшилась кількість весняних гроз (квітень-травень). Кількість днів з грозою у травні досягає значень червня-липня; фронтальні грози переважають над місцевими, що свідчить про активізацію і самої фронтальної діяльності в теплий період у нашому регіоні, а також підтверджує гіпотезу про збільшення числа стихійних небезпечних метеорологічних явищ.

Суттєве зростання грозової активності на Волині добре узгоджується з ознаками кліматичних змін у зв'язку з глобальним потеплінням, що відмічаються багатьма вченими для помірних широт: це активізація стихійних явищ у зв'язку з підвищеною нестійкістю атмосферної стратифікації.

#### Список літератури

1. Арабаджи В. И. Гроза и грозовые процессы / В. И. Арабаджи. – Минск : БГУ, 1960. – 120 с.
2. Блискавка і гроза в реальному часі [Електронний ресурс]. – Режим доступу: <http://uk.blitzortung.org>
3. Гальперин С. М., Степаненко В. Д. Радиотехнические методы исследования гроз. – Л. : Гидрометеиздат, 1983. – 246 с.
4. Климат Луцка / Под ред. Бабиченко В. Н., Зузука Ф. В. – Л. : Гидрометеиздат, 1988. – 180 с.
5. Клімат України / За редакцією Бабиченко В. М., Дячука В. А., Ліпінського В. М. – Київ : Вид-во Раєвського, 2003. – С. 216-218.
6. Кліматичні умови [Волинської області] // Деградація ґрунтів та шляхи підвищення їх родючості: [монографія] / Я. О. Мольчак, М. М. Мельнійчук та ін.; Волин. облдержадмін. ; Укр. екол. акад. наук ; Волин. держ. ун-т ім. Лесі Українки. – Луцьк, 1998. – С. 28–39.
7. Метеорологічна характеристика Волинської області. – Режим доступу: [http://allreferat.com.ua/uk/Geologiya\\_geodeziya\\_geomorfologiya/referat/3742](http://allreferat.com.ua/uk/Geologiya_geodeziya_geomorfologiya/referat/3742)

**Нетробчук Ірина Марківна,**  
кандидат географічних наук, доцент кафедри  
фізичної географії Східноєвропейського  
національного університету імені Лесі Українки  
**Горбач Вікторія Віталіївна,**  
студентка II курсу географічного факультету

### МІКРОКЛІМАТИЧНІ СПОСТЕРЕЖЕННЯ У МІСТІ ЛУЦЬКУ ТА ЙОГО ОКОЛИЦЯХ

**Постановка проблеми.** У сучасному світі все більше й більше територій займають міста, які докорінно змінюють мікрокліматичні особливості території. Такі перетворення зумовлені зміною характеру підстилаючої поверхні та негативно впливають на глобальні кліматичні процеси.

**Метою дослідження** є порівняння та аналіз мікрокліматичних особливостей міста Луцьк та периферійних територій приміських зон, виявлення причин змінності метеорологічних показників на різних місцевостях. Для дослідження обрано 5 точок із метою порівняння впливу урбогенних факторів.

**Результати дослідження.** Дослідження пролягало п'ятьма точками на різних місцевостях. За контрольну точку (КТ) обрано Театральний майдан із метою порівняння метеорологічних величин у центрі міста з вимірами приміської зони. Далі шлях пролягав крізь сільськогосподарське угіддя, що характеризується своїми специфічними мікрокліматичними умовами, які виникають під впливом рослинного покриву. Друга точка розташовувалася на галявині поблизу цукрового заводу. Оскільки точка знаходилася на відкритій території, то дозволяла наочно продемонструвати різницю в показниках між антропогенною та природною територією. Третьою точкою обрано сквер Вересневий, де під кронами густо насаджених дерев метеорологічні величини значно змінювали свої показники. Завершальною точкою маршруту став берег річки Чорногузка, який характеризується своїми мікрокліматичними умовами завдяки бризовій циркуляції повітря. Показники вимірювань наведено у табл. 1.

*Таблиця 1*  
*Мікрокліматична мінливість показників метеовеличин на точках спостереження протягом 10.07.2018 р.\**

Точка спостереження	Година	Температура, °С			Вологість, %			Освітленість, люкс		Вітер м/с на висоті 200 см	Стан неба, бали хмари
		Повітря		грунт	Повітря		грунт	15 см	200 см		
		15 см	200 см		15 см	200 см					
№ 1	11:20	27	26,6	25,6	34	32	49	2000	2000	2,2	3
КТ		26,6	26	25,5	54	53	60	2000	2000	1,5	2
Різниця		0,4	0,6	0,1	-20	-21	-11	0	0	0,7	1
№ 2	11:42	28,7	27,2	26,5	32	30	34	1932	2000	1,2	2
КТ		27	26,8	25,7	52	51	70	1200	1600	1,3	2
Різниця		1,7	0,4	0,8	20	-21	-36	732	400	-0,1	0
№ 3	11:53	25,5	24,3	23,9	32	32	24	200	283	0,5	3
КТ		27,4	26,6	26,1	52	51	60	2000	1800	1,2	3
Різниця		-1,9	-2,3	-2,2	-20	-19	-36	-1800	-1517	-0,7	0
№ 4	12:37	28,3	26,8	27,8	32	32	100	1800	2000	0,2	4
КТ		28	27,1	26,6	51	50	60	2000	1900	2,5	4
Різниця		0,3	-0,3	1,2	-19	-18	40	-200	100	-2,3	0

\*Примітка: Тип погоди:  – ясно, тихо;  – мінлива хмарність, тихо

Найбільш чітко мікрокліматичні відмінності проявляються в умовах ясної і малохмарної погоди. В сонячну безвітряну погоду в центральному районі Луцька, спостерігається підвищення температури повітря на 1,5-2° С, порівняно з околицями міста. Наприклад, при температурі повітря на Театральному майдані 26,6°С у сквері вона становила лише 24,3°С. Вологість повітря змінюється несуттєво, відмінності між показниками на контрольній точці та

точками спостереження коливались у межах 20-ти поділок, що спричинено не стільки змінами в погодних умовах, скільки особливостями вимірювальних приладів. Майдан доволі добре освітлений, що свідчить про відсутність перешкод на шляху проходження сонячних променів. Окрім того, слід зазначити, що при освітленості 2000 люкс на небосхилі спостерігалися лише перисті хмари, які, як відомо, не стають перешкодою на шляху сонячних променів. Хоча, об 11:42 освітленість зони становила 1200 люкс, що спричинено заступом Сонця купчастою хмарою. Загальна ступінь покриття неба хмарами протягом періоду спостереження була невеликою та коливалася в межах 2-4-х балів. Погода протягом зазначеного терміну була ясною та тихою, а швидкість вітру не перевищувала 2,5 м/с [2].

Перша точка спостереження розміщувалася на сільськогосподарському угідді, де під впливом культурних рослин істотно змінюються показники метеорологічного режиму всередині й на поверхні рослинного покриву. Температура повітря була вищою, аніж на Театральному майдані. Особливість пояснюється характером підстильної поверхні та періодом спостереження, адже спостереження проводилися вранці, коли рослинний покрив, в якого теплоємність мала, прогрітий значно більше, ніж поверхня покрита бруківкою. Хоча температура ґрунту покритого рослинним покривом була меншою на сільськогосподарській огородині, така особливість спричинена різним рослинним поривом. Адже на Театральному майдані ґрунт покриває трав'яний покрив, який мало перешкоджає проходженню тепла вглиб ґрунту, а на городині – лапате листя цукрових буряків, що повністю перекриває доступ світловим променям до поверхні землі. Вологість ґрунту була вищою у центрі міста, що спричинено регулярними зрошеннями рослинного покриву місцевими комунальними службами. Відповідно у природному середовищі, де відсутнє штучне зрошення, відносна вологість повітря та ґрунту нижча. Освітленість сільськогосподарського угіддя становила 2000 люкс, що характерно для вільної від високорослих насаджень ділянки. З даної особливості випливає, що на небосхилі потужних хмарних систем не спостерігалось, лише над горизонтом виднілися хмари вертикального розвитку [1]. Загальна ступінь покриття неба хмарами становила 3 бали. Спостерігався північний вітер зі швидкістю 2,2 м/с. Такий показник є вищим, аніж на контрольній точці, що пояснюється характером рельєфу. Адже точка спостереження знаходиться на схилі опуклої ділянки (схил між терасами річки Черногузка), якій характерне місцеве посилення вітру. Загалом, на точці спостерігалось ясна та тиха погода, що відповідає другому типу погод [2].

Наступна досліджувана точка знаходилася на галявині поблизу адміністрації цукрового заводу. Рослинний покрив, зокрема зелені насадження, значно впливають на формування певних місцевих мікрокліматичних особливостей. Так, газони й квіти створюють тінь і звожують атмосферне повітря, створюючи комфортні умови. Відомо, що рослинність дуже ускладнює умови тепло- і вологообміну в приземному шарі. Перш за все, варто зазначити, що трав'яний покрив частину сонячної радіації пропускає та поглинає, решту відбиває. На території спостерігалися рідко насажені дерева, які зменшували вітрові потоки, утворюючи затишну місцевість. Наприклад, середня швидкість вітру на галявині становила 1,2 м/с, а на Театральному майдані сягала 1,3 м/с. Освітленість, порівняно з контрольною точкою, була дещо меншою, становлячи 1932 люкс, адже лапаті гілки ялин перешкоджали вільному проходженню сонячних променів. Загальна хмарність неба становила

2 бали, а на небосхилі спостерігалися перисті хмари, які не перешкождали вільному проходженню сонячної радіації. Загалом, на точці спостерігалася ясна тиха погода.

Третьою точкою дослідження став сквер мікрорайону Вересневе. Зелені шати насаджень різко знижували інтенсивність сонячної радіації: якщо влітку опівдні на відкритій території майдану вона сягала 2000 люкс, то серед зелені скверу – лише 200 люкс. Рослинний покрив зменшував кількість надходження сонячної радіації. Наприклад, при температурі повітря на контрольній точці 27,4°C, під кронами дерев показники знижувалися до 25,5°C (див. табл.1).

Вплив деревних насаджень на мікроклімат подібний до впливу трав'яного покриву, але перевершує його своїми масштабами. Густі дерева пропускають до земної поверхні лише 2-7 % сонячної радіації, тому відповідно зменшується освітленість під його пологом. Тривалість сонячного сйива зменшується, переважаючою стає розсіяна радіація малої інтенсивності.

Відносна вологість повітря вища, ніж на галявині. Вона найбільше спостерігається в кронах дерев. Підвищення вологості повітря безпосередньо пов'язане із випаровувальною здатністю рослинного покриву. Під пологом листяного лісу відносна вологість повітря дещо вища, аніж у місті. Отже, значне випаровування і слабкий обмін повітря зумовлюють підвищену вологість серед рослин.

Вітер, що зустрічає на своєму шляху сквер значно обтікає його згори, тому у кронах дерев вітер стихає, і всередині, під кронами, він дуже слабкий. Зафіксована швидкість вітру становила 0,5 м/с, що відповідає штильовій погоді, в той час коли на Театральному майдані вітер досягав позначки 1,2 м/с.

Заключною точкою обрано правий берег річки Чорногузки. Мікрокліматичні особливості водойм, зокрема річок та узбережжя, виникають внаслідок нерівномірного нагрівання води і суші. Над водоймою повітря нагрівається повільно і його температура майже однакова упродовж доби, а над сушею вона помітно змінюється від дня до ночі.

Такий термічний режим у нагріванні поверхонь зумовлює бризову місцеву циркуляцію. Вдень над нагрітою сушею конвективні потоки піднімаються догори, а на зміну їм з водойми в нижньому шарі надходить холодніше повітря: виникає денна гілка бризової циркуляції [2, 52].

Характерною особливістю прибережної території є розвиток хмар вертикального розвитку, адже при випаровуванні води з поверхні водойми спостерігаються висхідні рухи повітряних мас, які породжують купчасті хмари. За рахунок таких хмар зменшувалася й освітленість території, яка становила 1800 люкс. Адже, заступаючи під Сонце, хмара не пропускає прямих сонячних променів, розсіюючи їх.

**Висновки.** Кліматотвірні чинники знаходяться у тісній взаємодії між собою, зміна одного із компонентів призводить до перетворень усіх решти складових. Приміські зони характеризуються комфортнішими мікрокліматичними умовами для проживання населення, аніж міські. З метою нормалізації мікроклімату необхідне озеленення великих та середніх міст, а також створення парків та скверів.

#### Список літератури

1. Атлас облаков. – Л. : Гидрометеиздат, 1978. – 268 с.
2. Нетробчук І. М. Польова практика з метеорології та кліматології: методичні рекомендації для студентів географічного факультету / І. М. Нетробчук. – Луцьк [б.в.], 2017. – 105 с.

**Коваль Олександр Вікторович,**  
докторант 1 року навчання кафедри фізичної  
географії Східноєвропейського національного  
університету імені Лесі Українки  
**Ахмедов Богдан Михайлович,**  
докторант 2 року навчання кафедри фізичної  
географії Східноєвропейського національного  
університету імені Лесі Українки

## **ГРУНТОВЕ РІЗНОМАНІТТЯ ВОДОЗБОРУ ОЗЕРА БІЛОГО**

**Постановка проблеми.** У будові ландшафту прийнято виділяти такі основні компоненти: літогенний (земна кора як поєднання гірських порід), орогенний (рельєф), кліматогенний (повітряні маси з притаманними їм погодою і кліматом), гідрогенний (поверхневі та підземні води), педогенний (грунти), біогенний – фітогенний (рослинність) і зоогенний (тваринний світ). Тому, щоб здійснити фізико-географічне районування території та виділити природно-територіальні комплекси різного рівня потрібно систематизувати дані галузевих досліджень (геоморфологічних, кліматичних, гідрологічних, ґрунтових, геоботанічних тощо). В той же час, взаємодія і взаємозв'язки між ґрунтовим покривом, рослинністю та тваринним світом настільки проявляються, що дозволяє говорити про єдиний біокомплекс, що є завершальним етапом у формуванні відповідного ландшафту і найбільш повно відображає дію ландшафтоутворюючих чинників і процесів, а також виявляє найбільш важливі властивості даного природного комплексу.

**Мета дослідження.** Виявлення та детальне вивчення ґрунтового різноманіття водозбору озера Білого є одним з галузевих досліджень і в подальшому дозволить виділити природно-територіальні комплекси даної території.

**Результати дослідження.** Водозбір озера Білого розміщується між 51°27'41" пн. ш. і 51°29'55" пн. ш. та між 25°43'37" сх. д. і 25°46'52" сх. д. Його площа становить 6,79 км<sup>2</sup> (679 га).

Згідно агроґрунтового районування України, здійсненого науковцями Українського науково-дослідного інституту ґрунтознавства та агрохімії, територія належить до бореального ґрунтового-біокліматичного поясу, помірно холодної області (Полісся), зони мішаних лісів (Поліська зона) дерново-підзолистих типових і оглеєних ґрунтів Українського Полісся, західної провінції (Західно-Поліська) переважно дерново-підзолистих оглеєних ґрунтів і торфовищ [2]. У схемі ґрунтового-географічного районування Українського Полісся (І. Папіш, С. Позняк, Г. Іванюк, Т. Ямелинець), здійсненого на основі якісно-генетичних показників ґрунтового покриву з аналізом їх просторового розміщення, територія дослідження входить до складу ґрунтового-географічної країни Східноєвропейська рівнина, моренно-зандрової (попільнякової) ґрунтового-географічної зони мішаних лісів, ґрунтового-географічного краю Полісся Західне. У центральній і північно-східній частині якого виділений Маневицький підвищений моренно-зандровий округ поєднань дернових борових ґрунтів з дерново-слабopідзолистими сильнощербенистими ґрунтами і поєднань-комплексів дерново-слабopідзолистих глеюватих і глейових ґрунтів з торфово-болотними і торфовими ґрунтами, де власне і знаходиться територія дослідження [3].



В межах досліджуваної території основними ґрунтоутворюючими породами є водно-льодовикові і давньоалювіальні відклади [1], що займають 4,029 км<sup>2</sup> або 59,5 % площі (рис. 1). Однак вони не є однорідними за складом. Найбільшу частку становлять піщані і глинисто-піщані відклади – 31,0 % (2,104 км<sup>2</sup>), значна частка піщаних – 24,9 % (1,689 км<sup>2</sup>), а легкосупіщані і супіщані поширені мало – 3,6 % (0,236 км<sup>2</sup>). На цих відкладах сформувалися переважно дерново-підзолисті і болотні ґрунти. Також досить поширеними ґрунтоутворюючими породами є органогенні, які підстелені водно-льодовиковими і давньоалювіальними відкладами і займають площу 2,494 км<sup>2</sup> (36,7 %) (рис. 1). На цих відкладах сформувалися болотні ґрунти.



Рис.1. Розподіл ґрунтоутворюючих порід у межах водозбору озера Білого

Серед інших ґрунтоутворюючих порід варто відзначити еолові та моренні відклади, які займають площу 0,199 км<sup>2</sup> (2,9 %) і 0,057 км<sup>2</sup> (0,8 %) відповідно (рис. 1). На цих відкладах сформувалися дерново-підзолисті ґрунти.

Зважаючи на особливості ґрунтоутворюючих чинників досліджуваної території, тут сформувалися два основні типи ґрунтів: болотні, які поширені на площі 3,424 км<sup>2</sup> (50,4 %) та дерново-підзолисті – 3,177 км<sup>2</sup> (46,9 %) площі (рис. 2).

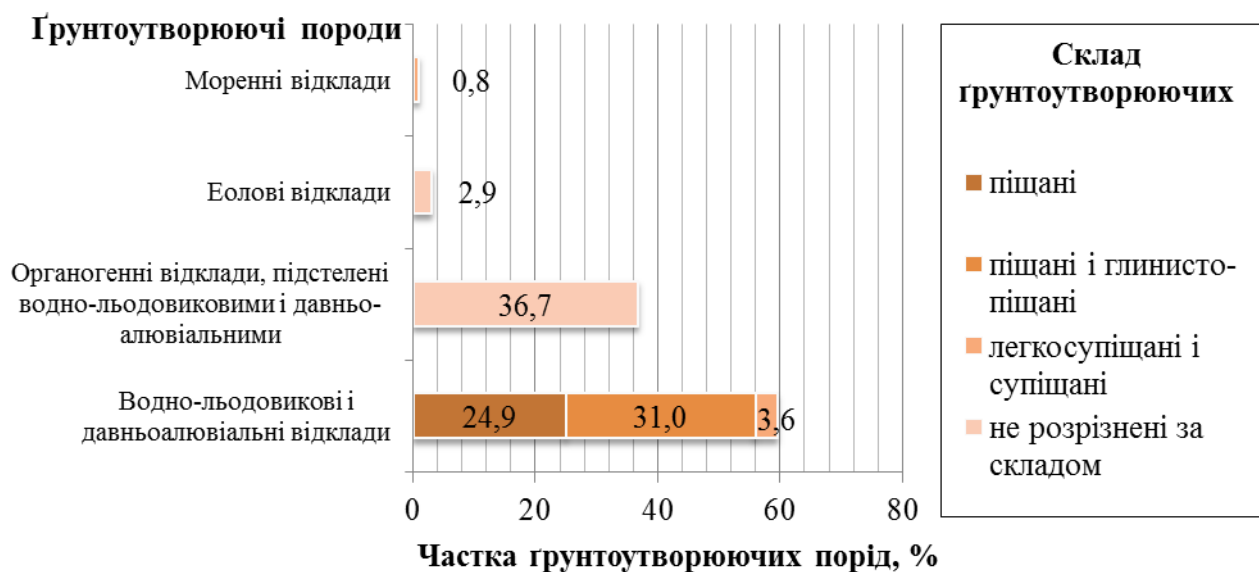

Рис. 2. Розподіл типів ґрунтів у межах водозбору озера Білого

Загалом, серед болотних ґрунтів виділено 7 видів. З них на органічних відкладах, підстелених водно-льодовиковими і давньоалювіальними сформувалися 4 види болотних ґрунтів: торф'яник перехідний малопотужний поширений на площі  $0,324 \text{ км}^2$  (4,8 %), торф'яник низинний малопотужний –  $0,591 \text{ км}^2$  (8,7 %), торф'яник низинний середньопотужний –  $1,515 \text{ км}^2$  (22,3 %) і торф'яник низинний потужний –  $0,064 \text{ км}^2$  (0,9 %). Ще 3 види болотних ґрунтів сформувалися на водно-льодовикових і давньоалювіальних відкладах піщаних і глинисто-піщаних за складом. Так, торф'янисто-болотні низинні ґрунти займають площу  $0,732 \text{ км}^2$  (10,8 %), торф'янисто-болотні перехідні – лише  $0,028 \text{ км}^2$  (0,4 %), а торф'яно-болотні низинні –  $0,17 \text{ км}^2$  (2,5 %).

Тип дерново-підзолистих ґрунтів є зональним, має значне поширення і сформувався на різних відкладах: еолових, водно-льодовикових і давньоалювіальних та морені. У межах водозбору виділено 10 видів дерново-підзолистих ґрунтів. На еолових відкладах сформувалися дерново-приховано-підзолисті глинисто-піщані ґрунти, які поширені окремими контурами на площі  $0,199 \text{ км}^2$  (2,9 %). На моренних відкладах легкосупіщаних і піщаних за складом сформувалися дерново-середньопідзолисті глеєві легкосупіщані ґрунти, які представлені одним контуром на площі  $0,057 \text{ км}^2$  (0,8 %). На водно-льодовикових і давньоалювіальних піщаних відкладах утворилися дерново-слабопідзолисті глеєваті глинисто-піщані ґрунти, які займають площу  $1,689 \text{ км}^2$  (24,9 %). На водно-льодовикових і давньоалювіальних легкосупіщаних і супіщаних відкладах поширені дерново-середньо- і сильнопідзолисті глеєві супіщані ґрунти на площі  $0,12 \text{ км}^2$  (1,8 %) та  $0,072 \text{ км}^2$  (1,1 %) відповідно. На водно-льодовикових і давньоалювіальних піщаних і глинисто-піщаних відкладах утворилися 5 видів ґрунтів, але жоден з них не має значного поширення: дерново-слабопідзолисті глеєваті глинисто-піщані –  $0,356 \text{ км}^2$  (5,2 %), дерново-слабопідзолисті глеєваті легкосупіщані –  $0,081 \text{ км}^2$  (1,2 %), дерново-слабопідзолисті глеєваті легкосупіщані –  $0,05 \text{ км}^2$  (0,7 %), дерново-середньопідзолисті глеєві легкосупіщані –  $0,431 \text{ км}^2$  (6,4 %), дерново-сильнопідзолисті глеєві глинисто-піщані –  $0,122 \text{ км}^2$  (1,8 %).

Своєрідним типом ґрунтів є болотно-підзолисті, які поєднали у собі два попередні типи ґрунтоутворення – болотний і підзолистий. Такі ґрунти сформувалися на водно-льодовикових і давньоалювіальних відкладах піщаних і глинисто-піщаних та легкосупіщаних і супіщаних за складом. Вони представлені торф'янисто-підзолистими легкосупіщаними ґрунтами, які поширені на площі  $0,174 \text{ км}^2$  (2,6 %).

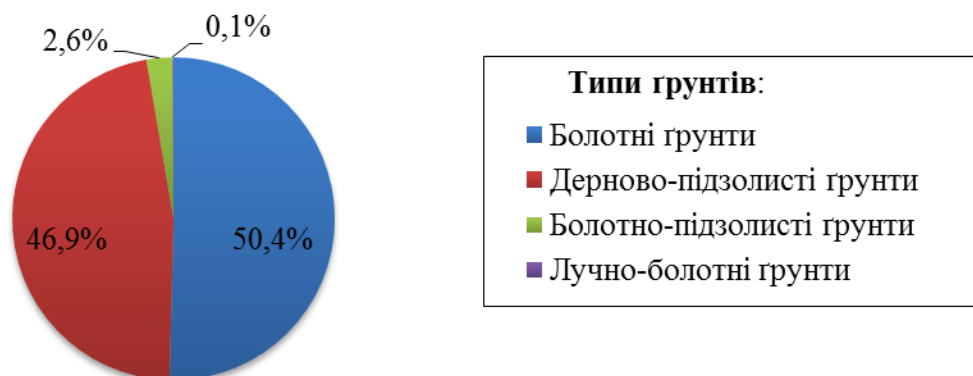
Найменш поширеним типом ґрунтів досліджуваної території є лучно-болотні, які представлені лише лучно-болотними легкосуглинистими супіщаними та сформувалися на водно-льодовикових відкладах легкосупіщаного і супіщаного складу. Вони поширені на площі  $0,004 \text{ км}^2$ , що становить менше 0,1 %.

**Висновки.** Зважаючи на розташування досліджуваної території в межах Волинського Полісся, тут сформувалися ґрунти дерново-підзолистого та болотного типу. Для дерново-підзолистих ґрунтів характерними є глеюватість та оглеєння, до того ж вони сформувалися переважно на водно-льодовикових і давньоалювіальних відкладах. Серед болотних ґрунтів виділяються торф'янисто-болотні сформовані на водно-льодовикових і давньоалювіальних відкладах та власне торф'яники, утворені на органічних відкладах, підстелених водно-льодовиковими і давньоалювіальними.

### Список літератури

1. Волошинова Н. О. Заповідний край лісів, боліт, озер / Н. О. Волошинова, В. А. Бачук, Ю. М. Гриценко. – Рівне : ВАТ «Рівненська друкарня», 2007. – 200 с.
2. Національний атлас України / Гол. ред. кол. Б. Є. Патон та ін. – К. : ДНВП «Картографія», 2007. – 440 с.: іл.
3. Папіш І. Ґрунтово-географічне районування Українського Полісся / І. Папіш, С. Возняк, Г. Іванюк, Т. Ямелинець // Наукові записки Тернопільського національного педагогічного університету імені Володимира Гнатюка. – Серія: «Географія». – Тернопіль : СМП «Тайп». – 2016. – № 2. – Вип. 41. – С. 31-42.

**Федонюк Віталіна Володимирівна,**

кандидат географічних наук, доцент

Луцького національного технічного університету

**Костів Орест Тарасович,**

учень 11 класу Луцької спеціалізованої загальноосвітньої школи І–ІІІ ступенів № 1, слухач Комунальної установи «Волинська обласна Мала академія наук»

## ДОСЛІДЖЕННЯ ДИНАМІКИ ОПАДІВ НА ВОЛИНІ В КОНТЕКСТІ ГЛОБАЛЬНИХ ЗМІН КЛІМАТУ

**Постановка проблеми.** Протягом останніх десятиліть клімат нашої планети змінюється, ці процеси пов'язують з глобальним потеплінням. Наша Україна та територія Волинської області також зазнають змін у типовому ході кліматичних процесів, і вивчення цих змін – це цікаве та важливе завдання. Це стосується, зокрема, динаміки та властивостей атмосферних опадів, змін у їх просторово-часовому розподілі та впливу цих змін на життєдіяльність людини. У дослідженні аналізувався період 2011-2016 р.р., на основі архівних даних Волинського обласного центру з гідрометеорології вивчалися особливості динаміки місячних, сезонних та річних сум опадів по шести метеостанціях, що працюють на території нашої області.

**Мета дослідження:** метою роботи був аналіз змін, що відбуваються останнім часом у динаміці випадання опадів на Волині, та дослідження окремих показників хімічного складу (кислотність та мінералізацію) цих опадів.

**Результати дослідження.** Глобальне потепління клімату спричинило зміни кліматичних умов для території України в цілому та Волинської області, зокрема. Ці зміни торкнулися і режиму та динаміки атмосферних опадів. Проаналізуємо, яким був цей режим протягом ХХ ст. та на початку ХХІ ст., щоб порівняти з одержаними нами результатами щодо динаміки опадів в останні роки. Режим зволоження та опадів на Волині у ХХ ст. вивчали такі дослідники, як Барабаш М. Б., Андріанов М. С., Проць-Кравчук Г. Л., Гаврилюк В. С., Бабіченко В. М., Сусідко М. Н., Смітюх В. Р., Щербань І. М., Половко І. К., Попов В. П., Прихотько Г. Ф., Зузук Ф. В., Ткаченко А. В., Тарасюк Ф. П., Тарасюк Н. А., Мольчак Я. Ф. та багато інших [4, 5, 6, 7, 8, 10, 12, 18, 19].

Детальна характеристика кліматичних особливостей Волинської області у ХХ ст. подається в монографії «Природа Волинської області» за редакцією К. І. Геренчука, яка була опублікована у 1975 р. Дані цієї книги можна розглядати як опис кліматичної норми Волині до 1975 р. Згідно [2, 8, 10], Волинська область знаходиться в зоні з достатнім режимом зволоження. Опади

тут формуються зазвичай при переміщенні морських повітряних мас з Атлантики або із Середземного моря; певну роль відіграють процеси внутрішньомасової конвекції. Оподи пов'язані з різними формами хмар: в холодний період з шаруватими, в теплий – з купчасто-дощовими. Оподи поділяють на обложні, мряку, зливи. За фізичним станом атмосферної вологи оподи прийнято розділяти на три групи: рідкі, тверді і змішані.

В середньому за рік на Волині випадало 550-600 мм атмосферних опадів. Найбільше опадів спостерігалось в червні, липні, серпні (80-90 мм за місяць), найменше – у січні (24-32 мм). Отже, протягом року оподи розподілялися нерівномірно.

Для проведення аналізу динаміки та режиму атмосферних опадів на території Волинської області протягом 2011-2016 рр. було досліджено архіви метеорологічної інформації за вказаний період, представлені Волинським обласним центром з гідрометеорології [1], окремі дані бралися з електронного архіву погоди на сайті гр5. Аналіз та розрахунки проводилися для діючих в області шести метеорологічних станцій (Луцьк, Ковель, Світязь, Любешів, Маневичі, Володимир-Волинський). За допомогою статистичних методів ми обчислили середні місячні суми опадів по кожній метеостанції, середні суми опадів за теплий сезон року (IV – X місяці) та холодний сезон року (XI – III місяці), середні суми опадів за кожен рік і за увесь досліджуваний період. Було визначено також число днів з опадами протягом кожного року, теплою та холодною періоду кожного року, середні значення цього показника. Усі названі числові характеристики атмосферних опадів були також розраховані для території Волинської області (як середні арифметичні значення між 6 станціями). Результати представлено у таблиці 1.

Таблиця 1

*Середня місячна та середня річна кількість опадів на Волині за період 2011–2016 рр. та порівняння з періодом 1985–2010 рр.*

Місяць	Любешів		Світязь		Ковель		Маневичі		Володимир-Волинський		Луцьк		Волинська обл.	
	Попередній період	2011-2016 р.р.	Попередній період	2011-2016 р.р.	Попередній період	2011-2016 р.р.	Попередній період	2011-2016 р.р.	Попередній період	2011-2016 р.р.	Попередній період	2011-2016 р.р.	Попередній період	2011-2016 р.р.
1	34,5	54,8	32,1	50,8	33,1	54,3	40,4	45	33,1	57,7	28,1	46,3	33,6	51,5
2	30,4	28,2	30,5	26	32,8	23,7	37,6	23	33	28	27,7	25,2	32	25,7
3	31	53,6	29,3	35,4	31,9	32,6	36,2	40,6	31,6	39	26,8	28,3	31,1	38,3
4	36	41,7	38,9	52,4	38,9	39,9	43,6	50,6	40,1	39,2	35,6	39	38,9	50,3
5	60,1	75,1	56,9	75,9	59,7	78,3	62,7	86,4	62,5	78,6	55,1	74,8	59,5	78,2
6	75,7	60,9	66,4	66,7	76,2	89,1	78,8	67,9	77,8	95	68,7	67,9	73,9	74,6
7	84,6	77,8	77,5	78,6	82,7	71,2	88,4	78,8	81,5	74,7	82,6	101	82,9	80,4
8	64,2	63,2	65,2	54,7	65,4	54,1	66,5	59,4	65,5	66,2	64,1	59,2	65,2	59,5
9	55,2	55	51	42,7	52,9	61	61,6	61,8	52,5	46,3	53,2	44,3	54,4	51,9
10	41,7	45,4	38,5	43,4	39,6	37,9	43,6	39,6	42	44	37,3	39,8	40,5	41,7
11	43,8	44,4	39,3	37,5	44,8	34,5	49,7	40,7	42,1	35,2	37,5	34,9	42,9	37,9
12	39,8	48,1	35,6	42	38,8	40,8	47,2	58	38,5	38,5	34,9	40,7	39,1	44,7
<b>Рік</b>	<b>598</b>	<b>648,2</b>	<b>561,5</b>	<b>613,7</b>	<b>593,5</b>	<b>617,2</b>	<b>660</b>	<b>651,8</b>	<b>600</b>	<b>642,2</b>	<b>552</b>	<b>675,2</b>	<b>601</b>	<b>641,4</b>

На усіх 6 метеостанціях відмічено збільшення середньої річної суми опадів, хоча в окремі роки спостерігалися суми опадів, нижчі від кліматичної норми (таким посушливим був, наприклад, 2015 р.).

Найвологіше було в досліджуваній період у Луцьку (675,2 мм – середньорічна сума опадів) та в Маневичах (651,8 мм), а найнижчі річні суми опадів випали на Світязі (613,7) та в Ковелі (617,2). Слід відмітити, що багато років ст. Маневичі була «полюсом дощів» на Волині, тепер її випередив Луцьк. Ми припускаємо, що це пов'язано із збільшенням впливу його міської агломерації в останні роки на формування мікроклімату прилеглої території. Луцьк «виріс» як місто, транспортний вузол, промисловий центр, і його вплив на мікрокліматичні параметри стає все помітнішим. Над містами опадів більше – бо більше ядер конденсації, через «острів тепла», яким є місто, активнішими є конвективні процеси, утворення хмар.

В цілому, всі метеостанції Волині впевнено подолали відмітку 600 мм у середньорічних сумах опадів.

**Висновки.** Було виявлено, що протягом останніх років частота випадання опадів зменшилася у порівнянні з кліматичною нормою на 30 %, в той же час суми опадів, які випадають на Волині, зросли на 10-15 %. Змін також зазнала динаміка випадання опадів по сезонах року. Лабораторні аналізи відібраних зразків дощу та снігу та їх аналіз показав, що протягом досліджуваного періоду кислотність опадів у Луцьку була в межах норми, проте вона виявлялася підвищеною у випадку, якщо дощ випадав після тривалих бездощових періодів. Суттєво коливається мінералізація дощової води, її динаміка пов'язана як з тривалістю бездощових періодів, так і з районом випадання опадів в межах міської агломерації.

#### Список літератури

1. Архів погоди Волинського обласного центру з гідрометеорології [Електронний ресурс]. – Режим доступу: <http://www.meteolutsk.net.ua/>
2. Андрианов М. С. О циркуляционных факторах климата западных областей УССР / М. С. Андрианов // Наукові записки Львівського державного університету. – Л. : 1951. – Т.18: Архів погоди. – С. 156–169.
3. Гаврилюк В. С. Кліматичні особливості Західного Полісся УРСР / В. С. Гаврилюк // Географічний збірник. – К. : 1960. – Вип. 3. – С. 34–41.
4. Зубрицкий Б. С. Анализ современной динамики грозных явлений в пределах Волынской области Украины / Б. С.Зубрицкий, В. В.Федонюк, М. А.Федонюк // Материалы Международной научно-практической конференции молодых ученых «Устойчивое развитие: региональные аспекты». – Брест : БрГУ имени А. С. Пушкина, 20–21 апреля 2017 г. – С. 125-131.
5. Клімат Полісся: дослідження вчених і довготривалий прогноз погоди на Поліссі [Електронний ресурс]. – Режим доступу: <http://www.polissya.eu/>
6. Клімат України / [за ред. В. М. Ліпінського, В. А. Дячука, В. М. Бабіченко]. – К. : Вид-во Раєвського, 2003. – 245 с.
7. Кліматичний кадастр України. – К. : Центр. геофізична обсерваторія, 2005. – С. 85-104.
8. Клімат Луцка / [Под ред. В. Н. Бабіченко, Ф. В. Зузука]. – Л. : Гидрометеиздат, 1988. – 180 с.
9. Ліпінський В. М. Активізація стихійних метеорологічних явищ на території України – прояв глобальних змін клімату / В. М. Ліпінський, В. І. Осадчий, В. М. Бабіченко // Український географічний журнал – К. : 2007. – № 2. – С. 11–20.
10. Метеорологічна характеристика Волинської області [Електронний ресурс]. – Режим доступу: [http://allreferat.com.ua/uk/Geologiya\\_geodeziya\\_geomorfologiya/referat/3742](http://allreferat.com.ua/uk/Geologiya_geodeziya_geomorfologiya/referat/3742)
11. Мольчак Я. О. Клімат Шацького національного природного парку / Я. О. Мольчак та ін. // Шацький ПНП. Наукові дослідження 1983–1993. – Світязь: 1994. –148 с.

12. Мольчак Я. А. Режим осадков в Шацком ПНП / Я. А. Мольчак и др. // Природопользование Волынской области. – Луцк : 1990. – С.60–69.
13. Осадчий В. І. Динаміка стихійних метеорологічних явищ в Україні / В. І. Осадчий, В. М. Бабіченко // Український географічний журнал. – К. : 2012. – № 4. – С. 8–14.
14. Офіційний сайт Держгідрометслужби України [Електронний ресурс]. – Режим доступу: [www.meteo.gov.ua](http://www.meteo.gov.ua)
15. Половко І. К. Клімат Полісся УРСР / І. К. Половко // Нариси про природу і сільське господарство Українського Полісся. – К. : Вид. Київ. ун-ту, 1955. – 224 с.
16. Природа Волинської області / [за ред. проф. К. І. Геренчука]. – Л. : «Вища школа», 1975. – 147 с.
17. Сучасний екологічний стан та перспективи екологічно безпечного стійкого розвитку Волинської області: кол. моногр. / В. О. Фесюк, С. О. Пугач, А. М. Слащук [та ін.]; за ред. В. О. Фесюка. – К. : ТОВ «Підприємство Ві Ен Ей» : 2016. – 316 с.
18. Тарасюк Н. А. Регіональні прояви глобального потепління (за даними спостережень по метеостанції Луцьк) / Н. А. Тарасюк, Ф. П. Тарасюк // Географія та екологія: наука і освіта : матеріали V Всеукр. наук.-практ. конф. (з міжнар. участю), м. Умань, 10–11 квіт. 2014 р. / відп. ред. О. В. Браславська. – Умань : ВПЦ «Візаві», 2014. – С. 330–333.
19. Тарасюк Ф. П. Режим зволоження і хмарності північного сходу Волинського Полісся / Ф. П. Тарасюк, Н. А. Тарасюк // Природа Західного Полісся та прилеглих територій. – Луцьк : Вежа, 2010. – № 5. – С. 39–46.

**Шульський Микола Володимирович,**  
учитель географії, методист загальноосвітньої школи  
І–ІІІ ступеня села Берестяне Ківерцівського району

## **ВИКОРИСТАННЯ ІНФОРМАЦІЙНО-КОМУНІКАЦІЙНИХ ТЕХНОЛОГІЙ НА УРОКАХ ГЕОГРАФІЇ В УМОВАХ НОВОЇ УКРАЇНСЬКОЇ ШКОЛИ**

**Постановка проблеми.** Національний освітній процес спрямований на пошук нових ідей, концепцій, технологій, які б не лише відповідали міжнародним стандартам, а також модернізували б українську освіту в бік підвищення її якості, рівного доступу до неї упродовж життя. Сьогодні перед педагогами середньої школи поставлено завдання не лише навчати, а також виховувати людину інноваційного типу – конкурентоспроможну, здатну успішно працювати в команді, володіти лідерськими здібностями, бути творчою й уміти застосувати здобуті знання на практиці. Як зазначають дослідники, «сучасний випускник повинен володіти рядом компетенцій, а не просто набором знань, умінь і навичок, які не завжди можливо сформувати у межах звичних форм навчання» [1, 49].

Нові підходи і вимоги до професійного становлення тих, хто навчається у школі, зумовлюють істотні зміни в методиці організації навчального процесу, змісті й інструментах підготовки до практичної діяльності. Вектор діяльності вчителя в умовах НУШ все більшою мірою зміщується в бік застосування на уроках інформаційно-комунікаційних технологій (ІКТ), тобто інноваційних форм роботи з учнями. Із цього приводу І. Коновальчук зауважує: «Значна роль в організації інноваційних освітніх процесів відводиться інформаційно-комунікаційним технологіям, які виступають дієвими засобами збору, обробки, зберігання, передавання та використання інформації, необхідної для забезпечення науково-методичного, інформаційно-управлінського й

консультативного супроводу нововведень у загальноосвітніх навчальних закладах» [2, 124].

**Мета розвідки** – здійснити аналіз особливостей використання ІКТ на уроках географії в умовах НУШ.

**Результати дослідження.** Малоапробованою, проте дуже перспективною в навчальному процесі загальноосвітніх шкіл є така інноваційна технологія, як *воркшоп* (з англ. *workshop* – майстерня). Під *воркшопом* розуміємо інноваційну технологію, що характеризується інтенсивністю, активністю обох суб'єктів навчальної діяльності, спрямовану на практичну реалізацію отриманих знань, умінь та навичок. Основоположник теорії воркшопу як складової динамічного навчання К. Фопель визначає це поняття так: «Форма інтенсивного навчального заходу учасники якого навчаються, перш за все, завдяки власній активній роботі у групах» [4, 13].

Адже урок із використанням воркшопу з інформаційним супроводом носить особистісний характер, сприяє розвитку колективної роботи, націлює на вирішення проблемних питань, має велику практичну цінність. Крім того, воркшоптсприяє досягненню синергетичного ефекту на заняттях завдяки максимальному внеску кожного з учасників у робочий час.

Для воркшопу як навчальної технології характерні такі особливості:

- основний акцент зроблено на практичному аспекті;
- постійний обмін інформації між учнями;
- отримання динамічного знання;
- формулювання самими учнями мети та завдань уроку, а також основних положень, які повинні бути розглянуті та вивчені;
- учитель є координатором, посередником і модератором навчального процесу, а не керівником;
- учні самі генерують знання, доносять їх до інших учнів класу;
- активна колективна цілеспрямована діяльність, де кожен учасник робить максимальний внесок в урок, чим підвищує свою компетентність;
- основна увага приділена вирішенню проблемних та актуальних питань.

На жаль, сьогодні в українській школі присутні такі негативні явища, як відсутність мотивації в отриманні знань, домінування теоретичного навчання над практичним, низька ефективність навчальної діяльності тощо. Зважаючи на це, вкрай необхідно забезпечити зворотний зв'язок з учнями, підвищити їхню зацікавленість у навчанні. Якраз цьому сприяє така активна інноваційна технологія, як воркшоп, адже організація уроків у форматі воркшопу дозволяє максимально залучити учня в роботу, спонукати його до активної комунікації. С. Литвиненко стверджує: «Це своєрідна майстерня, на якій професіонал ділиться своїми думками та здобутим досвідом, але також ініціює дискусії та обмін думками за допомогою залучення учасників до обговорення пропонованої проблематики» [3, 10].

Зважаючи на те, що воркшоп – це робоча майстерня, то ця технологія передбачає активність і самостійність усіх його учасників. Якщо ж заняття-воркшоп має ще інформаційний супровід, який може реалізуватися через застосування різноманітних мультимедійних засобів, прямих міні-ефірів, онлайн-майстер-класів тощо, то практичний ефект ще більший. Це сприяє також розвитку інформаційно-комунікаційних компетентностей у тих, хто навчається. Проведення уроку з географії у форматі воркшопу додає учням більшої активності, відкритості, адже вони знаходяться на рівних правах із модератором воркшопу – учителем. Саме активності навчального класу

належить першорядна роль в отриманні знань та прийнятті рішень. Педагог під час воркшопу виступає фасилітатором, адже він не лише надає знання, але також виступає посередником між учнями, активізує групу у процесі вирішення проблемних моментів й пошуку правильних рішень.

Усе більшої популярності набирає ігровий навчальний воркшоп. Ця інтерактивна технологія актуальна тим, що дозволяє створити комфортний клімат навчання та невимушену атмосферу навколо всіх суб'єктів навчальної діяльності. За таких умов в учнів формується креативне мислення, вони знаходять нові й цікаві підходи в розв'язанні запропонованих географічних завдань, швидко вирішують поставлені проблеми, успішно засвоюють навіть складні розумові моделі. Сам собою воркшоп не буде настільки презентабельним, якщо під час його організації не використовувати різноманітні інтерактивні методи навчання, які важливо вміло поєднувати, а також інформаційний супровід – мультимедійні засоби. Серед методів, застосованих від час уроку у форматі воркшопу, можна використовувати такі: *мозковий штурм, урок-діалог (інтерактивний урок), робота в парах, робота в малих групах, дискусії (диспути, діалоги), презентація, демонстрація, моделювання ситуацій, навчання дією (тренінг навичок), ігри (ділові, рольові), відеотренінг, кейс-метод, фокус-група, акваріум, вистава, екскурсія.*

**Висновки.** Отже, проведення уроків із застосуванням інформаційно-комунікаційних засобів, зокрема воркшопових технологій, має позитивний вплив на якість навчального процесу, адже при цьому відбувається реалізація здобутих знань на практиці, відкритість і можливість міжучнівської комунікації, самовираження. Урок географії, проведений у такій формі, має динамічний характер, створює велику навчальну активність у класі, а також дозволяє педагогу досягти успішного результату.

#### Список літератури

1. Дичківська І. М. Інноваційні педагогічні технології : навч. посібник. – Київ : Академвидав, 2004. – 352 с.
2. Коновальчук І. І. Інформаційно-комунікаційні технології у сучасних моделях інноваційних освітніх процесів / І. І. Коновальчук // Інформаційні технології і засоби навчання. – 2015. – Т. 46. – № 2. – С. 124–131.
3. Литвиненко С. А. Використання воркшопів у підготовці майбутніх психологів до професійної діяльності / С. А. Литвиненко // Оновлення змісту, форм та методів навчання і виховання в закладах освіти : збірник наукових праць ; Наукові записки Рівненського державного гуманітарного університету. – Рівне : РДГУ, 2014. – Вип. 9 (52). – С. 10–12.
4. Педагогічні технології: теорія та практика : навч.-метод. посібник ; за ред. проф. М. В. Гриньової ПДПУ ім. В. Г. Короленка. – Полтава : АСМУ, 2006. – 230 с.
5. Фопель К. Ефективний воркшоп. Динамічне навчання ; пер. з нім. / К. Фопель. – Москва : Генезис, 2003. – 368 с.

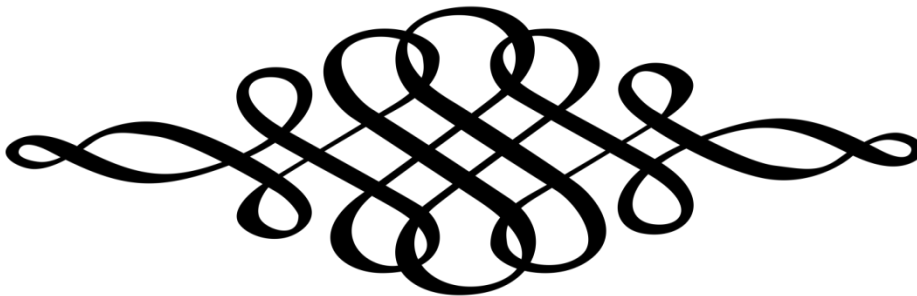



**Ланшина Людмила Володимирівна,**  
старший науковий співробітник відділу  
природи Волинського краєзнавчого музею

## **ЕДВАРД РЮЛЕ – ПОЛЬСЬКИЙ ГЕОЛОГ, ГЕОЛОГІЧНИЙ КАРТОГРАФ, ДОСЛІДНИК ВОЛИНСЬКОГО ПОЛІССЯ**

**Постановка проблеми.** Вивчення фундаментальних геологічних досліджень та наукових праць з геології та геологічної картографії дослідника Волинського Полісся польського геолога Едварда Рюле.

Одним із дослідників льодовикового комплексу Волинського Полісся був польський професор Едвард Рюле [1; 100].

Едвард Рюле народився 2 вересня 1905 року у м. Варшава. Батько Едварда – Вільгельм Рюле працював лимарем (був старшим цеху), мати – Йоганна (дівооче прізвище Гейєр). Дитинство Едварда припало на важкі часи Першої світової війни, коли родина зазнала поневірянь і була вислана вглиб Росії на Урал. Любов до природничих наук проявилась ще з дитячих років. Пізніше він згадував, як під впливом шкільних підручників з питань теренознавства, робив спроби креслення планів і мап на далекому Уралі. Від руки зробив план околиці, де перебував на засланні [5].

Після повернення до Варшави навчався у гімназії імені М. Рея, яку закінчив у 1926 році. Того ж року почав навчатися на математично-природничому факультеті Варшавського університету. За напрямком спеціалізації вибрав геоморфологію і геологію четвертинних відкладів. На світогляд молодого науковця мали вплив лекції професорів Варшавського університету – Станіслава Ланцевича і Яна Левинського.

Професор Ланцевич звернув увагу на палке захоплення геологією і працездатність молодого науковця. Вже на початку навчання Едварда він включив його у склад своєї групи, що проводила у 1927 році дослідження на Поліссі. Ці геологічні дослідження та зйомки західної частини Полісся здійснювалися до 1931 року для Бюро меліорації Полісся.

У 1929 році Едвард Рюле за опрацювання шести мап з теренів західного Полісся отримав спеціальну нагороду Міністра релігійних визнань і публічної освіти.

У 1930 році він опублікував свою першу наукову працю «Використання землі і розміщення населення на західному Поліссі».

У 1931 році Едвард Рюле закінчив навчання, отримавши диплом магістра філософії на підставі праці «Морфологія і геологія у басейні верхньої Прип'яті», яка була опублікована у 1933 році.

У міжвоєнний період, коли господарські труднощі 1930-х років обмежили подальшу роботу Бюро меліорації Полісся, Едвард отримав роботу картографічного референта у Головному статистичному управлінні, де працював з 1932 по 1936 роки.

Подальші спорадичні дослідження на Поліссі проводив у співпраці з Волинським товариством приятелів наук, а в 1937 році – з Державним геологічним інститутом. Результатом копіткої роботи стала праця «Льодовикові утворення в західній частині Волинського Полісся», яка була опублікована у 1937 році.

У 1939 році Едвард Рюле отримав ступінь доктора Ягелонського університету.

З 1937 по 1938 роки він виконував функції редактора «Rochnika Ziemi Wschodnich». У часописі «Rochnik Wolyński» (1937) під редакцією Я. Гоффмана, що виходив у Рівному, у V і VI томах надрукована велика наукова праця Едварда Рюле під назвою «Studium powiatu Kowielekiego». У ній висвітлюється геологія, природа, національні і релігійні відносини, статистика і промисловість у Ковельському повіті на Поліссі. У кожному томі цього наукового часопису надрукована бібліографія літератури досліджень краєзнавчого характеру – це природа, геологія, археологія, історія, релігія, культура – все те, що може зацікавити дослідників волинського краю.

У середині 1938 року Едвард Рюле отримав роботу у Державному геологічному інституті, де він входив у склад Дослідницької групи Волині, Поділля і Полісся. Виконував геологічні зйомки для аркуша «Колки», геологічної карти 1:100000. Цю працю перервала війна у вересні 1939 року.

Під час німецької окупації повернувся до Варшави. З 1939 по 1944 роки працював геологом в територіальному відділі Управління рейху для дослідження землі. Едвард займався дослідженням четвертинного періоду, опрацьовуючи проби чисельних свердлінь, які здійснювались на той час.

Рюле був також задіяний у підпіллі. Уже з перших днів 1940 року за наказом члена Головної Команди «Союзу збройної боротьби» приступив до збирання топографічних карт. Наприкінці 1940-го року за ініціативою та під його керівництвом було організовано комірку, яка вела картографічні справи при Бюро фінансів і контролю Головної Команди «Союзу збройної боротьби».

У 1940 – 1941 роках потреба підпілля на топографічні карти швидко зростала. З 1942 році видавалось до 20000 аркушів щорічно.

**Мета дослідження.** Відкриття нового імені у Волинській геології польського геолога Едварда Рюле.

У квітні 1943 року Едвард Рюле отримав наказ здобути зі складів «Воєнних топографічних карт» матриці, які зробили б можливим друкування чітких кольорових карт. Завдяки його діяльності географічна служба ГК здобула 5000 матриць карт, які охоплювали територію від Берліна до Березини і Дніпра.

У березні 1945 року відновлено Державний геологічний інститут з осередком в Кракові. Едвард Рюле був представником директора професора Кароля Богдановича щодо відбудови Варшавських будівель Державного геологічного інституту, згодом – його заступником. Завдяки підтримці Міністерства промисловості влітку 1945 року приступили до відбудови інституту у Варшаві. У листопаді 1946 року дирекція з чисельною групою працівників переїхали до головного будинку, який був майже повністю відбудований. Едвард Рюле отримав призначення на посаду віце-директора Інституту, функції якого виконував до 1949 року, а також ще у 1953 році.

**Результат дослідження.** У повоєнному Державному геологічному інституті Рюле заново створив бібліотеку, архів рукописних праць, архів свердлінь, музей, редакцію видавництва, лабораторію креслень, а потім Геологічне видавництво.

Ще у Кракові Едвард представив директору Богдановичу проект «Оглядової геологічної мапи» у масштабі 1: 300000, що обіймала на 28 аркушах територію усієї Польщі. Він був координатором і редактором. Робота над цією картою проводилась з 1946 по 1955 роки і в 1955 році вона була опублікована.

За цією мапою з'явилися тематичні карти такого ж масштабу: геофізичні, геологічно – інженерні і гідрогеологічні.

З 1946 по 1949 роки Едвард Рюле відновив публікацію довоєнних серійних видавництв: «Бюлетень Державного геологічного інституту», а також « Праці Державного геологічного інституту».

У 1957 – 1969 роках Едвард був членом редакційного колективу «Геологічного квартального вісника». Протягом 1975 – 1988 років працював на посаді головного редактора «Геологічного огляду». Власне сам також публікував багато текстів і геологічних карт. Його геологічно-картографічний доробок складає 20 карт, опрацьованих індивідуально, 86 – у співавторстві і 60 – підготовлених редакційно. Окрім цього він є автором 270 статей, що стосуються головним чином геології четвертинного періоду.

З 1945 року Едвард Рюле здобув звання надзвичайного професора, а з 1964 року – звичайного професора. Він підготував 6 докторів наук.

З 1981 по 1988 роки вчений був Головою Наукової ради Державного геологічного інституту, а також був почесним головою Польського геологічного товариства і геологічних товариств інших країн. Науковий доробок вченого становить 300 публікацій.

За досягнення в галузі геологічної картографії Едварда Рюле було відзначено численними Державними нагородами.

Видатний польський вчений помер 24 серпня 1988 року і був похований на лютеранському цвинтарі у Варшаві.

**Висновки.** Сподіваємось, що в подальшому такі регіони, як Волинське Полісся, яке знаходиться на стику України, Польщі і Білорусі будуть і надалі вивчатись міжнародними колективами дослідників, збагачуючи при цьому геолого-географічну вивченість держав-сусідів. Поза сумнівом, це матиме непересічне значення для усїєї Європи.

#### Список літератури

1. Богуцький А. Б., Залеський І. І. Плейстоценові зледеніння Волинського Полісся // Українське Полісся: вчора, сьогодні, завтра: Зб. наук. пр. – Луцьк: Надстир'я, 1998. – С. 100-102.

2. Ber A., Graniczny M., Jaworowski K., Mizerski W., Mojski J., Urban H. Edward Rühle (1905–1988) – w stulecie urodzin // Przegląd Geologiczny. – № 5. – Warszawa. – 2005. – s. 381-384.

3. Edward Rühle // Wikipedia. Wolna encyklopedia / переклад з Інтернет-сторінки Потапчук Л.

4. Jurkiewicz W. Pamięci profesora dr Edwarda Rühlego (1905-1988) // Przegląd Geologiczny. – № 12. – Warszawa. – 1988. – s. 681-686.

5. Kurzyński H., Pietkiewicz S., Rozum J., Wołejko T. Historia Finałów Lekkoatletycznych Mistrzostw Polski 1920-2007. Konkurencje męskie. Szczecin – Warszawa: Komisja Statystyczna PZLA, 2008.

6. Tyski S. Działalność wojenna profesora Edwarda E. Rühlego // Przegląd Geologiczny. – № 12. – Warszawa. –1988. – s. 686-688.

**Лінченко Анастасія Валентинівна,**  
студентка стоматологічного факультету  
ПВНЗ «Київський медичний університет»

## **ЗАБЕЗПЕЧЕНІСТЬ ПИТНОЮ ВОДОЮ НАСЕЛЕННЯ ЄЛАНЕЦЬКОГО РАЙОНУ МИКОЛАЇВСЬКОЇ ОБЛАСТІ ЯК АКТУАЛЬНА ЕКОЛОГІЧНА ПРОБЛЕМА**

**Актуальність теми.** Миколаївська область серед інших регіонів України має найменші запаси питної води й відчуває в них гострий дефіцит. Найгірша ситуація тут склалася в Єланецькому районі, де вкрай низький рівень забезпечення населення централізованим водопостачанням. За даними Державної служби геології та надр Миколаївської області, водовідбір в Єланецькому районі взагалі відсутній.

**Мета роботи** – дослідити проблеми забезпечення питною водою населення Єланецького району Миколаївської області.

### **Завдання:**

1. Дослідити стан забезпечення питною водою населення Єланецького району.

2. Дослідити стан якості води свердловин та колодязі загального вжитку в селах Єланецького району.

3. Проаналізувати можливу залежність впливу неякісної питної води щодо захворюваності населення на сечокам'яну хворобу.

4. Надати пропозиції Миколаївському гідрогеологічному загонові про можливий водовідбір у Єланецькому районі.

**Результати дослідження.** Аналіз отриманої інформації свідчать, населення Єланецького району на Миколаївщині користується водою із 6 свердловин і 122 колодязів загального вжитку, що знаходяться в кожному населеному пункті. 5 зразків води з цих колодязів було взято на хімічний аналіз. Питна вода подається населенню за їх власним запитом автоцистернами з 2 бюветів, що знаходяться в смт. Єланець, та в Новоодеському районі. В інших свердловинах Єланецького району вода офіційно вважається технічною.

Анкетування мешканців району показало, що 63% опитаних зазначили, що хворіють на сечокам'яну хворобу. За даними Управління охорони здоров'я Миколаївської області, Єланецький район входить до 10-ти районів області з найвищим рівнем захворюваності на сечокам'яну хворобу, тож охорони здоров'я мають з особливою увагою поставитися до проблем якості води і водопостачання регіону.

Мешканці району освідомлені про стан води в районі. Попри те, що вона переважно технічна, її все одно вживають. Одна з причин – тарифи на питну воду в Єланецькому районі: вони значно вищі за тарифи в місті Миколаєві (в Єланці 1м<sup>3</sup> питної води коштує 50 грн, а в Миколаєві 8,6 грн). Сільським радам до бюджету не виділяються достатньої кількості фінансів для того, щоб забезпечити населення нормативною кількістю привізної питної води, а це становить мінімум 110 л для однієї особи на добу.

На нашу думку, замість того, щоб забезпечувати все населення Єланецького району питною водою у такий спосіб, як це робиться зараз (автоцистернами; в смт. Єланець – 155 грн. за підвіз 1м<sup>3</sup> води), вигідніше було б відновити спорудження водопроводу з м. Вознесенська, будівництво якого

було припинено в 2011 році у зв'язку з припиненням фінансування. Кошторисна частина проекту потребує редагування.

#### **Висновки:**

1. Аналіз джерел інформації свідчить, що Миколаївська області відчуває гострий дефіцит питних вод. Територія області характеризується відносно невисокими прогнозними ресурсами підземних вод, придатних до водопостачання, нерівномірним їх розподілом і забезпеченістю. Недостачу питної води відчуває багато населених пунктів області, найбільше страждає від нестачі якісної води Єланецький район.

2. Наше дослідження показало, що в Єланецькому районі водовідбір присутній, оскільки населення району користується водою із 6 свердловин та 122 шахтних колодязів.

3. Проведений аналіз води з колодязів загального вжитку свідчить про непридатність її для споживання населенням.

4. Результати анкетування мешканців району засвідчують, що більшість не задоволена якістю води, має захворювання, які можуть бути спричинені вживанням неякісної води. 78% опитаних використовують воду, непридатну для споживання, не володіють інформацією про її хімічний стан.

5. Райони, в яких вода не відповідає нормативним показникам, мають найвищий рівень поширеності захворювання на сечокам'яну хворобу в області.

6. За результатами проведеного дослідження було надано інформацію Державній службі геології та надр України Миколаївського гідрогеологічного заgonу про використання підземних вод у Єланецькому районі, тобто наявність водовідбору.

#### **Список літератури**

1. Вартанян Ганна. Якість води та здоров'я людини // [Електронний ресурс]: <http://www.greenkit.net/Members/avartanyn/water>. Дата звернення 30.10.2016 р.

2. Головне управління держпродспоживслужби України в Миколаївській області «Про стан питного водопостачання населених пунктів Миколаївської області» <http://dpssmk.gov.ua/pro-stan-pytneho-vodopostachannya-naselenyh-punktiv-mykolajivskoj-oblasti/>.

3. Державні санітарні норми та правила «Гігієнічні вимоги до води питної, призначеної для споживання людиною» (ДСанПіН 2.2.4-171-10) [http://skvazhina-nasos-voda.kiev.ua/yakist\\_ochyshchennia\\_vody/dsanpin\\_2010.htm](http://skvazhina-nasos-voda.kiev.ua/yakist_ochyshchennia_vody/dsanpin_2010.htm).

4. Лизогуб В. О. Стан підземних вод в межах Миколаївської області на 2016 р. Інформаційний бюлетень для органів місцевого самоврядування М.: 2017, Державна служба геології та надр України Причорноморське Державне регіональне геологічне підприємство («Причорномор ДРГП») Південно-Українська гідрогеологічна експедиція Миколаївський гідрогеологічний загін.

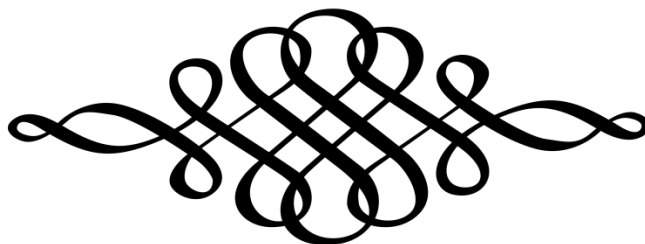

**Лях Юрій Єремійович,**  
доктор біологічних наук, професор, завідувач кафедри  
здоров'я людини та фізичної терапії Східноєвропейського  
національного університету імені Лесі Українки

**Андрійчук Ольга Ярославівна,**  
доктор наук з фізичного виховання і спорту, професор кафедри  
здоров'я людини та фізичної терапії Східноєвропейського  
національного університету імені Лесі Українки

**Грейда Наталія Богданівна,**  
кандидат педагогічних наук, доцент кафедри здоров'я  
людини та фізичної терапії Східноєвропейського  
національного університету імені Лесі Українки

## **СТАНОВЛЕННЯ ФІЗИЧНОЇ ТЕРАПІЇ У СХІДНОЄВРОПЕЙСЬКОМУ НАЦІОНАЛЬНОМУ УНІВЕРСИТЕТІ ІМЕНІ ЛЕСІ УКРАЇНКИ**

**Постановка проблеми.** Реабілітація як напрямок роботи з різними категоріями людей у багатьох сферах людської діяльності, в буквальному перекладі має значення «повернення здатності, спроможності». З медичної точки зору, (за визначенням ВООЗ, 1963 р.), реабілітація – це процес, метою якого є запобігання інвалідності під час лікування захворювань і допомога хворому у досягненні максимальної фізичної, психічної, професійної та економічної повноцінності, на яку він буде здатний в межах існуючого захворювання. Ще в 1958 році на черговому засіданні Комітету експертів з медичної реабілітації ВООЗ було наголошено на необхідності застосування реабілітації і зауважено про доцільність розвитку реабілітаційних служб [1, 47].

1 лютого 2017 р. були внесені зміни до Постанови Кабінету Міністрів України від 29.04.2015р. №266 «Про затвердження переліку галузей знань і спеціальностей, за якими здійснюється підготовка здобувачів вищої освіти». Зокрема, були затверджені зміни в галузі знань «Охорона здоров'я», в назві спеціальності, замість назви «Фізична реабілітація» з'явилась назва «Фізична терапія, ерготерапія» [2, 55].

Основними формами проведення фізичної терапії фахівцями є консультування; ерготерапія; кінезотерапія; лікувальний масаж; лікувальна фізкультура. Фізичний терапевт повинен володіти знаннями, які дозволять йому проводити терапевтичне тренування, використовуючи різноманітні комплекси фізичних вправ, спеціально підібрані стосовно захворювання та опанувати методики апаратної фізіотерапії. Для фахівців у цій галузі важливим є розуміння функціональної анатомії та біомеханіки руху. Потрібно мати базові знання щодо інформації, яку містять рентгенівські знімки та електрокардіограма. Найчастіше до фізичного терапевта звертаються з проблемами відновлення рухових порушень різної природи. Пацієнти потребують ерготерапевтичної допомоги та консультації у відновленні навичок повсякденної активності (самообслуговування, робота, хобі); адаптації до користування обладнанням квартири після перенесеної хвороби; підборі і використанні зовнішніх пристосувань і компенсаторних механізмів; набуття навичок догляду за родичами, що перенесли хворобу [4, 25].

**Мета дослідження:** обґрунтувати принципи навчання студентів Східноєвропейського національного університету імені Лесі Українки, які

навчаються за спеціальністю «Фізична терапія, ерготерапія» галузь знань «Охорона здоров'я».

**Результати дослідження.** З 1996 року в Східноєвропейському національному університеті імені Лесі Українки підготовка фахівців до практичної роботи фізичними терапевтами здійснюється викладачами кафедри здоров'я людини та фізичної терапії. У 1999 році внаслідок реорганізації кафедри біологічних основ фізичного виховання (завідувач кафедри, професор Б. П. Грейда) та кафедри рекреації та фізичної реабілітації (завідувач кафедри, доцент А. М. Тучак) було створено кафедру фізичної реабілітації, яку очолювали поетапно кандидат медичних наук, професор Б. П. Грейда, доктор медичних наук, професор В. С. Пикалюк, кандидат педагогічних наук, доцент Т. Є. Цюпак, кандидат наук з фізичного виховання і спорту, професор А. І. Альошина. З 2014 року очолює кафедру доктор біологічних наук, професор Ю. Є. Лях. У 2017 році – у кафедру здоров'я людини та фізичної терапії.

В університеті функціонує аспірантура освітньо-наукової програми підготовки здобувачів вищої освіти ступеня доктор філософії за третім освітньо-науковим рівнем за спеціальністю 227 – «Фізична реабілітація». Нині в аспірантурі навчаються 5 аспірантів, науковими керівниками яких є доктор біологічних наук, професор Ю. Є. Лях та доктор наук з фізичного виховання та спорту, професор О. Я. Андрійчук.

Донедавна випускники, які навчалися за спеціальністю «Фізична реабілітація» мали труднощі з працевлаштуванням до медичних закладів. На сьогоднішній день ситуація змінилася, так як спеціальність було віднесено до галузі знань «Охорона здоров'я». Сьогоднішні фахівці фізичної терапії надають свої послуги у медичних закладах, навчально-реабілітаційних центрах, закладах освіти та соціального захисту населення, спортивно-тренувальних центрах, спортивних командах. У закладах охорони здоров'я планується введення штатних посад «фізичний терапевт» та «ерготерапевт», до штатних розписів буде внесено нове професійне угруповання «функціональний спеціаліст» [5, 241].

У напрямку підготовки майбутніх фахівців «Фізичної терапії, ерготерапії» на кафедрі розроблено дві концепції: теоретичної та практичної підготовки. Теоретична концепція включає надання належного рівня теоретичної підготовки студентів на лекційних заняття, обговорення та вивчення великого обсягу матеріалу, який допоможе в майбутньому працювати в мультидисциплінарній команді, яка складає реабілітаційний діагноз – список проблем пацієнта, сформульований в МКФ (міжнародній класифікації функціонування, обмежень життєдіяльності та здоров'я), метою якого є розробити стратегію реабілітації. Практична концепція підготовки фахівців «Фізичної терапії, ерготерапії» полягає в тому, що студенти повинні оволодіти практичними вміннями скласти індивідуальну реабілітаційну програму для пацієнта (інваліда), використавши новітню реабілітаційну технологію та реабілітаційний діагноз в категоріях МКФ [3, 25].

Удосконалювати практичні навички студенти спеціальності «Фізична терапія, ерготерапія» мають можливість під час проходження багатьох запланованих практик, використовуючи понад десять баз практик. На особливу увагу заслуговує база практики – реабілітаційна клініка СНУ імені Лесі Українки. Студенти на даній базі практики оволодівають сучасними методами і засобами діяльності в галузі їх майбутньої професії, розвивають професійні

уміння і навички з метою подальшого їх застосування в практичній діяльності. Система практик сприяє виробленню у майбутніх спеціалістів професійних умінь і навичок для прийняття самостійних рішень під час конкретної роботи в реальних ринкових і виробничих умовах.

На кафедрі здоров'я людини та фізичної терапії функціонують науково-дослідна лабораторія з метою розроблення та оновлення існуючих курсів з фізичної терапії, проведення досліджень «Альфа-гравіті»; науково-дослідна лабораторія «Функціональної діагностики та розробки спеціальних методів реабілітації», основні результати діяльності яких відображені в наукових публікаціях, студентських наукових роботах та дисертаційних роботах.

На кафедрі здоров'я людини та фізичної терапії налагоджена волонтерська співпраця з громадською організацією дітей з аутизмом «Янголята» (голова правління Поліщук Ю. Ю.) та з Волинською обласною громадською організацією батьків дітей з синдромом Дауна та іншими порушеннями розвитку (голова правління ВОГО «Даун синдром» Мельник О. О.). Студенти та викладачі кафедри беруть активну участь у грантових програмах ЄС.

Викладачі кафедри здоров'я людини та фізичної терапії підтримують тісний зв'язок з багатьма зарубіжними навчальними закладами, серед яких Akademia Pedagogiki Specjalnej im. Marii Grzegorzewskiej, Warszawa; WSEI (Вища школа економіки і інновацій), Польща, м. Люблін; Академія Яна Длугоша в Ченстохові (Польща), Свентокризська педагогічна академія (м. Пйотрку-Трибунальські, Польща), Відділення фізичної культури Вищої професійної школи (м. Холм, Польща), Люблінський католицький університет імені Іоана Павла II (Польща), Брестський державний університет імені О. С. Пушкіна (Білорусь), Поліський державний університет (м. Пінськ, Білорусь) та інші. Співпраця з провідними вищими навчальними закладами та науковими установами дає можливість викладачам випускової кафедри підвищувати свою кваліфікацію (навчатися в аспірантурі, докторантурі або проходити стажування), обмінюватися досвідом наукової та викладацької діяльності, надавати необхідні знання та ділитися сучасними методиками та новітніми техніками відновлення та покращення здоров'я зі студентами спеціальності «Фізична терапія, ерготерапія». Високий науково-методичний рівень викладання навчальних дисциплін дає можливість сформуванню нового покоління фізичних терапевтів, які свідомо та науково обґрунтовано зможуть працювати в галузі охорони здоров'я.

Студенти, які в майбутньому бачать себе фізичними терапевтами мають можливість проходити навчання в Польщі та в Україні на основі Договору про співпрацю між Академією імені Яна Длугоша в Ченстохові (Польща) та Східноєвропейським національним університетом імені Лесі Українки від 30.05.2015 р. та Угоди про спільне навчання I ступеня за спеціальністю «Фізична реабілітація», яка укладена терміном до 31.10.2019 року. Нині 14 студентів спеціальності проходять навчання за програмою «Подвійний диплом».

**Висновки.** Зміст діяльності фахівця з фізичної терапії полягає в умінні надавати послуги населенню з метою розвитку, збереження та відновлення максимальної рухової і функціональної потреби людини; допомагати у випадках, коли рухова спроможність людини послаблена чи втрачена внаслідок старіння, перенесеної травми, хвороби; визначати та покращувати якість життя та рухового потенціалу людини з послабленим здоров'ям та



інвалідів. Отже, знання фізичного терапевта повинні бути інтегральними, щоб забезпечити належне розуміння реабілітаційного процесу в цілому. На даний час успішно здійснюється підготовка бакалаврів, магістрів, аспірантів в галузі знань «Охорона здоров'я» за спеціальністю «Фізична терапія, ерготерапія» на базі кафедри здоров'я людини та фізичної терапії у Східноєвропейському національному університеті імені Лесі Українки, які є конкурентоздатними на сучасному ринку праці як в Україні, так і за кордоном.

#### Список літератури

1. Андрійчук О. Я. Фізична реабілітація хворих на гонартроз: Монографія / О. Я. Андрійчук. – Луцьк: Волин. нац. ун-т ім. Лесі Українки, 2012. – 344 с.
2. Андрійчук О. Особливості сприйняття ефективності реабілітації та динаміки якості життя пацієнтами після проведеного оперативного втручання / Ольга Андрійчук, Наталія Грейда, Наталія Струбіцька // Фізична активність і якість життя людини: зб. тез доп. II Міжнар. наук.-практ. конф. (22–24 трав. 2018 р.) / уклад. А. В. Цьось, С. Я. Індіка. – Луцьк : Східноєвроп. нац. ун-т ім. Лесі Українки, 2018. – С. 55.
3. Лях Ю. Є. Моделі надання реабілітаційних послуг (на основі міжнародної класифікації функціонування, обмеження життєдіяльності та здоров'я) та професійний розвиток: Навчально-методичний посібник / Ю. Є. Лях, Н. Я. Ульяницька. – Луцьк, 2018. – 33 с.
4. Лях Ю. Є. Введение в биомеханику: Навчальний посібник. / [Лях Ю. Є., Выхованец Ю. Г., Остапенко В. І. та ін.]. – Донецьк: ООО Каштан, 2014. – 88 с. (40 с.).
5. Медицинская реабилитация: Ученник для студ. и врачей / Под общ. ред. В. Н. Сокрута, Н. И. Яблучанского. - Славянск: Ваш имидж, 2015. – 576 с.

**Голуб Сергій Миколайович**,  
кандидат сільськогосподарських наук, доцент  
кафедри лісового і садово-паркового господарства  
Східноєвропейського національного університету  
імені Лесі Українки  
**Левкович Ірина**,  
учениця 10 класу комунального закладу «Луцький  
НВК "Гімназія №14" імені Василя Сухомлинського»

### **ЕФЕКТИВНІСТЬ ВИКОРИСТАННЯ ДОБРИВ ПІД МОРКВУ В ҐРУНТОВО-КЛІМАТИЧНИХ УМОВАХ ВОЛИНСЬКОЇ ОБЛАСТІ**

**Постановка проблеми.** У харчуванні населення морква столова посідає одне з важливих місць, як цінний дієтичний і лікувальний продукт. На цей час розроблено теоретичні і практичні напрями вирощування цієї культури і досягнуто ряд технологічних рішень, що забезпечують високу її продуктивність і якість [2]. Проте біологічні можливості її далеко не вичерпані і за рахунок нових технологічних рішень, спрямованих на оптимізацію мінерального живлення моркви столової, можливе подальше підвищення її урожайності і покращення якості. Вивчення цих питань є актуальним і на їх вирішення спрямовано нашу роботу [1, 3].

**Метою досліджень** було встановлення і обґрунтування доцільності використання мінеральних добрив за вирощування моркви столової сортів Нантська харківська та Шантане сквірська за різних норм внесення

мінеральних добрив на чорноземі малогумусному вилугованому Північного Лісостепу в межах Волинської області.

**Результати досліджень.** Аналіз результатів наших досліджень дає підстави свідчити про те, що наростання листяного покриву протягом періоду вегетації відбувалося нерівномірно. Більш інтенсивно цей процес відбувався від червня до початку інтенсивного формування коренеплоду по сорту Нантська харківська. Далі спостерігалось сповільнення приросту маси листя порівняно з коренеплодом.

Динаміка наростання гички і коренеплоду показує, що до фази 6-8 листків співвідношення надземної маси рослин до коренеплоду було 0,5.

В подальшому спостерігалось посилене наростання маси рослин, яке продовжувалося до початку технічної стиглості. В усіх варіантах з внесенням мінеральних добрив, спостерігалось збільшення загальної маси рослин по відношенню до контролю.

Проведення підживлень на фоні застосування рекомендованої дози добрив мало переваги перед варіантом, де добрива не застосовувалися і забезпечувало нижчі показники порівняно з варіантом, де вносили  $N_{75}P_{75}K_{120}$ .

Так, за підживлення на фоні рекомендованої дози загальна маса рослини становила 98 г, гички 21, коренеплоду 78 г. Як показали наші дослідження, в період від фази 6-8 і до 9-10 листків спостерігалось найбільш інтенсивне наростання коренеплоду. До настання технічної стиглості також відмічено позитивну тенденцію до збільшення вищезазначених показників. Аналіз результатів досліджень показав, що загальна маса рослин на контролі становила 94 г, у варіанті з внесенням підвищеної дози добрив – 116 г. Застосування рекомендованої дози забезпечувало нижчу величину – 99 г.

Аналогічна ситуація по впливу різних доз добрив на урожайність моркви спостерігається і по сорту Шантане сквирська. Порівнюючи показники врожайності різних сортів слід відмітити, що вищими вони були по сорту моркви Нантська.

Нестандартну частину врожаю розділяли на виродливі, тріснуті і дрібні. Частка виродливих за використання мінеральних добрив становила у загальній кількості нестандартних коренеплодів 8, дрібних 5-9, і тріснутих 3,0-3,6%.

Дослідженнями встановлено, що найбільший вихід стандартних коренеплодів був у варіантах, з використанням мінеральних добрив, який становив 84 %. В контролі цей показник становив 78%.

Порівнюючи структуру моркви двох сортів, Нантської і Шантане за два роки досліджень, ми відзначаємо, що вихід стандартних коренеплодів був у першого сорту вищим.

Співвідношення між надземною частиною і коренеплодами зменшувалося до технічної стиглості рослин. На всіх варіантах це співвідношення становило в межах 0,15–0,23. За застосування добрив відбувалося збільшення маси коренеплоду, хоча співвідношення між гичкою і коренеплодом майже не змінювалося.

Одним з найбільш важливих показників біологічної цінності овочевих культур, в т.ч. і моркви столової, є вміст в них сухої речовини. Дослідження показали, що внесення добрив мало позитивний вплив на цей показник в коренеплодах моркви. У всіх удобрених варіантах вміст сухої речовини порівняно з контролем був вищий на 1,2-1,7%. За застосування підвищеної дози добрив цей показник становив 14 %, за вмісту у контролі 11 %. Внесення

рекомендованої дози забезпечувало нижчу величину, ніж у варіанті з використанням підвищеної але вищу порівняно з контролем.

Застосування мінеральних добрив забезпечувало збільшення цього показника в усіх варіантах порівняно з контролем %.

Дослідженнями встановлено, що вміст вуглеводів в коренеплодах моркви столової залежав від удобрення. Порівняно з контролем внесення добрив збільшувало вміст суми цукрів від 6,5 % до 7,5 %, моносахаридів від 3,8 до 4,3 % залежно від строків та доз їх внесення.

Проведення підживлень на фоні рекомендованої дози добрив мало позитивний вплив на підвищення вмісту вуглеводів в коренеплодах моркви. Аналіз результатів досліджень показав, що вміст нітратного азоту в коренеплодах моркви не перевищував максимально допустимого рівня (МДР-400 для ранніх і 250 мг/кг для пізніх сортів) і становив в межах 45-60 мг/кг продукції залежно від кількості добрив, які використовувалися.

**Висновки.** Проведений аналіз результатів досліджень показав, що застосування мінеральних добрив позитивно впливало на показники продуктивності моркви.

Встановлено, що найбільший вихід стандартних коренеплодів був у варіантах, з використанням мінеральних добрив.

За застосування підвищеної дози отримано найвищий приріст урожаю моркви порівняно з контролем.

Порівнюючи показники врожайності та структури моркви двох сортів Нантської і Шантане за три роки досліджень, слід відзначити, що вищими вони були по сорту моркви Нантська харківська.

Внесення добрив мало позитивний вплив на вміст сухої в коренеплодах моркви. У всіх удобрених варіантах вміст сухої речовини порівняно з контролем був вищий.

Внесення добрив збільшувало вміст суми цукрів залежно від строків та доз їх внесення.

Вміст нітратного азоту в коренеплодах моркви не перевищував максимально допустимого рівня.

#### Список літератури

1. Бондаренко Г. Л. Урожай коренеплодів моркви і вміст поживних речовин у ґрунті залежно від його вологості, температури і доз добрив / Г. Л. Бондаренко, П. О. Лядський, В. О. Рябухіна // Овочівництво і баштанництво. – К. : Урожай, 2006. – Вип. 21. – С.73-78.

2. Гончаренко В. Ю. Вплив мінеральних добрив на врожай та якість столової моркви / В. Ю. Гончаренко, Г. П. Корзун, Л. О. Ткач // Овочівництво і баштанництво. – К. : Урожай, 2006. - Вип. 21. – С. 37-41.

3. Склярєвський М. О. Вплив добрив на врожай та зберігання коренеплодів моркви / М. О. Склярєвський, В. Ю. Гончаренко // Овочівництво і баштанництво. – К. : Урожай, 1999. - Вип. 23. - С.82-87.

**Яцюк Софія,**  
слухач секції «Біологія людини  
комунальної установи «Волинська  
обласна Мала академія наук»  
**Поручинська Тетяна Федорівна,**  
кандидат біологічних наук, доцент кафедри  
фізіології людини і тварин Східноєвропейського  
національного університету імені Лесі Українки

## **ВПЛИВ КОЛЬОРУ НА ПОКАЗНИКИ УВАГИ ТА РОЗУМОВОЇ ПРОДУКТИВНОСТІ ЛЮДИНИ**

**Постановка проблеми.** Розумова діяльність людини – це складний комплекс проявів вищої нервової діяльності, направлений на забезпечення найбільш ефективного пристосування людини до дії різноманітних чинників довкілля. Розумова діяльність визначається, перш за все, участю в цьому процесі центральної нервової системи і органів чуття. Під час розумової діяльності значно активізуються аналітичні та синтетичні функції ЦНС, ускладнюється прийом і переробка інформації, виникають функціональні зв'язки, нові комплекси умовних рефлексів, зростає роль функцій уваги, пам'яті, напруження зорового та слухового аналізаторів і навантаження на них [2].

Увага є основною умовою плідної розумової діяльності. Вона займає провідне місце серед інших психічних процесів та розглядається як психофізіологічний стан, що характеризує динамічні особливості пізнавальних процесів та забезпечує організацію усієї психічної діяльності [1].

Дотримання правил гігієни розумової праці – є важливою передумовою її успішності. Відомо, що розумова працездатність значною мірою визначається правильністю поєднання розумового напруження з певними періодами відпочинку та фізичною роботою, заміни одного виду розумової праці іншим.

Сприяють відновленню розумової працездатності фізичні вправи на свіжому повітрі, прогулянки, плавання, танці, відвідування театру чи кіно тощо [4].

Упродовж багатьох років педагоги та науковці досліджують розумову працездатність людини, яка великою мірою залежить від концентрації уваги. Сучасне суспільство постійно підвищує вимоги щодо якості навчання та ефективності засвоєння нових знань. Постійно здійснюється пошук нових методів подачі матеріалу, які б зацікавили, привернули й змогли утримати увагу дитини. Традиційні засоби навчання – сучасні підручники та наочні посібники – цікаві та яскраві, добре проілюстровані. Дослідження показників уваги та розумової продуктивності залишається актуальним, оскільки ці параметри характеризують функції центральної нервової системи, яка зазнає щоразу більшого навантаження під час навчальної діяльності.

**Мета розвідки** – дослідити вплив кольору тестового бланка на показники концентрації уваги та розумової продуктивності.

**Результати дослідження.** У дослідженні приймали участь 30 осіб віком 17-18 років, які добровільно погодились на обстеження та були ознайомлені з його протоколом. Рівень уваги та розумову продуктивність досліджували за допомогою коректурних таблиць Анфімова, які були надруковані на бланках білого, червоного та зеленого кольорів. Спочатку всі досліджувані пройшли

тестування на бланках білого кольору. Через 60 хвилин 15 досліджуваних виконали завдання на бланках червоного кольору і 15 – на бланках зеленого кольору. Завданням досліджуваних було підкреслити та перекреслити запропоновані експериментатором літери. Тривалість виконання завдання становила 4 хвилини. Літери під час другого тесту були іншими.

Рівень концентрації уваги визначали за формулою:

$$A = M/N$$

A – коефіцієнт точності виконання завдання; M – кількість підкреслених та перекреслених літер; N – загальна кількість літер, які необхідно викреслити в переглянутому фрагменті.

Розумову продуктивність визначали як добуток коефіцієнту точності виконання завдання на кількість переглянутих протягом усього часу літер.

Визначали середні значення та похибки коефіцієнта точності виконання завдання і розумової продуктивності у трьох тестових ситуаціях. Отримані показники порівнювали за допомогою T-критерію Стьюдента, а також здійснювали кореляційний аналіз за Пірсоном. Відмінності вважали достовірними при  $p \leq 0,05$  [3].

У ході дослідження було встановлено, що під час виконання завдання на білому бланку, коефіцієнт точності виконання завдання становив  $0,958 \pm 0,03$ . Коли досліджувані виконували завдання на червоному бланку – їх увага підвищувалась. Найнижчі показники зафіксовані під час виконання завдання на зеленому бланку (табл. 1).

*Таблиця 1*  
*Порівняльний аналіз середніх значень показників уваги та розумової продуктивності*

		Коефіцієнт точності виконання завдання	Розумова продуктивність
Білий бланк	M	0,958	713,842
	m	0,03	27,46
Червоний бланк	M	0,967	699,958
	m	0,04	41,57
Зелений бланк	M	0,939	724,216
	m	0,03	27,51
Tst білий - зелений			
Tst білий - червоний			
Tst червоний - зелений		+	

*Примітка: M – середнє значення показника, m – похибка середнього, Tst – T-критерій Стьюдента.*

Показники розумової продуктивності у першому завданні становили  $713,84 \pm 27,46$  літер. Виконання завдання на червоному бланку призвело до істотного зниження розумової продуктивності ( $699,96 \pm 41,57$  літер), а виконання на зеленому, навпаки, – до підвищення ( $P=724,22 \pm 27,51$  літер).

Порівняння середніх величин за T-критерієм Стьюдента виявило достовірно вищі показники концентрації уваги під час виконання завдання на червоному бланку, порівняно з зеленим ( $t=2,24$ ;  $p \leq 0,05$ ). Кореляційний аналіз показників виявив достовірне зниження розумової продуктивності під час виконання завдання на червоному бланку ( $r=-0,87$ ) та підвищення під час виконання на зеленому ( $r=0,74$ ). Значимих та високих кореляційних зв'язків

показника точності виконання завдання під час виконання тесту на бланках різного кольору не виявлено.

**Висновки.** Отже, колір аркуша, на якому надруковане завдання, має вплив на концентрацію уваги та розумову продуктивність людини.

Виконання завдання на бланку зеленого кольору супроводжується підвищенням розумової продуктивності.

Виконання завдання на бланку червоного кольору супроводжується зниженням розумової продуктивності та підвищенням концентрації уваги, порівняно з виконанням завдання на білому та зеленому бланках.

На нашу думку, доцільно провести ще одну групу тестів на досліджуваних різного шкільного віку та більшого контингенту. Це дозволить розробити рекомендації щодо використання кольорових текстових рамок, фонів тощо під час організації навчального процесу.

### Список літератури

1. Бугера Ю. Ю. Вплив розвитку уваги на працездатність молодших школярів з розумовою відсталістю / Ю. Ю. Бугера // Вісник Кам'янець-Подільського національного університету імені Івана Огієнка : Корекційна педагогіка і психологія. – Вип. 3. – 2011. – С. 11–17.

2. Годун Н. Фізіологія вищої нервової діяльності: навчально-методичний посібник / Укл. Н. І. Годун. – ПереяславХмельницький, 2014. – 159 с.

3. Медик В. А. Статистика в медицині та біології : Руководство. Т. 1 / В. А. Медик, М. С. Токмачев, Б. Б. Фишман. – М. : Медицина, 2000. – 412 с.

4. Старовойт П. С. Методичні рекомендації керівникам навчальних закладів, батькам та учням щодо дотримання фізіологічної норми тижневої рухової активності учнями в навчальний та позаурочний час / Режим доступу до ресурсу: [www.iprobuk.cv.ua](http://www.iprobuk.cv.ua).

**Гаврилюк Андрій Павлович,**  
кандидат педагогічних наук, доцент, викладач  
ВКНЗ «Володимир-Волинський педагогічний  
коледж імені А. Ю. Кримського»

**Мелех Володимир Юрійович,**  
керівник фізичного виховання ВКНЗ  
«Володимир-Волинський педагогічний  
коледж імені А. Ю. Кримського»

## **ОБҐРУНТУВАННЯ НАВАНТАЖЕНЬ «ГОДИН ФІЗИЧНОЇ КУЛЬТУРИ» В ГРУПАХ ПРОДОВЖЕНОГО ДНЯ З УРАХУВАННЯМ ДИНАМІКИ ПРАЦЕЗДАТНОСТІ УЧНІВ 8-9 РОКІВ**

**Постановка проблеми.** Одним із завдань сучасної української школи – зберегти, зміцнити і, по можливості, покращити стан здоров'я школярів. Це вимагає пошуку нових підходів, засобів, методів вирішення оздоровчих задач. За А. С. Нісімчуком з співавторами [7], принципи виховання здорової людини можна визначити, як: а) раціональне поєднання інтелектуального і фізичного навантаження на дитину з урахуванням її психофізіологічного потенціалу та стану його реалізації; б) використання засобів фізичної культури на загальноосвітніх уроках; в) дотримання темпу і ритму праці учнів; г) забезпечення оптимальної динаміки працездатності учнів.

Таким чином, можна зробити висновок, що обов'язковою умовою виховання здорової дитини є організація правильного способу життя, і зокрема рухового режиму, під час складання якого важливо враховувати закономірні зміни працездатності школярів, які відображають функціональний стан центральної нервової системи та тісно пов'язані з добовим ритмом діяльності інших систем [4].

На врахуванні закономірностей динаміки фізичної працездатності молодших школярів як засобу оптимізації навчального процесу наголошують у своїх дослідженнях М. В. Антропова та А. Г. Хрипкова [1], А. П. Матвеев [6], Л. Петрук [8], Р. З. Потапшнюк [9].

Однак нез'ясованими залишаються дві проблеми: перша – які ж особливості фізичної працездатності учнів молодшого шкільного віку в різні періоди навчального року, і друге – в науковій літературі нами не виявлено пропозицій врахування динаміки фізичної працездатності школярів при проведенні фізкультурних занять.

Тому **метою даного дослідження** є обґрунтування навантажень фізкультурно-оздоровчих занять з врахуванням особливостей динаміки фізичної працездатності учнів молодшого шкільного віку.

**Завданнями нашого дослідження** були: 1) дослідити тижневу динаміку фізичної працездатності школярів 8-9 років (3-х класів) в різні періоди року; 2) обґрунтувати навантаження “Годин фізичної культури” в групах продовженого з врахуванням тижневих і сезонних особливостей динаміки фізичної працездатності учнів.

Для вирішення мети нами були використані наступні **методи дослідження**: 1) теоретичний аналіз літературних джерел; 2) тестування фізичної працездатності (за методикою Гарвардського степ-тесту [5]); 3) теоретичне моделювання; 4) математична обробка результатів.

У дослідженні брали участь хлопчики та дівчатка 3-х класів (8-9 років), які відвідували групи продовженого дня. Разом обстежено 134 учня, з них 66 хлопчиків та 68 дівчаток.

**Матеріали досліджень.** В результаті вирішення першого завдання дослідження встановлено, що фізична працездатність дітей 8-9 років (3-х класів) в різні дні тижня і різні сезони року має відчутну відмінність (рис. 1).



Рис. 1. Порівняння тижневої динаміки фізичної працездатності школярів 8-9 років (3-х класів) в різні періоди року

Зокрема, в осінній (-4,6 %) і зимовий (-1,6 %) періоди відбувається незначний спад працездатності з понеділка на вівторок та її зростання у середу (осінь +0,8 %; зима +7,6 %). Тоді як у весняний період відбувається зростання працездатності з понеділка на вівторок (+10,4 %) і майже незначний її спад у середу (-0,2 %).

У другій ж половині тижня (середа-п'ятниця) в усі сезони року спостерігається однакова картина динаміки працездатності. Тобто, відбувається її спад з середи на четвер (осінь -1,3 %; зима -9,6 %; весна -3,0 %) та зростання з четверга на п'ятницю (осінь -2,6 %; зима +16,5 %; весна +0,7 %).

Достовірна відмінність результатів встановлена на рівні п'ятниці ( $P < 0,05$ ) між осіннім і зимовим періодами, вівторка ( $P < 0,05$ ), середи ( $P < 0,05$ ) і четверга ( $P < 0,05$ ) між зимовим і весняним сезонами, а також вівторка ( $P < 0,05$ ), середи ( $P < 0,05$ ), четверга ( $P < 0,05$ ) та п'ятниці ( $P < 0,05$ ) між осіннім і весняним періодами року.

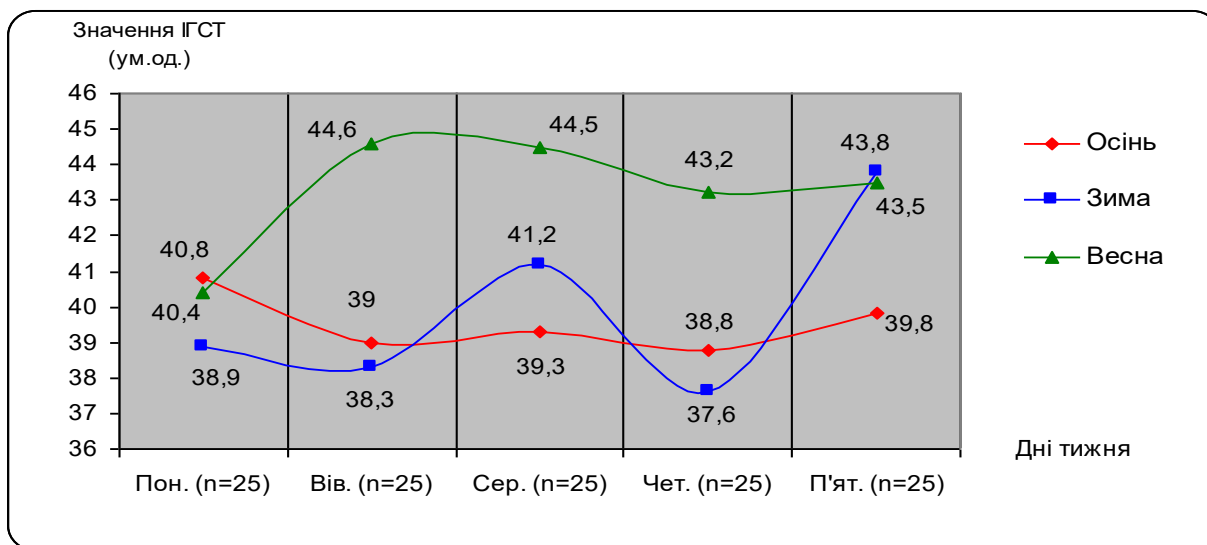
Загальний рівень фізичної працездатності учнів 8-9 років (3-го класу) достовірно ( $P < 0,05$ ) вищий навесні ( $43,2 \pm 0,8$  ум.од.) відносно осіннього ( $39,5 \pm 0,4$  ум.од.) та зимового ( $40,0 \pm 1,2$  ум.од.) періодів року.

Тобто, отримані результати підтверджують необхідність врахування динаміки фізичної працездатності дітей для підвищення оздоровчого впливу занять фізичною культурою.

Оскільки в науковій літературі нами не виявлено пропозицій як це здійснювати при проведенні "Годин фізичної культури" в групах продовженого дня, нами були розроблені навантаження цих занять за днями тижня в різні періоди навчального року.

Зокрема, розрахунок навантаження здійснювався наступним чином: спочатку вираховувалася максимальна пульсова вартість навантаження оздоровчого заняття для учнів початкових класів. За даними Л. І. Абросімової [за 3], середня інтенсивність занять для учнів цього віку становить від 125 до 139 уд/хв. Відповідно пульсове навантаження, вираховане за рекомендаціями Д. Бондарєва з співавторами [2], яке передбачає виведення шляхом множення середньої ЧСС людини під час заняття і його тривалості, становить 6255 скорочень ( $139 \text{ ЧСС} \times 45 \text{ хвилин} = 6255 \text{ скорочень}$ ). Це значення (6255 скорочень) було покладено в основу розробки навантажень експериментальних занять "Годин фізичної культури" в групах продовженого дня.

При розробці величин пульсового навантаження окремого заняття враховувалися особливості динаміки (зростання чи спадання) фізичної працездатності дітей в певний день тижня. Це відбувалося наступним чином: за аналізом отриманих нами результатів Гарвардського степ-тесту було визначено найбільше значення індексу і день, в який воно було отримано та присвоєно йому найвищий показник пульсової вартості заняття, тобто 6255 скорочень. В інші дні навантаження регулювалося відсотковим відношенням показників індексу Гарвардського степ-тесту конкретного дня тижня і сезону та максимального індексу Гарвардського степ-тесту (табл. 1).



Таблиця 1

## Сумарні пульсові навантаження по днях тижня в різні періоди року

Період року	Дні тижня								
	Понеділок	Приріст у %	Вівторок	Приріст у %	Середа	Приріст у %	Четвер	Приріст у %	П'ятниця
Осінь	40,8		39,0		39,3		38,8		39,8
Сумарне пульсове навантаження	5672	- 4,6%	5410	+ 0,8%	5451	- 1,3%	5381	+ 2,6%	5520
Зима	38,9		38,3		41,2		37,6		43,8
Сумарне пульсове навантаження	5338	- 1,6%	5254	+ 7,6%	5652	- 9,6%	5111	+ 16,5%	5953
Весна	40,4		44,6		44,5		43,2		43,5
Сумарне пульсове навантаження	5604	+ 10,4%	6255	- 0,2%	6240	- 3,0%	6053	+ 0,7%	6095

На основі розрахованого сумарного пульсового навантаження був змодельований зміст експериментальних занять. Однією з особливостей запропонованої методики при проведенні цих занять було те, що заняття було поділене на два компоненти: рекомендований та вільний. Тривалість рекомендованого компоненту складала 45 хв (75,0 %). Це та частина заняття, яка піддавалася керуванню, тобто її зміст був змодельований відповідно до пульсових величин навантаження, що враховують тижневу і сезонну динаміку фізичної працездатності школярів даного віку. Вільний компонент складав 15 хв (25,0 %). Він передбачав довільну рухову діяльність дітей, під час якої вони відпочивали або виконували вправи й ігри за бажанням. Введення вільного компоненту здійснено з метою зацікавлення дітей до занять та певної корекції величини навантаження рекомендованого компоненту відповідно до індивідуальних можливостей учнів.

Враховуючи вище викладене, нами була розроблена експериментальна програма “Годин фізичної культури” в групах продовженого дня для школярів 3-х класів, в основу якої були покладені розрахунки пульсової вартості занять за днями тижня різних періодів навчального року.

Після проведення педагогічного експерименту встановлено, що застосування навантажень, розроблених на основі врахування сезонних особливостей тижневої фізичної працездатності школярів є ефективним для підвищення фізичної працездатності та фізичної підготовленості дітей, тоді як приріст показників фізичного розвитку був незначним.

### Висновки:

1. Експериментальні дослідження тижневої та сезонної динаміки фізичної працездатності учнів молодшого шкільного віку підтвердили необхідність врахування її особливостей при підборі фізичного навантаження для підвищення оздоровчого впливу занять фізичною культурою.

2. Експериментально визначено, що застосування навантажень “Годин фізичної культури” в групах продовженого дня, розроблених на основі врахування сезонних особливостей тижневої та сезонної динаміки фізичної працездатності школярів 8-9 років достовірно покращив приріст показників фізичної працездатності ( $P < 0,05$ ) та фізичної підготовленості ( $P < 0,05$ ) і може рекомендуватись для практичного застосування.

### Список літератури

1. Адаптация учащихся к учебной и физической нагрузке / Под редакцией М. В. Антроповой, А. Г. Хрипковой. – Москва: Педагогика, 1982. – С. 50.
2. Бондарев Д., Гальчинський В. Дозирование физических нагрузок при построении учебно-тренировочных программ студентов, занимающихся футболом // Актуальні проблеми розвитку руху “Спорт для всіх” у контексті європейської інтеграції України: матеріали міжнародної науково-практичної конференції. – Тернопіль, 2004. – С.293-295.
3. Вайнбаум Я. С., Коваль В. И., Родионова В. И. Гигиена физического воспитания. – Москва: АCADEMIA, 2003. – 240 с.
4. Ващенко О. М., Єрмолова В. М., Іванова Л. І., Операйло С. І., Романенко Л. В. Фізкультурно-оздоровчі заходи в режимі навчального дня молодшого школяра. – Кам’янець-Подільський: Абетка, 2003. – С. 4.
5. Круцевич Т. Ю., Воробьев М. И. Контроль в физическом воспитании детей, подростков и юношей. – Киев, 2005. – С.65-72.
6. Матвеев А. П. Экзамен по физической культуре. – Москва, 2003. – С. 40.
7. Нісімчук А. С., Падалка О. С., Шпак О. Т., Смолюк І. О. Педагогічні технології: Навчальний посібник для вузів. – Київ: “Українська енциклопедія”, 1995. – 253 с.
8. Петрук Л. В. Тома і працездатність дітей молодшої школи: Збірник наукових праць “Концепція розвитку галузі фізичного виховання і спорту в Україні”. – Рівне: 2003. – Ч. І. – С. 204-207.
9. Поташнюк Р. З. Наукове обґрунтування системи гігієнічного виховання школярів: 14.02.01. – гігієна, медичні науки: Автореферат дисертації на здобуття наукового ступеня доктора медичних наук. – Київ, 1996. – 31 с.

**Фіщук Оксана Сергіївна**

кандидат біологічних наук, старший викладач  
кафедри ботаніки та методики викладання  
природничих наук Східноєвропейського  
національного університету імені Лесі Українки

### СЕПТАЛЬНІ НЕКТАРНИКИ ОДНОДОЛЬНИХ

**Постановка проблеми.** Вивчення септальних нектарників однодольних набуває все більшої актуальності, оскільки допомагає у вивченні будови синкарпних гінецеїв та допомагає у систематичних підходах. Структура септальних нектарників Однодольних є предметом активного обговорення [12, 13, 14]. Існує декілька класифікацій септальних нектарників. Згідно з описово-морфологічними класифікаціями, септальний нектарник являє собою незалежну гістологічну структуру. Септальні нектарники класифікують за трьома групами ознак за Е. Дауманом: за особливостями секреції, за гістологією секреторного епідермісу та за розміщенням тіла нектарника і вивідного каналу. А також ділять септальні нектарники на такі типи: зовнішні та внутрішні [5].

**Мета дослідження.** Детальне дослідження питання будови септальних нектарників Однодольних та подальше використання цих ознак у систематиці порядків та родин Однодольних (Monocot).

**Результати дослідження.** Септальні нектарники – це залозисті вузькі порожнини в перегородках зав'язі, які виникли в результаті неповного злиття стінок сусідніх плодолистків. Вистилаючий шар щілин є секреторним. Не тільки вистилаючий шар функціональний, один або більше шарів можуть бути пов'язані із секрецією. Це чітко демонструє їх реакція на фарбування. Залозиста

кишення не є функціональною по всій його довжині. Часто, базальна половина секреторна, а верхня частина являє собою просто канал або канал для нектару, що виділяється. Епітеліальний шар останньої ділянки не виявляє подібних фарбувальних властивостей як у попереднього [9, 10].

Х. Баум (1948), і особливо В. Хіл (1988) досягнув значного прогресу в розумінні важливості конгенітального і постгенітального злиття у розвитку септальних нектарників. У синкарпному гінецеї з септальними нектарниками, плодолистки завжди утворюються з окремих примордіїв. Вентральні сторони сусідніх плодолистків об'єднуються постгенітально на відносно пізній стадії розвитку. Площа злиття, яка визначає внутрішні перегородки нектарників, часто дуже вузька. Зовнішня межа нектарника формується зовнішньою стінкою зав'язі, без постгенітального злиття. Зовнішня стінка розвивається у вигляді трубчастої структури, яка з'єднує всі плодолистки, в результаті значної деформації основ вільних плодолистків [8].

Зростання зовнішньої стінки зав'язі відбувається до рівня появи нектарної щілини і визначає позицію розташування: чим більше зростання стінок плодолистків, тим нектарна щілина довша. Морфологічна інтерпретація зовнішніх стінок плодолистків є проблематичною, вона може становити або конгенітально злиті дорзальні області всіх плодолистків, або увігнуту порожнину.

З точки зору морфогенезу, розвиток зовнішньої стінки верхньої зав'язі з нектарниками у перегородках нагадує розвиток стінки нижчої зав'язі, за винятком локалізації зони інтеркалярного росту. У верхній зав'язі, проліферація тканини обмежується кільцем нижче периферії основи молодих плодолистків; в нижній (або напів-нижній) зав'язі, це кільце товстіше і проходить назовні в області порожнини нижче основи тичинки.

У деяких однодольних (*Sansevieria hyacinthoides*; *S. trifasciata*; *S. suffruticosa*; *S. parva*; *S. grandicuspis*; *S. aetheopica*; *S. spicata*; *S. grandis*; *S. doonery*; *Tofieldia cernua* Sm.) нектарники розташовані нижче гнізд зав'язі або в базальній частині перегородок [1-4, 6, 7, 12, 13].

**Висновки.** Незважаючи на велику кількість робіт присвячених септальним нектарникам, ніхто не вивчав їхню будову у зв'язку із зональністю гінецея. А це являється великим джерелом морфологічних ознак, які в подальшому можна використовувати для вирішення проблем систематики. Структура септальних нектарників є предметом активного обговорення у зв'язку з походженням та еволюцією синкарпного гінецея Однодольних.

#### Список літератури

1. Фіщук О. С. Положення роду *Cordyline* Comm. Exr. Br. у філогенетичній системі / О. С. Фіщук, О. А. Набойчик // Матеріали XIV Всеукраїнської научної конференції молодих учених «Актуальные проблемы естественных и гуманитарных наук в исследованиях молодых ученых», 19-20 апреля 2012 г. – Черкаassy, 2012. – С. 217-219.
2. Фіщук О. С. Морфологія та васкулярна анатомія квітки *Sansevieria hyacinthoides* (L.) Druce (*Asparagaceae* Juss.) / О. С. Фіщук, А. В. Одінцева // Вісник Львів. Унів. – Серія: «Біологія». – Львів, 2013. – Вип. 62. – С.99-107.
3. Фіщук О. С. Морфологія та васкулярна анатомія квітки *Sansevieria suffruticosa* N. E. Br. (*Asparagaceae* Juss.) / О. С. Фіщук, А. В. Одінцева // Біологічні Студії – *Studia Biologica*. – 2013. – Т. 7. – № 1. – С. 139-148.
4. Фіщук О. С. Морфологія та васкулярна анатомія квіток *Dracaena surculosa* Lindl. і *Sansevieria aethiopica* Thunb. (*Asparagaceae* Juss.) / О. С. Фіщук, А. В. Одінцева // Вісник Львів. Унів. – Серія: «Біологія». – Львів, 2014. – Вип. 64. – С.113-123.

5. Daumann E. Das Blütennektarium der Monocotyledonen unter besonderer Berücksichtigung seiner systematischen und phylogenetischen Bedeutung / E. Daumann // Feddes Repert. – 1970. – Bd.80. – H. 7-8. – S. 463-590.

6. Fishchuk O. Gynoecium structure in *Dracaena fragrans* (L.) Ker Gawl., *Sansevieria parva* N.E. Brown and *Sansevieria trifasciata* Prain (*Asparagaceae*) with septal emphasis on the structure of the septal nectary / O. Fishchuk, A. Odintsova, A. Sulborska // Acta Agrobotanica. – Polish Botanical Society, 2013. – Vol. 66 (4). – P. 55-64.

7. Fishchuk O. Gynoecium structure in *Sansevieria trifasciata* Prain (*Asparagaceae* Juss.) with septal emphasis on the septal nectary / O. Fishchuk, A. Odintsova, A. Sulborska // Plant – the source of research material: 3<sup>rd</sup> International Conference and Workshop ( 16-18 October, 2013). – Lublin, 2013. – P. 105.

8. Heel van W. A. On the development of some gynoecia with septal nectaries / W. A. van Heel // Blumea, 1988. – Vol. 33. – P. 477-504.

9. Patil D. A. Floral anatomy in relation to taxonomy of Agavaceae / D. A. Patil, R. M. Pai // Acta Bot. Indica. – 1988. – Vol. 16. – P. 276-277.

10. Patil D. A. The nectaries in Agavaceae / D. A. Patil, R. M. Pai // Acta Bot. Indica. – 1985. – Vol. 13. – P. 289-291.

11. Remizowa M. V. Floral and inflorescence morphology supports inclusion of *Tofieldiaceae* in expanded order *Alismatales* / M. V. Remizowa, D. D. Sokoloff // J. Schoenenberger, M. Von Baltazar, M. Matthews (eds.) *Flowers: Diversity, Development and Evolution. Program and abstracts.* Zurich, July 5–7 2002. – Zurich: Institute of systematic Botany, 2002. – P. 78.

12. Remizowa M. V., Sokoloff D. D., Rudall P. J. Evolution of the monocot gynoecium: evidence from comparative morphology and development in *Tofieldia*, *Japonolirion*, *Petrosavia* and *Narthecium* / M. V. Remizowa, D. D. Sokoloff, P. J. Rudall // Plant Syst. Evol. – 2006. – Vol. 258. – № 3-4. – P. 183-209.

13. Rudall P. J. Roles of synorganisation, zygomorphy, and heterotopy in floral evolution: The gynostemium and labellum of orchids and other lilioid monocots / P. J. Rudall, R. M. Bateman // Biol. Rev. Cambridge Philos. Soc. – 2002. – Vol. 77. – P. 403-441.

14. Sajo M. G. Floral anatomy of Bromeliaceae, with particular reference to the evolution of epigyny and septal nectaries in commelinoid monocots / M. G. Sajo, P. J. Rudall, C. J. Prychid // Pl. Syst. Evol. – 2004. – 247. – P. 215-231.

**Лісовська Тетяна Павлівна,**

кандидат біологічних наук, керівник секції селекції та генетики  
комунальної установи «Волинська обласна Мала академія наук»,

**Козловська Яна Ігорівна,**

учениця 11-го класу комунального закладу «Луцький  
навчально-виховний комплекс № 9 Луцької міської ради»

**Ковальчук Людмила Володимирівна,**

учитель біології комунального закладу «Луцький  
навчально-виховний комплекс № 9 Луцької міської ради»

## **ЦИТОТОКСИЧНИЙ І МУТАГЕННИЙ ВПЛИВ ПЕСТИЦИДУ АНТРАКОЛ НА МЕРИСТЕМУ ЦИБУЛІ *Allium cepa***

**Постановка проблеми.** Важко уявити сучасне сільське господарство без використання високих доз добрив та пестицидів – засобів хімічного захисту рослин від шкідливих комах, грибів, мікроорганізмів, бур'янів. Пестициди, здебільшого, ксенобіотики, що повільно розкладаються мікроорганізмами і грибами, здатні накопичуватись у ґрунті та воді. Пестициди і продукти їх метаболізму можуть мати токсичний вплив на рослини і тварини, пригнічувати їх ріст і розвиток, порушувати поділ клітин, впливати на спадковий апарат

клітин, викликаючи генні мутації та хромосомні аберації [1, 2, 5, 7], в чому і полягає актуальність нашої роботи.

Мутагенний ефект пестицидів виявиться лише через декілька поколінь, коли вже буде пізно здійснювати запобіжні заходи [2]. Саме тому всі пестициди слід перевіряти на мутагенну активність із залученням якомога більшої кількості модельних об'єктів. На сьогодні розроблені численні тести хімічних речовин на генетичну активність із використанням мікроорганізмів, рослин, тварин, культури клітин [1, 7, 8]. Одним із доступних і поширених є ана-телофазний метод дослідження хромосомних перебудов в кореневій меристемі вищих рослин: цибулі, гороху, бобів, традесканції та інших [3, 5, 9]. Цей метод дає можливість швидко визначити мутагенну активність хімічних або фізичних мутагенів.

В літературі відсутні дані щодо цитогенетичних ефектів дослідженого нами фунгіциду Антракол.

**Мета дослідження.** Дослідити фітотоксичний та мутагенний вплив фунгіциду Антракол на меристему цибулі *Allium cepa*.

**Результати дослідження.** В роботі вивчали вплив фунгіциду Антракол у трьох концентраціях – в 100, 1000 і 10000 разів менших за рекомендовану до застосування дозу, на швидкість проростання насіння, ріст первинних коренів та цитогенетичні показники апікальної меристеми цибулі *Allium cepa*. Мутагенний ефект фунгіциду Антракол досліджували із використанням ана-телофазного тесту [4]. Низькі концентрації були обрані з огляду на те, що 5 л-ми 0,3 % розчину фунгіциду рекомендують обробляти 100 м<sup>2</sup> посівів, отже на одну рослину приблизно потрапить кількість розчину, у 10<sup>2</sup> – 10<sup>4</sup> разів менша.

Для встановлення фітотоксичного ефекту обраховували відсоток пророслого насіння і довжину корінців цибулі на 5-у добу від посіву насіння. Результати дослідження свідчать, що фунгіцид Антракол у високих концентраціях (Варіанти 1 і 2) пригнічує ростові процеси у корінцях цибулі, що відбивається у зниженні відсотка пророслого на 5-ту добу насіння (46 і 50 %, відповідно, порівняно із 56 % в контролі) та зменшенні середньої довжини корінців. Проростки цибулі у Варіанті 1 досліду мали істотно меншу середню довжину корінців: 3,98 ± 0,24 см порівняно із 3,19 ± 0,19 см в контролі.

Отже, пестицид Антракол в концентрації 0,003 % суттєво пригнічує проростання насіння та істотно зменшує довжину корінців цибулі, в концентрації 0,0003 % його негативний вплив на швидкість проростання насіння та ріст корінців не істотний.

Цитогенетичну активність досліджуваного пестициду визначали за інтенсивністю поділів клітин кореневої меристеми цибулі і відносною тривалістю окремих фаз мітозу. Наші результати свідчать, що фунгіцид Антракол помітно впливає на мітотичний індекс меристематичної тканини. У варіантах 1 і 2 мітотичний індекс знижується до 8,8 % і 9,8 %, відповідно, що набагато менше від мітотичного індексу апікальної меристеми в контролі (12,2 %). Це можна пояснити тим, що фунгіцид Антракол у високій концентрації пригнічує проліферативну активність меристеми.

Аналіз відносної тривалості фаз мітозу дозволив встановити зростання відносної тривалості профазі у варіанті 1 (найвища концентрація фунгіциду) – 64,9 % порівняно з контролем – 55,4 % і, відповідно, скорочення відносної тривалості метафази (від 19,3 % в контролі до 11,9 % у Варіанті 1) і анафази (з 9,7 % до 6,6 %). Це свідчить про затримку мітозів на стадії профазі під

впливом високої концентрації фунгіциду, що може бути пов'язано із порушенням формування мікротрубочок веретена поділу, як було показано для іншого фунгіциду – також похідного дітіокарбаматів – Цинебу [5]. Затримка мітозів на стадії профазі за обробки пестицидом співпадає зі зниженням мітотичного індексу апікальної меристеми в варіантах 1 і 2.

Класичним методом дослідження мутагенної дії певних факторів на живі об'єкти є ана-телофазний тест клітин апікальної меристеми корінців цибулі, який дозволяє здійснити відносно швидкий скринінг хімічних сполук із визначенням їхнього потенціального ризику. Важливою перевагою цього методу є хороша кореляція результатів цього тесту із даними, отриманими на інших тест – системах.

Необхідно відмітити, що в контролі і у всіх варіантах дослідження ми спостерігали лише хроматидні мости без або з одиночними фрагментами і одиночні фрагменти, що свідчить про порушення на стадіях мітозу після завершення синтезу ДНК.

У Варіантах 1 і 2 загальна частота хромосомних аберацій у кореневій меристемі цибулі істотно перевищувала контроль (рис. 1). Обробка корінців цибулі фунгіцидом Антракол у 0,0003%-вій концентрації призвела до істотного зростання частоти одиночних фрагментів ( $10,3 \pm 2,7$  % порівняно з  $1,5 \pm 0,9$  % в контролі). У Варіанті 3 частота фрагментів, як і загальна частота хромосомних аберацій не відрізнялася істотно від контролю. Хроматидні мости виявлені лише у варіантах 1 і 2 дослідження.



Рис 1. Частота хромосомних аберацій в клітинах апікальної меристеми у контролі та за обробки Антраколом

За нашими даними фунгіцид Антракол у 0,003 %-вій і ще більше у 0,0003 %-вій концентрації володіє мутагенною дією. Особливо насторожує той факт, що підвищена частота хромосомних аберацій виявлена у варіанті 2, в якому ми вивчали концентрацію пестициду, у тисячу разів нижчою від рекомендованої до обробки, тобто це та кількість фунгіциду, яка потрапляє на окрему рослину. Наші дослідження показали відсутність мутагенного ефекту у Варіанті 3, але той факт, що у Варіанті 2 виявляється істотне зростання частоти хромосомних аберацій обмінного типу, свідчить про потенційну небезпеку використання Антракол.

Ми не одержали лінійну дозову залежність частоти хромосомних аберацій від дози пестициду. Згідно наших даних більш виражена мутагенна дія ( $13,5 \pm 3,0$  % хромосомних аберацій) виявлена у Варіанті 2 порівняно із менш вираженою дією ( $6,3 \pm 2,1$  % хромосомних аберацій) за більш високої

концентрації Антракола у Варіанті 1. Подібне явище мутагенного впливу низьких доз пестицидів було виявлене у ряді досліджень [1, 5, 9].

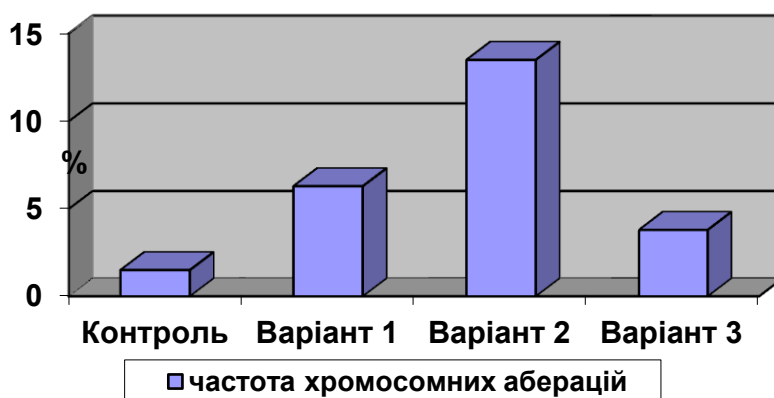
Так, у дослідженні фунгіциду Ридоміл Голд Плюс, виявили найвищий відсоток порушень конденсації хроматину і хромосомних перебудов у вторинних корінцях цибулі для мінімальної концентрації фунгіциду 100 ppm [9]. Мутагенний ефект Зенкору, виявлений на штамі *S. typhimurium* TA 100, виявили тільки в діапазоні низьких концентрацій, що, як передбачають, зумовлено особливостями механізму індукції точкових мутацій типу заміни пар основ при дії даної сполуки [1]. Azzurro (торговий препарат цинебу) у дозі 1 і 10 мкг / мл викликав істотне збільшення частоти хромосомних аберацій, а більш висока концентрація пригнічувала мітотичні поділи [5].

**Висновки.** Фунгіцид Антракол у високих концентраціях (Варіанти 1 і 2) пригнічує ростові процеси у корінцях цибулі, що відбивається у зниженні відсотка пророслого на 5-ту добу насіння та зменшенні середньої довжини корінців проростків.

Фунгіцид Антракол у концентрації 0,003 % і 0,0003 % пригнічує проліферативну активність апікальної меристеми корінців цибулі, що відбивається у зниженні мітотичного індексу.

Антракол у високій концентрації викликає затримку мітозів на стадії профазі, про що свідчить зростання відносної тривалості профазі і зменшення відносної тривалості метафазі.

Пестицид Антракол у 0,003 %-вій і 0,0003 %-вій концентрації виявив мутагенний ефект у апікальній меристемі корінців цибулі: призводив до істотного зростання частоти хромосомних аберацій обмінного типу, переважно хроматидних фрагментів, та до появи хроматидних мостів.

#### Список літератури

1. Карамова Н. С. Оценка мутагенной активности пестицидов: актара, зенкор, моспилан, пенкоцеб, фастак в тесте Эймса / Н. С. Карамова, А. П. Денисова. З. Сташевски // Экологическая генетика. – 2008. – Т. VI. – № 4. – С. 29-33.
2. Куринный А. И. К проблеме предупреждения генетических последствий применения пестицидов: реальность и необходимость / А. И. Куринный // Цитология и генетика. – 1983. – Вып. 17. – № 6. – С. 16-21.
3. Куцоконь Н. І. Рослинні тест-системи для визначення генотоксичності / Н. І. Куцоконь // Вісник НАН України. – 2010. – 4. – С. 48–52.
4. Паушева З. П. Практикум по цитологии растений / З. П. Паушева. – М. : Агропромиздат, 1988. – С. 208-209.
5. Andrioli N. B. Cytogenetic and microtubule array effects of the zineb-containing commercial fungicide formulation Azzurro (®) on meristematic root cells of *Allium cepa* L. / [N. B. Andrioli, S. Soloneski, M. L. Larramendy, M. D. Mudry] // Mutat Res. – 2012. – 742 (1-2). – P. 48-53.
6. Franekić J. Genotoxicity of dithiocarbamates and their metabolites / [J. Franekić, N. Bratulić, M. Pavlica, D. Papes] // Mutat. Res. – 1994. – 325 (2-3). – P. 65-74.
7. Larramendy M. L. Genotoxicity and Cytotoxicity Exerted by Pesticides in Different Biotic Matrices-An Overview of More Than a Decade of Experimental Evaluation / [M. L. Larramendy, N. Nikoloff, C. R. de Arcaute, S. Soloneski] // J. Environ. Anal. Toxicol. – 2014. – 4: 225. doi: 10.4172/2161-0525.1000225
8. Mancozeb-induced genotoxicity and apoptosis in cultured human lymphocytes / [A. K. Srivastava, W. Ali, R. Singh et al.] // Life Sci. – 2012. – 90 (21-22). – P. 815-824.
9. Şuţan N. A. Evaluation of cytotoxic and genotoxic potential of the fungicide ridomil in *Allium cepa* L. / [N. A. Şuţan, A. Popescu, C. Mihăescu, L. C. Soare] // Analele Ştiinţifice ale Universităţii „Al. I. Cuza” Iaşi s. II a. Biologie vegetală. – 2014. – 60 (1). – P. 5-12.

**Герасимюк Ольга Іванівна,**  
викладач Рожищенського коледжу Львівського  
національного університету ветеринарної  
медицини та біотехнологій імені С. З. Гжицького

## **СПОСІБ УТРИМАННЯ КРОЛІВ – ЗАПОРУКА УСПІХУ ГАЛУЗІ В УМОВАХ ОСОБИСТИХ ГОСПОДАРСТВ ВОЛИНСЬКОЇ ОБЛАСТІ**

**Постановка проблеми.** Кролівництво – одна із найдавніших галузей тваринництва, яка доповнює споживчі потреби населення продуктами харчування і хутровою сировиною. М'ясо кролів має велике значення як дієтичний продукт харчування людей. Воно соковите, ніжне, має низьку калорійність за значного вмісту повноцінного білка, належить до білого м'яса і рекомендується як дієтичний продукт дітям, людям похилого віку, а також у разі захворювань шлунка, печінки, серцево-судинної системи [1].

Волинська область знаходиться в межах помірного континентального клімату, відповідно спостерігаються спекотні літа та м'які зими. Тому починати розводити кролів кожним жителем нашої області можна при наявності бажання.

Правильна організація утримання кролів є гарантією успіху при виробництві продукції кролівництва. Способи утримання кролів безпосередньо впливають на їх відтворні якості та здоров'я, якість шкурок та м'яса. Тому кролівники щоразу намагаються модернізувати існуючі та створити нові способи утримання кролів і для їх побудови використовують легкі та доступні матеріали. Ріст, розвиток тварин і якість шкурок – все залежить від того, в яких умовах утримувалися кролики. І тут фантазія кролівника не обмежена. Досвід багатьох кролівників показує, що не придумано нічого кращого із кращого для утримання кроликів, ніж клітка.

**Результати дослідження.** Кліткове утримання передбачає можливість створення сприятливих гігієнічних умов, що позитивно позначаються на здоров'ї кролів.

Переваги кліткового утримання такі:

- годівля кролів відбувається за потреби;
- парування проводиться згідно з планом;
- успішно проводиться племінна робота;
- захворюлого кролика легко помітити й відсадити від здорових особин;
- зручно проводити профілактичні заходи.

Для кліткового утримання придатний будь-який сарай, але щоб кролі швидко росли і давали нормальний приплід, він має бути світлим, сухим, з належною вентиляцією. Дорослих кролів у такій будові утримують в індивідуальних клітках. Молодняк утримувати в індивідуальних клітках економічно не вигідно. Але й групове утримання не без вад, бо призводить до того, що значна частина шкурок втрачає свою цінність через закуси. Щоб цього уникнути, молодняк до 3-місячного віку утримують групами, а далі – індивідуально [2].

Слід пам'ятати, що кролі – порівняно невибагливі тварини, легко переносять наші зимові морози, що дає змогу утримувати їх як у приміщенні, так і просто неба або під навісом (так званий комбінований спосіб). Суть такого способу полягає в утриманні за гарної погоди та високої температури повітря у клітках просто неба, а зимової пори їх переносять у приміщення. У такому



випадку найчастіше використовують легкі переносні клітки, які розставляють на стелажах у два і більше ярусів, що дозволяє ще й економити простір.

Той чи інший тип та конструкцію кліток вибирають залежно від групи кролів (племінні, дорослі, молодняк, відгодівельні тварини) та їхньої породи (дрібні, середні, великі). Усі роботи, у тому числі й столярські, може виконати господар-початківець, який має елементарні навички роботи з деревом.

Якщо погодні умови дозволяють, то кролів можна утримувати в клітках просто неба цілий рік. Цілорічне перебування тварин на свіжому повітрі підвищує стійкість до хвороб та добре впливає на якість волосяного покриву. «Вуличні» кролики менш агресивні і більш спокійні, ніж їх побратими, вирощені в неволі. «Вільні» кроленята ще відрізняються більшою витривалістю. Природний корм сприяє більш швидкому набору живої маси кролів, у них раніше настає статева зрілість. Метод істотно полегшує годівлю стада і прибирання території.

Серед недоліків можна назвати відсутність повного контролю над кролями і велика ймовірність масових епідемій. Крім того, через кілька років кролики, які перебувають на вулиці, стають меншими за розмірами (відбувається споріднене спаровування) і вироджуються.

Також кролів можна утримувати на вигульних (вольєрних) дворах – це найпоширеніший спосіб ведення галузі у сільській місцевості. Майданчик огороджують металевою сіткою заввишки не менш ніж 1 м. Підлога вольєра може бути земляною або глиняною і повинна заходити в землю на 30–40 см або навіть глибше, щоб запобігти можливості появи підкопів, інакше все поголів'я виявиться в сусідському городі й не залишить там живого місця від вирощених непосильною працею плодкових дерев і овочів. Для того щоб піймати кролика, використовують пастки. Сусіди церемонитися з вашими кроликами не будуть, у хід підуть вила й лопати. Так що назад їх, швидше за все, не повернути. Тому підлогу треба захищати капітально. Якщо підлогу залишити земляною і ніяк не захистити стіни від підкопів, то шанс насваритися із сусідами збільшується в рази [2, 3].

Найкраще зупинити вибір на асфальтованій чи бетонованій підлозі або ж використовувати тротуарну плитку. Це полегшить прибирання та дезінфекцію вигулу. При цьому бажано, щоб підлога була вкладена з нахилом 5–10° – так сеча буде стікати, а не накопичуватися у вольєрі. Сітку вкопувати не треба – крізь бетонну підлогу підкоп не зробиш. Але кроликам буде на бетоні холодно, вони не зможуть рити нори, а для них це важливо. Тобто вийде та ж клітка, тільки більша.

Спорудження такого типу рекомендовано використовувати тільки для тварин від чотирьох місяців, тому що до цього віку ризик захворювання кокцидіозом, що виникає внаслідок поїдання власного калу, знижується. Важливо враховувати, що вольєр не підходить для утримання маточного поголів'я через ризик підвищеної вологості, яка негативно впливає на здоров'я кролиці та кроленят.

Існує думка, що при утриманні у вольєрах кролики практично не хворіють, у них міцний імунітет. Ясна річ, що кролі у вольєрах почувають себе набагато впевненіше і щасливіше, багато бігають і граються, відповідно проходить млявість і нервозність, відчуття свободи викликає у них безмежну радість, покращується самопочуття. Але все-таки хворіють не менше. Щодо захворювання кролів взагалі питання дуже спірне. Якщо занесена інфекція, то

вольєрних кроликів ніщо не врятує, загинуть одночасно. Як говориться: “Жили вони довго й щасливо, і померли в один день”.

А нам треба зберегти своє (часто дороге покупне й привезене здалеку) кроляче поголів'я цілим і непошкодженим. Якщо кролики однієї клітки занедужали, то в інших клітках вони мають шанси бути врятованими. Вжити заходів вчасно з появою ознак інфекції здатний будь-який кролівник.

У вольєрах у кроликів є кілька загальних годівниць і напувалок. Якщо воду вчасно не замінити, то занедужає багато тварин і відразу. До того ж, те, що кролики при вільному утриманні багато бігають, не є добре для їхніх господарів-любителів дієтичного м'яса. Із власного досвіду відзначаю: м'ясо кролів, що живуть у вольєрі, більш грубе саме тому, що м'язи в них більш розвинені. У кліткових кроликів м'ясо більш ніжне та приємне [4].

Тушки кроликів, що живуть у вольєрах, мають насичений червоний колір, і їх товарна цінність зменшується. Тушки кліткових кроликів мають ясно-рожевий колір, “мармурове” м'ясо, яке так люблять усі господарки, і дуже охоче купляють ресторани. Це про мінуси.

Вольєрне утримання дуже зручне для використання на дачі. Витрат – мінімум, відходу – мінімум. Можна приїжджати раз у тиждень у вихідні, і за цей час з кроликами нічого не трапиться. На зиму залишати кролів у вольєрі не рекомендується. (Племінне стадо переміщають у теплий сарай, а навесні переносять назад). Ті, хто вирощує кролів на дачі й не має можливості взимку утримувати тварин у теплому сарайчику, забивають восени усіх кроликів, а щовесни закупають нових кролематок та самців і тримають у вольєрі до осені. Якщо кроленят багато, то у віці трьох-чотирьох місяців їх відсаджують в окремий вольєр і вирощують на м'ясо. Якщо мало, то залишають із кролицями й підростаючими молодими кроленятами в одному вольєрі, поступово відправляючи на забій. Кролі усіх статевих-вікових груп добре живаються разом, тому що вони стадні тварини.

Описаний спосіб утримання істотно полегшує працю кролівників, адже відпадає необхідність щодня заготовляти свіжу траву для годування кроликів і дбати про наявність корму і води в кожній клітці – у вольєрі всі кролики харчуються разом.

Вольєрне утримання кролів – процес досить клопіткий, але цікавий. Доглядати за вихованцями досить просто, головне, щоб вода і їжа завжди була в необхідній кількості. В результаті такого гарного поводження кролики завжди будуть веселі та активні.

Не менш поширеним є утримання кролів у ямах. Популярність цього способу пояснюється передусім його дешевизною, але тут слід врахувати, що в ямах неможливо вести племінний облік. Тому цей спосіб використовують лише для вирощування кролів задля одержання м'яса, причому потрібно змінювати материнське стадо хоча б раз на рік, краще двічі.

Утримання в ямі вважають найбільш наближеним до природних умов проживання кролів. У ямах практично немає комарів та мошок, які переносять таке захворювання, як міксоматоз, а через відсутність протягів знижується ризик легеневих захворювань. Стабільна температура в ямі знижує імовірність переохолодження або замерзання кроленят у холод, а теплої пори запобігає тепловим ударам.

В одну яму можна посадити, наприклад, 1 кролика і 5-6 кролиць. Годівлю та напування проводять відповідно до потреби цієї статево-вікової групи, парування відбувається довільно: самець сам покриває самку, що перебуває

в охоті. Житла для окролу і зимівлі кролики нариють собі самі (цікаво, що риттям займаються лише самки). Важлива умова: яму слід розташувати на пагорбі, щоб кролів не потопили талі або ґрунтові води, або обладнати яму системою водовідведення [3, 5].

Догляд за кролями в ямі передбачає регулярне прибирання приміщення, огляд тварин на предмет захворювань і відстеження сукрільних маток. Після досягнення кроленятами статевої зрілості, яка настає приблизно в 3–3,5 місяця, їх рекомендовано пересадити в клітки, зробити кастрацію, необхідні щеплення й почати відгодовувати на м'ясо.

У ямах можна отримувати зимові окроли, тим часом за інших способів утримання кролиці часто відмовляються від парування цієї пори року. Після народження кроленят також треба своєчасно відсадити їх із ями, щоб запобігти спорідненому спаровуванню.

З-поміж недоліків утримання в ямах виділяють такі:

- ускладнюється своєчасна профілактична вакцинація молодих особин;
- підвищується ризик захворювання на кокцидіоз;
- немає можливості проводити племінну роботу.

Слід враховувати, що ямне утримання підходить тільки для м'ясних і універсальних порід (Метелик, Сріблястий, Радянська шиншила, Каліфорнійський). Хутрянні породи при такому способі стають непридатними, їх хутро звалюється, на ньому видніються лисини від «бойових» поранень в боротьбі за територію. Крім того, при ямному утриманні контролювати тварин практично неможливо.

**Висновки.** Отже, спосіб утримання кролів в домашніх умовах залежить від того, в яких масштабах ви плануєте займатися кролівництвом, і скільки місця на ділянці готові для цих цілей виділити. Так, для вільного утримання потрібні досить великі площі, які може собі дозволити далеко не кожен кролівник. Клітки займають значно менше місця, їх цілком реально розмістити біля будинку або на дачі, особливо якщо поголів'я кролів невелике.

#### Список літератури

1. Білий Л. А. Кролівництво: навч. посіб. / Білий Л. А. – К. : Вища школа, 1990. – 182 с.
2. Практикум з годівлі сільськогосподарських тварин: навч. посіб. / І. І. Ібатуллін, А. І. Чигрин, В. В. Отченашко та ін. ; за ред. академіка НААН України І. І. Ібатулліна. – Житомир: Полісся, 2013. – 442 с.
3. Технологія виробництва продукції кролівництва і звірівництва : Підручник / Бала В. І., Донченко Т. А., Безпалій І. Ф., Карченков А. А.– Вінниця: Нова Книга, 2009. – 272 с.
4. Бусенко О. Г. Технологія виробництва продукції тваринництва. – К. : Аграрна освіта, 2001. – 495.
5. Домченко Т. А. Способи утримання кролів: [Електрон. ресурс]. – Режим доступу : <http://geomedia.top/sposobi-utrimannya-krolikiv-poradi/>

**Грицай Василь Михайлович,**  
старший викладач Рожищенського коледжу  
Львівського національного університету ветеринарної  
медицини та біотехнологій імені С. З. Гжицького

## **ЛІКУВАННЯ ТВАРИН ФІТОПРЕПАРАТАМИ – АКТУАЛЬНО І БЕЗПЕЧНО**

**Постановка проблеми:** Протягом усієї історії людства рослинний світ незмінно слугує людям як джерело не тільки харчових продуктів, а й цінних лікарських засобів. Ефективність використання лікарських рослин для лікування тварин досі недооцінюється. Цей феномен пояснюється масованою рекламою фармакологічних препаратів і звичкою про всесилля традиційної медицини. З переходом на ринкову економіку в нашій країні сталися деякі перетворення, що призвели до економічної кризи. Синтетичні ліки стали дорогі. У господарств, які займаються тваринництвом немає можливості закупити необхідний асортимент лікарських препаратів. Тому останній час ветеринарні спеціалісти звернули свою увагу на лікарські рослини та фітопрепарати з них.

**Мета дослідження:** Проаналізувати ефективність застосування фітопрепаратів для лікування і профілактики хвороб у ветеринарній медицині.

**Виклад основного матеріалу:** Із 20 тисяч рослин, які володіють лікарськими властивостями, тільки близько 300 одержали офіційне визнання і застосування в терапевтичній практиці. Навіть порівняно скромне використання лікарських рослин все-таки складає біля 40% всіх лікарських засобів, що виробляються в світі. Так, при серцево-судинних захворюваннях застосовується 80%, а при захворюваннях печінки і шлунково-кишкового тракту – біля 70% препаратів рослинного походження [3,3] Сучасна гуманна медицина використовує лікарські рослини 250-300 видів (до 700 препаратів), а ветеринарна медицина – 130-150 видів (300-350 фітопрепаратів). На сьогодні 1/3 лікарських препаратів отримують з рослин, а фітопрепарати посідають важливе місце у клінічній практиці [2, 432].

Органічна хімія досягла вражаючих успіхів у справі синтезу хімічних сполук із заданими фармакологічними властивостями. Ці ліки мають вузьку спрямованість дії, легкі в дозуванні і прийомі. Головним недоліком таких ліків є їх чужорідність для організму тварин, що викликає ряд побічних дій. Іншою проблемою хімічних ліків є збої та порушення, викликані ними у функціонуванні здорових органів та тканин. Традиційні методи лікування та профілактики з використанням хіміотерапевтичних препаратів не завжди ефективні, адже вони виявляють побічну дію, мають токсичний вплив на організм, забруднюють тваринницьку продукцію.

Інакше йдуть справи з рослинними лікарськими засобами, більшість яких за своєю природою близькі організму тварин. Вони легко засвоюються і легко включаються в біохімічні процеси. Навіть при тривалому застосуванні вони вкрай рідко призводять до розвитку побічних реакцій. Фітотерапія значно розширює можливості для лікування хворих тварини. Основна мета застосування фітотерапії для тварин – можливість корекції багатьох хронічних станів, що не піддаються традиційному лікуванню. Використання фітопрепаратів для тварин має ряд переваг: продукти натуральні, складові компоненти яких створені самою природою; не мають негативного впливу і побічних ефектів на організм тварини, тому застосовуються тривалий час;

фітопрепарати володіють як профілактичним, так і терапевтичним ефектом; як правило, фітопрепарати для тварин дешевші від традиційних ліків, тому доступні широкому колу власників тварин.

З появою синтетичних ліків, інтерес до лікарських рослин не тільки не зменшився, а й зростає і в практикуючих лікарів, і у фармакологів. Основні функції лікарських рослин: профілактичні, лікувальні, тонізуючі та вітамінні; імунозахисні, зміцнювальні та нормалізуючі; біостимулятивні; вони резистентні до несприятливих екзогенних факторів. Завдяки використанню лікарських рослин у тваринництві поліпшується стан здоров'я тварин, їх раціон збагачується на біологічно активні речовини природного походження, вітаміни та мінеральні добавки, знижується собівартість продукції, зростає рівень прибутковості, розвивається органічне сільськогосподарське виробництво, до того ж спостерігається мінімальний побічний вплив (або його й зовсім немає).

Лікарські засоби рослинного походження відіграють важливу роль у лікуванні багатьох захворювань. Їх перевага перед багатьма синтетичними препаратами полягає в тому, що різні речовини, які входять до їх складу, діють на організм тварин комплексно. Як правило, діючі речовини фітопрепаратів м'яко впливають на фізіологічні процеси в організмі, так як є максимально природними. Крім того, вони коштують дешевше від синтетичних і можуть з успіхом їх замінити, що сприяє зниженню собівартості тваринної продукції.

Фітопрепарати для тварин виготовляють на формі настоянок, відварів, екстрактів та ін. У фітотерапії застосовуються засоби промислового, аптечного та домашнього приготування. Нині практики ветеринарної медицини в основному застосовують фітопрепарати що випускають підприємства гуманної медицини. Отже, можна стверджувати, що найнебезпечніше лікувати тварин травами. Однак, при застосуванні фітотерапії для тварин, не варто забувати, що вона також передбачає дотримання певних доз, як і звичайна терапія.

Лікарські рослини (звіробій, деревій, полин, кінський щавель, квіти і плоди бузини, ромашка, чистотіл, насіння льону тощо) використовують, в основному, при шлунково-кишкових і респіраторних захворюваннях незаразної етіології, а також як загальнозміцнювальні та вітамінні засоби. Здавна відома інсектоакарицидна дія лікарських рослин. Для профілактики паразитарних захворювань у тварин, зокрема у свійської птиці, широко використовують такі рослини, як полин гіркий, кріп пахучий, м'яту перцеву, бузину чорну, черемху звичайну, чебрець звичайний, які пучками можна розвісити в пташниках, вистелити ними гнізда, підлогу, оббризкати чи змочити настоями стіни та стелі, приміщень. Нашкірні паразити, зокрема кліщі, також не люблять запаху часнику і цибулі, стебел картоплі чи помідорів. Це прості й досить ефективні засоби саме в домашніх умовах [1, 22].

Членами фармакологічного гуртка в навчально-виробничому господарстві нашого коледжу було розроблено ряд методів і засобів профілактики та лікування молодняку сільськогосподарських тварин від шлунково-кишкових захворювань. Наприклад, для телят найчастіше ми застосовуємо різноманітні відвари і настої лікарських трав (листя чаю, трави полину, звіробою, деревію та насіння льону). Їх випоювали телятам по 250-400 мл протягом 4-5 днів. Для зниження умовнопатогенної мікрофлори застосовували антибіотики. Після таких процедур спостерігали покращення загального стану хворих телят на другий день і повне видужання на 4-5 день. Лікувальна ефективність складає близько 96%. На фермі навчально-виробничого господарства, в зимово-весняний період, великій рогатій худобі

з метою профілактики гіповітанозів, підвищення резистентності та продуктивності тварин, згодуюють подрібнені гілки хвої. Іноді всім тваринам господарства (особливо в кінці зимовостійлового періоду) давали пророщене зерно пшениці чи ячменю.

Дуже ефективні лікарські рослини при лікуванні різних ран. Наприклад, ми практикуємо використовувати мазі на основі соняшникової олії та подрібнених суцвіть трави звіробою. Лікування ран за допомогою олії зі звіробою докорінно відрізняється від лікування ветеринарними препаратами. При використанні зазначеної олії, ми спостерігали таку особливість процесу загоювання, як кірочки майже по всій поверхні рани. Слід підкреслити наявність добре вираженого явища стягування рани на 2-3 доби раніше порівняно з традиційним лікуванням, а повне загоювання ран відбувалося на 2-5 діб раніше. Таким чином, при застосуванні олії зі звіробою, зменшуються строки загоювання ран, поліпшується загальний стан тварини, скорочуються витрати на лікування.

Багато рослин (бруньки, листя берези, квітки календули, бузини чорної, суцвіття ромашки, липи, трава шавлії, череди, звіробою, листя підбілу), а також виготовлених з них препаратів успішно застосовують при гострих та хронічних запальних процесах [1,22]. Перш за все це обумовлено вартістю лікування хворої тварини, яка у 2,5–3 рази нижча порівняно із застосуванням хіміко-фармацевтичних препаратів.

Лікувальна ефективність лікарськими рослинами висока і залежить від своєчасного встановлення діагнозу хвороби, початку лікування і вміння ветеринарного спеціаліста підібрати найбільш дієві збори лікарських рослин для даної тварини.

Згідно даних багатьох інформаційних джерел, у ряді господарств різних форм власності, які займалися лікуванням тварин цілющими рослинами, захворюваність поголів'я тварин в умовах господарств зменшилась. Це вагомий внесок у нарощування продуктивності, відтворення і збереження тварин.

**Висновки.** Використання лікарських рослин та фітопрепаратів для лікування та профілактика захворювань, залишається актуальним, безпечним та традиційним напрямом у ветеринарній медицині.

Лікарські рослини та фітопрепарати, які виготовлені з них сприяють поліпшенню фізіологічного стану тварин, збалансуванню раціонального харчування й збагачують організм необхідними біологічно активними речовинами, а також підвищують резистентність тварин до захворювань та поліпшують якість продукції тваринництва. Для потреб ветеринарного обслуговування тварин, особливо у господарствах орієнтованих на отримання органічної продукції, профілактика та лікування тварин фітопрепаратами є найбільш перспективним напрямком.

Таким чином, досвід засвідчує, що фітопрепарати у практиці ветеринарної медицини - доступний для фахівців і власників тварин, дешевий ефективний засіб для профілактики і лікування багатьох хвороб. Він заслуговує на увагу і застосування в практиці кожного фахівця ветеринарної медицини в Україні.

#### Список літератури

1. Вовк Д. М. Рослинні засоби у ветеринарній медицині. – К. : Урожай, 1996. – 200 с.
2. Гальчинська О. К. Ветеринарна фармакологія. – К. : Аграрна освіта, 2013. – 525 с.
3. Хоменко В. С., Хоменко Н. Р. Лікарські рослини у ветеринарії, медичній і народній практиці. – К. : Урожай, 1994. – 168 с.

## **ФІТОТЕРАПІЯ ПРИ ШЛУНКОВО-КИШКОВИХ ХВОРОБАХ НОВОНАРОДЖЕНИХ ТЕЛЯТ**

**Постановка проблеми.** Інтенсивне використання протимікробних засобів при комплексній терапії незаразних хвороб новонароджених і молодняку сільськогосподарських тварин має ряд недоліків:

1. Організм новонароджених реагує на медикаменти як на отрути, бо дезінтоксикаційна функція їх печінки низька [5, 8].

2. Протимікробні засоби спричиняють розвиток дисбактеріозу в організмі новонароджених і молодняку [4, 8].

3. Інтенсивне, безсистемне, необґрунтоване використання протимікробних засобів призводить до виникнення у мікробів стійкості до даної групи ліків [4, 12].

4. Протимікробні засоби накопичуються і досить тривалий час зберігаються в організмі тварин [4, 8].

5. Виділяючись з організму, протимікробні засоби забруднюють довкілля, а їх вплив на екосистеми ще майже не вивчався

**Мета дослідження.** Зараз у світовій аграрній практиці взято курс на виробництво екологічно чистої продукції. У зв'язку з тим пошук так званих «чистих» ліків набуває актуальності. Цьому в деякій мірі можуть зарадити пробіотики і лікарські рослини.

Метою даного дослідження є узагальнення досвіду використання лікарських рослин у профілактиці і лікуванні хвороб шлунково-кишкового тракту незаразної етіології у новонароджених і молодняку.

**Результати дослідження.** Народна медицина має у своєму арсеналі багато випробуваних рослинних засобів для лікування і профілактики хвороб, у тому числі і тварин.

Лікарські рослини діють на організм комплексно, оскільки містять у своєму складі різноманітні біологічно активні сполуки [1, 23; 3, 5]. Кількість, якість і співвідношення цих сполук залежить від умов довкілля, а також способів заготівлі, обробки і зберігання рослинної сировини.

Заготівлю лікарської сировини потрібно проводити в установлені строки. Не можна проводити заготівлю рослин, які занесені до Червоної книги України. Місця, де проводиться їх збір, повинні знаходитися не ближче 20-30 км від великих міст і не менше як за 1,5-2 км від автомобільних і залізничних шляхів.

Лікарські рослини збирають тільки у суху погоду з 8-9 години ранку, коли зійде роса. Висушувати рослинну сировину потрібно швидко, у затінку, при достатній вентиляції.

Заготовлену сировину тримають у повітропроникній тарі в сухому провітрюваному затемненому приміщенні, краще у підвішеному стані. Трави і квіти зберігають 1 рік, плоди – 2 роки [1, 37].

З рослинної сировини найчастіше виготовляють настої, відвари, настійки, збори і чай.

Настої готують із м'яких частин рослин (квітів, листя, стебла). Сировину подрібнюють, поміщають в емальований посуд чи молочний бідон, заливають

окропом у співвідношенні 1:10, щільно закривають кришкою, тепло укутують і настоюють 4-6 годин. Після цього настій проціджують, осад відтискують. Рідку частину фільтрують через марлю. Зберігають настої у холодильнику чи прохолодному місці не більше як на 2-3 дні.

Відвари готують із твердих частин рослин (плодів, кори, коренів і кореневищ). Подрібнену сировину заливають холодною водою у співвідношенні 1:10, ставлять на малий вогонь і кип'ятять 20-30 хвилин. Фільтрують гарячим. Зберігають так же, як і настої.

Настойки готують на 40-70% етиловому спирті. Подрібнену сировину висипають у скляний посуд, заливають спиртом у співвідношенні 1:5 або 1:10, добре закривають і витримують у темному місці при кімнатній температурі 7 діб. Потім фільтрують через марлю з ватою і зливають у темний посуд. Настої можна зберігати кілька років.

Настої і відвари дають телятам у середньому в дозі 10 мл на 1 кг маси тіла за 30-60 хв до випоювання молозива чи молока або у проміжках між випоюванням [1, 95].

До настоїв і відварів додають кухонну сіль в дозі 5,0 на 1 л, а перед напуванням телят глюкозу 20-25 г на 1 л [5, 53].

Слід відмітити, що на відміну від ліків хімічного походження, лікарські рослини, завдяки своєму різноманітному хімічному складу, впливають на організм комплексно. Вони посилюють секрецію залоз шлунково-кишкового тракту (аір, кульбаба, деревій, подорожник, нагідки, безсмертник, полин), мають в'язучу дію (вільха, чорниця, кора дуба, шавлія, черемуха, звіробій), діють протизапально (ромашка, шалфей, звіробій, родовик лікарський, кропива), зменшують спазми і больові відчуття (родовик лікарський, ромашка), володіють протимікробними властивостями (цибуля, горіх, календула), містять вітаміни і мінеральні речовини (горобина, кропива).

Фітотерапія може використовуватися при диспепсії новонароджених, казеїно-безоарній хворобі, молозивному (молочному) токсикозі, гастроентериті молодняку великої рогатої худоби незаразної етіології.

Для лікування, і профілактики хвороб шлунково-кишкового тракту новонароджених і молодняку запропоновано використовувати чай з сіна [2, 4].

Він має стимулюючу дію, що обумовлено наявністю мінеральних солей, ферментів і деяких водорозчинних вітамінів. У ньому є 1,5-4% протеїну, 0,8-1% безазотистих екстрактивних речовин, 0,3-0,4% золи. Чай поліпшує апетит, стимулює секрецію шлункового соку в порослят, сичужного соку в телят і ягнят. Він сприяє кращому перетравленню поживних речовин і попереджує шлунково-кишкові захворювання. [2, 4].

Для виготовлення чаю використовують сіно конюшини, люцерни, а також лугове сіно з різнотрав'я, зібране на початку цвітіння. При цьому подрібнене сіно поміщають в емальовану посудину, заливають водою температурою 70-80°C у співвідношенні 1:6. Посудину закривають, утеплюють і залишають на 12 год.

Перед випоюванням чай проціджують у відро і знову підігривають (пастеризують) при температурі 70-80°C протягом 5 хв. Для поліпшення смакових якостей до нього додають натрію хлорид з розрахунку 5-8 г на і глюкозу 40-50 г на 1 л настою. Чай з сіна має коричнево-зеленкуватий колір і приємний запах. Його задають теплим (35-37°C) у день приготування за півгодини до випоювання молока. Телятам чай можна давати з 3-5-го дня життя



у проміжках між годівлями, спочатку по 250 мл на добу, ягнятам по 35-40 мл. Надалі кількість чаю поступово збільшують, замінюючи ним питну воду.

Чай можна застосовувати і для лікування телят при шлунково-кишкових хворобах, даючи його навпіл з молозивом у години годівлі або в чистому вигляді у проміжках між годівлями. Якщо поліпшення не настає, молозиво (молоко) цілком виключають на 10-12 год і напувають телят одним чаєм або змішаним у рівній кількості із слизом насіння льону.

Проаналізувавши дані літератури і на основі власних досліджень, пропонується використовувати нижче перераховані лікарські рослини.

1. Аїр звичайний (лепеха, татарське зілля) – *Acorus calamus* L.

2. Безсмертник звичайний (цмин піщаний) – *Helichrysum arenarium* (L.) Moench.

3. Вільха клейка – *Alnus glutinosa* (L.) Gaertn.

4. Верба біла – *Salix alba* L.

5. Горіх волоський – *Juglans regia* L.

6. Горобина звичайна – *Sorbus aucuparia* L.

7. Дев'ясил британський (золотушник, оман) – *Inula britannica* L.

8. Деревій звичайний (тисячолістник) – *Achillea millefolium* L.

9. Дуб звичайний – *Quercus robur* L.

10. Ехінацея пурпурова – *Echinacea purpurea*.

11. Звіробій звичайний – *Hypericum perforatum* L.

12. Кропива дводомна – *Urtica dioica* L.

13. Кульбаба лікарська – *Taraxacum officinale* Wigg.

14. Люцерна посівна – *Medicago sativa*.

15. Нагідки лікарські (календула) – *Calendula officinalis* L.

16. Подорожник великий – *Plantago major* L.

17. Полин гіркий – *Artemisia absinthium* L.

18. Родовик лікарський – *Sanguisorba officinalis* L.

19. Ромашка лікарська – *Matricaria chamomilla* L.

20. Цибуля ріпчаста – *Allium cepa* L.

21. Цикорій звичайний (петрові батоги) – *Cichorium intybus* L.

22. Черемха звичайна – *Padus avium* Mill.

23. Чорниця – *Vaccinium myrtillus* L.

24. Шавлія лікарська – *Salvia officinalis* L.

25. Щавель кінський – *Rumex confertus* Willd.

Для лікування і профілактики шлунково-кишкових хвороб новонароджених телят також запропоновано використовувати збори лікарських рослин:

1. Чистотіл – 1 ч; деревій, ромашка, звіробій – по 2 ч.

2. Ромашка, корінь кульбаби – по 1 ч; деревій, кора дуба – по 2 ч.

3. М'ята, кропива, листя горіха, ромашка – порівну.

4. Кора дуба – 1 ч; листя горіха, звіробій – 2 ч.

5. Звіробій, деревій, полин – порівну.

7. Звіробій, деревій, кінський щавель – по 2 ч; кора дуба – 1 ч.

8. Подорожник, цикорій, щавель кінський – порівну.

9. Безсмертник, кропива дводомна, кульбаба – порівну

**Висновки.** Лікарські рослини за своєю активністю поступаються новітнім медикаментам, але це аж ніяк не применшує їх ролі, а навпаки – потребує дальшого вивчення і впровадження цих засобів у практику. Це стосується чаю, виготовленого з сіна й різноманітних зборів лікарських рослин.

### Список літератури

1. Вовк Д. М. Рослинні засоби у ветеринарній медицині. – К. : Урожай, 1996. – 200 с.
2. Назаркевич Р. Т. Які рослинні препарати можна використовувати в лікувально-профілактичних цілях при шлунково-кишкових розладах у телят і поросят? // Аграрна наука Волині. – 2009. – № 4 (33). – С. 4.
3. Рабинович М. И. Лекарственные растения в ветеринарной практике : Справочник. – М. : Агропромиздат, 1987. – 288 с.
4. Рациональное использование лекарственных препаратов в ветеринарии / Сост. О. З. Исхаков, В. С. Авсюкевич. – М. : Россельхозиздат, 1984. – 269 с.
5. Шлунково-кишкові хвороби новонароджених телят / В. І. Левченко, В. П. Заярнюк, І. В. Папченко, В. І. Головаха. – Біла Церква, 1997. – 81 с.

**Свереда Богдан Олегович,**  
учень 11 класу комунального закладу «Луцький  
навчально-виховний комплекс №26», член комунальної  
установи «Волинська обласна Мала академія наук»  
**Голуб Валентина Олександрівна,**  
кандидат сільськогосподарських наук, доцент кафедри  
ботаніки і методики викладання природничих наук  
Східноєвропейського національного університету  
імені Лесі Українки

### **БІОЛОГІЧНІ ОСОБЛИВОСТІ ВИДІВ РОДУ *CATALPA SCOP.*, ІНТРОДУКОВАНИХ У ВОЛИНСЬКІЙ ОБЛАСТІ**

**Постановка проблеми.** Використання рослинних ресурсів України в озелененні населених місць, паркобудівництві та в лісовому господарстві є актуальною проблемою. Значна роль для озеленення та створення паркових композицій належить рослинам інтродуцентам. До таких рослин належать види роду *Catalpa Scop.* родини Бігнієві (*Bignoniaceae*). Цінність їх визначається декоративними властивостями і особливо під час цвітіння, коли рослину вкриває значна кількість квіток, щільно розташованих у суцвіттях. Цим створюється надзвичайно декоративний ефект, що ставить види роду *Catalpa* на одне з перших місць серед паркових дерев.

З метою розширення асортименту рослин, які використовуються у міському озелененні, а також для підвищення декоративної цінності насаджень у вуличних композиціях частіше використовують інтродуковані види, серед яких і представники роду катальпа, цікавість до яких зумовлена їх стійкістю проти несприятливих міських умов, захворювань, пізніми строками квітування, подібністю їх цвіту до гіркокаштана кінського, відсутністю падаючих плодів та опатністю зеленого листа до настання морозів [1, 3].

Незважаючи на високу декоративність, види роду *Catalpa* в озелененні України використовуються дуже обмежено, а запропонований розсадниками асортимент представлений лише катальпою прекрасною (*Catalpa speciosa* Ward.), катальпою бігнієвою (*Catalpa bignonioides* Walt.), катальпою гібридною (*Catalpa hybrida*) та овальною (*Catalpa ovata* G. Don.).

Інтродукція видів роду *Catalpa* і широке впровадження їх у зелене будівництво тісно пов'язане з можливістю їх насінневого розмноження, яке збільшує стійкість наступних поколінь до несприятливих факторів середовища

і відіграє значну роль в акліматизації. Дослідження та удосконалення насінневого розмноження видів роду *Catalpa* є досить актуальною темою з точки зору як ботаніки, так і лісівництва та зеленого будівництва [1, 2, 3].

**Мета і задачі дослідження.** Метою дослідження є вивчення біологічних та екологічних особливостей росту й розвитку інтродукованих видів роду *Catalpa* Scop., а також розробка ефективних методів вирощування садивного матеріалу досліджуваних видів. Для досягнення поставленої мети необхідно було вирішити такі завдання: вивчити біологічні особливості видів роду *Catalpa*; проаналізувати видовий склад роду *Catalpa*; дослідити метод насінневого розмноження.

**Результати досліджень.** Вивчення та знання закономірностей росту та розвитку рослин-інтродуцентів, нагромадження інформації та її аналіз при вирощуванні мають важливе значення як з наукової так і практичної сторін. Особливе місце займає ритм сезонного розвитку рослин, який формується в процесі філогенезу як пристосування до певних сезонних змін кліматичних умов. На нього впливають як ендегенні так і екзогенні фактори, зокрема, філогенез роду або генетичні задатки та умови навколишнього середовища району інтродукції. Вивчення динаміки проходження фенофаз в умовах Волинської області до нашого часу не проводилось, тому ми вирішили доповнити відсутні дані.

Упродовж 2016–2018 років проведено фенологічні спостереження за представниками видів роду *Catalpa* у вуличних насадженнях м. Луцька, смт. Шацька, на території бази практик СНУ імені Лесі Українки «Гарт».

Результати спостережень відображені в табл. 3.1, дод.А, Б.. Вегетація видів роду *Catalpa* Scop. розпочинається за умови, що максимальна середньомісячна температура повітря досягає показника  $+17$ – $+19$  °С, середні температурні показники –  $+7,9$ ... $+12,3$  °С, мінімальні – від  $-0,7$  °С до  $-2,3$  °С.

Збільшення розміру бруньок у всіх видів катальпи спостерігалися протягом осінньо-зимового періоду.

Фазу набубнявіння бруньок спостерігали з моменту збільшення їх об'єму до початку розкривання. У видів роду *Catalpa*, інтродукованих у Волинській області розкривання проходить через 1–1,5 тижні після інтенсивного набубнявіння, тобто з II–III декади квітня – до I–II декади травня. Іноді дана фаза проходить раніше, залежно від температурних показників.

Розпускання бруньок фіксували під час масового розходження покривних лусок. Фаза розпускання бруньок у інтродукованих видів роду *Catalpa* Scop. розпочиналась в II–III декаді квітня закінчувалась – в I–II декаді травня. Отже, максимальна інтенсивність росту пагонів у дорослих особин досліджуваних видів роду *Catalpa* зареєстрована у першій половині періоду вегетації; сіянці мають декілька періодів росту протягом літа, тому їхня деревина не встигає повністю визріти і, як наслідок цього уражується ранньоосінніми приморозками. Характер ростових процесів дорослих дерев сприяє забезпеченню своєчасного здерев'яніння пагонів більшості видів і створює умови для своєчасного проходження їх загартовування.

Дозрівання плодів проходить, залежно від умов, з кінця вересня до початку листопада. Під час перших зимових морозів в суху вітряну погоду відбувається розтріскування коробочок і масове розсіювання насіння, а навесні на деревах залишаються переважно пусті коробочки. У насадженнях двох видів катальпи на зупинці СНУ на Винниченка у 2017 році не дали плодоношення, на відміну від парку Лесі Українки через несприятливі умови. Входження катальпи до

стану спокою теж відбувалося по-різному. 20 листопада катальпа звичайна була у фазі листопаду, тоді як на катальпі прекрасній на двох досліджуваних ділянках листя було відсутнє.

Розширення ареалу, інтродукованих у Волинській області, видів роду *Catalpa* Scop. значною мірою залежить від вибору оптимальних способів їх розмноження. У природних умовах всі вони розмножуються насіннево. В умовах Волинської області всі досліджувані види є інтродуцентами, які розмножуються переважно насінневим шляхом.

Заготівлю насіння *C. speciosa*, *C. bignonioides*, *C. hybrida* проводили в м. Луцьк, смт Шацьк, на території бази практик СНУ імені Лесі Українки «Гарт» з використанням рекомендацій О. І. Подольської [4 [24, 37] [24, 37]]. Проведені дослідження підтверджують рекомендації вищевказаних авторів, а результати їх наведено нижче. Показник проростання насіння осіннього строку заготівлі в лабораторних умовах є найвищим для всіх досліджуваних видів і складає для *C. speciosa* Ward., *C. bignonioides* Walt. та *C. hybrida* Spaeth. 98,9, 97,8 і 96,3% відповідно. Проте навіть при березневій заготівлі насіння відсоток лабораторної схожості насіння однаково залишається досить високим, що певним чином свідчить про успішність інтродукції досліджуваних видів катальпи місцевої репродукції.

**Висновки.** Інтродуковані у Волинській області види роду *Catalpa* Scop. – надзвичайно цінні декоративні, стійкі до антропогенного та біогенного впливу рослини, що характеризуються низькою вибагливістю до вологості та родючості ґрунтів і можуть використовуватись для створення довговічних високоестетичних декоративних насаджень. Ґрунтово-кліматичні умови Волинській області в цілому є придатними для більш широкого культивування видів роду *Catalpa*. Заготівлю насіння катальпи слід проводити в пізньоосінній період, оскільки в цей період воно має найвищу схожість. Ґрунтова схожість, вихід стандартних сіянців та кращі показники росту і розвитку із трьох досліджуваних видів кращі у катальпи прекрасної (*C. speciosa* Ward.).

#### Список літератури

1. Кохно М. А. Дендрофлора України. Дикорослі й культивовані дерева і кущі : Покритонасінні. - Частина II : [Довідник] / М. А. Кохно, Н. М. Трофименко, Л. І Пархоменко та ін.: – К. : Фітосоціоцентр, 2005. – 716 с.
2. Калініченко О. А. Декоративна дендрологія / О. А. Калініченко. – К. : Вища школа, 2013. – 199 с.
3. Лепнік М. В. Характеристики плодоношення рослин *Catalpa bignonioides* Walt. за умов забруднення навколишнього середовища / М. В. Лепнік // Вісник Дніпропетровського університету. Біологія. Екологія. – 2008. – Вип. 16. – Т. 1. – С. 141–146.
4. Подольская О. И. Сбор и подготовка семян древесных пород Средней Азии / О. И. Подольская. – Ташкент : Госиздат, 1975. – 83 с.

**Лісовська Тетяна Павлівна,**  
кандидат біологічних наук, керівник секції селекції та генетики  
комунальної установи «Волинська обласна Мала академія наук»  
**Клекоць Денис Михайлович,**  
учень 11 класу Волинського наукового ліцею-інтернату

## **БІОМОНІТОРИНГ ЗАБРУДНЕННЯ АТМОСФЕРНОГО ПОВІТРЯ МІСТА ЛУЦЬКА ЗА ЯКІСТЮ ПИЛКУ ЛИПИ**

**Постановка проблеми.** На сьогодні особливого значення набувають дослідження, пов'язані з оцінкою стану урбанізованих територій, насичених різноманітними джерелами забруднення, з використанням рослин промислових зон і міського середовища [1, 2, 6, 8]. Доповнення об'єктивної інформації хімічного та фізико-хімічного контролю даними біомоніторингу здатне наблизити нас до адекватної оцінки екологічної ситуації в сучасному місті та проведення його екологічного зонування. У ролі біоіндикаторів можуть бути використані пилкові зерна деревних і трав'янистих рослин [2, 5, 8, 9]. Відомо, що процеси формування і розвитку пилку чутливі до впливу чинників різної етіології [5, 9], і в умовах екологічного неблагополуччя рослини продукують велику кількість тератоморфних і стерильних пилових зерен.

За даними Міністерства екології, у 2016 р. м. Луцьк належало до 15 найбільш забруднених міст України за якістю атмосферного повітря [7]. Екологи відмічають коливання кількості викидів у повітря м. Луцьку протягом останніх років з тенденцією до зростання. Так, у 2016 р. середньорічні концентрації діоксиду азоту, фенолу і формальдегіду перевищували ГДК – у 2,54, 1,73 та 2,03 рази, відповідно [3].

Основним джерелом забруднення повітря у нашому місті є транспорт, кількість якого щорічно зростає [3]. Отже, проведення біомоніторингу стану атмосферного повітря м. Луцька є актуальним.

**Мета** – оцінити якість пилових зерен рослин липи *Tilia cordata* Mill., які ростуть у районах м. Луцька із різним ступенем забруднення повітря.

**Результати дослідження.** Матеріалом дослідження слугував пилок поширеного у м. Луцьку виду: липи *Tilia cordata* Mill. Квіти із зрілим пилком збирали у 2017 р. в період масового цвітіння дерев, що росли вздовж вулиць м. Луцька, які, за літературними даними [5], відрізнялися за рівнем забруднення повітря, зумовленим різною інтенсивністю руху транспорту. Фертильність пилку визначали зафарбуванням ацетокарміном [4]. Діаметр пилових зерен вимірювали на фотографіях, із наступним перерахунком у мкм за допомогою об'єкт-мікрометра. В якості контролю взяли пилок лип, які ростуть за НВК № 2 – не менш ніж за 100 м від вул. Львівська.

Наші дослідження виявили істотну різницю за фертильністю пилку дерев липи лише в трьох досліджених місцях відбору проб – пр. Перемоги (перевищення рівня стерильності в контролі у 4,8 разів), пр. Відродження і вул. Львівська (перевищення контролю у 1,9 і 1,7 разів, відповідно). Стерильність пилку лип, що ростуть на вул. Глушець, також перевищує контроль у 1,7 рази, але через невеликий обсяг вибірки, різниця неістотна. Липи, які ростуть вздовж вулиць із найбільш інтенсивним рухом транспорту – Ковельська, Глушець, пр. Соборності виявили неістотну різницю за стерильністю пилку порівняно з контролем (рис). Ці дані можна пояснити тим, що на забруднення атмосферного повітря впливає, крім інтенсивності руху

транспорту, також його швидкість, рух повітряних мас, метеоумови під час мікроспоро- і мікрогаметогенезу та інші фактори [3].

Зафарбування пилку липи ацетокарміном дозволяє побачити кількість апертур в оболонці пилкових зерен. В нормі пилкові зерна липи утворюють три апертури, тератоморфні пилкові зерна можуть мати дві або одну апертуру. Цей показник, а також значне відхилення в розмірах пилку – нанізм і гігантізм, ми використали для обліку тератоморфних пилкових зерен.

Результати дослідження свідчать про високу частоту тератоморфного пилку дерев липи, які ростуть при різних ступенях забруднення повітря. Різниця з контролем є високо істотною для всіх перевірених районів м. Луцька. Відсоток тератоморфного пилку виявляє високу позитивну кореляцію із рівнем атмосферного забруднення ( $r = + 0,76$ ).

За літературними даними відомо, що число нормальних пилкових зерен у *Tilia cordata* Mill. обернено пропорційно залежить від інтенсивності руху міського транспорту. Так, за даними Дзюби О.Ф. та ін. в місцях інтенсивного руху у *Tilia cordata* масово з'являється тератоморфний пилко (до 62,6%), відмічені нанізм і гігантізм пилкових зерен, зміна числа, розмірів і форми апертур, структури екзини та інші прояви патогенезу [13].

Тератоморфність, так само, як і стерильність, знижує якість пилку липи. Ми визначили сумарну частоту пилкових зерен із відхиленням від норми.

Згідно наших даних, за сумарною оцінкою частки стерильних і тератоморфних пилкових зерен, пилко усіх дерев, які ростуть вздовж вулиць із різним ступенем забруднення показав істотне перевищення над контролем (рис.). Найбільш екстремальні умови середовища, на які реагує пилко липи, спостерігали на пр. Соборності і пр. Перемоги (липи ростуть проти стадіону “Авангард”). Пилко дерев липи з пр. Перемоги показав істотне перевищення над контролем як за відсотком стерильних, так і тератоморфних пилкових зерен. Пилко лип, які ростуть вздовж пр. Соборності, не відрізнявся істотно за рівнем стерильності, але виявив екстремально високий рівень тератоморфних пилкових зерен. Це явище може бути пов'язане із внутривидовою генетичною мінливістю дерев, із специфічним складом забруднюючих атмосферу речовин (діоксиду азоту, фенолу і формальдегіду) або іншими факторами і потребує подальшого дослідження. Відсоток суми аномального пилку липи виявляє помітну пряму кореляцію із рівнем атмосферного забруднення ( $r = + 0,62$ ) і може використовуватися в якості дискримінуючого параметру оцінки стану атмосферного повітря.



Рис. Частота стерильних і тератоморфних пилкових зерен дерев липи, які ростуть в різних за рівнем забруднення районах м. Луцька

Отже, наші результати підтверджують зв'язок між рівнем забруднення атмосферного повітря та фертильністю і тератоморфністю пилку рослин, які ростуть при різних рівнях забруднення. Кращим дискримінуючим параметром пилку, який дозволяє оцінити стан атмосферного повітря виявилась тератоморфність пилку, а також сумарна кількість аномального пилку липи.

З метою оцінки мінливості розмірів фертильного пилку, ми визначили діаметр пилку. Пилок дрібного розміру може з'являтися внаслідок порушення регулярного розходження хромосом в першому або другому поділі мейозу і появі анеуплоїдних мікроспор, пилок великого розміру може з'являтися внаслідок порушення цитокінезу і появі поліплоїдних пилкових зерен. Істотно меншим діаметром пилкових зерен відрізнявся пилок липи з вул. Глушець, вул. Ковельської, вул. Львівської і проспекту Перемоги.

**Висновки.** Результати дослідження свідчать, що за стерильністю пилка липи істотне перевищення контролю спостерігали лише в трьох досліджених місцях відбору проб – пр. Перемоги, пр. Відродження і вул. Львівська. Частка тератоморфного пилку, як і сума стерильного і тератоморфного пилку, істотно переважала контроль у всіх дерев, які ростуть при різній інтенсивності забруднення повітря.

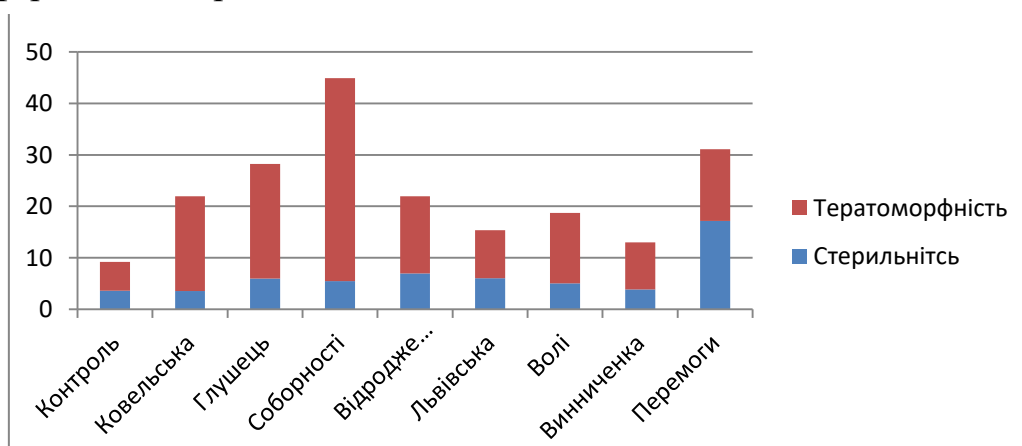
Кращим дискримінуючим параметром пилку, який дозволяє оцінити стан атмосферного повітря, виявилась тератоморфність пилку липи.

Сумарна частка аномального пилку липи виявляє помітну кореляцію із рівнем атмосферного забруднення ( $r = + 0,62$ ).

Із семи проб липи, в яких визначили діаметр пилкових зерен, чотири зразки мали істотно менший діаметр пилку порівняно із контролем.

Найбільш забрудненими згідно об'єднаних даних пилкового аналізу, виявилися райони пр. Соборності, пр. Перемоги, вул. Глушець, вул. Ковельської та пр. Відродження.

#### Список літератури

1. Беляева Л. В. Биоиндикация загрязнения атмосферного воздуха и состояние древесных растений / Л. В. Беляева, В. С. Николаевский // Научные труды Московского лесотехнического института. – М., 1989. – Вып. 222. – С. 36–47.
2. Биоиндикация загрязнения наземных экосистем / Э. Вайнерт, Р. Вальтер, Т. Ветцель [и др.]. – М. : Мир, 1988. – 350 с.
3. Боярин М. В. Аналіз впливу автотранспорту на стан атмосфери міських ландшафтів (на прикладі м. Луцьк) / М. В. Боярин, І. М. Нетробчук, Л. А. Савчук // Вісник Харківського національного університету імені В. Н. Каразіна. - Серія «Екологія». – 2015. – Вип. 13. – С. 54-59.
4. Дегтярева Н. И. Лабораторный и полевой практикум по генетике / Н. И. Дегтярева. – К. : Вища школа, 1979. – 288 с.
5. Дзюба О. Ф. Палиноиндикация качества окружающей среды / О. Ф. Дзюба. – СПб. : Недра, 2006. – 198 с.
6. Меннинг У. Д. Биомониторинг загрязнения атмосферы с помощью растений / У. Д. Меннинг, У. А. Федер. – Л. : Гидрометеоздат, 1985. – 143 с.
7. Мінекології назвали 15 найбрудніших міст України / УНН, 9.07.2017 р. – [Електронний ресурс]. – Режим доступу: <http://www.unn.com.ua/uk/news/1669694-minekologiyi-nazvalo-15-naubruidnishikh-mist-ukrayini>
8. Одукалец І. О. Морфо-фізіологічні зміни деревних рослин за атмосферного забруднення / І. О. Одукалец // Питання біоіндикації та екології. – 2010. – Вип. 16. - № 1. – С. 54-78.
9. Pollen viability for air pollution bio-monitoring / [E. Gottardini, F. Cristofolini, E. Paoletti et al.] // Journal of Atmospheric Chemistry. – 2004. – Vol. 49. - № 1–3. – P. 149–159.

## **ВІЙНА І ЕКОЛОГІЯ: ПРИКЛАД ДОНБАСУ**

**Постановка проблеми.** Бойові дії, що протягом досить тривалого часу ведуться на певній території, неминуче впливають на екологічну ситуацію. Вплив цей особливо небезпечний, якщо війна триває на урбанізованій та індустріалізованій території – тут до прямих наслідків від бойових дій (руйнувань, насичення території вибухонебезпечними предметами тощо) додаються збитки від пошкодження чи знищення екологічно небезпечних підприємств. Повною мірою це відповідає українському Донбасу, який внаслідок російської агресії став театром воєнних дій.

**Мета дослідження.** Проаналізувати негативний вплив бойових дій на екологічну ситуацію в Донбасі в аспекті підтоплення гірничих видобутків та забруднення підземних вод.

**Результати дослідження.** Гірничовидобувна промисловість цілком «заслужено» вважається однією з найнебезпечніших для навколишнього середовища галузей народного господарства. Характерною її особливістю є те, що шкідливий вплив не припиняється навіть після завершення роботи (закриття) підприємств. Найбільш очевидними наслідками є різномантні відвали та відстійники, у яких упродовж тривалого часу зберігається висока концентрація шкідливих речовин. Однак ці об'єкти, які знаходяться на поверхні землі, можна порівняно легко рекультивувати – зрозуміло, за наявності відповідного бажання і коштів. Значно складніше упоратися з наслідками порушення підземної структури – порожнинами, що утворилися внаслідок гірничих робіт. Поява цих порожнин призводить до затоплення, що, у свою чергу, тягне за собою підвищення рівня підземних вод та їх забруднення. Тому, навіть після виведення копальні з експлуатації, необхідно здійснювати заходи з водовідливу. Це потребує постійного моніторингу ситуації, залучення кваліфікованих фахівців та значних матеріальних ресурсів.

Україна вперше зіткнулася з широкомасштабною проблемою підтоплення шахт у 90-х рр. минулого століття, коли розпочалось масове закриття копалень. Відбувалося це у мирний час (хоч і за умов економічної кризи) і було розтягнуто на кілька років. Однак, розв'язання проблеми виявилось дуже складним завданням, а у ряді місцевостей вона так і не була остаточно вирішена. Після початку російської агресії у 2014 р. та окупації низки районів Донецької і Луганської областей, окупаційна влада та їхні колаборанти практично припинили заходи з водовідведення на закритих копальнях [3]. Більше того – низка раніше діючих шахт теж припинила роботу. За даними на кінець 2017 р., на окупованих територіях підтоплювались або були повністю затоплені 36 вугільних шахт.

У ході реалізації проекту «Визначення збитків, заподіяних навколишньому середовищу на сході України» (здійснювався Координатором проекту ОБСЄ спільно з Міністерством екології та природних ресурсів України, за фінансової підтримки урядів Австрії та Канади) було визначено, що водовідлив не працює практично на всій території від Горлівки до Єнакієва, в районі Первомайська, частково в Донецьку, Макіївці,



Шахтарську, Торецьку. Особливо небезпечним є підтоплення шахт, які використовувались як сховища відходів: «Олександр-Захід» та «Вуглегірська», шахта ім. Калініна у Горлівці. А підтоплення шахти «Юний комунар» (неподалік від Єнакієва), де 1979 р. було здійснено підземний ядерний вибух, може призвести до радіаційного забруднення підземних вод [1].

Які ж наслідки тягне за собою підтоплення шахт? Масштабне затоплення шахт неминуче веде до затоплення навколишніх територій, впливає на рівень ґрунтових вод, спричиняє просідання ґрунтів. Останнє, у свою чергу, призводить до руйнування будівель і комунікацій, зокрема мережі водопостачання, підземних газопроводів, каналізаційних та водопровідних систем. Найбільш катастрофічними можуть стати «техногенні землетруси», які нищать споруди, лінії електропередач, трубопроводи, залізничні колії та шосе.

Іншу групу наслідків, потенційно ще більш небезпечних, становить забруднення підземних та поверхневих вод залізом, хлоридами, сульфатами, іншими мінеральними солями та важкими металами. Вже зараз у річці Кривий Торець, що біля міста Торецьк і селища Новгородське, зафіксовано украй високий уміст солі та мінералізації. Водою з цієї річки можна користуватись як технічною, але вона непридатна навіть для поливу рослин. У річці Сіверський Донець, яка є головним джерелом питної води на сході країни (від неї залежить 90% Донецької області та 30% — Луганської), перевищена концентрація фосфору та азоту [4]. Вплив цього чинника буде помітним далеко за межами районів, де безпосередньо знаходяться підтоплені шахти – адже той же Сіверський Донець впадає у Дон, а він – у Азовське море [2]. Характерно, що останнім часом про потенційну небезпеку заговорили навіть в Росії – виявляється, структура водоносних горизонтів Донбасу така, що забруднені води потраплятимуть, у першу чергу, в Ростовську область.

**Висновки.** В сучасних умовах українські органи влади не мають безпосереднього впливу на окуповані території, однак це зовсім не означає, що їхніми екологічними проблемами можна нехтувати. Відповідну роботу з моніторингу екологічного стану непідконтрольних районів має проводити Міністерство з питань тимчасово окупованих територій, адже одним з його безпосередніх завдань є подолання наслідків конфлікту [5]. З огляду на реальні можливості моніторингу непідконтрольних районів можна запропонувати три послідовні завдання з подолання негативних екологічних наслідків:

1. Інформування громадян України, міжнародних організацій, урядів зацікавлених країн та світової громадськості про екологічну ситуацію на окупованих територіях.

2. Розробка проектів ліквідації наслідків екологічного лиха із залученням інтелектуальних та матеріальних ресурсів, як українських, так і зарубіжних дослідних і проектних установ.

3. Створення фонду ліквідації наслідків екологічної катастрофи на Донбасі, який дозволить акумулювати кошти іноземних «донорів» для проведення відповідних заходів після звільнення окупованих територій.

#### Список літератури

1. Більше 36 шахт на Донбасі підтоплені – дослідження [Електронний ресурс] – Режим доступу: [qha.com.ua/ua/viina-bezpeka/bilshe-36-shaht-na-donbasi-pidtopleni-doslidjennya/23987/](http://qha.com.ua/ua/viina-bezpeka/bilshe-36-shaht-na-donbasi-pidtopleni-doslidjennya/23987/)

2. Затоплення шахт на Донбасі може призвести до екологічної катастрофи – Волинець [Електронний ресурс] – Режим доступу: <http://nbnews.com.ua/ua/news/129640/>

3. На межі виживання: знищення довкілля під час збройного конфлікту на сході України [Електронний ресурс] – Режим доступу: <https://helsinki.org.ua/wp-content/uploads/2017/06/Na-mezhi-vyzhyvannya.pdf>

4. Підтоплення шахт на Донбасі загрожує зараженням питної води [Електронний ресурс] – Режим доступу: <https://hromadske.ua/posts/pidtoplennia-shakht-na-donbasu-zahrozhuie-zarazhenniam-pytnoi-vody>

5. Подолання наслідків конфлікту [Електронний ресурс] – Режим доступу: [mtot.gov.ua/category/napryamki-diyalnosti/podolannya\\_naslidkiv\\_konfliktu/](http://mtot.gov.ua/category/napryamki-diyalnosti/podolannya_naslidkiv_konfliktu/)

**Боярин Юлія Леонідівна,**  
студентка IV курсу біологічного факультету  
Східноєвропейського національного  
університету імені Лесі Українки  
**Кузьмішина Ірина Іванівна,**  
кандидат біологічних наук, доцент кафедри  
ботаніки і методики викладання природничих  
наук Східноєвропейського національного  
університету імені Лесі Українки

## **БІОМОРФОЛОГІЧНІ ОСОБЛИВОСТІ НЕМОРАЛЬНИХ ВИДІВ СУДИННИХ РОСЛИН РОЖИЩЕНСЬКОГО РАЙОНУ**

**Постановка проблеми.** Неморальна флора (лат. *nemoralis* – лісовий) – комплекс видів рослин, генетично пов'язаний з широколистяними лісами. Для неморальної флори характерні – *Quercus robur* L., *Tilia cordata* L., *Carpinus betulus* L., *Acer platanoides* L., *Fraxinus excelsior*, *Fagus sylvatica* L., весняноквітучі трав'яні багаторічники – ефемероїди. Історично неморальна флора складалася, починаючи з палеогену, протягом неогена і антропогена піддавалася істотним змінам (у останні тисячоліття – в основному під впливом діяльності людини). Неморальні види широколистяних лісів – *Stellaria holostea* L., *Aegopodium podagraria* L., *Galeobdolon luteum*, *Asarum europaeum* L., *Galium odoratum* L., *Dactylis glomerata* L., *Alopecurus pratensis* L., *Deschampsia cespitosa* L., *Poa pratensis* L., *Festuca pratensis* тощо.

Неморальні види складають до 16 % флори і входять до поширених на Волині дубово-соснових, дубових та грабових лісів. Їх роль посилюється там, де бідні піщані ґрунти поступаються місцем перед більш родючими опідзоленими ґрунтами [1, 55]. Оскільки по Волинській області багато піщаних і супіщаних ґрунтів, що притаманні для зростання бореальних видів, що стало причиною обмеження поширення неморальної флори в зоні мішаних лісів. Для Рожищенського району характерні сірі лісові ґрунти. Флору Волинської області досліджували В. Г. Бессер, П. С. Рогович, І. І. Шмальгаузен, А. І. Барбарич, Г. В. Балашов, В. К. Терлецький, І. І. Кузьмішина тощо [4, 17]. Але детального аналізу флори Рожищенського району Волинської області, зокрема, її неморального елемента, проведено не було, що і зумовило актуальність теми дослідження.

Рожищенський район розташований в північно-східній частині Волинської області, в проміжній зоні між лісостепом і Поліссям. Межує з Ковельським, Маневиським, Ківерцівським, Луцьким, Локачинським і Турійським районами. Клімат Рожищенського району вологий, помірний,

зі значними опадами, затяжними весною та осінню, з м'якою зимою, нестійкими морозами, частими відлигами та нежарким літом. У зв'язку з рівнинним характером поверхні тут не спостерігається значних контрастів у розподілі по території температури повітря. Найбільше опадів спостерігається влітку. Рожищенський район багатий на поверхневі води. Кліматичні умови району дослідження сприяли розвиткові основному типу рослинності – лісам. Для неморальної флори, тобто флори широколистяних лісів, характерні – *Quercus robur*, *Tilia cordata*, *Carpinus betulus*, *Acer platanoides*, *Fraxinus excelsior*, *Fagus sylvatica*, рано квітучі трав'яні багаторічники – ефемероїди [3, 20-35].

**Мета дослідження** – вивчення неморальних видів судинних рослин Рожищенського району. Об'єктом дослідження слугувало фіторізноманіття неморальних видів судинних рослин Рожищенського району у його сучасних адміністративних межах, предметом – біоморфологічні особливості неморальних видів рослин.

**Результати дослідження.** За результатами польових обстежень протягом вегетаційного періоду та аналізу літературних джерел [1, 4] нами складено загальний таксономічний список із 73 судинних рослин Рожищенського району, з яких неморальними видами є 31.

При аналізі представників неморальної флори Рожищенського району були визначені кількісні співвідношення представників рослин щодо тривалості життєвого циклу, типу наземних пагонів, типу кореневої системи, які наведено в діаграмах.

За тривалістю життєвого циклу (рис. 1) серед представників неморальних видів переважають полікарпіки (39,3 %), серед яких *Ranunculus repens*, *Anemone nemorosa* L., *Ajuga reptans* L. та інші. Найменша кількість чагарників – лише один - *Rubus caesius* L.



Рис 1. Тривалість життєвого циклу неморальних видів рослин Рожищенського району

За типом наземних пагонів (рис. 2) більшість рослини із безрозеточним типом (64,3 %), серед них *Impatiens parviflora*, *Euonymus europaeus* L., *Galium aparine* L. та інші. Найменше представників із розеточним типом наземних пагонів (7,1 %), як наприклад *Chaerophyllum temulum* L.

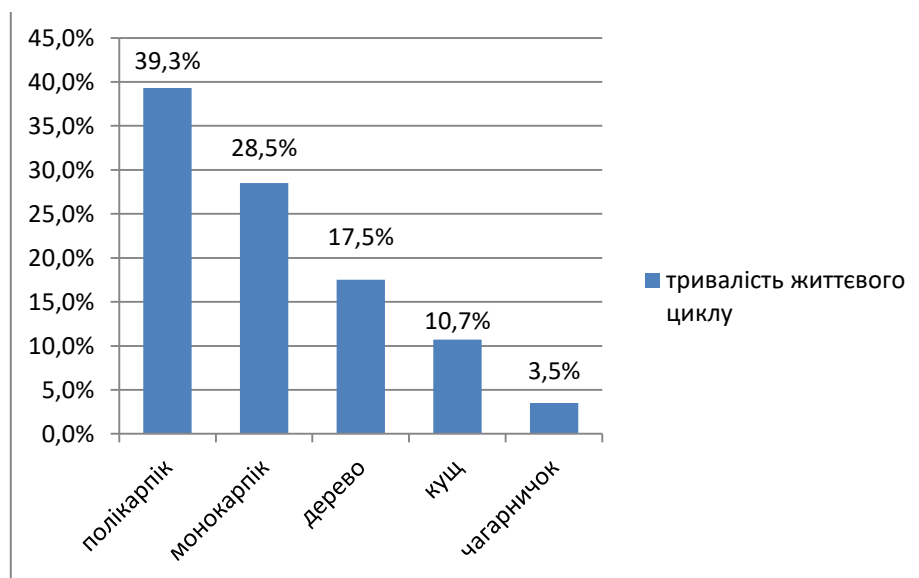

Рис 2. Спектр типів наземних пагонів неморальних видів рослин Рожищенського району

За типом кореневої системи (рис. 3) найбільше представників неморальних видів рослин зі стрижнекореневою системою (35,7 %): *Acer platanoides*, *Salix fragilis* L., *Corylus avellana* L. та інші. Найменша кількість досліджуваних представників рослин із якірнострижневою кореневою системою (14,9 %): *Urtica dioica* L., *Geranium robertianum* L., *Chaerophyllum temulum*.

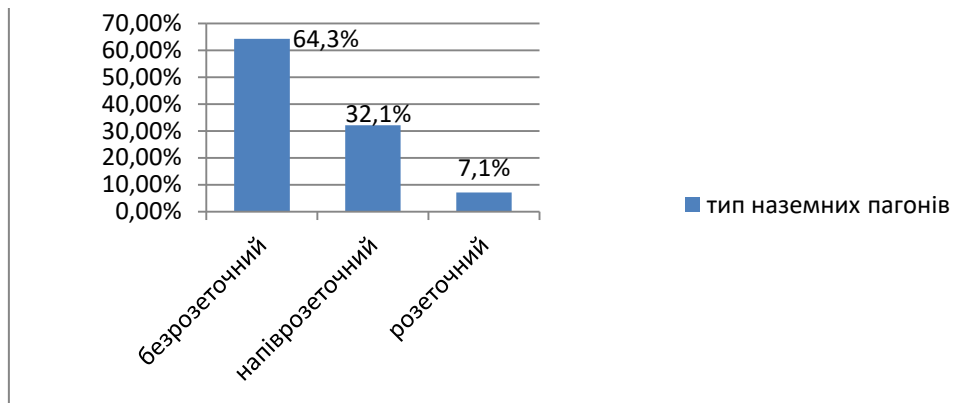

Рис 3. Спектр типів кореневої системи неморальних видів рослин Рожищенського району

Серед кліматоморф (рис. 4) найбільше гемікриптофітів (35,7 %): *Oxalis acetosella* L., *Poa pratensis*, *Milium effusum* L. і інші. Найменше фанерофітів (32,1 %): *Euonymus verrucosus*, *Euonymus europaeus* L., *Acer platanoides* та інші.

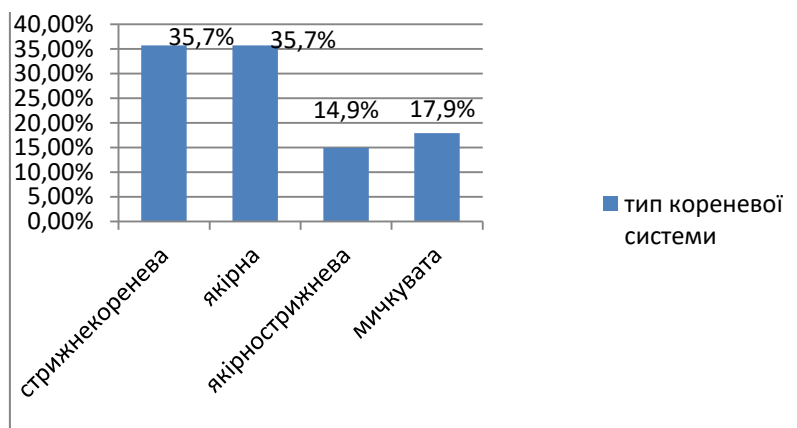

Рис 4. Спектр кліматоморф неморальних видів рослин Рожищенського району

**Висновки.** Біоморфологічний аналіз неморальних видів у флорі Рожищенського району засвідчив переважання полікарпиків, рослин з безрозеточним типом і стрижнекореневою системою, а також гемікриптофітів. Пропонуємо до регіональної охорони *Campanula persicifolia* L. які виявлено на узліссі урочища «Ольганівка» в пригніченому стані.

#### Список літератури

1. Кузьмішина І. Флора і рослинність України : Курс лекцій / І. Кузьмішина. – Луцьк : Друк ПП Іванюк В. П., 2016. – 152 с.
2. Определитель высших растений Украины / Д. Н. Доброчаева, М. И. Котов и др. – К : Наукова думка, 1987. – 548 с.
3. Природа Волинської області / [за ред. К. І. Геренчука]. – Л. : Вид-во при Львівському ун-ті, 1975. – 147 с.
4. Судинні рослини Волинської області (флора і культивай) // [відп. ред. В. К. Терлецький]. – Луцьк : Вид-во Волинськ.держ.ун-ту, 1995. – 124 с.

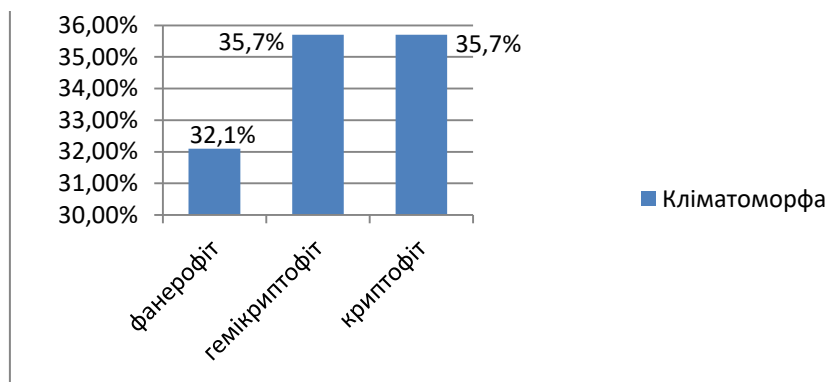
## Підсекція 2.2. Технічні та фізико-математичні науки

**Бурчак Ігор Несторович,**

кандидат технічних наук, професор кафедри інженерної та комп'ютерної графіки Луцького національного технічного університету

**Величко Володимир Леонідович,**

завідувач відділення інформатики та комп'ютерної техніки Волинського коледжу Національного університету харчових технологій

**Головачук Ігор Павлович,**

кандидат технічних наук, завідувач кафедри інженерної та комп'ютерної графіки Луцького національного технічного університету

### ВИКОРИСТАННЯ 3D ГОЛОГРАФІЧНИХ ЗОБРАЖЕНЬ У НАВЧАЛЬНОМУ ПРОЦЕСІ

**Постановка проблеми.** У галузі інженерної освіти існує проблема представлення та сприйняття складної графічної інформації. 3D технології відображення на екрані монітора частково вирішують таку проблему, проте не усі користувачі однаково сприймають інформацію, яка представлена у такій формі (залежить від особистих якостей та рівня підготовки людини), тому що зображення передається плоскою поверхнею екрану монітора.

Можливим шляхом вирішення є використання технологій 3D-друку (швидкого прототипування) або технологій віртуальної реальності, проте вони є дорогі. Тому альтернативою може бути впровадження голографічних 3D зображень, які дозволяють представити об'єкт у доступній та сприйнятній для людини формі, тобто тривимірним.

**Мета дослідження** заключалась у оцінці можливостей та перспектив використання голографічних технологій в освіті. Голографічний підхід в освіті

базується на ефекті формування “об’ємної уяви та знань” про об’єкт досліджень, предмет або явище. Наприклад, на уроці історії викладач проводить екскурсію, розповідає і показує приміром статую – витвір мистецтва і розповідає своїм підопічним все, що відомо про неї.

Учні можуть розглянути цей твір з усіх боків, що дозволяє охарактеризувати і осмислити його до найдрібніших деталей. На основі знань, наданих викладачем, учні можуть сформулювати свої “об’ємні” уявлення і знання про об’єкт навчання, підкріплюючи їх власним набутих вітагенним (життєвим) досвідом [1]. Всі технічні дисципліни, які базуються на застосуванні різноманітних зображень – від креслення, нарисної геометрії до динамічних зображень САПР, вимагають від студентів просторової уяви. Розвиток останньої значно можна пришвидшити завдяки використанню комп’ютерних 3D – технологій. Однією з яких є псевдо 3D зображення за допомогою голограмних пірамід.

**Результати дослідження.** На кафедрі ведеться робота по створенню голографічних зображень з використанням скляної піраміди в якій формується псевдо зображення.

Для виготовлення піраміди можна використовувати звичайне неорганічне скло. Параметри піраміди вибираються в залежності від розмірів LED-екрану монітора. Екран монітора розміщується над меншою основою піраміди. Відео монтується на чотирьох програвачах так, щоб між зображеннями було не менше 30 мм (рис.1).



Рис. 1. Зображення на екрані монітору



Рис. 2. 3D – зображення логотипу

В цьому разі голографічне зображення розміщуватиметься ближче до центру піраміди. На рис. 2 представлена фотографія з 3D – голографічним зображенням цієї емблеми – логотипу кафедри.

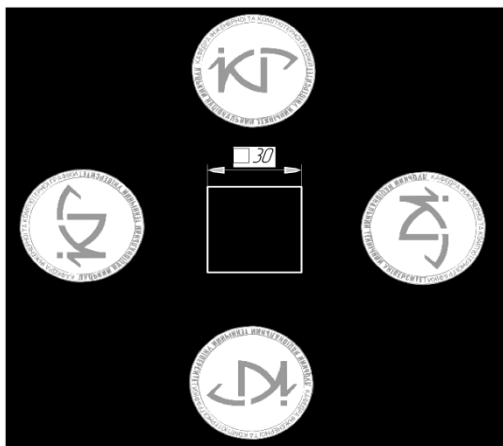
На наступному рисунку приведено фотографію готового пристрою з вбудованим монітором та голографічною пірамідою для демонстрації різноманітних 3D – зображень, які допоможуть у навчальному процесі.

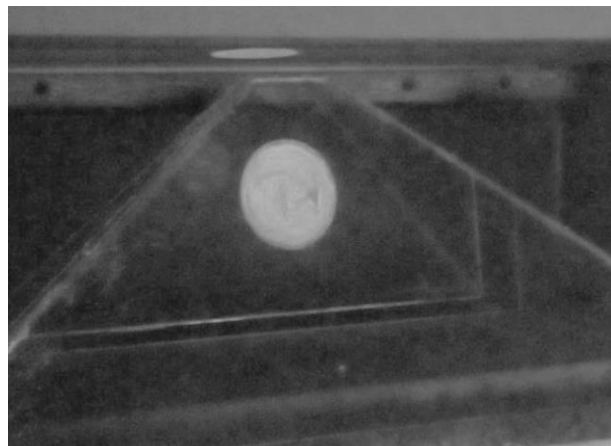

**Висновки.** Впровадження у навчальний процес закладів освіти такого пристрою тривимірної візуалізації голографічних проєкцій об’єктів або явищ, дасть можливість якісно покращити сприйняття матеріалу, пов’язаного з 3D – візуалізацією.

### Список літератури

1. Князева В. В. Дошкольное детство : Голографический подход // Вестник ОГПУ. Оренбург: Издательство ОГПУ, 2003. № 4. С. 191–217.

**Ройко Олександр Юрійович,**  
кандидат технічних наук, викладач  
фахових дисциплін Волинського коледжу  
Національного університету харчових технологій

## МЕТОДИКА ДИСКРЕТИЗАЦІЇ КРИВИХ З ОЦІНКОЮ ТА ВРАХУВАННЯМ ЇХ КРИВИНИ

**Постановка проблеми.** Представлення геометричних образів як дискретної множини геометричних об'єктів — вузлів, ліній, полігонів — є найпоширенішим методом їх комп'ютерного моделювання [1, 2]. Актуальним є питання розробки методів та алгоритмів дискретного моделювання, які з одного боку будуть забезпечувати адекватність моделі, а з іншого — раціонально використовуватимуть обчислювальні ресурси.

Найпоширенішим способом дискретного представлення кривих є представлення їх як множини вузлів і зв'язків із деяким рівномірним кроком дискретизації. При такому підході локальні геометричні особливості кривої, зокрема кривина, не враховуються. Очевидно, що для високої точності моделі величина кроку дискретизації повинна бути якомога меншою, проте це вимагає більших обчислювальних ресурсів. Тому доцільно, щоб крок дискретизації враховував геометрію кривої і змінювався відповідно. Таким чином має місце перехід до нерівномірного кроку. Якщо у якості параметра, від якого залежатимуть характеристики моделі, дійсно обрати кривину, то крок дискретизації повинен бути мінімальний на ділянках з максимальною кривиною і навпаки.

Як відомо, при розрахунку кривини плоских кривих потрібно обчислювати значення першої та другої похідної в точці. На практиці це робити не завжди зручно та можливо, оскільки крива може бути не диференційована на заданому проміжку. Також проблемою може стати програмна реалізація таких обчислень. Проте для врахування кривини при дискретному моделюванні кривих не потрібно визначати точне її значення. Достатньо обчислити деяку величину, яке дасть уявлення і оцінку значення кривини в даній точці.

**Мета дослідження.** Метою дослідження є формулювання методики та реалізація відповідного алгоритму обчислення нерівномірного кроку дискретизації кривої із оцінкою та врахуванням її кривини. Числова оцінка значення кривини повинна обчислюватись за відносно простими формулами, придатними для програмної реалізації.

**Результати дослідження.** Пропоновану методику розглянемо на прикладі кривих Безье [1]. Даний тип кривих здобув широку популярність у техніці та комп'ютерній графіці.

Крива Безье параметрично задається наступним виразом [1]:

$$B(t) = \sum_{i=0}^n b_{i,n}(t) P_i, \quad t \in [0,1],$$

де  $P_i$  — опорні вершини,  $b_{i,n}(t) = \binom{n}{i} t^i (1-t)^{n-i}$  — поліноми Бернштейна.

Розглянемо фрагмент дискретної моделі кривої (рис.1).



Рис. 1. Ділянка ламаної, якою моделюється крива

Точки  $M_1(x_1; y_1), M_0(x_0; y_0), M_2(x_2; y_2)$  — суміжні вузли ламаної, яка дискретною моделлю кривої. Для обчислення оцінки  $D$  кривини у вузлі  $M_0$  скористаємось наступною формулою:

$$D(M_0) = \frac{h}{l}, \quad 1)$$

де  $l$  — довжина відрізка  $M_1M_2$ ;

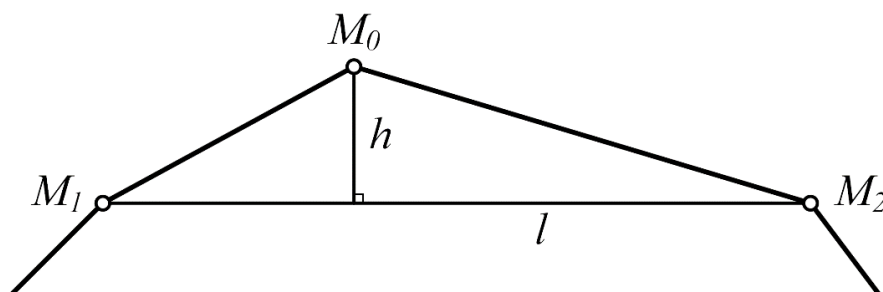
$h$  — довжина перпендикуляра, опущеного з точки  $M_0$  на  $M_1M_2$ .

Відстань між двома точками  $M_1(x_1; y_1), M_2(x_2; y_2)$  на площині визначається за відомою формулою:

$$l = \sqrt{(x_2 - x_1)^2 + (y_2 - y_1)^2}. \quad 2)$$

Величину  $h$  отримаємо з формули площі трикутника  $\square M_1M_0M_2$ .

$$S_{M_1M_0M_2} = \frac{1}{2}hl,$$

звідки

$$h = \frac{2S_{M_1M_0M_2}}{l}. \quad 3)$$

З іншого боку, якщо трикутник задано координатами вершин, то його площа обчислюється як

$$S = \frac{1}{2} \begin{vmatrix} x_0 - x_2 & y_0 - y_2 \\ x_1 - x_2 & y_1 - y_2 \end{vmatrix} = \frac{1}{2} ((x_0 - x_2)(y_1 - y_2) - (x_1 - x_2)(y_0 - y_2)). \quad 4)$$

Враховавши (2)-(4) можна записати (1) як

$$D(M_0) = \frac{(x_0 - x_2)(y_1 - y_2) - (x_1 - x_2)(y_0 - y_2)}{(x_2 - x_1)^2 + (y_2 - y_1)^2}. \quad 5)$$

Формула (5) дозволяє оцінити кривину у вузлі за його координатами та координатами суміжних вершин.

Щоб скоригувати крок, який буде враховувати оцінку  $D$  кривини, визначимо на скільки проміжків  $l$  потрібно розбити інтервал  $(t_{i-1}, t_i)$ ,  $i \in (1, n)$ .



Пропонується наступна розрахункова формула:

$$I = \frac{D_i - D_{\max}}{D_{\max} - D_{\min}} (K - 1) + 1. \quad (6)$$

Значення  $I$  заокруглюється до цілого в більшу сторону. Величина  $K$  дозволяє управляти кроком дискретизації. Змінюючи  $K$  можна робити (6) більш чутливою до перепадів кривини.

Отже скоригований крок  $h_j$  на проміжку  $(t_{i-1}, t_i)$  визначається за формулою:

$$h_j = \frac{h_i}{I}, \quad (7)$$

звідки координати  $t_j$

$$t_j = t_{i-1} + j \cdot h_j, \quad j \in (1, I). \quad (8)$$

Можна сформулювати наступний алгоритм дискретного моделювання кривої з оцінкою та врахуванням кривини у вузлах:

1. Початкова дискретизація кривої з рівномірним кроком.
2. Оцінка кривини для кожного вузла ламаної за формулою (5).
3. Уточнення кроку дискретизації для кожної ділянки ламаної за виразами (6)-(8).
4. Дискретизація ламаної зі змінним уточненим кроком.

Запропонована методика була реалізована у вигляді програмного модуля, написаного на мові Python. Результат моделювання кривої Безьє зі змінним кроком показано на рис.2.



Рис. 2. Результат дискретного моделювання кривої Безьє

Тут наведено опорні вершини, точками позначено дискретний каркас, одержаний з рівномірним кроком, а лінія відповідає дискретній моделі кривої зі змінним кроком. З рисунку видно, що в областях зі значною кривиною застосовано менший крок дискретизації, і таким чином модель більш згладжена. На прямолінійніших ділянках дискретизація більш груба.

**Висновки.** Пропонована в роботі методика дискретного моделювання з оцінкою і врахуванням кривини може бути застосована до широкого класу

кривих, в тому числі заданих параметрично. В перспективі методика може бути адаптована для дискретного моделювання образів вищих розмірностей.

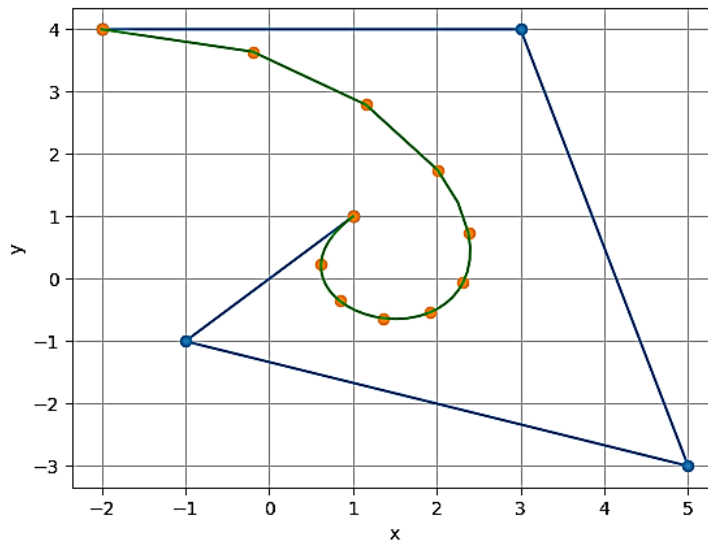
#### Список літератури

1. Роджерс Д. та ін. Математические основы машинной графики / Д. Роджерс, Д. Адамс. – М.: Мир, 2001. – 604 с.
2. Голованов Н. Н. Геометрическое моделирование / Н. Н. Голованов. – М.: Изд-во Физико-математической литературы, 2002. – 472 с.
3. Бойко Л. С. та ін. Методика апроксимації кривих залежно від значення радіусу кривини у вибраних точках / Л. С. Бойко, О. Ю. Ройко // Наукові нотатки. Міжвузівський збірник. – Луцьк: ЛНТУ, 2010. – Вип. 29. – с. 32–36.

**Саварин Павло Вікторович,**

кандидат педагогічних наук, старший викладач  
кафедри комп'ютерних технологій та професійної освіти  
Луцького національного технічного університету

**Поліщук Микола Миколайович,**

кандидат технічних наук, старший викладач  
кафедри комп'ютерної інженерії та кібербезпеки  
Луцького національного технічного університету

## ВИБІР JAVASCRIPT ФРЕЙМВОРКУ ДЛЯ FRONT-END РОЗРОБКИ

**Постановка проблеми.** Вибір JavaScript-фреймворка для веб-додатку може виявитися не простим завданням. Не так давно у таких популярних фреймворках, як Angular і React, з'явився конкурент – VueJS. І що найголовніше: це далеко не повний список існуючих фреймворків.

**Мета дослідження.** Виникає логічне запитання який же фреймворк вибрати. Далі ми постараємось провести більш-менш об'єктивний аналіз. Порівнювати будемо Angular, React і Vue.

**Результати дослідження.** Ось зразковий список питань на котор:

Angular – JavaScript-фреймворк, створений на основі TypeScript. Розроблений і підтримуваний компанією Google, він описується як JavaScript MVW-фреймворк. Angular (він же – Angular 2+, він же – Angular 2 або ng2) є переписаним наступником AngularJS (він же – Angular.js або AngularJS 1.x) [2].

React – це бібліотека для розробки призначених для користувача інтерфейсів. Уперше вона була представлена у березні 2013-го року. React був розроблений і підтримується Facebook, який використовує компоненти на декількох сторінках. За словами Кріса Кордла (Chris Cordle) React використовується в Facebook набагато частіше, ніж Angular – для Google [3]. Крім того, React використовують Airbnb, Uber, Netflix, Twitter, Pinterest, Reddit, Udemy, Wix, PayPal, Imgur, Feedly, Stripe, Tumblr і інші.

Vue – JS-фреймворк, що розвивається досить динамічно. Творці Vue описують його як «інтуїтивно зрозумілий, швидкий і сумісний MVVM для створення інтерактивних інтерфейсів» [5]. Уперше він був представлений колишнім співробітником компанії Google Еваном Ю (Evan You) в лютому 2014 року. Само собою зрозуміло, що випуск фреймворка виявився великим успіхом. Особливо, враховуючи той факт, що Vue є своєрідною «грою одного

актора» і не має ніякої підтримки з боку великих компаній. У 2016 році вийшла 2-а версія цього фреймворка. На даний момент фреймворк використовується такими компаніями, як Alibaba, Baidu, Expedia, Nintendo, GitLab та ін.

Трохи статистики: офіційно над проектом Angular працюють 36 чоловік, над Vue – 16 чоловік, а для React така інформація відсутня [1].

Якщо вірити опитуванню, проведеному на Stackoverflow в 2017 році, то React запав в душу 67% опитаних розробників, AngularJS – 52% розробників, а Vue не входить навіть в топ-10 [1]. Також варто відмітити, що на statejs.com був проведене опитування на тему «фреймворки для front-end розробки». Що понад усе цікаво: про React і Angular знають усі, хто брав участь в цьому опитуванні, тоді як 23% опитаних жодного разу не чули про Vue. Що стосується корисності даних фреймворков, то 92% опитаних «продовжуватимуть використати» React, 89% – Vue, 65% – Angular2 [1].

Існують також безліч інших подібних опитувань. Наприклад, Ерік Елліот (Eric Elliott) в жовтні 2016 року проводив одне з опитувань, присвячених порівнянню Angular 2 і React. Що цікаво: тільки 38% опитаних планували використати Angular 2 для своїх майбутніх проектів, що до React, то тут цифра наближається до 84% [4].

У тому разі якщо на підприємстві працюють штатні HTML-розробники, яким ідея вивчити JavaScript припала не до душі, для ваших проектів краще вибрати Angular або Vue. Для React потрібно більше знань JavaScript, чим для перших двох.

Позитивною рисою Angular є те, що, наприклад, новоприбулий розробник Angular2 досить швидко зможе вникнути в усі особливості розробки, вживані в новій компанії. Що до проектів, що розробляються за допомогою React, то кожен з них є по своєму індивідуальним з точки зору архітектурних рішень. Таким чином, новоприбулому розробникові доведеться витратити деякий час для того, щоб розібратися з новим для нього проектом.

Angular – це хороший вибір у тому випадку, якщо на підприємстві працюють розробники, які добре розбираються в ООП, ну, або які не люблять JavaScript.

React опирається на Javascript ES6, тоді як Vue – на ES5 або ES6, а Angular – на TypeScript. Ви повинні розуміти наступне: якщо ви пишете код на TypeScript, то ви вже не пишете його на чистому JavaScript. Навіть попри те, що TypeScript активно розвивається, він, проте, має відносно невелику базу користувачів в порівнянні з тим же JavaScript. Джеймс Равенскофт (James Ravenscroft) вказує, що у TypeScript існує першокласна підтримка для JSX: наприклад, можна з легкістю перевірити тип даних для будь-якого з елементів. Таким чином, у вас не виникне проблем, якщо вам подобається працювати з TypeScript і при цьому вам хотілося б використати React [4].

React не має нічого спільного з давно сталими технологіями. Упродовж багатьох років розробники намагалися яким-небудь чином відокремити UI-шаблони від внутрішньої логіки JavaScript, проте з появою JSX вони знову змішалися. Це звичайно може здатися вам огидною ідеєю, але вам варто прислухатися до думки Пітера Ханта (Peter Hunt) в його статті «React: перегляд кращих технологій», яка вийшла у світ в жовтні 2013 року. У своїй статті автор підкреслює, що розділення шаблонів і внутрішньої логіки – це усього лише розділення технологій, а не основних аспектів як таких. Він стверджує, що ви повинні зосередитися на розробці самих елементів, а не шаблонів: елементи

можуть використовуватися повторно, а їх окремі модулі можуть бути перевірені на коректність [1].

JSX – це додатковий препроцесор для мов з HTML-подібним синтаксисом, компіляція якого планується в найближчому майбутньому. JSX є великою перевагою для розробників, оскільки усе найкорисніше в ньому зібрано воедино. Крім того, з таким розширенням властивість авто-завершення коду і перевірка компіляції працюють набагато краще. Якщо ви робите друкарську помилку в JSX, то React не компілюватиме код, а виведе номер рядка коду, в якому припустилася помилка.

JSX як би натякає на те, що абсолютно усі свої особливості React запозичив у JavaScript, наприклад, останній використовується як для розробки JSX-шаблонів, так і для побудови логіки. Для роботи з React вам потрібно знання JavaScript, для Angular вам треба буде тільки познайомитися з синтаксисом Angular-елементів.

Angular – це все-таки більше фреймворк, ніж бібліотека: завдяки цьому фреймворку у вас з'являється безліч варіантів структуризації вашого додатка і, крім того, його функціональність «під капотом» досить переконлива. Angular є деяким «універсальним рішенням», такими собі накопичувачами, використавши які, ви негайно можете приступати до розробки. Вам вже не треба аналізувати бібліотеки, вирішувати питання маршрутизації і так далі – ви просто приступаєте до роботи.

З іншого боку, React і Vue є універсальними і адаптивними фреймворками. Їх бібліотеки можуть бути поєднані з усіма типами пакетів (наприклад, для React існує безліч npm, для Vue, звичайно ж – менше, оскільки цей фреймворк ще відносно молодий).

Створюється враження, що Vue – це найзрозуміліший з усіх трьох фреймворків. Наприклад, в жовтні 2016 року на GitLab була викладена стаття, в якій обґрунтовується вибір Vue.js [5].

Варто відмітити, що стосується функціональності, то тут існує і інша сторона медалі: фреймворк Angular за своїми розмірами досить переконливий. Наприклад, його стислий файл займає 143кб, файл Vue – 23кб, файл React – 43кб.

Що до вивчення Angular, то з цим фреймворком не усе так просто, як це здається не перший погляд. Так, для Angular існує досить детально розписане керівництво, але будьте готові до того, що під час вивчення цього фреймворка ви ще не раз розчаруетесь у власних здібностях. Навіть якщо ви досить добре знаєте JavaScript вам все-таки доведеться розібратися з тим, що знаходиться «всередині» Angular. У Angular існує велика екосистема, яку, хочете ви того або ні, вам доведеться освоїти. З іншого боку, в деяких ситуаціях це може виявитися великою підмогою, оскільки на самому початку ви можете використати вже готові рішення. Що стосується React, то вам, цілком імовірно, необхідно буде самостійно приймати важливі рішення відносно підключення сторонніх бібліотек. Для React існують 16 різних потокових типів даних для керування станом додатків.

На відміну від своїх конкурентів Vue досить простий в освоєнні. Багато компаній починають використати Vue саме завдяки тому, що з цим фреймворком набагато легше почати працювати недосвідченим junior-розробникам.

Багато розробників говорять, що багато що із створеного ними за допомогою React вони хотіли б переробити, але вже за допомогою Vue.

У тому разі якщо у вас недостатньо досвіду роботи з JavaScript або останнім часом ви працювали тільки з jQuery, то Vue – це ваш вибір. Кардинальна зміна понять і сталих рішень відбувається саме при переході на React, тоді як Vue представляє собою деяку подібність чистого JavaScript, але вже з доданим набором нових ідей.

Що до Angular і React, то їх використання ґрунтується на застосуванні вже сталих рішень, що далеко не завжди може сподобатися розробникам, оскільки останнім доводиться під них підлаштовуватися.

**Висновки.** Якщо говорити про React, Angular і Vue, то усі вони досить хороші і жоден з них не перевершує інших. Тому при виборі одного з них вам варто орієнтуватися тільки на власні потреби. Наведемо рекомендації отримані після особистого знайомства із наведеними фреймворками та почерпнуті із мережі Internet: працюєте з Google: Angular; любите TypeScript: Angular (чи React); добре розбираєтесь в ООП: Angular; не можете обійтися без наставників і допомоги: Angular; працюєте з Facebook: React; для вас головне гнучкість: React; дюжина додаткових пакетів – це для вас: React; добре розумієтесь у JS і усього, що з ним пов'язане: React; гранично дотримуєтесь «чистоти» коду: Vue; чим легше вивчити, тим краще: Vue; працюєте самостійно або в маленькій команді: Vue (чи React); ваш додаток буде розміром «із слона»: Angular (чи React); для створення проекту будуть задіяні натовпи розробників: Angular чи React; працюєте з дизайнерами в команді і вам потрібний тільки HTML: Angular чи Vue і т. д.

У будь-якому випадку, якщо усе вище перелічене не допомогло вам зробити свій остаточний вибір, тоді спочатку вивчайте React, потім – Vue, а після нього – Angular.

#### Список літератури

1. Порівнюємо Angular, React і Vue в 2017 році [Електронний ресурс] – Режим доступу до ресурсу: <https://blog.liveedu.tv/angular-react-vue/>.
2. Angular [Електронний ресурс] – Режим доступу до ресурсу: <https://angular.io/>.
3. React [Електронний ресурс] – Режим доступу до ресурсу: <https://reactjs.org/>.
4. ReactJS vs Angular5 vs Vue.js—What to choose in 2018? [Електронний ресурс] – Режим доступу до ресурсу: <https://medium.com/@TechMagic/reactjs-vs-angular5-vs-vue-js-what-to-choose-in-2018-b91e028fa91d/>.
5. Vue.js [Електронний ресурс] – Режим доступу до ресурсу: <https://vuejs.org/>.

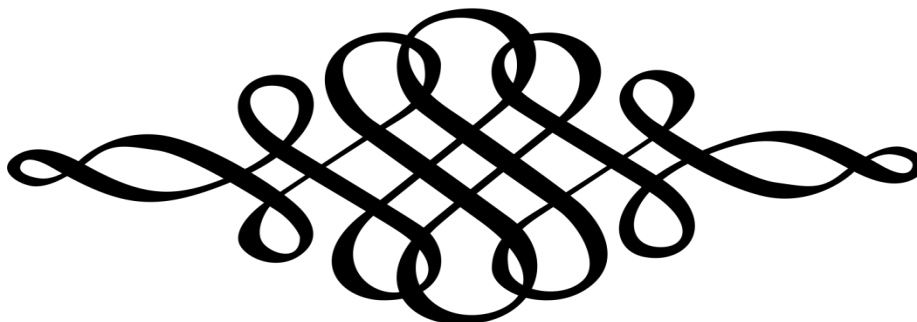

**Вовк Петро Богданович,**  
викладач фахових дисциплін Технічного коледжу  
Луцького національного технічного університету

## **ФАЙЛИ MS OFFICE «ЗСЕРЕДИНИ»**

**Постановка проблеми.** У найближчому майбутньому буде визначено універсальний формат обміну даними, бажано заснований на форматі XML. XML – це мова розмітки інформації, яку розуміє як людина, так і машинні служби. Формат XML-обробки дозволить легко форматувати, редагувати, перевіряти коректність інформації, проводити синтаксичний аналіз і перетворення в інші формати.

На сьогодні постає проблема уміння використання універсальних інструментів створення, вивчення, структурування, зміни, зберігання інформації. Концепції Open Packaging (OPC) – це технологія контейнер-файлів, спочатку створена компанією Microsoft для зберігання комбінації файлів як XML і не XML, які разом утворюють єдиний об'єкт, наприклад документ Open XML Documents Specification (OpenXPS). Формати файлів на основі OPC поєднують в собі переваги залишення незалежних суб'єктів файлу, вбудованих в документ незмінними, і в результаті набагато менших файлів порівняно із звичайним використанням XML. Як скористатися наданими перевагами?

**Мета дослідження.** Дослідити структуру та зв'язки сучасних офісних форматів, навчитись швидко із них «витягувати» необхідний контент.

**Результати дослідження.** За основу візьмемо файли MS Office, які з'явилися вперше у редакції Office 2007. Їх ще називають XML-based форматами [2], на противагу старим бінарним (і це закріпилося в розширенні файлів: docx, pptx, xlsx, ... на противагу doc, ppt, xls, ...), або просто Open XML.

Open Packaging Conventions – це формат контейнерів, що підтримують зберігання як структурованих (XML), так і неструктурованих компонентів (картинки, відео, бінарні компоненти, ...) в одному файлі. Коротка, але досить інформативна стаття про OPC є на wikipedia [1]. Можна виділити такі моменти:

Формальний опис є частиною ECMA-376. Office Open XML File Formats, більш конкретно – другою частиною Part 2 – Open Packaging Conventions.

Сам стандарт описує тільки структуру зберігання і найзагальніші метадані (типу автор, дата, ...), тому потенційно в такому контейнері можна зберігати практично все що завгодно.

Ось кілька форматів від Microsoft, заснованих на OPC:

.docx, pptx, xlsx, .vsdx – формати Word, Power Point, Excel і Visio;

.xps (.oxps) – формат "електронного паперу" або формат з фіксованою розміткою, призначений для передачі документів без спотворення форматування (в чомусь є аналогом PDF);

.vsix – формат розширень Visual Studio, починаючи з версії 2010;

.cspkg – формат пакетів для Windows Azure Cloud Services;

.appx – формат пакетів додатків Windows Store (для Windows 8).

Сам стандарт розбиває опис контейнерів на 2 частини: абстрактну модель (яка описує з яких елементів складаються контейнери, але ні слова не говорить про те, як це повинно зберігатися фізично) і фізичний формат пакету, тобто конкретну реалізацію. Тобто в чистій теорії, контейнер в OPC може зберігатися як єдиний файл, а може, наприклад, як набір окремих ресурсів на Web-сервері.

На даний момент визначена тільки 1 реалізація - у вигляді єдиного файлу ZIP-архіву.

### *Структура контейнерів в OPC.*

Концептуальна схема пакетів в Open Packaging Conventions дуже проста, вона включає в себе два елементи:

Компоненти (parts), які містять контент (типу: xml, image, video, ...);

Відношення (relationships), які визначають:

а) призначення (сенси / семантику) кожної частини;

б) відносини між частинами, а також між частинами і пакетом цілому.

Компонент в OPC це і є основна одиниця зберігання контенту. Кожен компонент характеризується двома складовими: ім'ям і типом вмісту.

Ім'я компоненту складається з набору сегментів, що починаються з прямого слеша ("/"), наприклад, /hello/world/doc.xml.

У специфікації наведені більш формальні правила побудови імен.

Тип вмісту компонента задається відповідно до RFC 2616 (розділ Media Types), тобто у вигляді <type> / <subtype>.

Зв'язки. Будь-який компонент у пакеті (а також сам пакет) може посилатися на інші компоненти або деякі ресурси за межами пакета. Для подання цих посилань введений спеціальний механізм зв'язків. Зв'язки дозволяють вирішити два завдання:

Отримати список пов'язаних з компонентом ресурсів, без необхідності аналізувати його вміст (який може бути дуже великим, мати різну структуру, бути зашифрованим або взагалі не підтримувати зберігання посилань).

Поміняти набір зв'язків компонента, не змінюючи його вмісту (який може бути, наприклад, зашифрований або захищений цифровим підписом).

Інформація про зв'язки для кожного компонента (а також самого пакету), зберігається в спеціальних компонентах зв'язків (relationships parts), тип вмісту яких application / vnd.openxmlformats-package.relationships + xml.

Імена компонентів зв'язку будуються з імені вихідних компонент, до яких:

додається передостанній сегмент з ім'ям \_rels

дописується "розширення" .rels

Зв'язки самого пакету зберігаються в спеціальному компоненті з ім'ям /\_rels/.rels. Кожен тег <Relationship> визначає один зв'язок.

Важливий момент: для звернення до компонентів і зовнішніх ресурсів можна використовувати як абсолютні адреси (для компонент це буде їх повне ім'я), так і відносні. В останньому випадку повне ім'я компоненти розглядається як шлях у файлової системі, кожен сегмент, крім останнього – ім'я "папки", а останній – ім'я "файлу".

Розглянемо фізичну реалізацію пакетів.

В специфікації OPC визначена тільки одна реалізація пакетів – на основі ZIP архівів. Вона досить проста, тому я приведу її оглядово:

всі компоненти, як звичайні, так і компоненти зв'язків, зберігаються у вигляді одного або декількох файлів всередині архіву (при цьому логічно вони все одно адресуються як єдине ціле);

для зберігання типу контенту кожного компонента в архіві створюється спеціальний файл з ім'ям [Content\_Types] .xml.

Для опису типів використовується два підходи:

- вказівку типу по розширенню (тег <Default>);

- явна вказівка типу для конкретного компонента (тег <Override>).

### Як заглянути всередину OPC-пакета?

Пояснивши базові принципи, приступимо до практичного вивчення (тобто візьмемо і детально розглянемо вміст якого-небудь офісного файлу). Ось кілька способів як це можна зробити [3].

**Прямий ("ручний") спосіб.** Оскільки фізична реалізація OPC є ні чим іншим, як звичайний ZIP-архів, то найпростіший спосіб його вивчити – розпакувати і працювати як зі звичайною папкою (або скористатися будь-яким архіватором).

Переваги підходу - будемо глибше розуміти будову.

Недоліки:

- складно відстежувати зв'язки між компонентами (саме вони утворюють структуру, а не "папки" архіву);
- досить складно редагувати, якщо захочеться проекспериментувати (потрібно додавати файли для компонентів, правити файли зв'язків та ще й не забувати про вказівки типу контенту, якщо він не стандартний).

Другий спосіб – скористатися розширенням для Visual Studio Open XML Package Editor Power Tool for Visual Studio 2010. Додаток вміє відкривати файли в форматі OPC, показувати і редагувати їх логічну структуру (додавати/видаляти/редагувати компоненти і зв'язки). Для редагування вмісту компонент використовується редактор самої VS, що дуже зручно для експериментів.

Недоліки:

- Потребує Visual Studio.
- Працює тільки в 2010 версії VS. Для більш нових версій студії пакет так і не оновився, хоча майже напевно він запрацює без доробок в будь-якій наступній.

Можна скористатися ще додатком Standalone від Воутера Ван Вугті Open XML Package Explorer. За можливостями він близький до розширення для VS, але не вимагає нічого для установки, крім .Net 3.0. У ньому навіть є вбудований редактор XML, хоча поступається редактору від VS. На жаль, додаток давно не оновлювався і має ряд неприємних помилок. Але користуватися можна.

Розглянемо практичну задачу - зняти захист з документа MS Office.

Зняти захист з документа Word, Excel захищеним, наприклад, від редагування або друку, можна без допомоги сторонніх програм. Отже ...

Змінюємо розширення файлу на .zip. Відкриваємо отриманий архів, знаходимо файл settings.xml. Відкриваємо даний файл за допомогою текстового редактора, знаходимо рядок з наступним тегом `<w: documentProtection ... />` (див. рис.1) і видаляємо його.



Рис. 1 – Структура та вміст файлу Settings



Далі зберігаємо файл settings.xml зі змінами, та підтверджуємо заміну файлу в архіві. Переіменовуємо архів у файл з розширенням .docx. Відкриваємо документ в програмі Word, та переконуємося у відсутності захисту.

**Висновки.** Стандарт OPC в своїй основі досить простий і функціональний. Призначений для зберігання комбінації файлів як XML і не XML, які разом утворюють єдиний об'єкт. Однак залишається ще ряд нерозкритих тем. Зокрема не розглянули ряд можливостей, закладених в формат OPC, таких як, як робота з метаданими пакета (core properties), цифровими підписами (digital signatures), API для роботи з OPC пакетами.

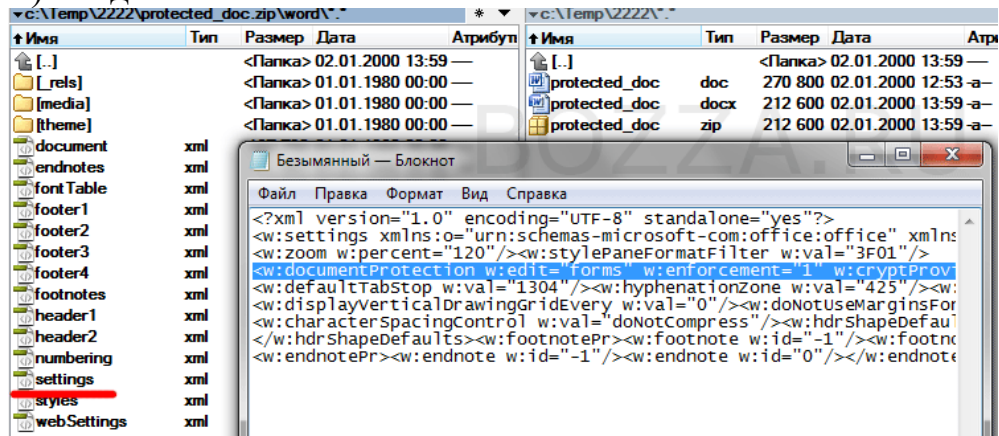
#### Список літератури

1. Open Packaging Conventions. Стаття з вільної енциклопедії. [Електронний документ]. Режим доступу: [https://en.wikipedia.org/wiki/Open\\_Packaging\\_Conventions](https://en.wikipedia.org/wiki/Open_Packaging_Conventions)
2. XML. Стаття з вільної енциклопедії. [Електронний документ]. Режим доступу: <https://uk.wikipedia.org/wiki/XML>.
3. Романов М. Open Packaging Conventions #1. Базовые принципы. Компоненты и связи. ЕСМ-Journal. Журнал о системах электронного документооборота (СЭД). [Електронний документ]. Режим доступу: <https://ecm-journal.ru/post/Fajjly-MS-Office-iznutri-Open-Packaging-Conventions-Bazovye-principy-Komponenty-i-svjazi.aspx-journal.ru/post/Fajjly-MS-Office-iznutri-Open-Packaging-Conventions-Bazovye-principy-Komponenty-i-svjazi.aspx>.

**Поліщук Наталія Володимирівна**  
викладач комп'ютерних дисциплін ВКНЗ  
«Володимир-Волинський педагогічний  
коледж імені А. Ю. Кримського»

## ПОРІВНЯННЯ ПРОГРАМ ДЛЯ ЗБЕРІГАННЯ ПАРОЛІВ

**Постановка проблеми.** Однією з найважливіших проблем захисту і зберігання інформації є проблема витоку інформації, та персональних даних зокрема. У сучасному світі людина щодня використовує паролі – будь це його особистий пристрій або робочий комп'ютер, сейф у кабінеті або соціальні мережі, електронна пошта, операції в банку, державні портали надання послуг, сайти для перегляду відео і т. д.

Багато хто прагне використовувати одні і ті ж реєстраційні дані. Але раптом на одному сайті такий логін вже зайнятий, а на іншому до паролю пред'являються дивні вимоги, типу не менше 10 символів. Паролів стає більше і ось ти вже сидиш і дивишся на напис "Логін або пароль не вірні". Знайома картина, чи не так? Звідси впливає проблема, що потрібно запам'ятати велику кількість комбінацій логіна і пароля. Плюс до всього, паролі повинні бути стійкими до злому, довгі, що складаються з великих і малих букв, з використанням цифр і різних знаків, змінюватися хоча б раз на півроку.

Для зберігання паролів було створено безліч систем - починаючи від простих локальних захищених файлів, баз даних і закінчуючи хмарними сервісами. Але найбільшого поширення набули так звані «менеджери паролів» – програмні модулі, що використовують криптографічні алгоритми для захисту паролів користувача або системи в цілому.

Менеджер паролів являє собою додаток, який зберігає паролі та іншу інформацію в зашифрованому вигляді.

**Мета дослідження:** порівняти рівень доступності та зручності використання різних програм для зберігання паролів.

**Результати дослідження.** Пароль (франц. *Parole* - слово) – умовне слово або набір знаків, призначений для підтвердження особи або повноважень. Паролі часто використовуються для захисту інформації від несанкціонованого доступу. У більшості обчислювальних систем комбінація «ім'я користувача - пароль» використовується для визначення користувача [1].

Менеджер паролів - програмне забезпечення, яке допомагає користувачеві працювати з паролями і PIN, генерувати, зберігати та вводити складні паролі із зашифрованої бази даних [2].

Відповідно до форми виконання зашифрована база даних паролів може зберігатись на окремому пристрої, комп'ютері користувача або сторонніх серверах. Зазвичай менеджери паролів вимагають від користувача вигадати і запам'ятати майстер-пароль для надання доступу до інформації, яка зберігається у їх базах даних.

У програм для зберігання паролів, як правило, присутня локальна база даних або файли, в яких зберігаються зашифровані відомості пароля. Значна кількість систем зберігання паролів також працюють як заповнювач форми, тобто вони заповнюють поле логіна і дані пароля автоматично. У більшості випадків вони представлені як розширення браузера.

Менеджери паролів діляться на три основні категорії:

- ✓ десктоп - зберігають паролі до програмного забезпечення, встановленого на жорсткому диску або на SSD-накопичувачі комп'ютера;
- ✓ мережеві - менеджери паролів онлайн, де паролі збережені на веб-сайтах провайдерів;
- ✓ портативні - зберігають паролі до програмного забезпечення на мобільних пристроях, таких як планшет, смартфон або до портативних додатків на USB-накопичувачі [3, с. 24].

Менеджери паролів, як правило, застосовують обраний користувачем головний пароль, або ж секретне слово, щоб створити ключ, застосований для зашифрування збережених паролів. Цей основний пароль слід робити досить складним, щоб утримати атаки зловмисників. Якщо головний пароль буде вкрадений, то будуть розсекречені всі збережені в базі даних програми паролі. Це демонструє зворотню зв'язок між зручністю використання і безпекою: єдиний пароль може бути більш практичний, але якщо він буде зламаний, то під загрозою опиняться всі збережені паролі.

Переваги використання менеджерів паролів у компаніях і навчальних закладах:

- економія часу і сил співробітників, яким тепер потрібно запам'ятати тільки один пароль;
- використовуються безпечні паролі;
- паролі не передаються в особистому листуванні, по вайберу або у особисте повідомлення в фейсбуці;
- економія часу адміністратора в випадках «не можу зайти в ХХХ, допоможіть відновити пароль»;
- легко змінити паролі, коли хтось звільнився;
- легко передати паролі новому співробітнику [4].

Основні недоліки менеджерів паролів:

- недоліки авторизації;

- недоліки у інтерфейсі користувача;
- веб-недоліки.

При виборі програми для зберігання пароля потрібно звернути увагу на певні функції, які потрібні для зручності використання менеджера паролів:

- підтримання багатьох платформ – одне з найважливіших вимог, так як це дозволяє використовувати програму на різних пристроях;

- зручний інтерфейс - є важливим критерієм, так як саме через нього користувачів взаємодіє з програмою;

- генератор паролів - функція, яка у випадковому порядку формує набір нелогічних символів більшою чи меншою мірою складності, що залежить від заданих параметрів;

- безкоштовне розповсюдження - менеджер паролів створюється з метою спростити життя користувачам веб-ресурсів, а не з метою отримання матеріальної вигоди;

- портативність - ця функція потрібна, щоб користувач міг скористатися потрібним веб-ресурсом з будь-якого комп'ютера і будь-якого місця, а не тільки зі свого;

- ключ-файл - ця функція дозволяє нам зробити менеджер паролів ще більш безпечним, якщо використовувати його в зв'язці з майстер-паролем. Або ж використовувати його просто замість майстер-пароля [5].

Розглянемо та порівняємо популярні менеджери паролів:

- ✓ KeePass Password Safe – вільна і багатофункціональна програма. Офіційна реалізація є тільки під Windows, але є можливість отримати ліцензію GPLv2.

- ✓ 1Password – один з найпопулярніших менеджерів паролів. Він працює як в режимі онлайн, так і без підключення до всесвітньої павутини. 1Password for Mac сумісна з Safari, Firefox, Chrome і Camino. Версія для Windows сумісна з Firefox, Chrome.

- ✓ Dashlane – це програма для керування паролями та безпечний цифровий гаманець. Dashlane підтримується Windows, Mac, iOS, Android.

- ✓ Менеджер паролів LastPass безкоштовний, поки ви користуєтесь тільки браузерних плагінами. Підтримуються всі популярні браузери: Internet Explorer, Chrome, Firefox, Safari і Opera. Але за можливість користуватися мобільними додатками і різними надбудовами потрібно купувати Premium аккаунт, який коштує два долара в місяць.

*Таблиця 1  
Оцінка менеджерів паролів за критеріями*

	KeePass	1Password	Dashlane	LastPass
Вартість користування послугами	4	2	1	3
Підтримка ОС	3	2	2	3
Підтримка мобільних ОС	3	1	2	3
Декілька мов інтерфейсу	3	2	1	2
Генератор паролів	3	3	3	3
Синхронізація	3	2	2	2
Сума	19	12	11	16

Результати показали, що попри схожість розглянуті менеджери паролів все ж різняться за деякими параметрами. Для певної групи користувачів на перший план виходить безкоштовність програми і за цим параметром слід відзначити KeePass. Для другої групи користувачів важливий є фактор підтримки декількох ОС, тут слід відзначити LastPass і KeePass, які підтримують всі популярні операційні системи. Якщо для користувача важливим є фактором наявність додатків на мобільні платформи, то тут яскраво виділяється два менеджери паролів, це KeePass і Dashlane. Розглянуті менеджери паролів володіють генератором паролів, можуть автоматично підібрати вам унікальний пароль. Для деяких користувачів важливим фактором є наявність автоматичної синхронізації, серед розглянутих мною програм для зберігання паролів, всі вони володіють таким способом. Одним з найважливіших факторів при виборі менеджера для зберігання паролів, для більшості користувачів є наявність різномовних інтерфейсів, адже якщо людина не розуміє мови інтерфейсу даної програми то вона нею не зможе скористатися, і тут явним лідером виступає також KeePass, адже тільки він підтримує український інтерфейс. Усі програми підтримують англійський інтерфейс, тільки Dashlane не підтримує російський інтерфейс.

Практика використання менеджерів паролів, насправді, не є новою, адже перші з них з'явилися ще у кінці 2003 року, а це вже більше десятиліття тому. Тож черга спроб і помилок розробників уже минула і тепер менеджери паролів працюють стабільно та грамотно.

Розглянуті менеджери паролів даних мають свої особливості, якими можуть похизуватися перед аналогами, тому конкретно рекомендувати той чи інший менеджер паролів неможливо. Користувач сам повинен зробити вибір на основі власних вимог до сервісу.

Однак, точно можна обрати менеджер паролів, який буде корисним та надійним сховищем різномовної інформації та даних для колективної роботи організації загалом чи приватного користування у різних сферах діяльності.

#### Список літератури

1. Пароль / Вікіпедія. Вільна енциклопедія. – 9 квітня 2018 р. – Режим доступу: <https://uk.wikipedia.org/wiki/Пароль> Дата звернення: 03 жовтня 2018 р.
2. Прайс Р. Менеджери паролів є важливим способом захистити себе від хакерів / Р. Прайс. – Businessinsider.com. – 11 грудня 2018 р. – Режим доступу: <https://goo.gl/xPkEtJ>.
3. Яремчук С. Менеджери паролів / С. Яремчук // Мій Комп'ютер. – 2007. - № 3. – 245 с.
4. Паршин С. Що таке менеджер паролей і для чого він ваша компанія / С. Паршин. – 30 серпня 2015 р. – Режим доступу: <http://ru.99rabbits.com/get-password-manager/> Дата звернення: 23 квітня 2018 р.
5. Мартинов А. Підбірка корисних і надійних рішень для захисту вашої персональної інформації, грошей і нервів. / А. Мартинов // Лайфхакер. – Режим доступу: <https://lifelhacker.ru/10-menedzherov-parolej/> Дата звернення: 03 березня 2018 р.

**Сахарчук Вадим,  
Козінець Ернест,**  
студенти ДВНЗ «Новововолинський  
електромеханічний коледж»  
*Науковий керівник:*  
**Ромашевська Наталія Анатоліївна,**  
викладач-методист ДВНЗ «Новововолинський  
електромеханічний коледж»

## **ЕТАПИ РЕАЛІЗАЦІЇ ФРИЛАНС-ПРОЕКТУ ПО СТВОРЕННЮ ВЕБ-САЙТУ**

**Постановка проблеми.** Фрилансер (фрілансер) – вільнонайманець, який сам шукає собі проекти, може одночасно працювати на декілька фірм. Фрилансер виконує роботу без укладання довгострокового договору з роботодавцем, найманий тільки для виконання певного переліку робіт (позаштатний працівник). Також фрилансером є працівник, запрошений для виконання робіт в ході аутстафінгу.

Аутстафінг — це вивід персоналу за штат компанії-замовника і оформлення його у штат компанії-провайдера. Ідея аутстафінгу персоналу полягає у тому, що співробітники, формально працевлаштовані в компанії-провайдері, але в той же час виконували свої обов'язки на попередньому місці роботи.

Будучи поза постійним штатом будь-якої компанії, фрилансер може одночасно виконувати замовлення для різних клієнтів. В Україні фрилансерами переважно називають людей, що виконують будь-яку роботу через мережу Інтернет віддалено.

### **Плюси**

- свобода вибору робочого завдання;
- вільний графік;
- відсутня транспортна проблема — фрилансер працює вдома, в нього немає необхідності кожен день добиратися в певне місце;
- сприятливі умови праці — можна облаштувати робоче місце на свій смак;
- звільнення не загрожує;
- відповідальність лише за свої дії;
- виконання лише власної роботи — ніхто не попросить «підмінити»;
- можливості для міжнародної співпраці.

### **Мінуси**

- не завжди є гарантії отримання оплати за виконану роботу;
- нестабільність прибутків;
- відсутність соцпакету;
- відсутність оплачуваних вихідних і відпусток;
- необхідність самому вести бухгалтерію і платити податки;
- не завжди є відповідні пропозиції роботи щодо навичок;
- додаткові витрати на робоче місце;
- примарні можливості для якісного кар'єрного росту.

### **Результати дослідження.**

Етапи реалізації фриланс-проекту створення веб-сайту  
1 етап — Вибір фриланс біржі.

freelance.ua - це найбільша українська біржа. Переваги: замовники – українські, відносно низька конкуренція. Після реєстрації створюється портфоліо. Складність у отриманні першого замовлення полягає в тому, що потенційний замовник звертає увагу на дату створення акаунту і відгуки про нього. У портфоліо варто вказувати на короткі терміни виконання роботи та не високі ціни – це умови, які можуть підштовхнути клієнта зробити замовлення у початківців.

 **Заказчик**  
Зарегистрирован на сайте 3 месяца  
Отзывы фрилансеров: +0 / 0 / -0

---

**Landing page** **100 \$**

Потрібно зробити лендінг пейдж для заходу, який відбудеться наступного місяця, але треба, щоб сайт можна було використовувати і надалі.

---

Разовый заказ | 25.09.2018 в 21:34 | Просмотров: 137 | [Пожаловаться](#)

## 2 етап – проведення досліджень по темі

Отримавши замовлення, проводиться аналіз теми і вивчення сайтів потенційних конкурентів. В подальшому це допоможе у створенні власної концепції.

## 3 етап – визначення типу сайту, розробка ТЗ і структури

На цьому етапі спільно із замовником формується ТЗ (технічне завдання) на створення сайту. ТЗ, як мінімум, повинно включати наступні пункти:

- Тип сайту – інформативний;
- Стиль дизайну – строгий;
- Структура сайту – односторінковий;

Мета сайту проекту – проінформувати про проведення заходу «Форум нових політичних лідерів»

## 4 етап – розробка макету дизайну сайту

Цей етап можна поділити на декілька підетапів:

- Генерація ідей дизайну. Набір ідей надається замовнику у вигляді ескізів з текстовими поясненнями.

- Розробка попереднього макета дизайну головної сторінки. Використовується один із готових шаблонів.

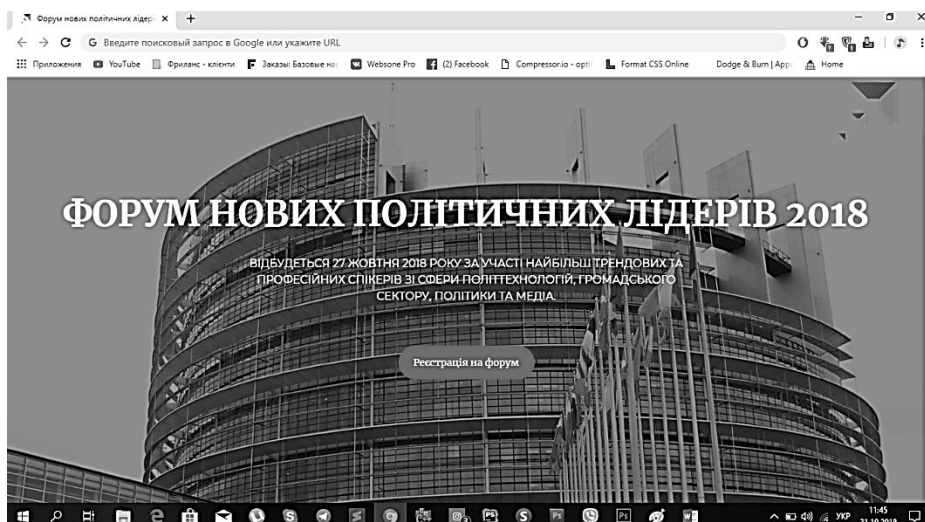

- Виправлення зауважень замовника, доопрацювання макету до завершеного вигляду. Кожен крок розробки макету дизайну повинен виконуватися згідно з ТЗ і цілями сайту.

5 етап – HTML-CSS верстка

Залежно від цілей і завдань сайту, верстка повинна задовольняти деяким вимогам. Зазвичай ці вимоги наступні:

- Кросбраузерність – сторінки повинні однаково відображатися у різних браузерах (Mozilla Firefox, Google Chrome, Opera, Internet Explorer, Safari і т. д.).

- Гнучкість верстки – можливість легко додавати/видаляти інформацію на сторінки.

- Швидкість обробки коду браузером.

- Валідність – відповідність стандартам.

- Семантична коректність – логічне і правильне використання елементів HTML.

7 етап – заповнення сайту контентом (інформацією)

Всі матеріали сайту, будь то тексти або графіка були надані замовником.

8 етап – тестування сайту і виправлення помилок

Тестування сайту може проводити як розробник, так і замовник. Найкращий варіант – це спільне тестування.

9 етап – публікація сайту в інтернеті

На цьому етапі сайт розміщується на обраному доменному імені, реєструється у великих пошукових системах і каталогах. Був обраний хостинг: link-host. Домен і хостинг оплачується зі сторони замовника.

10 етап – просування сайту і реклама в інтернеті

Коли сайт буде повністю готовий до роботи – потрібно залучати на нього відвідувачів. Для «розкрутки» сайту можна скористатися контекстною або банерною рекламою, SEO, SMO і іншими методами.

Результат реалізації проекту.



**Висновок.** Реалізація даного проекту дала змогу отримати практичні навички по створенню сайту, досвіду спілкування з клієнтами та роботи в команді.

**Гаврилюк Дмитро,**  
студент ДВНЗ «Новововолинський  
електромеханічний коледж»

*Науковий керівник:*

**Дзюбак Юрій Петрович,**  
викладач-методист ДВНЗ «Новововолинський  
електромеханічний коледж»

## **МОДЕЛЮВАННЯ ТА ТРИВИМІРНИЙ ДРУК ЗАВОДУ «КРОНОСПАН»**

**Постановка проблеми.** Тривимірне моделювання у сучасному світі не є чимось незвичайним. Воно знаходить своє місце у багатьох сферах: ігрова індустрія, будівництво, вузькі напрямки науки, робототехніки, великий та малий бізнес, харчова індустрія тощо.

Сучасні технології дозволили вивести друк на новий рівень, завдяки чому і з'явилися нові стебла, що супроводжуються створенням 3D моделей. Одним з них і є тривимірний друк моделей. Цей складний по своїй натурі вид зайнятості, на даний момент, є високооплачуваним та вузько розповсюдженим, адже ідея відносно нова, а методи реалізації проектів навіть у найоптимізованішому варіанті є доволі часозатратними тому 3D друк дуже пришвидшує їх реалізацію.



*Рис. 1. Приклад надрукованих моделей*

Ціна такої послуги на ринку не є фіксованою, адже залежить від таких факторів об'єкту, як:

- Розміри;
- Складність;
- Термін виконання;
- Тип матеріалу;
- Додаткові нюанси (установка освітлення, покраска тощо).

Відповідно, чим складніший та часозатратніший об'єкт, тим вища його ціна.

### **Різновиди 3D принтерів**

Існує два основних типи 3D принтерів:

1) Принтери що друкують рідкими полімерами – модель друкується по принципу «засвічення», над посудиною із полімером на спеціальному екрані ультрафіолетом засвічується зображення 1 шару, полімер під дією ультрафіолетового випромінювання застигає, після чого засвічується наступний шар;



2) Принтери що друкують по технології FDM (fused deposition modeling) – модель друкується видавлюванням певного матеріалу шар за шаром, спеціальна пластикова нитка подається механічним способом у гаряче сопло (екструдер), там розплавляється та накладається тонкими лініями утворюючи шари. Ця технологія є найпоширенішою та використовується у більшості напрямків, однак якість моделей надрукованих на принтерах що працюють по цій технології є на порядок нижчою.

#### **Результати дослідження.**

Реалізація проекту по 3D друку заводу «Кроноспан»

Підприємство Kronospan UA є одним з найбільших в Україні виробників листових матеріалів на основі деревини – ламінованих і шліфованих ДСП, і постформінгу.



*Рис. 2. Завод «Кроноспан» м. Нововолинськ*

#### **Задачі**

- 1) Розробити деталізовану 3-вимірну модель заводу у масштабі (1:200);
- 2) Роздрукувати 3-вимірну модель на 3D-принтері;
- 3) Склеїти надруковані частини макету.

Матеріали необхідні для реалізації даного проекту

#### **Програмні:**

- Середовище для тривимірного проектування – усіма моделюючими було обрано середовище для 3D моделювання (autodesk 3ds max).
- Photoshop (обробка фотографій та креслень) – за допомогою фотошопу ми створювали умовні розбиття Кроноспану на зони, обробляли деякі фото (робили світлішими) для того аби було легше роздивитись навіть дрібні деталі у темних місцях.
- ПЗ для роботи з кресленнями – усі креслення що видали нам на кроноспані були в електронному вигляді та розоблені за допомогою професійного програмного забезпечення (AutoCad).
- Середовище для підготовки моделі до друку (Слайсер «Idea maker») – дане середовище було вибране тому що його розробляла компанія Raise принтер якої нам придбали.

#### **Апаратні:**

- 3D принтер та витратники;
- Інструменти та матеріали для обробки готових моделей.

#### **Етапи розробки**

- Збір необхідних матеріалів – на даному етапі відбувалась фотофіксація усіх будівель, конструкцій та механізмів, збір усіх необхідних електронних креслень, це був достатньо копіткий процес адже необхідно було

зробити фото фактично усіх механізмів, з усіх боків, загалом було зроблено близько 2000 фото та отримано близько 400 професійних креслень заводу. В процесі збору ми неодноразово обійшли усю територію заводу та дізнались про принципи дії механізмів та різнотипних з'єднань, обходили будівлі, піднімались на конструкції та багато іншого.

- Розбір матеріалів – на цьому етапі відбувався розбір усіх отриманих даних. Для зручності в орієнтуванні було прийнято рішення умовно розділити територію заводу на 7 основних зон та кожен основну зону розподілити на менші зони. Такий спосіб дозволив сильно спростити орієнтування у матеріалах та кресленнях між усіма моделюючими. Під час виконання цього етапу ми навчились «читати» професійні інженерні креслення, детально розібрались у принципі дії заводу та напрямків руху матеріалів виробництва.



Рис. 3. Розбиття заводу на зони для зручного орієнтування

- 3D моделювання заводу – на даному етапі відбувалось 3D моделювання заводу, під час якого необхідно було враховувати величезну кількістю нюансів: нерівність ландшафту, масштаб деталей, роздільну здатність принтера, побажання замовників тощо, необхідно було розібратись у способах дії деяких механізмів та дізнатись про призначення певних елементів. Також при моделюванні деяких частин необхідно було змінювати їх масштаб на більший порівняно з оригіналом, з метою забезпечити можливість друку та склеювання деталей (наприклад сходи, опори, стійки тощо). Найбільша складність моделювання полягала у величезній кількості елементів котрі поєднані між собою у виробничу лінію за допомогою різнотипних з'єднань.



Рис. 4. Частина моделі заводу «Кроноспан»

- Підготовка до друку – на цьому етапі відбувалась підготовка та налаштування 3D принтера «Raise 3d N2 Plus» а також програма для підготовки моделі до друку (слайсер) «IdeaMaker», цей етап дуже важливий адже якщо одна зі складових буде налаштована неправильно то збільшується шанс помилок при друкуві що в свою чергу створює значні часові та матеріальні затрати.

- Друк моделей на 3D принтері – сам по собі етап простий однак потрібно постійно стежити за процесом друку та при потребі корегувати температуру та різні зовнішні впливи які можуть зашкодити процесу друку. Нажаль через доволі велику деталізацію та малий масштаб друкувати деталі заводу суцільними, великими частинами не можна, тому було прийнято рішення розкласти моделі на окремі частинки та друкувати їх окремо а після склеювати.

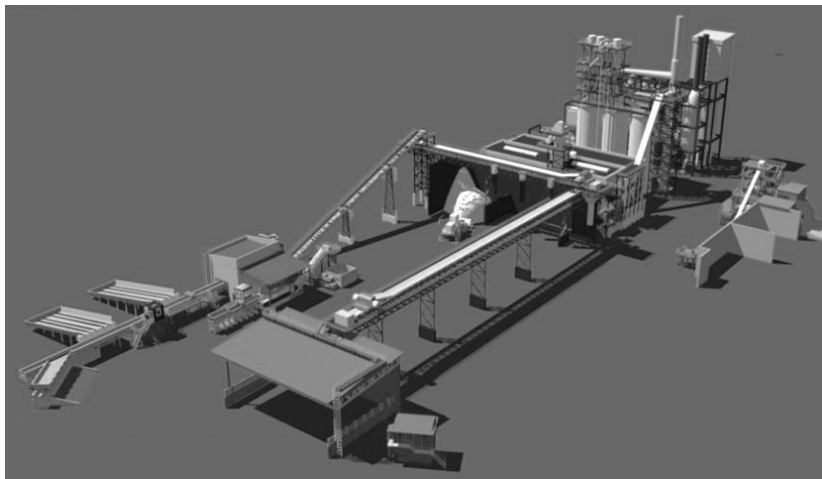
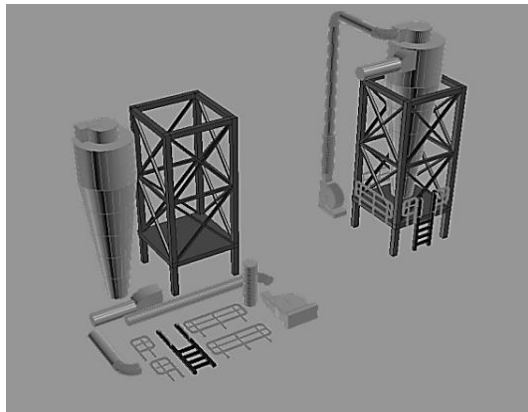

*Рис. 5. Приклад розкладання моделі з метою успішного друку*

- Обробка елементів та їх склеювання в одну модель – на даному етапі відбувається обробка готових моделей, які після друку можуть мати незначні нерівності чи тонкі виступи, також відламується опорна сітка що друкується для підтримки навісних деталей.

**Висновки.** В результаті даного проекту зроблено близько 70% відсотків 3D моделі заводу Кронспан, отримано досвід та вміння по налаштуванню 3D принтера “Raise 3D N2 Plus” та слайсера “IdeaMaker”. Отримано практичні навички по створенню 3D моделей різної складності за допомогою програми “3ds Max”. У перспективі, після повної реалізації даного проекту коледж матиме змогу, досвід та можливості по створенню різнотипних моделей з використанням 3D принтера, що дасть дуже широкі можливості для формування нових професійних компетенцій.

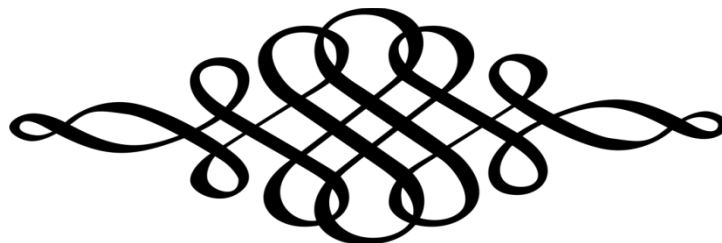

**Мерчук Максим,**  
студент ДВНЗ «Новововолинський  
електромеханічний коледж»  
*Науковий керівник:*

**Ільїна Тетяна Володимирівна,**  
викладач ДВНЗ «Новововолинський  
електромеханічний коледж»

## КРИПТОГРАФІЧНА БІБЛІОТЕКА НА JAVA

**Постановка проблеми.** На сьогоднішній день проблема інформаційної безпеки (далі ІБ) є доволі актуальна. Велика кількість простих користувачів і компаній нехтують безпекою, не розуміючи її цінність. Для більшості людей ІБ не потрібне, та існують випадки коли без нього не обійтись, наприклад фінансові операції, передача приватної інформації, захист важливих даних. На допомогу цьому приходять криптографія – наука про захист інформації за допомогою математичних методів.

**Результати дослідження.** Почнемо з простого, існують 2 види алгоритмів це **симетричні** і **асиметричні**.

- Симетричні – це алгоритми, в яких для шифрування і дешифрування використовується один і той же ключ.

- Асиметричні – це алгоритми, в яких для шифрування і дешифрування використовується різні ключі.

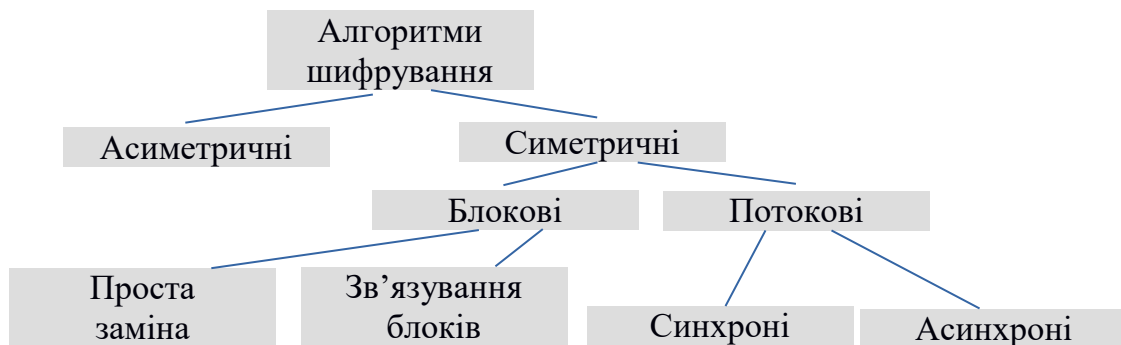

Криптостійкість симетричних алгоритмів базується на складних математичних перетвореннях, а асиметричних – на математично складній задачі. Прикладом для асиметричного шифру є RSA, де криптостійкість полягає в складності факторизації великих чисел.

Симетричні алгоритми набагато розповсюдженіші ніж асиметричні, і поділяються на блокові та поточкові. Суть блокових алгоритмів полягає в розділенні вхідного тексту на певні блоки і шифруванні кожного з них окремо різним ключем. А поточкових у шифруванні кожного символу вхідного тексту незалежно від іншого за допомогою певної послідовності (поточку) ключа.

Блоковий алгоритм може працювати в режимі простої заміни і в режимі зв'язування блоків. У випадку простої заміни кожний блок шифрується незалежно від іншого. А в разі зв'язування кожний наступний блок зв'язаний з попереднім, це сильно збільшує криптостійкість системи, оскільки, не знаючи розшифрованого попереднього блоку, не можливо розшифрувати наступний.

В даному проекті було розроблено блоковий алгоритм шифрування, який працює у режимі зв'язування блоків і реалізований, як бібліотека на Java, що

дозволяє використовувати його у різноманітних проектах. Його основними характеристиками є:

- велика різниця у довжині при шифруванні одного і того ж символу, що не дає змогу використати частотний аналіз і атаку по словнику для криптоаналізу;
- кількість можливих варіантів ключа для 1 символу ключа є  $256^3 = 16777216$ , тобто при довжині повідомлення у 10 символів варіацій ключа є  $(256^3)^{10} = 256^{30} \approx 5.51 * 10^{216}$ , завдяки цьому перебирати ключ є ірраціонально і довготривало навіть на потужних обчислювальних кластерах;
- швидкість роботи доволі велика, для шифрування необхідно провести 6 простих операцій а для дешифрування – 5. В порівнянні для шифрування найпростішим асиметричним шифром – Віженера, необхідно провести від 1 до N операцій, де N – кількість символів у алфавіті який ми використовуємо. Тобто якщо ми хочемо використати малі і великі літери українського алфавіту а також цифри то кількість операцій буде коливатись від 1 до 75. На практиці текст до 10 000 символів буде шифруватись і дешифруватись менше секунди на процесорі частотою 1 Гц.

Для прикладу використання алгоритму, на його основі було створено програму анонімного обміну повідомленнями. Суть роботи полягає у відправці зашифрованого повідомлення на публічний FTP сервер, де воно зберігається з своїм унікальним ім'ям, яке ми передаємо по відкритому каналу зв'язку своєму співрозмовнику. Звідки він може без проблем його забрати, маючи його ідентифікатор, і прочитати. Ніхто інший не маючи ключа не зможе прочитати дане повідомлення, включно із власником сервера, який навіть не буде мати уявлення про те, який із файлів є повідомленням, оскільки наявна функція заспамлення сервера певною кількістю беззмістовних повідомлень. А той, хто наглядає за тим, які з'єднання ви відкриваєте, буде бачити лише ваше підключення до FTP сервера, а не до співрозмовника. Для роботи програми на робочій станції необхідна наявність встановленого Java Virtual Machine, яка доступна на великій кількості операційних систем і платформ.

На початку роботи вам необхідно ввести дані для підключення до FTP сервера.

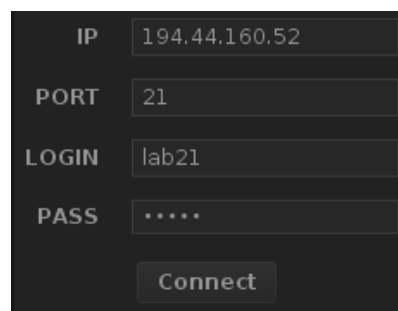

IP 194.44.160.52  
PORT 21  
LOGIN lab21  
PASS .....  
Connect

Після чого буде доступне головне меню.

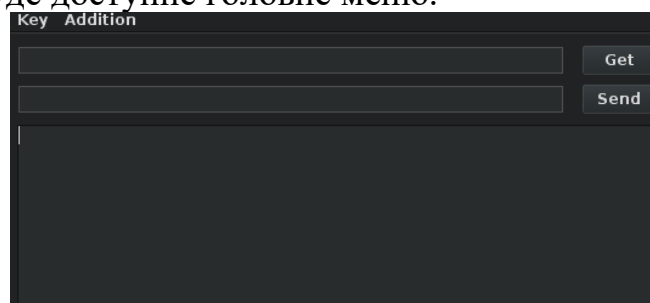

Key Addition  
[Input field] Get  
[Input field] Send  
[Large empty area]

Якщо запуск програми проходить перший раз, то необхідно її налаштувати. Спочатку потрібно створити новий ключ. Для цього вибираємо в меню *Key - Generate key*, після чого вказуємо директорію для зберігання файлу ключа. Для зміни ключа необхідно вибрати у меню *Key - Add key* і вибрати файл ключа. Також можна вибрати робочу директорію на сервері в *Key - Set directory*. Для відправки повідомлення вводим його у поле *Send* і натискаємо кнопку, внизу нам буде показано ідентифікатор повідомлення, який ніяк не зв'язаний із вмістом повідомлення, а також є сталої довжини, його ми передаємо співрозмовнику.

Для перегляду повідомлення вводим його ідентифікатор у поле *Get*, внизу ми побачимо дешифроване повідомлення.

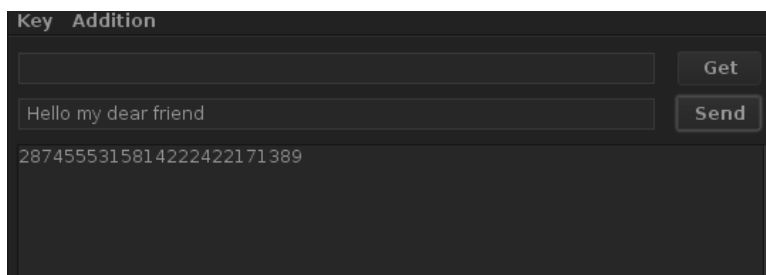

**Пасальська Юлія Валеріївна,**  
студентка III курсу ДВНЗ «Нововолинський  
електромеханічний коледж»  
**Регешук Аліна Михайлівна,**  
викладач першої категорії ДВНЗ «Нововолинський  
електромеханічний коледж»

## УКРАЇНА – НОВА СТАРТАП-НАЦІЯ

**Постановка проблеми.** Інноваційне підприємництво сьогодні перебуває в авангарді модернізації економіки і, як показує світовий досвід, структурних зрушень у напрямку поширення високотехнологічних виробництв. Завдяки появі та широкому доступу до Інтернету, багато інновацій почали продукуватися стартапами, засновники яких не бояться зруйнувати статус-кво, оскільки існуючі корпоративні стратегії вже не відповідають вимогам і тенденціям економіки, що швидко змінюється. На порозі своєї технічної революції, Україна може стати станцією з багатьма масштабними успішними стартап-проектами.

**Мета дослідження:** виявлення проблем, що перешкоджають створенню та розвитку стартапів в Україні, та обґрунтування напрямків державної політики для розвитку національної стартап-екосистем.

**Результати дослідження.** Позитивний вплив на розвиток економіки з боку стартапів зумовили в останні роки підвищення уваги до них у країнах з розвинутими інноваційними системами.

В Україні до 2005 року, відповідно до твердження представників інноваційного бізнесу, фактично не було стартапів. Основним каталізатором розвитку українських стартапів стала економічна криза 2008 р., після якої частина інвесторів звернула увагу на технологічний ринок і про українські

стартапи дізнався світ. Наприклад, у 2008 р. український «Viewdle» визнано найінноваційнішим європейським стартапом, «Pikaba.com» визнаний «Mashable» кращим у світі проектом із соціального шопінгу, а проект «АРСТ» потрапив у Топ-10 кращих світових стартап-компаній, які пов'язані з альтернативною енергетикою, енергозбереженням. Успішність інноваційних рішень українських стартапів, зумовлена тим, що компанії шукають ринкові ніші, розвивають нові технології, створюють нові бізнес-моделі та оптимізують існуючі бізнес-процеси. Це підтверджується й тим, що кількість стартап-компаній в останні роки стрімко зростає.

За даними світового рейтингу стартапів сервісу Startup Ranking3, Україна посідає 33 місце серед 150 країн. За результатами аналізу, в Україні у 2016 р. зареєстровано щонайменше 141 стартап-компанії. В Австрії, наприклад, де реалізуються ініціативи з підтримки стартапів, створено необхідні передумови, а бізнес-середовище є набагато кращим, ніж в Україні, було зареєстровано щонайменше 132 стартап-компанії.

Позиція України на фоні інших пострадянських країн свідчить як про інвестиційну привабливість інноваційних рішень малого бізнесу в Україні, так і про перспективність нових продуктів щодо завойовування зовнішніх ринків. З іншого боку, такі країни ЦСЄ, що у 2004 р. стали новими членами ЄС, – Польща (27-ме місце у рейтингу) та Угорщина (25-те місце) запроваджують різноманітні програми з підтримки стартапів, а тому кількість зареєстрованих компаній у цих країнах є більшою, порівняно з Україною та іншими пострадянськими країнами.

Висококваліфіковані та відносно молоді трудові ресурси країни, сильно вирізняються на тлі конкуренції в регіоні ЕМЕА (Європа, Близький Схід та Африка), завдяки чудовій якості та швидкості виконання роботи. Українці вже залишили помітний слід в Силіконовій Долині з такими видатними компаніями як Whatsapp (Ян Кум), PayPal and Affirm (Макс Левчин). На відміну від гігантського ринку США із надмірними можливостями для фінансування, підприємці в Україні змушені оперувати зі значно меншими ринком, браком грошей та геополітичними викликами.

Завдяки зосередженню на іноземних ринках з перших днів існування, українські стартапи стали вигідними та прибутковими дуже швидко, ідеальні для того, щоб інвестувати знову в подальший розвиток та ріст продукту. Існують перепони, які заважають країні отримати неформальне звання "стартап-нація". Зокрема:

1. Українські техно-стартапи перебувають поза юрисдикцією України.
2. Україна недооцінена як пілотний майданчик для стартапів.
3. Ми боїмося невдач.
4. Україна втрачає шанс стати центром реєстрації світових ІСО-стартапів.
5. Традиційні бізнесмени бояться інвестувати в стартапи.
6. Гроші для стартапів є, але їх мало.
7. Бренд "Україна" поганий і ми мусимо це змінити.

В певному сенсі, це обмежує, але це також дає українським стартапам певну перевагу, якої на ранніх етапах не вистачає багатьом компаніям. Вони дуже швидко розвивають гостре відчуття бізнесу та вчаться змагатись. Не звертаючи уваги на скупу базу користувачів та географічні поглинання на сусідніх ринках, технологічні гіганти купують українські стартапи. Зокрема Lookery (Snap), Viewdle (Google) та Maxumiser (Oracle), яких використали для росту та розвитку великих компаній.

Українські команди мають екстраординарну робочу етику, коли працюють дуже довго та стараються компенсувати брак ресурсів, які можуть виникати в їх локальних екосистемах. Все більше компаній починають працювати в США на ранніх стадіях розвитку, і в той же час зберігаючи розвиток вдома. Peticube, Allset, Preply, Mobalytics, Sixa та People. є прикладами українських компаній, які змагаються на зарубіжних ринках з самого початку заснування.

Проведене дослідження свідчить також, що про ряд перешкод для становлення українських стартапів, головна з яких – несприятливий бізнес-клімат і макроекономічна нестабільність.

**Висновки.** Отже, необхідно створити засадничі умови, які повинна забезпечити держава для успішної розбудови стартап-екосистеми України. Вони охоплюють три проблемні блоки:

1) створення підґрунтя для становлення та розвитку інноваційних стартапів;

2) запровадження програм державної підтримки інноваційних стартапів;

3) інтеграція потенціалу інноваційних стартапів у реалізацію національних планів розвитку для прискорення модернізації та структурної трансформації економіки.

В Україні є сильна система технічної освіти та зростаючий резерв талановитих програмістів, які приєднуються до робочої сили та стають основною інфраструктурою для створення інноваційної економіки. Локально зосереджені глобальні історії успіху підвищують апетит інвесторів до України, так як країна поступово стає наступною нацією стартаперів. Необхідні компоненти стають на свої місця, аби завтра створити чергових технологічних гігантів.

#### **Список літератури**

1. <https://www.epravda.com.ua/rus/publications/2017/10/19/630232/>
2. <https://novyny.online.ua/785926/ukrayina-nastupna-startap-natsiya/>
3. <http://amp.dengi.ua/business/292210-Kak-zapustit--startap-v-Ukraine--osnovnye-pravila-i-slozhnosti>
4. <https://ukrainian.voanews.com/a/desiat-ukrainskykh-startapiv-2017/4179925.html>

**Гринюк Сергій Васильович,**  
асистент кафедри комп'ютерної інженерії та кібербезпеки  
Луцького національного технічного університету  
**Поліщук Микола Миколайович,**  
кандидат технічних наук, доцент кафедри  
комп'ютерної інженерії та кібербезпеки  
Луцького національного технічного університету

## **ІНТЕРАКТИВНІ ТЕХНОЛОГІЇ ЯК ЗАСІБ НАВЧАННЯ В ЗАКЛАДАХ ОСВІТИ**

**Постановка проблеми.** Одним із головних завдань реформи освіти в Україні є модернізація процесу навчання. Узагальнюючи досвід освіти та спеціальних наукових досліджень, які проводилися в останні роки в Україні та країнах Європейського Союзу, можемо з упевненістю констатувати, що



інтерактивні технології унаочнюють навчальний процес, забезпечуючи зворотній зв'язок між викладачем і учнем.

Суспільна потреба спонукає педагогів-науковців до пошуку нових інтерактивних технологій, до поширення і запровадження передового педагогічного досвіду.

Учні професійних закладів освіти повинні думати, розуміти суть речей, осмислювати ідеї та концепції і вже на основі цього вміти шукати потрібну інформацію, трактувати її та застосовувати в конкретних виробничих умовах, формулювати й відстоювати власну думку. Саме цьому сприяють інтерактивні технології, використання яких не є самоціллю, а лише засобом для досягнення такої атмосфери в аудиторії, яка найкраще сприяє співробітництву, порозумінню й доброзичливості, дозволяє реалізувати особистісно-орієнтоване навчання, виховати компетентну особистість.

На сьогоднішній день в системі освіти України є звичне явище проведення навчальних занять з використанням мультимедійних презентацій, зроблених у таких програмних пакетах, як, наприклад, Microsoft Power Point. Однак, поряд із звичними презентаційними технологіями (Microsoft Power Point), в сферу освіти проникають нові, інтерактивні технології, які дозволяють відійти від стандартної та звичної презентації у вигляді слайд-шоу. Інноваційним аспектом в системі освіти та навчальному процесі спостерігається тенденція до все більшого впровадженню ІТ технологій: мережевих, мобільних і інформаційних. З появою нового обладнання (аудіо-та відео системи, проєкційні пристрої) виникає питання його ефективного застосування в навчальному процесі. Нова форма подачі матеріалу за допомогою інтерактивного устаткування (інтерактивні дошки SMART Boards, інтерактивні дисплеї Symprodium) являє собою виступ студента – презентацію, що створена в режимі реального часу.

Проте, не зважаючи на значні напрацювання, можемо констатувати, що проблема використання інтерактивних технологій потребує подальшого дослідження.

**Мета дослідження.** Об'єктивними умовами самореалізації особистості в професійній діяльності на початку XXI століття є доступність необхідного освітньо-інформаційного поля, озброєння кваліфікованих робітників не стільки готовими знаннями, скільки способами здобуття, осмислення та використання цих знань у професійній діяльності. Сучасна цивілізація з її гуманізацією і демократизацією суспільних відносин, швидкою зміною техніки і технологій, інтелектуалізацією виробничих процесів передбачає необхідність широкого використання ІКТ у процесі навчання [3]. Розвиток засобів телекомунікацій та інтернет-технологій за останні десятиліття привів до широкого використання віддалених мережевих ресурсів. Багато провідних ІТ-компаній, серед яких Google, Microsoft, Amazon, мають власні «хмарні» сервіси, більшість із яких є безкоштовними.

Метою дослідження є аналіз можливостей інтерактивних технологій щодо їх використання на уроках інформатики у закладах професійної освіти.

**Результати дослідження.** Сучасні методи навчання потребують відповідних засобів їх реалізації. Обов'язковою складовою навчального середовища є сучасні інтерактивні засоби навчання. Інтерактивні засоби навчання дозволяють внести до навчального процесу інтерактивну складову. Використання їх у процесі навчання дозволяє значно підвищити рівень взаємодії між викладачем і учнем. Використання комп'ютерних засобів

спростило технологію створення анімацій. Програми для створення – «рухомих картинок» дають змогу використати різні види рухів намальованих об'єктів: переміщення в одному напрямі, обертання, рух фрагментів об'єкта в різних напрямках (ефект вибуху) тощо [1].

За рахунок використання відео на уроках забезпечується зворотній зв'язок між викладачем і учнем. Анімацію можна додавати до веб-сторінок у формі анімованих GIF-файлів або вбудованого відео, але найпопулярнішим форматом веб-анімації є формат Shockwave Flash (SWF), що генерується засобами програми Macromedia Flash. Векторний формат анімації SWF особливо вдалий у сфері веб-анімації, оскільки графічні об'єкти можна компактно відобразити у векторній формі, а рух можна передати операціями з векторними даними. Отже, анімація у форматі SWF може мати нижчі вимоги до смуги пропускання, порівняно з відео або будь-яким бітовим форматом. Недоліком є те, що векторна анімація не дає всіх тих можливостей, що дозволяє бітове зображення [2].

Використання комп'ютерно орієнтованих засобів і технологій не завжди можливе без додаткових технічних чи програмних комплексів. Одним із варіантів розв'язання проблеми технічного забезпечення процесу демонстрації відеоматеріалів є переведення їх у формат відео. Адже відео можна демонструвати і за допомогою персонального комп'ютера, за його наявності, і за допомогою звичайного телевізора. Створити такі матеріали на уроках інформатики можна за допомогою програм для захоплення і запису відеопотоку з екрану монітора. Таким самим чином можна перевести у відеоформат і комп'ютерні презентації, flash-ролики тощо. Однією з найбільш розповсюджених програм для створення відео є Windows Movie Maker. За допомогою цієї програми можна візуалізувати навчальний процес підготовки робітників, зокрема, електромеханіків за відсутності демонстраційного апаратного забезпечення. Це дозволяє знайомити учнів із новинками технічного й апаратного забезпечення.

У процесі проектування технології навчання значний час відводиться на створення тестів для перевірки знань учнів. Вони використовуються в тренувальних і контрольних вправах. Тренувальна вправа – це тест, що обов'язково супроводжується внутрішнім зворотним зв'язком. Контрольна вправа – це теж тест, але не супроводжуваний внутрішнім зворотним зв'язком. Розрізняють тести для оцінювання якостей особистості, розумових здібностей, спеціальних здібностей, тести досягнень. Тести – це одна з ефективних форм проведення контролю знань. Така форма контролю має низку переваг [4]:

- охоплює контролем значний обсяг навчального матеріалу;
- зменшує, порівняно з традиційним опитуванням, витрати часу;
- дає можливість для впровадження модульного навчання та рейтингового контролю;
- підвищує об'єктивність оцінювання знань;
- є стимулюючим чинником, оскільки учні вивчатимуть саме те, що оцінюється;
- контролює не тільки значну кількість теоретичних питань, а й практичні навички;
- уможливорює розробку загального плану оцінювання знань учнів.

Однією з мережевих програм для створення та роботи з тестовими завданнями на уроках інформатики у закладах професійної освіти є програмний

пакет MyTest. Ця система використовується в процесі визначення рівня засвоєння теоретичних знань та практичних навичок.

MyTest – це система програм (програма тестування учнів, редактор тестів і журнал результатів) для створення і проведення комп'ютерного тестування, збирання й аналізу результатів, виставлення оцінок за вказаною в тесті шкалою. Пакет складається з трьох модулів:

- модуль тестування (MyTestStudent);
- редактор тестів (MyTestEditor);
- журнал тестів (MyTestServer).

**Висновки.** Отже, інтерактивні технології – це творчий, цікавий підхід до організації навчальної діяльності учнів. Інтерактивне навчання – це таке навчання, за допомогою якого учні в процесі бесіди, дискусії, розмові одержують нові знання, закріплюють та узагальнюють їх.

За умов такого навчання кожен учень відчуває себе залученим до всієї роботи та необхідним. Учні вчаться вільно висловлювати свої думки, не боятись говорити, та вміти слухати інших. Існує велика кількість інтерактивних методів. Кожен викладач має обрати ті, які будуть відповідати віковим та індивідуальним особливостям учнів, а також які будуть відповідати певному завданню.

#### **Список літератури**

1. Інформаційно-комунікаційні технології у професійно-технічній освіті: [монографія] / А. М. Гуржій, Р. С. Гуревич, М. Ю. Кадемія; за ред. академіка НАПН України Гуржія А. М. : у 2 частинах. – Ч. 2. – Вінниця : Нілан-ЛТД, 2016. – С. 376.

2. Інформаційно-комунікаційні технології у професійно-технічній освіті: [монографія] / А. М. Гуржій, Р. С. Гуревич, М. Ю. Кадемія; за ред. академіка НАПН України Гуржія А. М. : у 2 частинах. – Ч. 1. – Вінниця : Нілан-ЛТД, 2016. – С. 412.

3. Моторіна В. Г. Методика викладання математики: навчальний посібник / В. Г. Моторіна. – Харків : ХДПУ, 2002. – С. 256.

4. Шишкіна М. П. Імітаційне моделювання наукового знання. (Методологічний аналіз) : дис. канд. філос. наук: 09.00.09 / Шишкіна Марія Петрівна. – К., 1999. – С. 210.

**Потапюк Лілія Миколаївна,**  
кандидат педагогічних наук, доцент кафедри  
комп'ютерних технологій та професійної освіти  
Луцького національного технічного університету

**Масовець Олена Андріївна,**  
студентка факультету комп'ютерних наук та інформаційних  
технологій Луцького національного технічного університету

### **ЗАСТОСУВАННЯ ТЕХНОЛОГІЙ ВІРТУАЛЬНОЇ РЕАЛЬНОСТІ В ОСВІТІ**

**Постановка проблеми.** Реформування вищої освіти в Україні характеризується інтенсивним розвитком інноваційних процесів. Істотною особливістю цієї тенденції є необхідність пошуку нових технологій навчання.

Віртуальна реальність є тією потужною та переконливою технологією, яка націлена імітувати реальний світ за допомогою комп'ютерних технологій, посилити емоційний та естетичний вплив на людей. Це робить віртуальні тури одним із найефективніших шляхів подачі інформації у наш час.

**Мета дослідження.** Метою дослідження є аналіз використання технологій віртуальної реальності (далі – VR) в галузі освіти за кордоном та можливості їх застосування в Україні.

**Результати дослідження.** Елементами віртуального туру як правило виступають сферичні панорами, які з'єднані між собою інтерактивними посиланнями-переходами. Віртуальний тур, який створений за допомогою сферичних 3D-панорам, є найпопулярнішим у наш час. Віртуальний 3D-тур – це один зі способів віртуальної трансляції тривимірного простору на екран, що дозволяє отримати максимально точно уявлення про видиму частину продукту або про послугу.

Сферична 3D-панорама – це один із видів панорамної фотографії, яка призначена для показу на комп'ютері. В основі сферичної панорами лежить зібране з безлічі окремих кадрів зображення у сферичній або кубічній проекції.

Варто зазначити, що 3D-тури можна застосовувати у різних сферах діяльності. Зокрема, їх все частіше почали використовувати в освіті. Раніше, коли потенційні студенти хотіли дізнатися більше про бажаний заклад освіти, вони переглядали рекламні брошури. Однак сьогодні початковий етап пошуку закладу освіти закінчується практично повністю в Інтернеті, іноді навіть без особистого відвідування студентом.

Тому для того, щоб сьогодні залишатися конкурентоспроможними, університети, коледжі та школи потребують динамічної присутності в Інтернеті. Зі свого боку заклади освіти, використовуючи соціальні мережі, засоби масової інформації та інтерактивні веб-сайти, прагнуть привабити якомога більше потенційних учнів та студентів.

З огляду на зазначене вище, з метою кращої популяризації усі заклади освіти повинні активізувати свою роботу щодо власного «рекламування». Це можна робити самотужки, або довіритись професіоналам у цій сфері. Для прикладу візьмемо сайт американської компанії Concept3D, яка займається створенням та просуванням 3D-турів, в тому числі у закладах освіти. У своїй статті, яка розміщена на цьому сайті, Сем Слейтер виділяє такі причини використання віртуальних турів на веб-сайті будь-якого закладу освіти:

1. Віртуальний тур допоможе людям краще орієнтуватись в об'єкті, дасть можливість візуально оглядати школу чи університет. Це особливо важливо для відвідувачів веб-сайту, які живуть в іншому регіоні і, можливо, хочуть переїхати на цю територію.

2. Не кожен веб-сайт закладу освіти пропонує віртуальні тури. Віртуальний тур робить освітній центр живим і дає можливість відвідувачам сайту реально уявити об'єкт і сформувані певні очікування від нього. Саме віртуальний тур дозволяє виділитися в Інтернеті серед інших закладів, які знаходять користувачі в результаті пошуку.

3. Віртуальний тур може підкреслити унікальність закладу освіти (відобразити усі сфери, які роблять його особливим).

4. Віртуальні тури є більш привабливими, ніж фотографії. Відвідувачі, які переглядають віртуальну екскурсію закладом освіти, більше проводять часу на сайті, ніж переглядають фотогалерею. Це дозволяє побачити усі шкільні будівлі і уявити себе там. Така особливість веб-сайту є цікавою для потенційних учнів/студентів або їхніх батьків.

5. Розміщення віртуального туру на веб-сайті школи чи університету, презентує ресурс більш професійно.

Отже, бачимо, що використання туру на веб-сайті допоможе закладу позиціонувати себе більш професійно. Це означатиме, що ви вітаєте нових студентів і серйозно ставитесь до освіти, яку пропонуєте. Віртуальні тури сприймаються як високоякісні нововведення. Варто зробити декілька віртуальних екскурсій на своєму веб-сайті [3].

Назвавши причини створення віртуального туру, Сем Слейтер дає певні поради щодо подальшого його використання:

а) використовуйте віртуальні тури, щоб виділити історію свого закладу;

б) використовуйте віртуальні тури для відображення поточного вигляду та функцій закладу освіти.

Багато підприємств мають в Інтернеті сторінку «про нас», на якій подається інформація про те, коли вони були створені і які послуги пропонували на момент відкриття. Подібна інформація про історію створення закладу піднімає його авторитет.

в) використовуйте віртуальні тури для показу цілісної картини своєї школи, а не тільки того місця, де відбуваються заняття.

На додаток до того, як викладати макет самого закладу та привернути увагу до того, де навчаються різні класи та курси, можна виділити інші пов'язані сфери. Це може включати зони, що знаходяться за межами будівлі закладу освіти (поля для спорту та інші приміщення, які призначені для активного відпочинку учнів).

Якщо є місця для проживання, варто розмістити на сайті закладу екскурсію житловими приміщеннями, а також продемонструвати, як виглядають окремі кімнати. Це важливо для студентів або їхніх батьків, які можуть мати певні занепокоєння щодо переїзду з дому та життя в іншому місці.

Отже, віртуальні тури – ефективний спосіб показати потенційним учням/студентам та батькам школу/університет, що може значною мірою сприяти їхньому бажанню звернутися до закладу освіти.

Проте наявність на сайті університету або школи 3D-туру не є завершальним етапом модернізації. Якість навчання виступає головним критерієм вибору навчального закладу. Для того, аби якість навчання лише зростала, потрібне постійне підвищення кваліфікації вчителів. Тут також можна застосувати віртуальну реальність. Зокрема, дослідженням цього сектора новітніх технологій активно займаються викладачі закордонних університетів. Візьмемо до уваги статті Пола Драйвера, освітнього технолога, викладача Кембриджського університету, та Лувлі Бордкош – академічного директора та тренера для вчителів (Південна Каліфорнія).

Уявіть, що ви можете бути студентом у власній аудиторії, сидіти серед учнів, слухати заняття, і добре навчатися самому. Тепер уявіть переваги цього. Ви зможете побачити кожен куточок, колір свого класу і подумати собі: чи уважні мої студенти? Чи розуміють вони мої пояснення? Чи ефективно я змінюю використання парної та групової роботи? Ці запитання часто ставлять собі вчителі після занять, але вони не можуть об'єктивно оцінити свій рівень викладання матеріалу.

Аби дати відповіді на ці запитання, зазначені вище науковці використовують віртуальну реальність наступним чином: 1. В аудиторії встановлюється камера з оглядом простору в 360 градусів. 2. Під час заняття йде запис відео, яке транслюється, або зберігається на пристрій. 3. Після заняття викладач одягає окуляри віртуальної реальності, переглядає відео, аналізує зв'язок між викладом матеріалу та його розумінням учнями (саме тут і

зараз). Чому перегляд відео здійснюється саме через окуляри VR? Це робиться для того, щоб повністю зануритись в атмосферу класу, а віртуальна реальність досягає цього завдяки контролю над почуттями. Очі не можуть бачити за межами сферичного середовища, а об'ємний звук забезпечує акустичне занурення в процес [3].

Так, подивившись на себе та свій стиль викладання очима учня, вчитель може зрозуміти свої недоліки під час викладу матеріалу та, виправляючи їх, відповідно підвищувати кваліфікацію. Технологія VR спонукує задуматись над тим, як ми сприймаємо і розуміємо наш світ, побачити його в перспективі з усіх кутів [2].

У «Педагогіці свободи» видатний бразильський педагог і психолог Пауло Фрейре підкреслює, що як вчителям, так і кожному із нас, важливо усвідомлювати свою «незавершеність» та необхідність продовжувати самому далі навчатись [1].

П. Фрейре вважає, що вчителі повинні бути «відкритими» до змін через критичне мислення, щоб ідея активних і постійних роздумів могла перейти в повсякденну практику в класі. Роздуми вимагають значних зусиль, і це майстерність, яка потребує постійного підходу до розвитку як для початківців, так і досвідчених фахівців [1].

Саме використання технологій VR відкриває широкі можливості для підвищення рейтингу як закладу освіти шляхом створення 3D-турів, так і вдосконалення кваліфікації викладачів. Хоча з самого початку винайдення технології VR суспільство надзвичайно обережно ставилося до цієї інновації, оскільки були побоювання, що діти та молодь занадто захоплюватимуться цими технологіями та перестануть відрізняти реальне життя від віртуального, що негативно позначиться на їхній психіці. Існує чимало питань етичної, філософської, соціологічної та сфери охорони здоров'я, які виникають у зв'язку із виникненням таких інновацій. Так само було з появою друкарні, телеграми, радіо, телефону, телебачення та відеоігор. І це дуже добре, тому що ми повинні робити все можливе, щоб йти в ногу з часом.

**Висновки.** Узагальнюючи сказане вище, приходимо до висновку, що віртуальні тури – це нова технологія, яка має на меті відтворити реальність найкращим чином. Віртуальні тури створюють ілюзію присутності й допомагають відвідати місце, яке не можна побачити з певних причин. Віртуальний тур визначається як горизонтальна 360-градусна панорамна презентація, яку можна переглядати як з традиційного настільного комп'ютера, так і з мобільного пристрою. Технологія VR, яка має сильний вплив на зорове сприйняття простору, є не лише цікавою розвагою, а й ефективним засобом навчання. Віртуальна реальність може зробити увесь освітній процес і процес підвищення кваліфікації викладачів більш якісним та результативним.

#### Список літератури

1. Фрейре П. Педагогіка свободи: етика, демократія і громадянська мужність: пер. с англ. / Пауло Фрейре; Пер. О. Дем'янчук. – Київ: ВД «Києво-Могилянська академія», 2004. – 122 с. – Бібліогр.: с. 118-120. – На укр. яз. – ISBN 966-518-251-X.
2. Driver P. How can we use virtual reality in teacher training? [Електронний ресурс] / Paul Driver // Cambridge university press. – 2018. – Режим доступу до ресурсу: <http://www.cambridge.org/elt/blog/2018/06/01/virtual-reality-teacher-training/>
3. Bordcosh L. Using Virtual Reality for Teacher Training & Development [Електронний ресурс] / Lulwa Bordcosh // Cambridge university press. – 2018. – Режим доступу до ресурсу:

<http://www.cambridge.org/elt/blog/2018/02/19/using-virtual-reality-for-teacher-training-development/>

4. Slater S. The Top 5 Reasons to Use Virtual Tours on Your School's Website [Електронний ресурс] / Sam Slater // CONCEPT 3D. – 2018. – Режим доступу до ресурсу: <https://blog.concept3d.com/top-5-reasons-use-virtual-tours-schools-website>

**Ясінська Оксана Володимирівна,**  
кандидат філологічних наук, доцент кафедри іноземних мов  
природничо-математичних спеціальностей Східноєвропейського  
національного університету імені Лесі Українки

## **ОСОБЛИВОСТІ ВЖИВАННЯ КІБЕРБЛОКУ КОРИСТУВАЧ СИСТЕМОЮ (SYSTEM USER) В СУЧАСНІЙ АНГЛІЙСЬКІЙ КОМП'ЮТЕРНІЙ НЕОЛОГІЇ**

**Постановка проблеми.** Кіберблок – це сукупність актуальних та автоматизованих у вживанні кібернеологізмів, які є близькими за значенням, але різні за звуковим оформленням слова, оскільки вони несуть у собі один і той же зміст інформації у сфері комп'ютерних технологій.

Актуальність досліджуваного кіберблоку КОРИСТУВАЧ СИСТЕМОЮ (SYSTEM USER) в сучасній англійській картині світу зумовлена практичною необхідністю вивчення концептуальної та мовної картини світу носіїв англійської мови, адже згаданий кіберблок, як показують результати дослідження, є одним із ключових у картині світу кібернеології.

**Мета дослідження** – виявити особливості об'єктивації кіберблоку КОРИСТУВАЧ СИСТЕМОЮ (SYSTEM USER).

Кіберблок КОРИСТУВАЧ СИСТЕМОЮ (SYSTEM USER) можна подати у вигляді такої схеми:

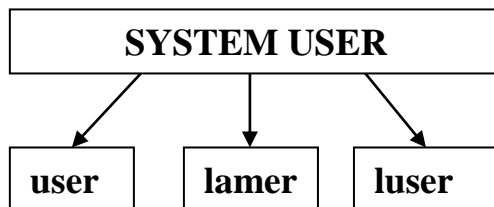

Кіберблок КОРИСТУВАЧ СИСТЕМОЮ (SYSTEM USER) вербалізується в англійській мові за допомогою наступних кібернеологізмів: user (юзер), lamer (ламер), luser (лузер).

**Результати дослідження.** На перший погляд, можна припустити, що комп'ютерні неологізми user, lamer, luser є абсолютно синонімічними. І справді у багатьох аспектах вони подібні та позначають наявні у свідомості мовців ідентичні поняття. Проте, опрацювавши письмові та електронні джерела, зокрема комп'ютерні словники, можна виявити певні відмінності даних складових кіберблоку КОРИСТУВАЧ СИСТЕМОЮ (SYSTEM USER):

- проаналізувавши комп'ютерний неологізм USER можна зробити висновок, що це користувач, транслітерується як \*юзер, який має доступ до мережі Інтернет за допомогою комп'ютера;

- коли йдеться про LAMER, то мається на увазі \*ламер, безнадійно неосвічений, нерозумний, безглуздий користувач, який має доступ до мережі Інтернет за допомогою комп'ютера;

● змістове наповнення кібернеологізму LUSER полягає у тому, що це \*лузер, недосвічений, безпомічний користувач, невдаха, який має доступ до мережі Інтернет за допомогою комп'ютера. Поява даного кібернеологізму спричинено явищем блендування (змішування): lose+user= luser.

Наведені дані свідчать про стрімку тенденцію зростання вживання лексичних одиниць кіберблоку КОРИСТУВАЧ СИСТЕМОЮ (SYSTEM USER), а запропоновані кібернеологізми є важливими структурними елементами даного кіберблоку.

Кіберблок КОРИСТУВАЧ СИСТЕМОЮ (SYSTEM USER) має досить складну структуру, складові якої перебувають у синонімічній взаємодії.

**Висновки.** Аналіз словникових дефініцій є важливим етапом дослідження кіберблоку КОРИСТУВАЧ СИСТЕМИ та в подальшому може слугувати основою для експериментального дослідження особливостей функціонування концептуально-фреймового аранжування інших кібернеологізмів у ментальному лексиконі особистості. Отримані в цьому дослідженні результати не вичерпують кола питань дослідження кібернеологізмів, а створюють перспективи для зіставлення результатів аналізу структури усіх комп'ютерних словників.

**Костюк Олександр Анатолійович,**  
викладач ВКНЗ «Володимир-Волинський  
педагогічний коледж імені А. Ю. Кримського»

## **РОЗВИТОК МОВЛЕННЯ МАЙБУТНІХ ПЕДАГОГІВ ЗАСОБАМИ МОБІЛЬНИХ ТЕХНОЛОГІЙ**

**Постановка проблеми.** Історично склалося так, що мовлення педагога є інструментом, який дозволяє розв'язати різноманітні педагогічні проблеми, створити позитивну атмосферу спілкування між педагогом та учнями, сформувати в них відчуття комфорту, дати їм віру в себе. З першого погляду може здатися, що проблеми мовлення педагога немає, адже ми навчаємося спілкуватися з дитинства. Але низький рівень мовлення педагога – це причина низької культури мовлення учнів, а в підсумку і дорослої людини. Відповідно, педагог повинен знаходитися на вищому щаблі мовленнєвої культури, ніж пересічний громадянин.

Проблему педагогічного мовлення у наукових працях розглядають у різних аспектах. Загальні аспекти мовлення досліджували М. Ломоносов, В. Горєєв, В. Сухомлинський, А. Макаренко, В. Кан-Калик. Велике значення для розвитку педагогічного спілкування в системі «вчитель – учень» мали науково-практичні дослідження в галузі педагогічної майстерності І. Зязюна, І. Кривоноса, Н. Тарасевича. З іноземних педагогів цю проблему активно досліджував З. Фрейд, який створив теорію «спілкування», в основі якої переконання, що під час спілкування людина наслідує свій дитячий досвід.

Для розвитку мовлення студентів педагогічного коледжу було вирішено створити додаток на мобільній платформі Android, який би дозволяв систематично тренувати мовлення.

**Мета дослідження.** Здійснити аналіз стану формування мовлення майбутніх педагогів в процесі навчання в педагогічному коледжі та



обґрунтувати технології проектування мобільного додатку для розвитку педагогічного мовлення студентів педагогічного коледжу.

**Результати дослідження.** Розвиваючи власне педагогічне мовлення молодий вчитель може звернути свою увагу на праці засновника теорії красномовності Ломоносова М. В., який досить потужно описав дану проблему.

Педагогічне мовлення – це діалогічне мовлення вчителя в навчально-виховному процесі, метою якого є вплив на учнів, спрямований на їхнє інтелектуальне та особистісне зростання [3].

На думку І. А. Зимньої, мовленнєва поведінка вчителя проявляється в манері та характері мовленнєвих дій. Вона підпорядкована загальноприйнятими нормам літературного мовлення – лексичним, орфоепічним, фразеологічним, синтаксичним, морфологічним. Культура мовленнєвої поведінки зумовлена доцільним вибором і організацією мовленнєвих засобів, які в кожній конкретній ситуації спілкування дозволяють ефективно вирішувати комунікативні завдання і уникати проблем у спілкуванні з учнями [2].

Проблема педагогічного мовлення розглядається у двох аспектах: психолінгвістичному та психоакустичному. Дані аспекти досить потужно вивчала Горєєва В. М. [1].

У процесі навчання студентів спеціальності «Технологічна освіта» темі «педагогічне мовлення» приділено недостатньо уваги, тоді як розвиток мовлення в майбутніх педагогів є одним з важливих аспектів, адже не вміючи правильно говорити вчитель буде втрачати свій авторитет у класі і в педагогічному колективі.

На нашу думку, для покращення рівня культури мовлення необхідно:

1. Мотивувати студентів постійно вдосконалювати своє педагогічне мовлення за допомогою комплексу вправ, адже воно формується не тільки на практиці, під час спілкування з дітьми та колективом; а також при виконанні вправ для розвитку мовлення.

2. Мотивувати студентів систематично використовувати розроблений мною додаток для розвитку мовлення студентів педагогічного коледжу.

Проаналізувавши анкети студентів педагогічного коледжу було виявлено, що найбільш поширеною версією операційної системи Android є 6.0 Marshmallow, з чого випливає, що виробники смартфонів просто не встигають адаптуватися до виходу модифікацій, а продовжують використовувати вже налагоджені часом прошивки. Але 14% Android 4.4 KitKat змушують нас писати додаток саме для версії API 19. Адже властивістю програмування на Android є те, що рівень API визначає можливості і функції додатку. Використання API 19 дозволяє запускати додаток написаний нами на версіях ОС Android 4.4 і вище.

При аналізі наявних додатків для розвитку мовлення, розроблено вимоги, які будуть ставитися перед додатком, а саме:

- Зрозумілий інтерфейс.
- Можливість вибору скоромовок за складністю.
- Можливість додавати скоромовки в обрані.
- Можливість пошуку необхідної скоромовки.
- Можливість вибору скоромовки за найчастіше вживаним звуком.

Проаналізувавши середовища розробки мобільних додатків було вирішено використовувати Android Studio, так як наш ПК є досить потужним і

дане середовище програмування є офіційним для програмування під ОС Android.

Було розроблено та апробовано мобільний додаток, який представляє базу даних скоромовок, які згруповані на розвиток певного звуку. Він дозволяє розвивати мовлення починаючи з найлегших скоромовок і завершуючи складними. В додатку можна побачити зручний інтерфейс, можливість вибирати скоромовки за складністю та за звуком, а також додавати скоромовки в «Обрані». Така форма подання матеріалу сприяє підвищенню зацікавленості студентів і створює додаткову мотивацію навчальної діяльності.

**Висновки.** Проаналізовано літературні джерела з теми дослідження і визначено, що проблема розвитку педагогічного мовлення в студентів педагогічного коледжу засобами мобільних технологій практично не розглянута; описано шляхи формування мовленнєвої культури, і визначено що головним є саморозвиток педагогічного мовлення за допомогою скоромовок.

Проведено експериментальне дослідження ефективності використання мобільного додатку для розвитку мовлення в процесі саморозвитку культури мовлення студентів в ВКНЗ «Володимир-Волинський педагогічний коледж імені А. Ю. Кримського». Проаналізувавши отримані результати на контрольному етапі експерименту, нами був зроблений висновок про те, що у студентів експериментальної групи підвищився рівень мовленнєвої культури на 20%, в порівнянні із студентами контрольної групи. Цьому, головним чином, сприяло використання розробленого нами мобільного додатку, який був встановлений в гаджетах студентів і вони могли використовувати його у вільний час.

#### **Список літератури**

1. Гореева В. М. Педагогічна техніка : Методичні рекомендації. – К. : НПУ, 2006. – С.7-9.
2. Зимняя И. А. Педагогическая психология. – Ростов-на-Дону, 1997. – 342 с.
3. Фіцула М. М. Педагогіка : Навчальний посібник / М. М. Фіцула. – 3-тє вид. – К. : Академвидав, 2009. – 560 с.

**Шевчук Микола Анатолійович,**  
викладач відділення «Експлуатація та ремонт машин  
і обладнання агропромислового виробництва»  
Володимир-Волинського агротехнічного коледжу

### **МЕТОДИКА ВИКЛАДАННЯ ЗАГАЛЬНОТЕХНІЧНИХ ДИСЦИПЛІН В АГРАРНИХ ЗАКЛАДАХ І-ІІ РІВНЯ АКРЕДИТАЦІЇ ЗА НАПРЯМОМ ПІДГОТОВКИ 208 «АГРАРНІ НАУКИ ТА ПРОДОВОЛЬСТВО»**

**Постановка проблеми.** Реалізація стратегічних напрямів аграрної політики, спрямованих на реформування сільського господарства на засадах приватної власності на землю та майно, нарощування обсягів виробництва конкурентоспроможної продукції, створення умов для вільного вибору видів виробничої діяльності, значною мірою залежить від рівня підготовки фахівців, зайнятих в агропромисловому комплексі. Кардинальні зміни, передбачені положеннями Указу Президента України № 1529/99 "Про невідкладні заходи

щодо прискорення реформування аграрного сектора економіки", зумовлюють необхідність нового підходу до кадрового забезпечення спеціалістів сільськогосподарських підприємств.

Пріоритетними напрямками державної політики щодо розвитку освіти є особистісна орієнтація освіти; формування національних та загальнолюдських цінностей; постійне підвищення якості освіти, оновлення її змісту та форм організації навчально-виховного процесу; розвиток системи безперервної освіти та навчання протягом життя; інтеграція вітчизняної освіти в європейський та світовий освітній простір.

У сучасних умовах студентам аграрних технікумів і коледжів потрібно засвоювати все більший обсяг навчального матеріалу, щоб стати справжніми фахівцями у будь-якій галузі трудової діяльності. При цьому мова йде не тільки про кількісний приріст знань, але й про глибоку якісну перебудову всієї системи навчально-виховної діяльності вищих аграрних навчальних закладів I-II рівнів акредитації. Постійне поповнення знань упродовж життя стає необхідним для будь-якого фахівця.

У зв'язку з цим змінюється і підхід до модернізації вищої школи, до навчання в цілому. Нині особливої ваги набула не проста передача студенту певної суми знань, а й вироблення у нього потреби поповнювати їх, формувати і закріпити практичні професійні уміння та навички. Адже знання, здобуті у вищому навчальному закладі, – не вершина освіченості, а тільки поштовх до подальшої безперервної освіти і самоосвіти.

Отже, необхідність підвищення ефективності теоретичної та практичної підготовки майбутніх фахівців-аграрників в умовах реформування сільськогосподарського виробництва, потреба її теоретичного обґрунтування зумовили вибір теми нашого дослідження – «Методика викладання загальнотехнічних дисциплін в аграрних закладах I-II рівня акредитації за напрямом підготовки 208 «Аграрні науки та продовольство».

**Мета дослідження** полягає у виявленні, теоретичному обґрунтуванні та експериментальній перевірці умов ефективності засвоєння знань студентами з навчальних дисциплін загальнотехнічного циклу.

Відповідно до мети були поставлені такі завдання дослідження:

- розкрити стан та виявити проблеми підготовки фахівців техніко-технологічних спеціальностей в Україні;
- проаналізувати сучасні вимоги до рівня підготовки фахівців галузі знань 208 «Аграрні науки та продовольство» у вищих навчальних закладах України та виявити фактори, що впливають на підвищення її ефективності;
- охарактеризувати процес навчання майбутніх фахівців галузі знань 208 «Аграрні науки та продовольство» у вищих навчальних закладах I-II рівнів акредитації Міністерства освіти і науки України та розкрити його особливості у Володимир-Волинському агротехнічному коледжі;
- розкрити організаційно-методичні основи навчання загальнотехнічних дисциплін та обґрунтувати основні напрями і умови удосконалення підготовки та проведення практичних занять з дисциплін загальнотехнічного циклу;
- здійснити експериментальну перевірку умов ефективності засвоєння навчального матеріалу студентами з дисципліни «Взаємозамінність, стандартизація і технічні вимірювання».

**Результати та висновки дослідження.** На основі узагальнення результатів проведеного дослідження ми дійшли таких висновків:

1. Необхідний постійно діючий і всеохоплюючий моніторинг як рівня знань, процесу навчання, так і кваліфікації та конкурентноздатності випускників. Важливим має стати інститут комплексних кваліфікаційних завдань у формі тестів готовності старшокурсників до виконання задач поставлених на виробництві. За допомогою цих комплексних завдань повинна моделюватися виробнича ситуація, у яку потрапляє випускник, коли треба виконати не чисто навчальне, але в більшій мірі реально-виробниче завдання, тобто визначається, в якій мірі підготовка випускника відповідає вимогам замовника, що потребує раннє глибоке занурення студента в майбутню професію.

2. Фактори, що впливають на підвищення ефективності підготовки фахівців технічної освіти, вони зводяться до наступного:

- оновлення змісту та методики навчання, включення до навчальних програм управлінських, економічних та правових знань, поглиблене вивчення інформаційних технологій, основ інтелектуальної власності, іноземних мов тощо;

- залучення креативної методики навчання, основою якої є принцип «створи», замість принципу «повтори». Ця методика особливо благотворна саме в технічній освіті, де компонента «знання» є лише основою для здійснення компоненти «уміння», де створення нового є метою технічної освіти, якій підпорядковані всі завдання, етапи і структура навчання;

- з'являються нові сфери науки і технологій, які потребують змін традиційних університетських дисциплін. Виникає необхідність відходу від класичних методик, що ґрунтувалися на конкретних дисциплінах, і наближення до проблемно орієнтованих методів формування знань, а також зменшення дистанції між фундаментальними і прикладними дослідженнями;

3. Навчальний процес у Володимир-Волинському агротехнічному коледжі базується на принципах науковості, гуманізму, демократизму, наступності та безперервності, незалежності від втручання будь-яких політичних партій, інших громадських та релігійних організацій. Мова навчання визначається Законом України «Про мови».

Навчальний процес організується з урахуванням можливостей сучасних інформаційних технологій навчання та організується на формування освіченої, гармонійно розвиненої особистості, здатної до постійного оновлення наукових знань, професійної мобільності та швидкої адаптації до змін і розвитку в соціально-культурній сфері, в галузях техніки, технологій, системах управління та організації праці в умовах ринкової економіки.

4. З метою покращення умов проведення практичних занять та поліпшення підготовки студентів до майбутньої професійної діяльності необхідно:

- проводити комплекс робіт з вивчення потреби фахівців тієї чи іншої спеціальності в роботодавців;

- максимально наблизити навчальні плани та робочі навчальні програми вищих навчальних закладів до вимог майбутнього місця роботи;

- розробити та запровадити систему ранньої адаптації випускників на первинних посадах;

- забезпечити проведення практики у модернізованих підприємствах, де є сучасна техніка, обладнання, устаткування, застосовуються сучасні технології в виробництві;

- сприяти співпраці між викладачами-керівниками практики від відділення та керівниками практики від виробництва щодо підготовки посібників, методичних рекомендацій, проводити науково-дослідну роботу та впроваджувати новітні технології в рамках курсового та дипломного проектування;

- залучати фахівців-практиків, керівників різних рівнів до викладання окремих дисциплін, спецкурсів, участі у фахових конференціях, круглих столах тощо.

5. Рівень та об'єм залишкових знань у студентів значно зростає якщо під час подання інформації викладач використовує різноманітні способи її подання, і розповідь і роботу з книгою, але найбільший відсоток припадає на унаочнення, які постійно повинні оновлюватись в лабораторіях навчальних закладів щоб відповідати сучасним вимогам науково – технічного прогресу.

#### Список літератури

1. Алексюк А. Педагогіка [Текст]: навч. посіб./ За ред. А. М. Алексюка. – К., 1985. – 295 с.

2. Барко В. І. Як визначити творчі здібності дитини? [Текст]: навч. посіб./ Барко В. І., Тютюнников А. М. – К., 1991.

3. Бондар В. Теорія і технологія управління процесом навчання у школі [Текст] / Бондар В. – К., 2000. – 192 с.

4. Вдовенко Н. Вища технічна освіта: проблеми та перспективи розвитку [Текст]: Восьма міжнародна науково-методична конференція «Вища технічна освіта: проблеми та перспективи розвитку в контексті Болонського процесу» пройшла 21-22 вересня на базі НТУУ «КПІ» / Вдовенко Н. – опубліковано 07.10.2007.

5. Зайченко І. В. Педагогіка : навчальний посібник для студентів вищих педагогічних навчальних закладів / Зайченко І. В. – Чернігів 2002. – 528 с.

**Мартинюк Олександр Олександрович,**  
аспірант Східноєвропейського національного  
університету імені Лесі Українки

## ПЕРСПЕКТИВИ ВИКОРИСТАННЯ СМАРТФОНІВ У НАВЧАЛЬНОМУ ЕКСПЕРИМЕНТІ З ФІЗИКИ

**Постановка проблеми.** Нині стрімко зростає ринок сучасних гаджетів. Зокрема, згідно з статистикою Gartner [1] кількість проданих пристроїв у першому кварталі 2018 року становить близько 384 мільйонів штук. Такий стрімкий розвиток ринку говорить про те, що на разі смартфони стають майже незамінною частиною сучасного життя суспільства. В Україні використання смартфонів не настільки активне, як у Китаї, Індії чи США, проте доля користувачів гаджетів серед Інтернет-користувачів значна і значний відсоток складають діти шкільного віку [4; 5]. Проблема використання смартфонів у процесі навчання породжує немало дискусій. З одного боку, вчені та дослідники стверджують, що цей тип гаджетів несе негативний вплив на здоров'я та успішність учня [3]. Більше того, Франція, наприклад, повністю відмовилась від використання смартфонів у навчальних закладах. З іншого боку, деякі педагоги та науковці вбачають перспективи використання смартфонів у навчальному процесі [2; 3]. Незаперечним залишається факт, що можливості сучасних смартфонів дозволяють вносити якісні зміни у процес проведення навчального експерименту. Тому проблема грамотного

впровадження в навчальний експеримент сучасних гаджетів та відповідних програм залишається актуальною.

**Метою дослідження** є проведення аналізу сучасних програмних засобів для смартфонів, які можуть бути використані у процесі проведення експерименту з фізики, а також формування методики та техніки проведення такого експерименту.

**Результати дослідження.** Проведено аналіз програмних засобів на базі Android, проте багато програм також доступні для iOS, або мають аналоги. Загалом програмні продукти, що можуть бути використані при проведенні експерименту з фізики, можна поділити на такі групи:

1. Спеціалізовані програми для проведення експерименту – ці програмні продукти спеціально реалізовані для організації експерименту з фізики, використовують відповідні датчики телефону, будують залежності, мають відповідні інструкції. Прикладом такої програми є «Lablet».

2. Програми для вимірювань – ті, що «вміють» працювати з вбудованими датчиками на пристрої. Вони виконують не тільки вимірювання значень різних фізичних величин, але й будують графіки залежності значень цих величин від часу. Прикладами, зокрема, є «SensorLab», «Smart Measure», «Vibrometer», «Шумометр», «Датчики», «Physics Toolbox Suite», «Light Meter».

3. Демонстраційні – програми, що дозволяють емулювати та демонструвати певні фізичні процеси. Вони не можуть бути активно використані у експерименті, проте дозволяють учневі зрозуміти, яким чином проходить певний фізичний процес або побачити залежність однієї фізичної величини від інших. Такими програмами є «Physic Virtual Lab», «Quantum Physics».

4. Програми для обчислення – ці програми теж є допоміжними і використовуються для проведення й перевірки обчислень. До цих програм, зокрема, належать «MalMath», «PhyWiz».

Проблемами організації та удосконалення фізичного експерименту займалися багато вчених та педагогів. Навчальний фізичний експерименту умовно поділяють на демонстраційний, фронтальний, домашній, а також експериментальні задачі та фізичний практикум. У нашому дослідженні увагу акцентовано на демонстраційному, фронтальному та домашньому експериментах.

Фронтальний дослід – короткочасний експеримент, що дає можливість дослідити фізичний процес та робити якісні оцінки. Він може бути замінений емуляцією з допомогою описаного вище демонстраційного програмного забезпечення, зокрема, «Physic Virtual Lab». Фронтальна лабораторна робота є більш тривалим процесом. Вона включає отримання не тільки якісної, але й кількісної оцінки. Тому при виконанні такого виду експерименту рекомендується використання спеціалізованих програм для обчислення, а також сенсорів пристроїв. Перші допомагають проводити обчислення швидше, а інколи і доволі наглядно. З іншого боку вони можуть також слугувати для перевірки отриманих традиційним обчисленням результатів. Другий тип програм в цьому експерименті може використовуватись тільки в деяких лабораторних роботах, оскільки сенсори смартфонів не можуть цілком замінити фізичних приладів. Результати досліджень учні можуть передавати у «хмару». Такі сервіси як Google Drive, Google Classroom, Khan Academy дають можливість організувати зі звичної лабораторної роботи цікавий для учнів процес, в якому будуть розподілені ролі і в якому кожен буде залучений

до командної роботи. Більше того, отримані результати, які будуть зберігатись у хмарному середовищі можна буде порівнювати, обговорювати та оцінювати.

Особливу увагу варто звернути на домашній експеримент. З одного боку, він вимагає певної самостійності від учня та практичних навичок використання всіх описаних типів програмного забезпечення. Але виконання такого роду робіт може якісно продемонструвати та оцінити певні фізичні явища в реальному середовищі. Це можуть бути звукові явища, механічні коливання, різні види руху. Спеціалізоване програмне забезпечення може бути використане у будь-якому виді експерименту, залежно від завдань і цілей його проведення.

Основними перешкодами впровадження мобільних пристроїв у навчальний експеримент з фізики нами вбачається: можлива шкода здоров'ю дитини, обмежене матеріальне забезпечення, а також низька інформаційно-цифрова компетентність вчителя та учнів. З іншого боку, при правильній організації навчального експерименту з використанням цих технологій вдасться підсилити інтерес учнів до предмету, сприяти формуванню інформаційно-цифрової компетентності учасників навчального процесу й розширити діапазон практичної діяльності, що також важливо в умовах нової української школи.

**Висновки.** У процесі дослідження було проведено аналіз існуючих типів навчального експерименту з фізики. Сформовано категорії програмного забезпечення для смартфонів та інших гаджетів, які можуть активно використовуватись у фізичному експерименті. Наведено аналіз імовірних шляхів використання цього програмного забезпечення в навчальному фізичному експерименті, а також проаналізовано його переваги й недоліки.

#### Список літератури

1. Gartner Says Worldwide Sales of Smartphones Returned to Growth in First Quarter of 2018/Gartner: веб-сайт. URL: <https://www.gartner.com/newsroom/id/3876865> (Дата звернення 09.10.18).

2. Антропова В. Ю. Использование гаджетов на уроках математики. [Електронний ресурс] / В. Ю. Антропова // Международный электронный научно-образовательный журнал «Медиа. Информация. Коммуникация» – Електронні дані. – Москва, 2018. – № 25. – Режим доступу: <http://mic.org.ru/new/620-ispolzovanie-gadzhetrov-na-urokakh-matematiki> (Дата звернення 20.10.18).

3. Использование смартфонов в процессе обучения физике / Национальный образовательный портал: веб-сайт. <http://www.adu.by/ru/glavnaya-stranitsa/1647-ispolzovanie-smartfonov-v-protseesse-obucheniya-fizike.html> (Дата звернення 15.10.18).

4. Исследование: 45% всех взрослых жителей Украины уже пользуются смартфонами, а к 2020 году их проникновение возрастет до 70% [инфографика] / ІТС.ua: веб-сайт. <https://itc.ua/news/issledovanie-45-vseh-vzroslyih-zhiteley-ukrainyi-uzhe-polzuyutsya-smartfonami-a-k-2020-godu-ih-proniknovenie-vozzrastet-do-70-infografika/> (Дата звернення 15.10.18).

5. Количество пользователей смартфонов в Украине достигло 85% / Sostav.ua: веб-сайт. <http://sostav.ua/publication/kolichestvo-polzovatelej-smartfonov-v-ukraine-dostiglo-85-79227.html> (Дата звернення: 10.10.18).

6. Степанченко О. В. Шкільний фізичний експеримент як засіб формування дослідницьких умінь учнів / О. В. Степанченко, М. Є. Чумак, В. Д. Сиротюк // Збірник наукових праць Кам'янець-Подільського національного університету ім. Івана Огієнка. – Серія : Педагогічна. – 2013. – Вип. 19. – С. 51-55.

**Бурбан Олександр Вікторович,**  
кандидат фізико-математичних наук, викладач  
фахових дисциплін Волинського коледжу  
Національного університету харчових технологій  
**Луцький Сергій Валентинович,**  
кандидат фізико-математичних наук,  
доцент кафедри фундаментальних наук  
Луцького національного технічного університету  
**Зіміч Андрій Іванович,**  
аспірант кафедри фізики і електротехніки  
Луцького національного технічного університету

## **РОЗРАХУНОК ПАРАМЕТРА АНІЗОТРОПІЇ ЧАСІВ РЕЛАКСАЦІЇ ДЛЯ РІЗНИХ МОДЕЛЕЙ ЗОНИ ПРОВІДНОСТІ КРИСТАЛІВ $n$ -Ge**

**Постановка проблеми.** Рівень розвитку наноелектроніки та мікропроцесорної техніки визначається значною мірою досягненнями фізики напівпровідників це в свою чергу вимагає як нових матеріалів, які можуть бути використані для створення різного роду приладів, так і вдосконалення тих, які використовуються. Одним з найбільш перспективних матеріалів, незважаючи на його всебічну вивченість, є германій.

Для передбачення дій різних фізико-активних впливів на фізичні властивості даного матеріалу, необхідно знати особливості зміни зонної структури германію при дії даних факторів.

В  $n$ -Ge крім основних  $L_1$  – мінімумів зони провідності існують додаткові (неосновні)  $\Delta_1$ -мінімуми, розміщені по шкалі енергій на  $0,18$  eV вище основних в напрямку  $\langle 100 \rangle$ .

Значна віддаленість  $\Delta_1$ -мінімумів від основних як по енергії, так і по квазіімпульсу не сприяла дослідженням впливу їх при малих фізичних збуреннях на властивості матеріалу. Проте в екстремальних умовах направленої дії значних електричних, деформаційних, оптичних та температурних полів  $\Delta_1$ -мінімуми вносять суттєвий вклад у відповідні величини, а інколи стають визначальними в енергетичному спектрі кристалу. Так в [3] було показано, що інверсія типу абсолютного мінімуму можлива при одновісному тиску порядку  $2,8$  ГПа вздовж кристалографічного напрямку  $[100]$ . При цьому чотири  $L_1$  - долини будуть підніматись вгору за шкалою енергій, а дві  $\Delta_1$  - долини будуть опускатись вниз. Це відкриває перспективи створення на основі германію різного роду електронних приладів та датчиків, які можуть працювати в таких екстремальних умовах.

Дослідження різних кінетичних ефектів в сильно деформованих кристалах  $n$ -Ge є актуальним також з точки зору вивчення властивостей наноструктур. Як показує літературний огляд, в наноструктурах з  $n$ -Ge існують значні внутрішні напруги [1]. Внаслідок цього можлива перебудова зонної структури з домінуючими вкладками  $\Gamma_1$  - та  $\Delta_1$  - мінімумів [2].

Тому дослідження різного роду кінетичних ефектів в недеформованих і особливо в сильно деформованих кристалах  $n$ -Ge, коли відбувається деформаційна перебудова зонної структури даного матеріалу, є цікавим з теоретичної та актуальним з практичної точок зору.

Через відсутність у науковій літературі відомостей про зміну анізотропії розсіяння носіїв заряду, при реалізації інверсії типу ( $L_1$  -  $\Delta_1$ ) абсолютно



мінімуму в кристалах германію, постає необхідність визначити величини, які характеризують анізотропію розсіяння носіїв заряду. Однією з таких величин є параметр анізотропії часів релаксації  $k_\tau$ .

**Мета дослідження.** Метою даної роботи була оцінка зміни анізотропії розсіяння носіїв заряду в сильно деформованих, вздовж кристалографічного напрямку, монокристалах  $n$ -Ge, коли відбувається інверсія типу ( $L_1 - \Delta_1$ ) абсолютного мінімуму.

**Результати дослідження.** Використовуючи теорію анізотропного розсіювання було обчислено параметр анізотропії часів релаксації  $k_\tau$  для  $L_1$  та  $\Delta_1$  - мінімумів зони провідності кристалів  $n$ -Ge з різною концентрацією домішки, який визначається [5]

$$k_\tau = \frac{\langle \tau_{\parallel} \rangle}{\langle \tau_{\perp} \rangle} \quad (1)$$

де  $\langle \tau_{\parallel} \rangle$  та  $\langle \tau_{\perp} \rangle$  - усереднені компоненти тензора часів релаксації.

Вирази для компонент тензора часів релаксації  $\tau_{\parallel}$  та  $\tau_{\perp}$  на основі теорії анізотропного розсіяння в умовах змішаного розсіяння мають вигляд [5]:

$$\tau_{\parallel} = \frac{a_{\parallel}}{\sqrt{kT}^{\frac{3}{2}}} \cdot \frac{x^{\frac{3}{2}}}{x^2 + b_0}, \quad \tau_{\perp} = \frac{a_{\perp}}{\sqrt{kT}^{\frac{3}{2}}} \cdot \frac{x^{\frac{3}{2}}}{x^2 + b_1}, \quad (2)$$

де

$$b_0 = \frac{a_{\parallel} \cdot \Phi_{0i}}{\sqrt{kT}^{\frac{3}{2}} \tau_{0i}(kT)}, \quad b_1 = \frac{a_{\perp} \cdot \Phi_{1i}}{\sqrt{kT}^{\frac{3}{2}} \tau_{0i}(kT)} \quad (3)$$

$$\tau_{0i}(kT) = \frac{\sqrt{2} m_{\perp} \varepsilon^2 (kT)^{\frac{3}{2}}}{\pi N e^4 \sqrt{m_{\parallel}}}, \quad a_{\parallel} = \frac{\pi C_{11} \hbar^4}{k \Xi_d^2 \Phi_{0a} \sqrt{2 m_{\parallel} m_{\perp}^2}}, \quad a_{\perp} = \frac{\pi C_{11} \hbar^4}{k \Xi_d^2 \Phi_{1a} \sqrt{2 m_{\parallel} m_{\perp}^2}} \quad (4)$$

$$\Phi_{0i} = \frac{3}{2\beta^3} \left( \left( \frac{\beta}{1+\beta^2} - \alpha \right) \ln \gamma^2 - \alpha \ln(1+\beta^2) + 2L(a) + \frac{\beta \gamma^2}{2} \left( \frac{\beta^2 - 1}{\beta^2 + 1} + \frac{\alpha(\beta^2 + 1)}{\beta} \right) \right)$$

$$\Phi_{1i} = \frac{3}{4\beta^3} \left( (1-\beta^2)\alpha - \beta \right) \ln \gamma^2 + 2(\beta^2 - 1)L(a) - 2\beta^2 \alpha - \quad (5)$$

$$\left( \beta^2 - 1 \right) \alpha \ln(1 + \beta^2) + \frac{\gamma^2}{\gamma} \left( \beta(1 + 3\beta^2) + \alpha(3\beta^4 + 2\beta^2 - 1) \right)$$

Для співвідношень (5)  $\alpha$ ,  $\beta$  і  $\gamma$  виражаються наступним чином:

$$\alpha = \arctg \beta, \quad \beta = \frac{m_{\parallel} - m_{\perp}}{m_{\perp}}, \quad \gamma = \sqrt{\frac{\pi \hbar^2 e^2 N}{2 m_{\parallel} \varepsilon \varepsilon_0 k T}} \quad (6)$$

де  $m_{\parallel}$  та  $m_{\perp}$  - компоненти тензора ефективної маси для відповідного мінімуму зони провідності,

$\Xi_d$  - константа деформаційного потенціалу для відповідного мінімуму  $n$ -Ge,

$C_{11}$  - константа жорсткості для  $n$ -Ge,

$N$  - концентрація домішки

Усереднені компоненти часів релаксації для випадку не виродженого електронного газу

$$\langle \tau_{\parallel} \rangle = \frac{4}{3\sqrt{\pi}} \int_0^{\infty} dx \cdot x^{\frac{3}{2}} \cdot e^{-x} \tau_{\parallel}, \quad \langle \tau_{\perp} \rangle = \frac{4}{3\sqrt{\pi}} \int_0^{\infty} dx \cdot x^{\frac{3}{2}} \cdot e^{-x} \tau_{\perp} \quad (7)$$

Для визначення параметра анізотропії часів релаксації для  $L_1$ - мінімуму: були використані наступні параметри  $L_1$ - мінімуму:

$$\Xi_u^L = 16,4 \text{ eV}, \Xi_d^L = -6,4 \text{ eV}, C_{11} = 0,769 \cdot 10^{-11} \text{ Па}^{-1}, m_{\parallel} = 1,58m_0, m_{\perp} = 0,082m_0 \text{ [5]}.$$

Для визначення параметра анізотропії часів релаксації для  $\Delta_1$ - мінімуму: були використані наступні параметри для  $\Delta_1$ - мінімуму:

$$\Xi_d = 0,1 \text{ eV}, \Xi_u = 12 \text{ eV}, m_{\parallel} = 0,6m_0, m_{\perp} = 0,225m_0 \text{ [4]}.$$

Враховуючи дані параметрів, було отримано концентраційні залежності параметра анізотропії часів релаксації носіїв заряду для  $L_1$  та  $\Delta_1$ - мінімуму (рис. 1)



Рис. 1. Залежності параметра анізотропії часів релаксації від концентрації домішки для  $L_1$  та  $\Delta_1$ -мінімумів зони провідності кристалів  $n$ -Ge: 1 - для  $L_1$ -мінімумів, 2 - для  $\Delta_1$ -мінімумів

**Висновки.** Одержані концентраційні залежності параметра анізотропії часів релаксації для  $L_1$  та  $\Delta_1$ -мінімумів показують що:

- 1) розсіяння носіїв заряду для різних мінімумів є анізотропним;
- 2) величина анізотропії залежить від концентрації домішки, значень компонент тензорів ефективної маси та деформаційного потенціалу для  $L_1$  та  $\Delta_1$ -мінімумів.
- 3) Залежність  $k_{\tau} = f(N)$  є більш чутливою до збільшення концентрації для  $L_1$  – мінімуму, ніж для  $\Delta_1$  – мінімуму. Це пояснюється тим, що параметр анізотропії ефективних мас для  $L_1$  – мінімуму є набагато більшим порівняно з  $\Delta_1$  – мінімумом.

#### Список літератури

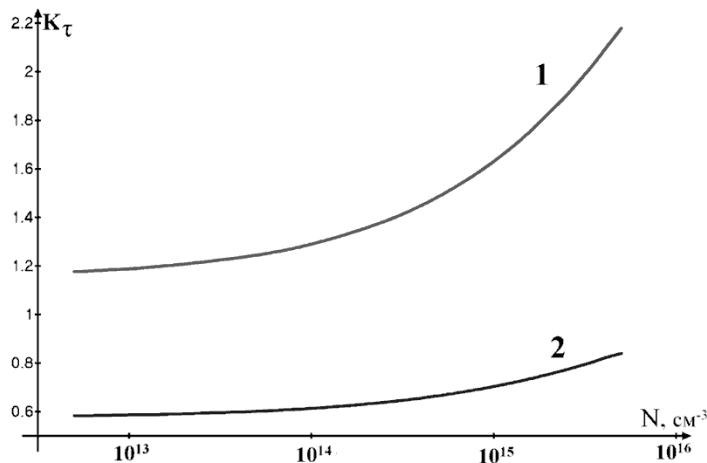
1. Brunner K. Si/Ge nanostructures / K. Brunner // Rep. Prog. Phys. – 2002. – Vol. 65. – № 1. – P. 27–72.
2. Huo Y. Strained Ge and GeSn band engineering for Si photonic integrated circuits / Y. Huo // 2010. – 139 p.
3. Баранский П. И. Инверсия энергетических зон под влиянием предельно больших одноосных упругих деформаций в  $n$ -Ge в условиях перехода металл-полупроводник (переход Мотта) / Баранский П. И., Ермаков В. Н., Коломоец В. В., Назарчук П. Ф. // Тезисы докладов XI Международной конференции МАРИВД, Киев, 12-17 июля. – В кн.: Высокие давления в науке и технике. – Киев, ИСМ АН УССР. – 1987. – 127 с.
4. Черниш В. В. А. Г. Самойлович і дослідження явищ переносу в пружно деформованому германії / В. В. Черниш // Термоелектрика. – 2006. – № 3. – С. 15–25.
5. Электрические и гальваномагнитные явления в анизотропных полупроводниках / П. И. Баранский и др. – Киев : Наук. думка, 1977. – 269 с.

**Кавара Артем Олегович,**  
студент I курсу Інституту прикладного системного аналізу  
НТУУ «Київський політехнічний інститут імені І. Сікорського»  
*Науковий керівник:*  
**Гулай Ольга Іванівна,**  
доктор педагогічних наук, професор кафедри матеріалознавства  
Луцького національного технічного університету

## ПЕРЕРобКА ШЛІФУВАЛЬНИХ ШЛАМІВ

**Постановка проблеми.** На підприємствах машинобудівної галузі в результаті механічної обробки шарикопідшипникових сталей утворюється значна кількість металічних відходів – шліфувальних шламів. На даний час шламіві відходи практично не утилізуються, хоча мають високу потенційну вартість завдяки однорідності за хімічним складом та властивостями. В Україні середній рівень використання вторинної сировини в 2-2,5 рази нижче, ніж у високорозвинених країнах. При цьому рівень переробки промислових відходів як вторинної сировини в середньому не перевищує 3-5%. В результаті мають місце значні втрати матеріально-сировинних і паливно-енергетичних ресурсів, що містяться у відходах, і одночасно триває інтенсивне накопичення невживаних відходів у довкіллі із швидкістю 1,7 млрд т/рік, що складає приблизно 65-75% від кількості їх утворення за рік [1].

**Мета досліджень.** Шліфувальний шлам, що утворюється при виробництві шарикопідшипників після обробки сталей ШХ9, ШХ15, ШХ15СГ, складається з дрібної металевої стружки, абразиву, технічних масел, мастильно-охолоджувальної рідини тощо. Значна кількість неметалічних включень і технічних масел унеможлиблює рециркулювання відходів шліфувального виробництва без попередньої обробки. Технології переробки шліфувальних шламів є предметом досліджень багатьох вчених та практиків [2-3], однак на сьогодні вони потребують вдосконалення для успішного впровадження на виробництві.

Об'єктом досліджень обрано шліфувальний шлам сталі ШХ15, що утворюється після механічної обробки кілець та роликів підшипників в умовах ПАТ „СКФ – Україна” (м. Луцьк). Шліфувальний шлам за зовнішнім виглядом – порошкоподібний ватоподібний продукт характерного сірого кольору, жирний на дотик, з феромагнітними властивостями. Хімічний склад шламу у вихідному стані становить: Fe-89,8 % мас; Si-8,38% мас; Mn-0,9 % мас; Cr-0,96% мас; Ti-0,2% мас.

**Результати.** Переробка шліфувальних шламів може відбуватися двома протилежно спрямованими шляхами: перший - відновлення матеріалу до металічного стану воднем, другий – окиснення до оксидного стану у присутності кисню. У першому випадку можна отримати порошок, за складом близький до вихідної сталі ШХ15. Він придатний до спікання методами порошкової металургії. У другому випадку, застосувавши магнітну сепарацію, отримуємо дрібнодисперсний порошок, основними компонентами якого є залізо та його оксиди FeO та Fe<sub>3</sub>O<sub>4</sub>. Зазначені наночастинки мають великий потенціал у промисловому застосуванні як наповнювачі, а також у ксерографії, електроніці (записуючі пристрої), каталізі тощо.

**Висновки.** Проаналізовані технології рециркулювання шліфувальних шламів дають можливість отримати нові матеріали, але пов'язані із значними

енергетичними затратами та супроводжуються утворенням токсичних газів. Однак наведені недоліки не повинні стати перешкодою на шляху повторного використання вторинної сировини – важливого компонента концепції сталого розвитку.

#### Список літератури

1. Крайнов І. П. Інноваційні механізми зменшення ризику в сфері поводження з відходами виробництва і споживання [Текст] / І. П. Крайнов, С. С. Новохацька // Екологічний вісник. – 2007. – № 2. – С. 20–22.

2. Бондаренко Б. И. Разработка технологии получения композиционного порошка из шламовых отходов подшипникового производства / [Б. И. Бондаренко, В. П. Якубовский, Д. Н. Федоров и др.] // Экотехнологии и ресурсосбережение. – 2002. – № 4. – С. 32–35.

3. Гальчук Т. Н. Вдосконалена технологічна схема переробки шламових відходів машинобудування / Т. Н. Гальчук // Вісник Хмельницького національного університету. – 2012. – № 4. – С. 26-30.

**Галінський Максим,**  
студент ДВНЗ «Нововолинський  
електромеханічний коледж»

*Науковий керівник:*

**Семікіна Людмила Сергіївна,**  
викладач-методист ДВНЗ «Нововолинський  
електромеханічний коледж»

### СТВОРЕННЯ ПРИСТРОЮ ДЛЯ ПЕРЕВІРКИ ОПТОПАР

**Постановка проблеми.** Важливою властивістю оптронів є те, що вони дозволяють здійснити гальванічну розв'язку електричних кіл з метою запобігання їх електричної взаємодії, розділити (ізолювати) низькострумові кола керування від більш потужних виконавчих кіл. В імпульсних блоках живлення комп'ютерів оптрони використовують для гальванічної розв'язки вхідних і вихідних кіл і несправність оптрона є однією частих причин несправності блоків живлення.

**Мета проекту:** створення компактного пристрою для перевірки оптронів.

**Результати дослідження.** Оптрон (оптопара) — прилад, що має одночасно джерело світла (ДС) та приймач світлового випромінювання — фотоприймач (ФП), які конструктивно та оптично зв'язані між собою. Керуючим (вхідним) сигналом для джерела світла є напруга  $U_{вх}$  або вхідний струм  $I_{вх}$ , а вихідним — світловий потік  $V_{вих}$ . Вхідним сигналом для фотоприймача є падаючий світловий потік  $V_{вх}$ , а вихідним — напруга  $U_{вих}$  або струм  $I_{вих}$ , значення яких залежать від зміни інтенсивності світлового потоку. Джерело світла та фотоприймач зв'язані між собою оптичним середовищем. Отже, головна особливість оптрону — гальванічна розв'язка вхідного та вихідного кіл і однонаправленість сигналів, що характерно для оптичних ліній зв'язку.

Розв'язка оптронів з чисто оптичним зв'язком практично ідеальна — опір ізоляції може досягати  $10^{12} \dots 10^{24}$  Ом, а електроємність зв'язку —  $10^{-2}$  пФ. При цьому з'являється ряд можливостей, які недосяжні для чисто електронних кіл. Наприклад, через високу міцність ізоляції за допомогою низьких напруг можна керувати дуже високими напругами, що вимірюються сотнями

кіловольт, зв'язувати кола з різними частотами, підвищувати шумозахищеність схем, оскільки електромагнітні перепони не діють на оптичний зв'язок.

Як джерело світла найчастіше використовують інфрачервоний випромінюючий діод, що пояснюється простотою його структури, керування і високим ККД. У ролі приймача знаходять застосування фоторезистори, фотодіоди, фототранзистори та фототиристри, опори яких змінюються із зміною освітленості.

Кероване джерело світла та фотоприймач створюють оптронну пару — основу елементарного оптрона (рис. 1, а).



Рис. 1. Оптоелектронний прилад, а - структура оптрона, б - резисторний оптрон, в - діодний оптрон, г - транзисторний оптрон, д - тиристорний оптрон

Оптопара є аналогом розділяючого трансформатора, що є особливо актуальним в інтегральній мікроелектроніці.

Оптрони в імпульсних блоках живлення.

Невід'ємною частиною кожного комп'ютера є блок живлення. Основне призначення блоку живлення - формування напруги живлення, яка необхідна для функціонування всіх блоків ПК. Для гальванічної розв'язки вхідних і вихідних кіл блоку використовується транзисторна оптопара.

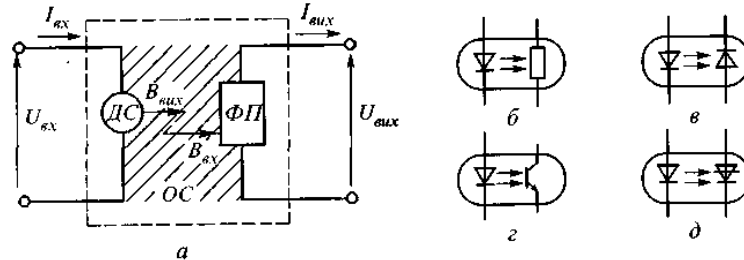

Рис. 2. Оптрон в імпульсному блоці живлення

У комп'ютерному блоці живлення є так зване джерело чергової напруги (+5 VSB). Саме це малопотужне джерело і запускає набагато більш потужний інвертор. Якщо роз'єм блоку живлення вставлений в материнську плату, то частина її компонентів знаходиться під напругою + 5 VSB. Сигнал на запуск інвертора подається з материнської плати. Причому для включення можна використовувати малопотужну кнопку. Джерело чергової напруги 5 В (standby) робить можливим сплячий режим ПК і забезпечує роботу всіх пристроїв, які повинні бути включені постійно. Живлення джерела чергової напруги (ДЧН)

здійснюється від окремого імпульсного перетворювача з малопотужним трансформатором. Транзисторний оптрон використовується в колі зворотного зв'язку для ізоляції ШІМ-контролера від первинної кола основного перетворювача. При відсутності напруги зворотного зв'язку на виході оптрона ШІМ-контролер не запуститься, оскільки спрацьовує умова блокування мікросхеми ШІМ-контролера.

#### Діагностування блока живлення

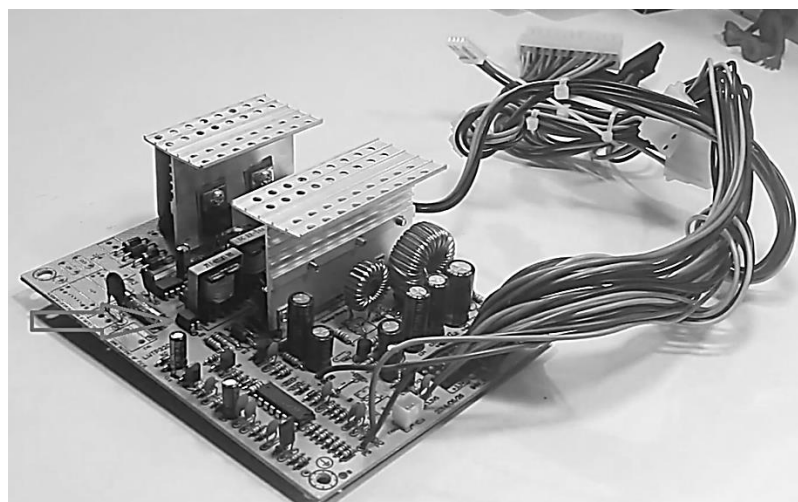
Якщо діагностування імпульсного блоку живлення виявило відсутність напруги +5VSB (standby), необхідно перевірити коло чергового живлення.

Якщо виключені можливості обривів, короткого замикання, обриву в вхідному колі оптрона, вихід з ладу пасивних компонентів (резисторів, конденсаторів), то потрібно перевірити робочий стан оптопар. Це можна здійснити з допомогою простого і надійного пристрою.



Рис. 3. Схема джерела чергового живлення

#### Пристрій для перевірки оптронів.

Для виготовлення пристрою необхідні наступні компоненти:

- Тактова кнопка
- Два світлодіода
- Конектор для батарейки
- Роз'єм для встановлення оптопар

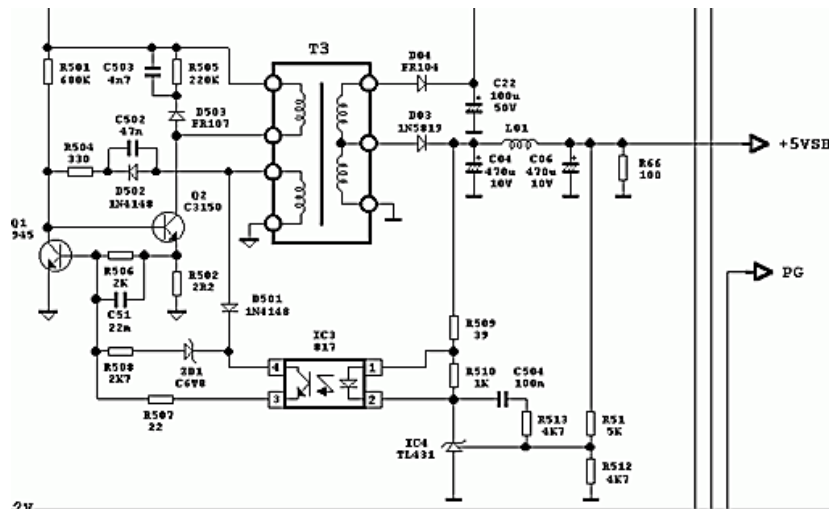

Рис. 4. Схема пристрою для перевірки оптрона



Рис. 5. Пристрій для перевірки оптрона

Проведення перевірки оптрона.

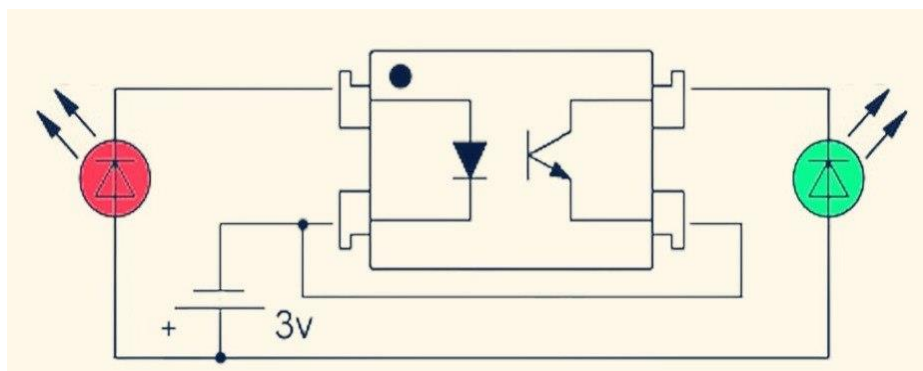
Оптрон, що потребує перевірки, необхідно встановити у роз'єм. На вхідне коло оптрона (виводи 1-2) подається живлення 3В від звичайної батарейки. Працездатність вхідного кола підтверджує світіння червоного світлодіода. Про передачу сигналу з вхідного у вихідне (виводи 3-4) коло свідчить світіння зеленого світлодіода. Отже, лише світіння двох світлодіодів одночасно є гарантією працездатності оптрона.

**Кривець Лілія Адамівна,**  
**Ващук Олександр Валерійович,**  
студенти IV курсу кафедри експериментальної фізики та  
інформаційно-вимірювальних технологій Східноєвропейського  
національного університету імені Лесі Українки  
*Науковий керівник:*  
**Миرونчук Галина Леонідівна,**  
кандидат фізико-математичних наук, доцент

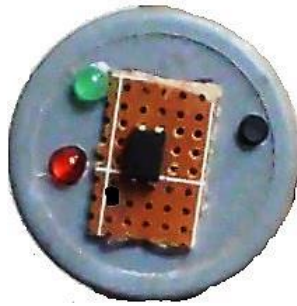
## **АЕС НА ШВИДКИХ НЕЙТРОНАХ ЯК ВИХІД З ЕНЕРГЕТИЧНОЇ КРИЗИ**

**Постановка проблеми.** Нам усім відомо, що всі корисні копалини вичерпні. А вони, на даний час посідають першу сходинку в енергозабезпеченні людства. Так по оцінкам експертів самої нафти вистачить на 40-60 років (хоча ще залишиться багато нафтових покладів, але ціна видобутку буде захмарною й попиту вже на таку сировину не буде). Прогнози на рахунок природних запасів газу більш оптимістичні, але оцінки експертів різняться, й остаточної відповіді не дасть ніхто. Також поклади  $^{235}\text{U}$ , на якому на даний час працює більше 90% усіх АЕС, швидко зменшуються, й порівнюються з запасами нафти. З такими перспективами можна впасти в паніку, але вихід все-таки є, це АЕС на швидких нейтронах. Також хорошою перспективою є не вичерпна енергія вітру й сонця, але відсоток енергетичного видобування відносно не велика, й тому не зможе конкурувати з тими потужностями енергозабезпечення що базуються на скінченних корисних копалинах.

**Мета дослідження** базується на оптимальній перспективі в забезпеченні людства стабільною енергетичною незалежністю на довгі роки, а також зменшення ядерних відходів від АЕС на теплових нейтронах.

**Результати дослідження.** Проводячи дослідження ми не мігли не звернути увагу на цікавий факт: що саме реактор на швидких нейтронах

розпочав історію атомної енергетики 20 грудня 1951 року. З 1970-х років реактори на швидких нейтронах почали виходити з моди. Причиною цього був плутоній який утворювався при ланцюговій реакції. А це порушувало закон про нерозповсюдження ядерної зброї. Проте швидше за все основним фактором було те, що теплові реактори були більш простими і дешевими, їх конструкція відпрацьовувалася на військових реакторах для підводних човнів, та й сам уран був дуже дешевий. Набувши в лад після 1980 року промислові енергетичні реактори на швидких нейтронах у всьому світі можна перелічити на пальцях однієї руки: це Superphenix (Франція, 1985-1997), Monju (Японія, 1994-1995) і БН-600 (Белоярская АЕС, 1980), який в даний момент є єдиним в світі чинним промисловим енергетичним реактором.

Всім нам в школі розповідали, що  $^{235}\text{U}$  при попаданні в нього нейтрона він ділиться з виділенням енергії, і вилітають ще 2-3 нейтрона. В реальності звичайно все трохи складніше, і процес цей сильно залежить від енергії цього початкового нейтрона. Подивимося на графіки перетину (рівна ймовірності) реакції захоплення нейтрона ( $^{238}\text{U} + n \rightarrow ^{239}\text{U}$  та  $^{235}\text{U} + n \rightarrow ^{236}\text{U}$ , і реакції поділу для  $^{235}\text{U}$  і  $^{238}\text{U}$  в залежності від енергії (рівна швидкості) нейтронів:

Як бачимо, ймовірність захоплення нейтрона з розподілом для  $^{235}\text{U}$  зростає з пониженням енергії нейтрона, тому в звичайних ядерних реакторах нейтрони «уповільнююють» в графіті / воді до такої міри, що їх швидкість стає того ж порядку, як і швидкість теплового коливання атомів в кристалічній

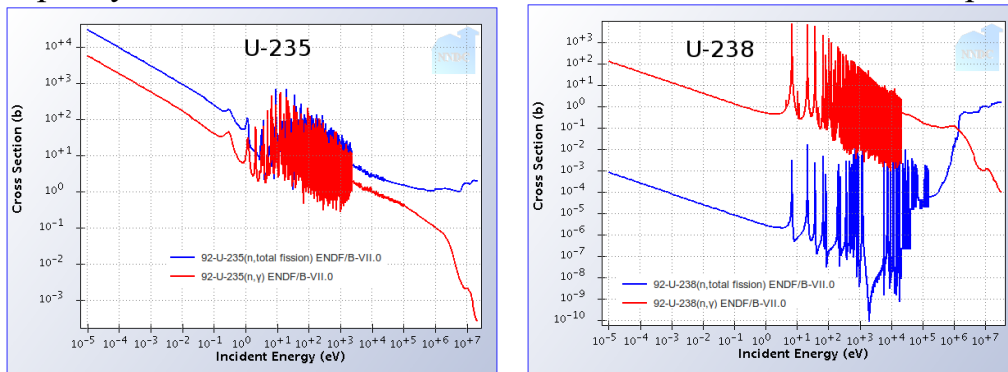

решітці (звідси і назва – теплові нейтрони). А ймовірність поділу  $^{238}\text{U}$  тепловими нейтронами – в 10млн разів менше  $^{235}\text{U}$ , тому і доводиться природний уран тоннами переробляти, щоб накопичити  $^{235}\text{U}$ .

Хтось подивившись на другий графік може сказати: О, а давайте 10MeV нейтронами просмажимо дешевий  $^{238}\text{U}$  і повинна ж вийде ланцюгова реакція, адже там якраз графік перетину для поділу йде вгору! Але тут є проблема – нейтрони, що виділяються в результаті реакції мають енергію всього 2MeV і менш (в середньому  $\sim 1.25$ ), і цього не досить, щоб запустити само підтримуючу реакцію на швидких нейтронах в  $^{238}\text{U}$  (потрібна або енергія більше, або щоб більше нейтронів вилітало з кожного ділення). Ех, не повезло людству в цьому Всесвіті...

Втім, якби так просто виходила само підтримуюча реакція на швидких нейтронах в  $^{238}\text{U}$  – були б і природні ядерні реактори, як це було з  $^{235}\text{U}$  в «Окло», і відповідно  $^{238}\text{U}$  в природі у вигляді великих родовищ не зустрічався б.

Але як же ділити  $^{238}\text{U}$  і торій в реакції, що само підтримується?



Ідея така: подивимося не на перетин ділення, а на перетин захоплення. При необхідній енергії нейтрона (не дуже маленька, і не дуже велика)  $^{238}\text{U}$  може захопити нейтрон, і після 2-х розпадів – стати  $^{239}\text{Pu}$ :

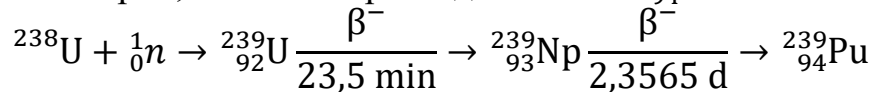

Для природного торію - аналогічний процес, торій захоплює нейтрон, і після спонтанного ділення - стає  $^{233}\text{U}$ , який ділиться приблизно також, як і  $^{235}\text{U}$  і виділяється з відпрацьованого палива хімічним шляхом:

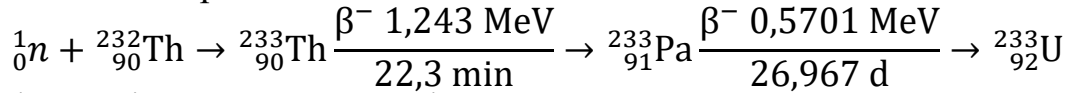

Ці реакції звичайно йдуть і в звичайних теплових реакторах – але через сповільнювач (які сильно знижують шанс захоплення нейтрона) і керуючих стрижнів (які поглинають частину нейтронів) кількість з генерованого плутонію – менше, ніж згорає  $^{235}\text{U}$ . Для того, щоб генерувати більше ділення речовин, ніж їх згорає – потрібно якомога менше нейтронів втрачати на керуючих стержнях (наприклад використовуючи керуючі стрижні зі звичайного урану), конструкції, теплоносії (про це нижче) і повністю позбутися від сповільнювача нейтронів (графіту або води).

Через те, що перетин ділення швидкими нейтронами – менше, ніж тепловими – доводиться підвищувати концентрацію речовини, що ділиться ( $^{235}\text{U}$ ,  $^{233}\text{U}$ ,  $^{239}\text{Pu}$ ) в ядрі реактора з 2-4 до 20% і вище. А напрацювання нового палива – ведеться в касетах з торієм / природним ураном, розташованих навколо цього ядра.

Завдяки щасливому випадку, якщо розподіл викликано швидким нейтроном, а не тепловим – в результаті реакції виділяється в  $\sim 1.5$  рази більше нейтронів, ніж в разі поділу тепловими нейтронами - що робить реакцію більш реалістичною.

Саме це збільшення кількості генерованих нейтронів і забезпечує можливість напрацювання більшої кількості палива, ніж його було спочатку. Звичайно, нове паливо береться не з повітря, а напрацьовується з «марного»  $^{238}\text{U}$  і торію.

Більш того, реактори на швидких нейтронах дозволяють реалізувати замкнутий паливний цикл (в БН-600 в даний час він не реалізований). Оскільки «спалюється» тільки  $^{238}\text{U}$ , після переробки (добування продуктів поділу і додавання нових порцій  $^{238}\text{U}$ ) паливо можна знову завантажувати в реактор. А оскільки в уран-плутонієвому циклі плутонію утворюється більше, ніж розпалося, надлишок палива можна використовувати для нових реакторів.

Більш того, цим способом можна переробляти надлишки збройового плутонію, а також плутоній і молодші актинідії (нептуній, америцій, кюрій), витягнуті з відпрацьованого палива звичайних теплових реакторів (молодші актинідії в даний час представляють собою досить небезпечну частину радіоактивних відходів). При цьому кількість радіоактивних відходів у порівнянні з тепловими реакторами зменшується більш ніж в двадцять разів.[197, 198].

**Висновки.** Швидкі реактори володіють основною перевагою, якого всі чекають від термоядерних – палива для них людству вистачить на тисячі і десятки тисяч років. Його навіть видобувати не потрібно - воно вже видобуто, і лежить на складах і відвалах. Технічні проблеми хоч і залишаються, але

виглядають розв'язаними, а не епічними – як у випадку термоядерних реакторів. Паливо в «замкненому паливному циклі» з'являється не з повітря, а з даремного до цього  $^{235}\text{U}$  і торію після опромінення в швидкому реакторі, і в наступній хімічній переробці, щоб з відпрацьованого палива виділити корисні  $^{239}\text{Pu}$  і  $^{233}\text{U}$ . Швидкі реактори в порівнянні з реакторами на теплових нейтронах дають в 1.5 рази більше нейтронів на 1 розподіл, і їх вистачає і на ланцюгову реакцію, і на напрацювання нового палива. З економічної точки зору – при масовому будівництві швидкі реактори хоч і дорожчі звичайних теплових ядерних реакторів, але не в десятки й сотні разів. Масового будівництва швидких реакторів схоже просто не починають завчасно, тому що  $^{235}\text{U}$  і звичайного палива більшості країн поки вистачає в найближчій перспективі (15-30 років), і є час відпрацювати технологію. Так що коли остаточно закінчиться дешева нафта і  $^{235}\text{U}$  – нашим внукам не доведеться сидіти без електроенергії, буде на чому колонізувати Марс, і неспішно вивчати термоядерний синтез наступні 10000 років.

#### Список літератури

1. Павлович В. М. Фізика ядерних реакторів. - Чорнобиль 2009.
2. Левин В. Е. Ядерная физика и ядерные реакторы ; 4-е изд. - М. : Атомиздат, 1979.

**Головіна Ніна Анатоліївна**,  
кандидат фізико-математичних наук, доцент кафедри  
експериментальної фізики та ІВТ Східноєвропейського  
національного університету імені Лесі Українки  
**Налєпа Анна Олександрівна**,  
студентка факультету інформаційних систем,  
фізики та математики Східноєвропейського  
національного університету імені Лесі Українки

### **ВИКЛАДАЧІ ФІЗИКИ НА ВОЛИНІ В ГОРНИЛІ ПІДГОТОВКИ НАЦІОНАЛЬНОЇ АКАДЕМІЇ НАУК УКРАЇНИ: ШТРИХИ ДО ПОРТРЕТУ**

Підготовка спеціалістів-фізиків у Луцьку розпочалася відтоді, як організувався перший вищий навчальний заклад на Волині. І всі ці роки відзначалися традиційно високим рівнем підготовки вчителів, фахівців фізики. Чільне місце при цьому, очевидно, займають академічні інститути Національної академії наук, в яких перебували в аспірантурі, працювали багато науковців, які згодом повернулися на Волинь, озброєні передовою думкою та проводили різнопланові наукові дослідження.

Інститут фізики Національної Академії наук України – один із найстаріших інститутів, створений у січні 1929 року. Організатором та першим директором інституту був академік А. Г. Гольдман. Із перших днів існування інституту у ньому отримує розвиток фізика напівпровідників. У довоєнний період у цій області слід відмітити такі: на основі теоретичних досліджень С. І. Пекара та експериментальних робіт під керівництвом А. Г. Гольдмана створена основа сучасних уявлень про електронні процеси на контакті метал-напівпровідник; розроблені та створені фотоелементи, які багато років потому випускалися дослідним виробництвом інституту. У 1941

році В. Є. Лашкар'юв відкрив існування *p-n*-переходів, які широко використовуються в напівпровідниковій техніці. Від один з перших розпочав дослідження фотоелектричних властивостей напівпровідників, в результаті чого створено ряд приладів, таких як фотоелементи, фотоопори, які знайшли застосування і в науці, і у промисловості [2].

Після війни в інституті створено ряд нових відділів та лабораторій. На основі відділу дифузійних процесів створено лабораторію металофізики, яка у 1955 році була перетворена у Інститут металофізики НАН України.

Широкий розвиток робіт в області напівпровідників в Інституті фізики привів до створення у 1960 році Інституту напівпровідників НАН України. Керував інститутом академік В. Є. Лашкар'юв.

Розвиток робіт з ядерної фізики обумовив виділення у 1970 році із складу інституту ряду відділів та організацію на їх основі Інституту ядерних досліджень НАН України під керівництвом академіка М. В. Пасічника.

У 1971 році під керівництвом О. Г. Сарбея організовано відділ електроніки твердого тіла [2]. Основний науковий напрямок відділу – дослідження електричних та оптичних властивостей напівпровідників, а саме в сильних електричних полях; дослідження плазмових нестійкостей в багатодолинних напівпровідниках. Висунуто оригінальну ідею використання зонної структури багато долинних напівпровідників для управління плазмовими нестійкостями в них. На цій основі показано, що перерозподіл електронів по долинах в германії та кремнії, що відбувається з допомогою деформації кристалів чи сильного електричного поля, приводить до зміни порогу осциляторних коливань та їх частоти в результаті зміни дрейфового зносу збудження. До цих робіт приєднався і зробив свій значний вклад Василь Петрович Доскоч. На основі досліджень впливу тиску на осциляторні коливання ним разом із В. М. Бондарем запропоновано новий принцип та розроблено новий датчик тиску, який успішно конкурував з існуючими протягом багатьох років.

У 1966 році створено відділ фотоактивності під керівництвом академіка М. Т. Шпака [3]. Перед відділом ставилось завдання вивчення процесів, які відбуваються в чистих та дефектних молекулярних кристалах, а також у розчинах органічних барвників при їх взаємодії з електромагнітним випромінюванням. У тому числі з випромінюванням високої щільності з метою створення фізичних основ різних пристроїв нової техніки. Із наукових і прикладних результатів, отриманих у відділі, широко відомими стали такі.

Якщо в молекулярному кристалі утворюється дефект, як наприклад, домішкова молекула чи їх група чи вакансія, то збуджується область кристала, що оточує цей дефект. Показано, що в цій області можуть виникати особливі колективні стани, які названі локальними ексітонними станами. У випадку, коли локальні ексітонні стани створені з допомогою домішкових молекул, спектри поглинання яких лежать в області поглинання кристала-розчинника, вони проявляються в спектрах поглинання та люмінесценції у вигляді нових (у порівнянні з власними спектрами кристала) смуг з характерною поляризацією. Якщо домішкові молекули утворюють пари чи складніші групи, то це суттєво впливає на властивості спектрів локальних ексітонів.

Детальне вивчення триплетних станів в молекулярних кристалах показало, що практично у всіх випадках низькотемпературна фосфоресценція цих кристалів має дефектну природу. І лише у випадку кристала бензофенону вперше вдалося спостерігати власну ексітонну фосфоресценцію молекулярних

кристалів. Спектральні дослідження кристалічних розчинів ароматичних сполук. Така тема дисертації Нінель Миколаївни Малихіної, яка була першим аспірантом М. Т. Шпака і протягом майже 18 років працювала деканом фізико-математичного факультету на Волині.

Саме завдяки її старанням Наказом Міністерства освіти за № 229 від 29 вересня 1969 року відкрита науково-дослідна лабораторія, де почалася робота у двох напрямках: квантова електроніка та фізика напівпровідників [4]. Наукові дослідження з квантової електроніки вели: Н. М. Малихіна, В. І. Ващук, наукові співробітники К. Ф. Гороть, М. К. Данилов, інженери Г. Ю. Козак, М. Б. Головін. Двоє останніх згодом захистили дисертації у Інституті фізики НАН України. До роботи лабораторії активно залучались студенти, які виконували тут курсові та дипломні роботи, а потім вступали до аспірантури вже у Києві.

Наукові дослідження з фізики напівпровідників вели Георгій Євламійович Давидюк, який згодом розвинув їх та створив власну наукову школу; Микола Сергійович Богданюк, який як і Давидюк захистив дисертацію у Інституті ядерних досліджень НАН України; Василь Петрович Доскоч. Двоє останніх працювали ще й деканами фізичного факультету. Кращі випускники фізико-математичного факультету пройшли школу лабораторії і стали знаними науковцями краю. Серед них Анатолій Васильович Федосов, Анатолій Костянтинович Семенюк, Володимир Сергійович Тимощук, Петро Філімонович Назарчук, які захищають дисертації в Інституті напівпровідників НАН України та переходять працювати в Луцький технічний університет.

В 1966-1970 рр. теоретично та експериментально вивчено механізми підсилення та генерації світла розчинами складних органічних молекул. Отримано та вивчено високоефективні органічні барвники, які дозволили в поєднанні з дисперсійними резонаторами створити високоефективні лазери з плавною зміною частоти генерації в видимому та ближньому інфрачервоному діапазонах довжин хвиль. Це дозволило згодом до 1977 року розробити кілька типів нових лазерів. На розчинах поліметинових барвників створено лазер із самосинхронізацією мод, що генерує пікосекундні імпульси в області 7100-10000 А. Створено та вдосконалено лазер на розчинах органічних барвників з розподіленим зворотним зв'язком. У ньому досягнуто незалежність генерації від ступеня просторової когерентності джерела накачки. Це дозволило істотно послабити шкідливий вплив на генерацію ширококутної надлюмінесценції. Ващук Віталій Іванович, працюючи у Луцьку в науково-дослідній лабораторії, виконував дослідження процесів фотополімеризації, променевої стійкості лазерних елементів; вивчав властивості лазерів із складними резонаторами та можливості їх використання для підвищення точності вимірювань.

У серії робіт Меліщук Маргарити Василівни, Головіна Миколи Борисовича, Шпака М. Т. вперше вивчено спектри вимушеного випромінювання в інтервалі температур 4,2 – 300 К, що дозволило визначити вклад у форму смуг цих спектрів однорідного та неоднорідного розширень. Це були одні із перших робіт з використанням обчислювальних комплексів для спектральних досліджень [2].

Вивчення динаміки взаємодії молекул в кристалах показало, що димеризація молекул за рахунок водневих зв'язків може привести до збільшення числа кристалічних модифікацій, що різняться характером теплового руху молекул та їх фрагментів. Отримані результати з великим економічним ефектом використовувалися у нафтопереробній промисловості.

І саме Галина Олександрівна Пучковська дала початок цим дослідженням [1]. Саме вона розпочала систематичні дослідження динаміки молекул у конденсованому стані, які дали змогу одержати фундаментальні результати, пов'язані з відкриттям та дослідженнями явища конформаційного поліморфізму у кристалах довго ланцюжкових сполук та встановити його спектральні прояви, зокрема в околі фазових перетворень. Під керівництвом Галини Олександрівни працювала Ніна Анатоліївна Головіна, розвиваючи важливий напрямок у галузі коливальної спектроскопії рідких кристалів. Саме вона, повернувшись до Луцька, запровадила спецкурс з фізики рідких кристалів для студентів та працювала протягом семи років деканом фізичного факультету.

Через горнило лабораторій пройшли практично всі нинішні викладачі факультету. Оскільки створення університету дало змогу відкрити власну аспірантуру. І ті люди, які пройшли школу Інституту фізики, Інституту фізики напівпровідників, Інституту ядерних досліджень НАН України мали змогу передавати свої знання та вміння. Що вони успішно і робили.

На базі лабораторії проведено ряд академічних конференцій та нарад. У 1975 році Всесоюзна конференція «Спектроскопія молекул та кристалів». У 1986 «Застосування металооптики та спектроскопії в народному господарстві». У 1987 Всесоюзна координаційна нарада з фотохімії лазерних середовищ.

Саме лабораторія вперше, ще у 1973 році заключила госпдоговір з військовим відомством та Інститутом ядерних досліджень. Керівником став Г. Є. Давидюк. Н. М. Малихіна, Г. Є. Давидюк, М. К. Данилов, В. І. Ващук, К. Ф. Гороть, Л. І. Філософ, Н. А. Головіна були керівниками тем у різні часи.

Коло замкнулося. В академічних інститутах НАН України підготовлені висококваліфіковані кадри, які повернулися на Волинь і високо тримають планку наукових досліджень. Для академічних інститутів університет у Луцьку є одним із тих закладів освіти, що забезпечують потребу в молодих спеціалістах Національної Академії Наук України. Тому вони завжди схвалюють та підтримують ті заходи, які спрямовані на підвищення якості підготовки фахівців, у тому числі шляхом залучення до навчального процесу провідних науковців інститутів.

Глибоке розуміння співробітниками необхідності й важливості поєднання великої науково-дослідницької роботи з важкою та почесною педагогічною діяльністю, впровадження інноваційних методів навчання гарантує успішну діяльність колективу, його впевненість у майбутньому.

#### Список літератури

1. Головіна Н. А. Пам'яті Г. О. Пучковської / Н. А. Головіна, В. І. Мельник, Т. А. Гаврилко, В. В. Шимановська, Ю. А. Тарнавський // Науковий вісник ВНУ імені Лесі Українки : Фізичні науки. – 2010. - №29. – С. 61-64.
2. Інститут фізики. – К.: Наукова думка, 1979. – 118 с.
3. Пучковська Г. О. Академік М. Т. Шпак / Г. О. Пучковська, В. І. Мельник, Н. А. Головіна // Науковий вісник ВНУ імені Лесі Українки : Фізичні науки. – 2006. – № 4. – С. 280-282.
4. 70 років : Фізичний факультет / укладач Н. А. Головіна. – Луцьк : ВНУ імені Лесі Українки, 2010. – 40 с.

## **МАТЕМАТИК ВІД БОГА, ПЕДАГОГ – ВІД СЕРЦЯ**

**Постановка проблеми.** Вхідження України до єдиного європейського освітнього простору супроводжується розв'язанням багатьох завдань.

Як сказано в Концепції Нової української школи, головна мета – створити школу, у якій буде приємно навчатись і яка даватиме учням не тільки знання, а й вміння застосовувати їх у житті.

НУШ – це школа, до якої приємно ходити учням. Тут прислухаються до їхньої думки, вчать критично мислити, не бояться висловлювати власну думку та бути відповідальними громадянами.

Характерною рисою нашого часу є переосмислення минулого. Історія стала своєрідним силовим полем громадянської свідомості. Тим важливіше правдиво відтворити історію розвитку культури і науки в Україні, де діяли видатні вчені, яскраві особистості, доля яких перепліталася з бурхливими подіями у житті країни.

В умовах модернізації змісту сучасної освіти актуальним є дослідження, вивчення і застосування величезного досвіду роботи корифеїв української науки, невтомних шукачів істини, яких подарувала людству щедра талантами українська земля. Адже, без знання минулого – немає майбутнього.

**Мета дослідження.** Охарактеризувати неоцінений внесок у розвиток і становлення математичної науки та освіти наукових доробок і досвіду роботи великого математика, нашого земляка – Кравчука Михайла Пилиповича.

**Результати дослідження.** На кожному періоді становлення математичної науки в Україні були свої видатні постаті вчених, в яких були різні долі. Одні зажили слави і пошани ще за життя, іншим судилося пройти складними, а часто і трагічними життєвими шляхами. Багато визначних математиків стали зразками щирої відданості науці, патріотами свого народу.

Із забуття при незалежній Україні повернулося ім'я видатного вченого, математика Михайла Пилиповича Кравчука.

"Михайло Кравчук – математик широкого масштабу. Його ім'я добре відоме у світовій математичній науці. Світ не знав лише, що він – українець" [6, 5].

Довго не знали про цю надзвичайно талановиту людину і його земляки. Про це з боєм пише у своїй статті його син О. М. Кравчук, доцент Волинського державного університету. Адже ім'я М. Кравчука було занесено до списку "ворогів народу", а сам він, повний творчих задумів і невичерпної енергії, був засланий на Колиму і пішов з життя у неповних п'ятдесят років.

Обґрунтуємо деякі штрихи наукової та педагогічної спадщини Михайла Кравчука як викладача математики.

Педагогічний шлях математика розпочався із університету святого Володимира в Києві. Кравчук викладав різні математичні курси у багатьох вищих та середніх закладах міста. Відтоді й почалася його титанічна творча наукова і педагогічна праця.

Його лекції відзначались великим багатством і глибиною змісту, чіткістю і ясністю, особливою красою та витонченістю викладу, водночас великим умінням найскладніші математичні положення викласти просто й зрозуміло. На

його лекціях ніколи не було вільного місця, слухати його лекції приходили також біологи, хіміки, філософи, філологи, робітники.

У роки громадянської війни М. Кравчук виїжджає на село. У 1919 р. він випадково потрапляє в село Саварка на Богуславщині, пройшовши через арешт у поїзді, побиття та інсценований розстріл. У нього відібрали валізу, де було саме дорогоцінне – книги, рукописи з математики, а ще – начерки українського математичного словника. Майже 9 років йому віддав...

У 1919-21 рр. Кравчук був викладачем і директором школи в селі Саварці. Новий директор докорінно змінює старі методи навчання, викликає в учнів великий інтерес до математики, збуджує в них потяг до самостійної творчості, організує драматичний та художній гуртки, дитячу самодіяльність [6, 14].

Багато було зроблено: ремонт школи, наочне приладдя в класах, столярна майстерня, куточок-музей, нові педагогічні кадри. Проте не давали спокою погрози бандитів. Життя Кравчука було в потенційній небезпеці. Односельці дивувалися: "Що за відчайдушній чоловік отой Кравчук, що смерті не боїться. Йому у вікна обріза наставляють, а він сидить книжки пише". Сам Кравчук казав: «Бандити можуть мене вбити, аби не вбили віру в ваших душах. Бо людина без віри - раб, моральний послід. Згадайте, скільки віків наш народ конав у кайданах, а звільнитися не міг. Чому? Бо не вистачало віри у свої сили» [6, 21].

На той час у Михайла Пилиповича було 2 мрії: зробити Саварську школу вільною від деспотизму, тупості, нечистості та побачити своїх учнів гідними людьми.

Його колишні учні, які вступали до технікумів та вузів, вражали викладачів своїми знаннями з математики. У цій школі під опікою Михайла Пилиповича розпочав свій шлях у велику науку сільський хлопець Архип Люлька, пізніше – відомий український вчений, творець реактивних авіадвигунів. До речі, у Київському політехнічному інституті лекції Кравчука слухав і майбутній конструктор космічних кораблів славетний Сергій Корольов. Свої стежки в науку шукали учні Кравчука: Смогоржевський, Шиманський, Можар, Загородній. Михайло Пилипович не міг собі дозволити, щоб його наукова діяльність зводилась лише до власних успіхів. Кравчук щедро ділився своїми ідеями, міркуваннями, вже початими дослідженнями, керуючись принципом: головне – відкриття, а кому воно належить – не так важливо!

Із листа – споминів дочки Архипа Люльки – Лариси Архипівни: "Ім'я Михайла Пилиповича Кравчука я знала з самого раннього дитинства... Безсумнівно, що Михайло Пилипович був не лише великим математиком, але і справжнім учителем, володів Божим даром – виявляти таланти та розвивати їх. Я вважаю так і батько вважав, що саме завдяки особливому ставленні М. Кравчука до здібних дітей ми маємо в нашій країні найкращі в світі літальні двигунові апарати" [6,29].

Валерій Ревуцький (Канада, 2002): «У 1929 році мені судилося бути присутнім на лекції академіка М. Кравчука в Київському політехнічному інституті, де він читав лекції з вищої математики. Це була лекція про інтегрування диференціальних рівнянь, розрахована на студентів нашого інституту, проте на лекцію прийшло багато студентів з Київського університету. Вражала в лекції не тільки досконала українська мова викладача, але і його закоханість в тему, подану в ідеально чіткій формі, навіть з певними,

до місця, жартами.» Колишній студент Київського авіаційного інституту М. Железняк так згадує про М. Кравчука, як педагога: «Стрункої статури, трохи вище середнього зросту, легко – рухомий (студенти говорили – як на пружинах). Завжди бадьорий, з лагідним голосом і чіткою мовою, він дуже легко викладав чи не найскладніший з розділів – варіаційне числення, супроводжуючи записами на дошці. Думки його чітко нанизувались на якийсь стрижень, впливали одна з іншою, наче рядки в талановитого поета...».

А якими цікавими були його зустрічі зі студентами! Часто вони проходили у формі бесіди. У 20-ті роки не раз у студентському клубі за столом можна було побачити славетне тріо – академік-сходознавець Агатангел Кримський, поет і літературознавець Микола Зеров і Михайло Кравчук. І хто б з них не говорив – це було незабутнім! Зала клубу була переповнена і схвильована...

“Рукописи не горять...” – і таки іноді правда!.. Село Саварка на Богуславщині. Хатина, в якій у 20-ті роки ХХ ст. проживали вчителі Марія Іщенко та подружжя Чалих... І ось у листопаді 2005 р. на горищі цієї хатини сільський староста Олександр знайшов мішок, повний паперів, книг... Пожовклі аркуші зошитів виявилися конспектами вчителів, які працювали у Саварській школі в ті часи. І серед них – рукописний підручник Михайла Кравчука!

Зовсім невідомий і неопублікований підручник! У всякому разі немає його в жодному списку наукових та науково-методичних праць М. Кравчука.

І от гортаєш сторінки знайденого рукопису!.. Молодий талановитий математик уже в перші роки своєї професійної роботи не стояв осторонь проблемних питань загальної освіти. Він, опинившись у селі Саварка, болісно відчуваючи нестачу шкільних посібників, узявся укладати цей підручник.

Перечитуєш знову і знову цей рукопис... Вражає, захоплює вміння автора стисло, глибоко і водночас просто та легко, живою мовою подати курс геометрії в межах семирічної школи.

В наш час здобутки та ідеї видатного українського математика Михайла Пилиповича Кравчука привертають все більше увагу та стають здобутком усе нових поколінь наукової громади України. Він – справжній поет формул, математика для нього – це творчість, натхнення і радість. Він – і педагог за покликанням. Його лекції – це і сила, й безмірна глибочинь, і краса математичної думки.

**Висновки.** Отже, науково-методичні роботи Михайла Кравчука ще й ще раз свідчать про необхідність реформування освіти, зокрема математичної, в нашій країні (корінні зміни існуючих програм, зміст підручників, посібників тощо). На небосхилі математичної науки яскравою зіркою світить ім'я Михайла Кравчука. Воно є зразком для наслідування та продовження його досліджень у працях сучасних і майбутніх науковців в Україні й далеко за її межами.

Цікаво дізнаватися про особисте життя великих науковців, педагогів, їх віддане служіння математиці. Не тільки знати про наукові відкриття, відомі в Україні і далеко за її межами, а також навчати цього студентів. І, можливо, читаючи нариси й статті про цих визначних людей, хтось з них по-справжньому захопиться математикою. Адже, як писав видатний шотландський фізик Д. Максвелл: "Наука захоплює нас тільки тоді, коли, зацікавившись життям великих дослідників, ми починаємо стежити за історією їх відкриттів".



### Список літератури

1. Вірченко Н. Математик від Бога, педагог – від Серця / Н. Вірченко // Слово Просвіти. – 2012. – № 16 – С. 6–10.
2. Вірченко Н. Нотатки з Міжнародного форуму пам'яті Михайла Кравчука / Н. Вірченко // Математика в школі. – 2002. – № 5. – С. 2–5.
3. Ленюк М. П. Нариси з історії розвитку математики в Україні / М. П. Ленюк, М. А. Михацький. – Чернівці: Прут, 2004. – 56 с.
4. Пасічник Т. Р. Блог вчителя математики. [http://tanja2206.blogspot.com/p/blog-page\\_35.html](http://tanja2206.blogspot.com/p/blog-page_35.html)
5. Романчук О. К. Аксиоми для нащадків: Українські імена у світовій науці / О. К. Романчук. – Львівська істор.-просвіт. орг. “Меморіал”, 1992. – 544с.
6. Сорока М. О. Поет німого числа. / М. О. Сорока. – К.: Знання, 1967. – 48 с.

**Гнепа Ольга Володимирівна,**  
кандидат педагогічних наук, викладач ВКНЗ  
«Володимир-Волинський педагогічний коледж  
імені А. Ю. Кримського»

## СПІВПРАЦЯ МИХАЙЛА КРАВЧУКА З УКРАЇНСЬКИМ НАУКОВИМ ТОВАРИСТОМ

**Постановка проблеми.** 10 жовтня 2018 року виповнилося 126 років від дня народження генія світової математики, педагога, громадського діяча, академіка Всеукраїнської академії наук Михайла Пилиповича Кравчука. Самобутня постать волинянина настільки значима в українській історії, настільки цікава і багатогранна, що й через сотню років є об'єктом досліджень, взірцем для наступних поколінь. 27 листопада цього року українська громадськість відзначатиме сторіччя Національної академії наук України. Ця подія спонукає до вивчення діяльності Українського наукового товариства, яке було попередником Української академії наук, його впливу на національно-культурне відродження в першій чверті ХХ століття.

**Метою дослідження** є аналіз активної участі Михайла Пилиповича Кравчука у діяльності Українського наукового товариства.

**Результати дослідження.** У ході наукового пошуку встановлено, що Михайло Кравчук був обраний дійсним членом Українського наукового товариства (УНТ) в Києві 8 липня 1917 року [6, 111]. Перше засідання цієї наукової установи відбулося 29 квітня 1907 року, на якому головою було обрано М. Грушевського. Товариство мало на меті сприяти розробці і популяризації українською мовою різних галузей наук, поширенню наукових знань шляхом читання лекцій, видань товариства і доповідей на засіданнях товариства. Для більш успішної діяльності наукової інституції основна його робота була перенесена в секції за спеціальностями [1]. У 1917 році УНТ нараховувало 198 наукових співробітників і складалося з наступних секцій: історичної, філологічної, етнографічної, економічної, археологічної, мистецтв, медичної, технічної і природничої. У роки української революції діяльність УНТ, незважаючи на всі труднощі, суттєво розширилась, сформувався цілий ряд нових секцій. Було підготовлено план перетворення товариства на Українську академію наук (УАН) (який не було реалізовано) і створено комісію для розробки статуту академії [6, 111]. Сприятливий момент для розгортання підготовчої роботи по організації академії виник в умовах гетьманського

правління. За пропозицією міністра освіти М. Василенка було створено спеціальну комісію під головуванням В. Вернадського, яка з 9 липня по 17 вересня 1918 року виробила законопроект про заснування УАН [5, 114]. Як стверджує В. Онопрієнко, уявлення УНТ про структуру і функції Академії наук були значно біднішими, ніж концепція, запропонована В. Вернадським і підтримана Міністерством народної освіти. В. Вернадський вважав, що крім тих наукових досліджень, які ефективно розвивало УНТ, в Академії наук повинні бути гідно представлені фундаментальні, прикладні науки і соціально-економічні дисципліни [5, 117]. Хоча план перетворення УНТ на Українську академію наук не було реалізовано, діяльність товариства сприяла зміцненню в академії наукових напрямків, що склали ядро національної культури [6, 111].

27 листопада 1918 року було засновано Українську академію наук, співробітником якої був і Михайло Кравчук. Навесні 1920 року при академії було відкрито Математичний інститут, в якому працював М. Кравчук.

У 1919-1920 роках в Україні здійснювався паралельний розвиток двох національних наукових установ – Української академії наук і Українського наукового товариства. Особливо плідною і багатогранною була діяльність природничої секції товариства, що склала реальну альтернативу установам Фізико-математичного відділу УАН [5, 106]. У роботі саме цієї секції брав участь Михайло Кравчук, адже в УНТ була відсутня окрема математична секція. У 1919 році виникла ідея створення зазначеної секції, для організації якої було запрошено професорів М. Кравчука і Д. Граве. Останній був обраний головою математичної секції, а Михайло Кравчук – його заступником. Головну увагу у діяльності секції зосередили на виданні власного друкованого органу. Була обрана редакційна колегія у складі Д. Граве, М. Кравчука і Е. Штаєрмана, яка підготувала до друку перший збірник праць секції обсягом 15 друкованих аркушів, доля якого, на жаль, невідома [5, 111-112]. У майбутньому керівники секції планували видавати “інтернаціональний математичний журнал”, але на заваді стали брак коштів та злиття УНТ з УАН [3].

З вересня 1918 року почала успішно функціонувати термінологічна комісія товариства, яка розділилась на підкомісії зі спеціальностей (ботанічну, геологічну, етнографічну, зоологічну, сільськогосподарську, математичну, метеорологічну, фізичну, хімічну). Діяльність кожної з підкомісій велась у напрямку вибору з літератури, а також з народних діалектів термінологічного матеріалу з подальшою його систематизацією. Спочатку було використано матеріал, одержаний комісією у спадок від дореволюційних студентських гуртків, які збирали українські терміни [5, 97]. Математична підкомісія, яку очолював Михайло Кравчук, до кінця 1920 року опрацювала весь термінологічний матеріал і впорядкувала його за українською абеткою у вигляді словника. Члени цієї підкомісії приступили до остаточного редагування словника, але на заваді його публікації стала громадянська війна [2; 7, 272].

Політична нестабільність викликала побоювання, що Українська Академія наук може припинити своє існування. Тому, у 1920 році здійснювалась підготовка до об'єднання секцій Українського наукового товариства у два відділення, по типу академічних – гуманітарних і природничих наук. Останнє з них було створене 29 лютого 1920 року на базі десяти секцій товариства. Михайло Кравчук був обраний членом ради відділення природничих наук і ради товариства як представник математичної секції. На засіданні ради природничого відділу 14 березня 1920 року професор М. Кравчук від імені математичної секції вніс пропозицію про організацію

спеціального природничо-математичного журналу з педагогічних питань. Оскільки дискусія з цього приводу не привела до єдиної думки, Михайло Пилипович вніс наступну пропозицію, яка була прийнята: “Просити професора К. Ф. Лебединцева розробити проект видання журналу з педагогічних питань”. На засіданні 17 квітня 1920 року рада відділу природничих наук одностайно прийняла рішення про видання “загального науково-педагогічного періодичного журналу при УНТ”. Але політичні події внесли свої корективи і реалізувати задумане не вдалося [6, 113-16].

У 1921 році було прийнято рішення про ліквідацію Українського наукового товариства і приєднання його секцій до Академії наук. Основним аргументом для цього вважали важке економічне становище в Україні, проте був і прихований підтекст: товариство дедалі більше розглядалось як конкуруюча з Академією наук інституція [4].

Термінологічні установи Академії та Наукового товариства утворили Інститут української наукової мови (ІУНМ) УАН. Математична підкомісія перетворилася у математичну секцію природничого відділу цього інституту, членом якої був Михайло Кравчук (1921-1930) [7, 272]. Кількарічна праця членів цієї секції під керівництвом М. Кравчука та М. Столярова завершилася укладанням трьох випусків “Словника математичної термінології. Проект” [3].

**Висновки.** Активна участь Михайла Кравчука у діяльності Українського наукового товариства сприяла національній спрямованості вітчизняної науки, розробці української математичної термінології.

#### Список літератури

1. Держархів Київської обл. - Ф. 10. - Оп. 1. - Спр. 25. - Арк. 1-1зв.
2. Держархів Київської обл. - Ф. Р-742. - Оп. 1. - Спр. 24. - Арк. 143-143зв.
3. Кравчук М. Математична наука на Україні (за десятиріччя 1918–1928) / М. Кравчук // Українські вісті. – Париж, 1928. – 13 жовтня.
4. Онопрієнко В. І. Осередки національного відродження. Українські університети в 1917–1919 рр. / В. І. Онопрієнко // Вісник Акад. наук України. – 1992. – № 2. – С. 77–87.
5. Онопрієнко В. Українське наукове товариство: 1907–1921 роки / В. Онопрієнко, О. Реєнт, Т. Щербань. – К., 1998. – 242 с.
6. Урбанский В. М. Михаил Филиппович Кравчук, 1892–1942 (?) / В. М. Урбанский. – Москва : Наука, 2002. – 203 с., ил. – (Научно-биографическая литература).
7. Хобзей П. Українська математична термінологія : історія створення та сучасний стан / П. Хобзей // Наука і культура. Україна. – К., 1988. – Вип. 22. – С. 268-276.

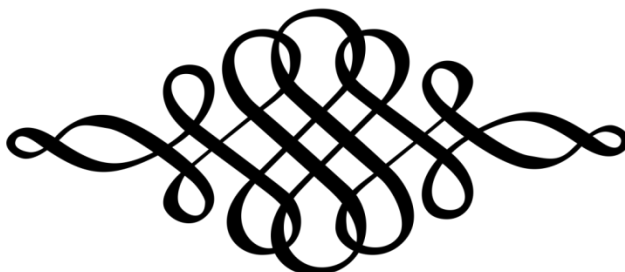

**Ільїн Олександр Олександрович,**  
викладач ДВНЗ Нововолинський електромеханічний коледж»  
**Лебедь Ярослава Олександрівна,**  
студентка ДВНЗ «Нововолинський електромеханічний коледж»

## ВІЗУАЛІЦІЯ ДАНИХ У ПРЕЗЕНТАЦІЯХ

**Постановка проблеми.** Науково доведено, що людина набагато краще сприймає і запам'ятовує інформацію, якщо під час демонстрації використовуються одночасно такі канали сприйняття, як зір (графіка, відео, анімація, текст) і слух (звук).

За результатами онлайн-опитування [1], яке було проведене в період з 22.10.2018 року по 28.10.2018 року (опитано 92 респонденти), презентацію, як різновид публічного виступу, використовують: декілька разів в тиждень – 18,5% респондентів; раз в місяць – 22,8%; дуже рідко – 50%; не використовують взагалі – 8,7%.

У презентації важливо подати інформацію таким чином, щоб вона була комфортною для доповідача, легкою для сприйняття слухачем і добре ним запам'ятовувалась.

**Мета дослідження.** Метою дослідження є: виявити найтипівіші помилки при створенні слайдів презентації, найкращі способи демонстрації інформації, поданої у вигляді діаграм, графіків і таблиць.

**Результати дослідження.** Результати онлайн-опитування [1] «Що слухачів найбільше дратує під час демонстрації презентації» відображено на рисунку 1.

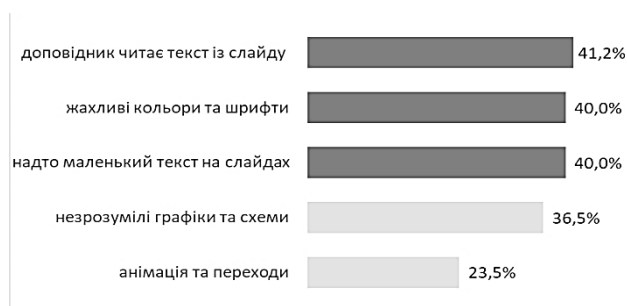

*Рисунок 1. Результати онлайн-опитування «Що слухачів найбільше дратує під час демонстрації презентації»*

Діаграми, таблиці та схеми – одні із найпоширеніших способів візуалізації даних. Це найпростіший спосіб показати важку для сприйняття таблицю з великою кількістю даних. Тому пропонуються декілька правил використання схем, таблиць та графіків [2]:

1. Кругова діаграма. Правило 12-ти годин: діаграма повертається головним сегментом на 12 годин (Рисунок 2).

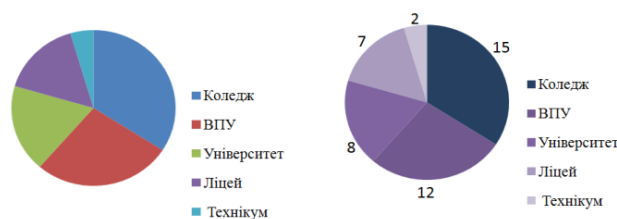

*Рисунок 2. Правило 12-ти годин*

2. Фокус на контраст. Головне виділяється контрастним кольором (Рисунок 3).



Рисунок 3. Фокус на контраст

3. 3D- діаграми бажано не використовувати тому, що візуально кути діаграми змінюються і деякі сектори стають більші (Рисунок 4).

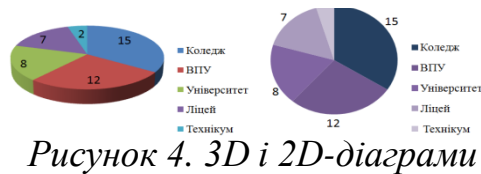

4. У гістограмах дані відображаються від більшого до меншого, від минулого до сьогодні, від реалізованого до задуманого (Рисунок 5).



Рисунок 5. Відображення сортованої інформації за допомогою гістограми

У гістограмах (Рисунок 6) і графіках (Рисунок 7) використовується шкала або підпис значень.



Рисунок 6. Використання в гістограмі шкали та підпису значень



Рисунок 7. Використання у графіку шкали та підпису значень

5. Дані потрібно заокруглювати, тобто максимально спростити інформацію, яка подається (Рисунок 8), використовувати на одному слайді не більше чотирьох графіків (Рисунок 9).



Рисунок 8. Спрощення поданої інформації



Рисунок 9. Використання графіків

6. У таблицях не використовуються яскраві кольори кордонів таблиці (Рисунок 10).

Додаткові бали за підготовчі курси:

Середній бал за результатами підсумкової атестації на підготовчих курсах	Додаткові бали	Середній бал за результатами підсумкової атестації на підготовчих курсах	Додаткові бали
10-12	1,8	10-12	1,8
7-9	1,2	7-9	1,2
4-6	0,6	4-6	0,6

Рисунок 10. Кольори кордонів таблиці

7. Оптимально для сприйняття, щоб заливка була тільки для заголовку таблиці, решта інформації залишається без кольору (Рисунок 11).

Середній бал за результатами підсумкової атестації на підготовчих курсах	Додаткові бали	Середній бал за результатами підсумкової атестації на підготовчих курсах	Додаткові бали
10-12	1,8	10-12	1,8
7-9	1,2	7-9	1,2
4-6	0,6	4-6	0,6

Рисунок 11. Заливка таблиці кольором

8. Обов'язково виділяються результати (Рисунок 12).

Середній бал за результатами підсумкової атестації на підготовчих курсах	Додаткові бали	Середній бал за результатами підсумкової атестації на підготовчих курсах	Додаткові бали
10-12	1,8	10-12	1,8
7-9	1,2	7-9	1,2
4-6	0,6	4-6	0,6

Рисунок 12. Виділення у таблиці результатів

**Висновки.** Для комфортного користування доповідачем і доступного сприйняття інформації слухачами потрібно при створенні презентацій дотримуватись таких правил [3]:

1. Презентацію подавати так, щоб вона довго залишалась у пам'яті. Для цього не потрібно використовувати багато текстового матеріалу.

2. Оптимальний об'єм презентації – 15-25 слайдів (якщо це звісно не тематична презентація, яка призначена для перегляду малюнків, фотографій)

3. Не потрібно усі ідеї вкладати у мультимедійні засоби, адже «живе» спілкування ефективніше.

4. Презентація повинна складатись з 3-х частин: 15-20% – вступ, завдання, мета; 60-70% – основна (головна) частина; 15-20% - висновок, завершення, рішення.

5. Для «екранної» допомоги доповідачеві доцільно використовувати 30-50% свого повідомлення.

6. Одна думка – один слайд.

7. Для слайдів використовують один стиль, не потрібно робити складних і різноманітних переходів.

8. Поодинокі малюнки розміщуються справа.

9. Анімаційні ефекти зводять до мінімуму.

#### Список літератури

1. [https://docs.google.com/forms/d/1TCLAtjUj2CCnLIupSqYv0TKf3MHv5iTXCywzLvyUONU/viewform?fbclid=IwAR1Je\\_eeSXW2LSr9RR7j69-3vHI03FMFSexmoa-cQh-zQyaKPbX1iAj6hQ&edit\\_requested=true#responses](https://docs.google.com/forms/d/1TCLAtjUj2CCnLIupSqYv0TKf3MHv5iTXCywzLvyUONU/viewform?fbclid=IwAR1Je_eeSXW2LSr9RR7j69-3vHI03FMFSexmoa-cQh-zQyaKPbX1iAj6hQ&edit_requested=true#responses)

2. [https://1-a-b-a.com/blog/show/100?utm\\_source=facebook&utm\\_medium=post&utm\\_campaign=kucheruk&utm\\_content=17&fbclid=IwAR31w3IHdtgysB8KC0BatMSC3aT2qc8s7DTvIB61-DVjLwzmibytRS2xn3k](https://1-a-b-a.com/blog/show/100?utm_source=facebook&utm_medium=post&utm_campaign=kucheruk&utm_content=17&fbclid=IwAR31w3IHdtgysB8KC0BatMSC3aT2qc8s7DTvIB61-DVjLwzmibytRS2xn3k)

3. [http://www.vmethods.ru/2010/04/blog-post\\_21.html](http://www.vmethods.ru/2010/04/blog-post_21.html)

**Дзіковська Юлія Миколаївна,**  
кандидат технічних наук, викладач вищої категорії  
ДВНЗ «Нововолинський електромеханічний коледж»

## ОСОБЛИВОСТІ ФОРМУВАННЯ ЗВІТНОЇ ДОКУМЕНТАЦІЇ СТУДЕНТА

**Постановка проблеми.** Процес навчання для студента повинен оцінюватися як основний напрямок його діяльності у процесі здобуття вищої освіти. Результатом такої діяльності безумовно є опанування елементами індивідуального досвіду, а саме, науковими знаннями, уміннями та навичками, а як наслідок – різнобічний розвиток майбутнього фахівця як особистості. Проте, супутнім продуктом процесу навчання є документ про вищу освіту, що у своїй структурі передбачає зазначення результатів оцінювання процесу навчання. Таке оцінювання зазвичай відбувається за допомогою різних засобів оцінювання та методів демонстрування результатів навчання.

Серед методів демонстрування результатів навчання чільне місце займає звітна документація студента, зокрема, доповідь, реферат, есе, письмова екзаменаційна робота, курсова робота (курсний проект), дипломна робота (дипломний проект) тощо. До кожного із перелічених методів демонстрування

результатів навчання висуваються певні вимоги, дотримання яких сприяє уніфікації підходів до їх формування, а як наслідок – полегшення та пришвидшення процесу ознайомлення з ними, орієнтації у структурі таких документів, а також пошуку необхідної інформації, що сприяє вирішенню питання щодо доцільності подальшої роботи із такими документами. Ці переваги реалізуються як при паперовій організації документообігу, так і при електронній за умови використання бібліотечних комп'ютерних систем чи навіть звичайного сховища документації у межах вищого навчального закладу. Загалом це сприяє підвищенню продуктивності та економії часу як авторів таких робіт, так і осіб чи засобів, що з ними у подальшому працюють.

**Метою даного дослідження** є вивчення особливостей формування звітної документації студента на основі діючої нормативної документації, зокрема стандартів.

**Результати дослідження.** Згідно ДСТУ 3008-2015 «Інформація та документація. Звіти у сфері науки і техніки. Структура та правила оформлювання», що набув чинності з 01.07.2017 р., висунуто загальні вимоги до структурних елементів і правил оформлювання звітів у сфері науки й техніки. Зокрема, дія цього стандарту поширюється на звіти про виконанні теоретичних та/чи прикладних досліджень, науково-дослідних, дослідно-конструкторських, дослідно-технологічних робіт чи окремих їхніх етапів.

Також чітко зазначено, що цей стандарт не рекомендований до застосування, а «застосовують науково-дослідні, ... , навчальні заклади, ... й інші організації усіх форм власності. Його може бути застосовано в усіх сферах наукової діяльності, зокрема під час оформлення дисертацій, складання звітів за етапи та річних звітів за різними напрямками науково-технічної діяльності, посібників, підручників тощо» [1, 1].

Таким чином, чіткого формулювання щодо обов'язковості застосування вимог даного стандарту при оформленні типової звітної документації студента за результатами навчання немає.

Проте, така необхідність для вищих навчальних закладів повинна бути зумовлена, насамперед:

- наданням чинності новій редакції комплексу основоположних стандартів національної стандартизації України та введенням у дію нових правил побудови, викладання, оформлювання та змісту нормативних документів, зокрема й національних стандартів;

- потребою гармонізації положень щодо однотипних структурних елементів текстових документів, застандартованих іншими національними та міждержавними стандартами;

- бажанням вищого навчального закладу щодо створення єдиної бази даних звітної документації студентів та входження в існуючі бази з метою забезпечення уникнення плагіату та підвищення цінності та якості освіти.

Основою для формування звітної документації студента повинні стати стандарти, включені до «Переліку стандартів з довідково-інформаційної, бібліотечної та видавничої справи» [2].

Однак, щоб робота студента над формуванням звітної документації не перетворилася на тривалі пошуки порядку її оформлення згідно зазначених стандартів, цим питанням повинні займатися на рівні вищого навчального закладу та застосовувати єдині правила оформлення звітної документації студента із врахуванням вимог та рекомендації таких стандартів.



Результатом такої роботи повинен стати затверджений на рівні вищого навчального закладу документ типу «Положення щодо порядку оформлення звітної документації студента ВНЗ», із зазначенням переліку уніфікованих форм звітної документації студента та порядку їх оформлення.

У ДВНЗ «Нововолинський електромеханічний коледж» спроба уніфікації звітної документації студента згідно нового стандарту ДСТУ 3008-2015 була реалізована у 2018 на прикладі курсової роботи у вигляді методичних рекомендацій до її виконання як результат неуспішної спроби студентів розібратися у діючих стандартах самостійно [3].

Загалом вимоги до оформлення доцільно реалізовувати в окремому розділі «Вимоги до оформлення» методичних рекомендацій при роботі з конкретною формою звітної документації, що включатиме:

- «Загальні положення» із посиланнями на діючі стандарт та вимоги щодо формату аркуша, відступів та порядку нумерації сторінок;

- «Викладення та стиль тексту», де зацентровано увагу на необхідності застосування наукових та науково-технічних термінів, позначень та визначення, встановлених стандартами, а при їх відсутності – загальноприйнятими в науковій та науково-технічній літературі, а також зазначено, що заборонено вживати в тексті. Такою необхідно рекомендувати при описі результатів використовувати безособові дієслова типу «визначено», «розглянуто», «створено», «сформовано», «запропоновано», «доведено» тощо;

- «Оформлення елементів цифрових документів». Даний підрозділ передбачає використання блокового методу (запозичений із [4]), що є, на думку автора, максимально наочним та зручним у використанні для студентів. Зокрема, згідно блочного методу до основних елементів документа віднесено текст, заголовки, рисунки, таблиці, формули, лістинг. Також доцільно до елементів цифрових документів віднести переліки та бібліографічні посилання, а не виділяти їх окремим підрозділом;

- «Вимоги до оформлення переліку джерел посилань»;

- «Вимоги до оформлення додатків».

Також у межах вищезазначеного положення доцільно затвердити зразки титульних аркушів, реферату/анотації/передмови до звітної документації, змісту, скорочень та умовних позначок тощо.

При цьому необхідність дотримання подібних вимог варто постаратися перетворити для студента на його безпосередній обов'язок, що зумовлений обґрунтованими потребами часу, та по можливості забезпечити автоматизованість такої роботи шляхом розроблення електронних шаблонів типової звітної документації.

**Висновки.** Уніфікація та стандартизація у сучасних умовах становлення інформаційної суспільства є вимогою часу. Вона повинна повноцінно реалізовуватися і в рамках роботи студента як майбутнього фахівця, діяльність якого протягом життя буде пов'язана із різними формами документування та організації документообігу. Тому актуальним є ознайомити його з основами на прикладі формування звітної документації студента як результату професійної діяльності у даний момент часу.

### Список літератури

1. ДСТУ 3008-2015. Інформація та документація. Звіти у сфері науки і техніки. Структура та правила оформлювання. – На заміну ДСТУ 3008-95; чинний з 2017-07-01. – Київ: ДП «УкрНДНЦ», 2016. – 26 с.

2. Офіційний сайт ДЗ «Національна бібліотека України імені Ярослава Мудрого». Вкладка «Бібліотечному фахівцю». Розділ 1. Офіційна інформація – Стандарти [Електронний ресурс]. – Режим доступу: <http://profy.nplu.org/articles.php?lng=uk&pg=84>.

3. Методичні вказівки до виконання курсової роботи з дисципліни «Інформаційні системи і технології на підприємстві» (для студентів спеціальності 5.03050201 «Інформаційна діяльність підприємства») / Укладач Ю. М. Дзіковська. – Нововолинськ: ДВНЗ «НЕМК», 2018. – 24 с.

4. Курсовий проект з дисципліни «Організація баз даних і знань»: методичні вказівки щодо його виконання для студентів напряму «Комп'ютерні науки» / Кафедра комп'ютерних наук та інформаційних технологій. – Хмельницький: ХНУ, 2017. – 25 с. [Електронний ресурс]. – Режим доступу: [https://msn.khnu.km.ua/pluginfile.php/332109/mod\\_resource/content/3/%21КП%20ОБДЗ.%20Методичка%20v2017\\_2%2B.pdf](https://msn.khnu.km.ua/pluginfile.php/332109/mod_resource/content/3/%21КП%20ОБДЗ.%20Методичка%20v2017_2%2B.pdf).

**Ващук Богдан Володимирович**  
викладач комп'ютерних дисциплін ВКНЗ  
«Володимир-Волинський педагогічний  
коледж імені А. Ю. Кримського»

## ОФІСНІ ПАКЕТИ: ПОРІВНЯЛЬНА ХАРАКТЕРИСТИКА

**Постановка проблеми.** Відомо, що основою будь-якого офісу організації є документ. Документи можна писати вручну, а можна використовувати більш сучасний спосіб, тобто набирати за допомогою спеціалізованого програмного забезпечення. Документи можуть бути різними: звичайні тексти, публікації, електронні таблиці, електронні бази даних, комп'ютерні презентації та інші. Щоб підготувати дані види документів, потрібні програми, які входять до складу так званих «офісних пакетів».

Зрозуміло, що ці документи можна підготувати і без персонального комп'ютера, наприклад, на друкарській машинці. Однак, з появою персональних комп'ютерів стало значно простіше, зручніше й вигідніше підготувати документи за допомогою стандартних програм, якими є офісні пакети з набором різних додатків. Кожна особа, яка працює з документами, задає питання: «Який офісний пакет обрати для роботи?».

Наборів офісних пакетів існує багато. Вони мають різні функціональні можливості, вимоги до конфігурації комп'ютера та кваліфікації користувача.

До основних відомих пакетів відносять Apache OpenOffice, Microsoft Office, LibreOffice, Ashampoo Office та інші [1, 14].

**Метою дослідження** є порівняння характеристик офісних пакетів для роботи з діловими документами.

**Результати дослідження.** Офісний пакет – це сукупність програм (додатків) з уніфікованим інтерфейсом, які дозволяють виконувати різноманітну роботу з обробки інформації.

Офісні пакети, що існують сьогодні, можна поділити (за комерційним принципом) на три основні групи:

Таблиця 1.1. Основні групи офісних пакетів

Комерційні (платні)	Відкриті (безкоштовні)	Умовно-комерційні (платне оновлення та підтримка)
Microsoft Office	Apache OpenOffice	EasyOffice
Star Office	Koffice	
Applix	Siag Office	
Hancom Office	GNOMEOffice	

Відкритим називається програмне забезпечення, копії якого можна вільно розповсюджувати та використовувати в будь-яких цілях [2, 132].

Кожен офісний пакет створюється й використовується як для окремих платформ (наприклад, Microsoft Office для MS Windows, KOffice для KDE), так і для кількох (Open Office для MS Windows і Linux).

Офісні пакети за призначенням діляться на такі групи:

- для документообігу (Microsoft Office, Open Office, Star Office, Koffice та ін.);

- для колективної роботи (GroupWise, SharePoint Portal, Lotus Domino R5) – так звані «офіси», які являють собою набір програм для роботи офісного підприємства і можуть включати все необхідне для його роботи, а саме: засоби підтримки телефонів, документообігу, серверів, відеоспостереження та ін. (Template 20, «Преміум Офіс»).

Також існує офісний пакет для кишенькових ПК та мобільних телефонів, наприклад, QuickOffice Premier – мобільний офіс, третя версія якого має програму роботи з документами, електронними таблицями й електронними презентаціями [3, 38].

Основні компоненти офісного пакету:

- Текстовий процесор – програма для створення складних текстових документів, що містять таблиці, графіку тощо.

- Табличний процесор – програма для створення та редагування електронних таблиць з використанням формул та діаграм.

- Редактор презентацій, що дозволяє створювати мультимедійні анімаційні файли.

- Система управління базами даних, яка дозволяє створювати та керувати електронними масивами даних.

Основні вимоги до роботи з офісним програмним пакетом:

1. Вимоги до системних ресурсів (бажано, щоб офісний пакет був якнайменш ресурсомістким, що забезпечить його коректну роботу).

2. Легкість установки.

3. Гнучкість налагодження компонентів (дозволяє людині встановити саме те, що їй потрібно).

4. Мультиплатформність (можливість установки програмного забезпечення під різними операційними системами).

5. Розумний розподіл функцій за програмами, залежно від їх типу.

6. Ергономічний інтерфейс (забезпечує зручність роботи з панелями інструментів та меню).

7. Хороша внутрішня інтеграція між додатками.

8. Підтримка багатокористувацької роботи над документами.

9. Можливість захисту інформації.

10. Висока надійність від збоїв та критичних помилок програмного забезпечення.

Розглянемо та порівняємо основні офісні пакети: Microsoft Office 2010, LibreOffice 4.4, Apache OpenOffice 4.1.

Microsoft Office – офісний пакет, створений корпорацією Microsoft, в основному, для операційних систем сімейства Microsoft Windows; також він підтримує операційні системи Apple Mac OS X і Apple iOS (на iPad).

LibreOffice – вільний безкоштовний офісний пакет. LibreOffice працює на операційних системах Microsoft Windows, Gnu/Linux та Mac OS X і є одним з найпопулярніших аналогів Microsoft Office [4].

Apache OpenOffice (раніше відомий як OpenOffice.org, StarOffice) – відкритий офісний пакет. Підтримує багато різних платформ: Microsoft Windows, Unix, Linux і Mac OS X [5].

Ми виділяємо декілька критеріїв оцінювання та порівняння сучасних офісних пакетів (Таблиця 1.2).

*Таблиця 1.2. Критерії та результати оцінювання офісних пакетів*

№ з/п	Критерії	Макс. бал	Microsoft Office 2010	Apache OpenOffice 4.1	LibreOffice 4.4
1.	Вимоги до системних ресурсів	3	3	3	2
2.	Мова інтерфейсу	4	4	4	3
3.	Ергономічний інтерфейс	4	4	3	2
4.	Внутрішня інтеграція між додатками, підтримка багатокористувацької роботи	5	4	4	4
5.	Можливість захисту інформації. Висока надійність від збоїв	5	5	4	4
6.	Кількість підтримуваних вхідних/вихідних розширень файлів	4	4	4	3
7.	Робота з текстовою інформацією	5	5	5	5
8.	Робота з числовою інформацією	5	4	3	3
9.	Робота з графічною інформацією	5	5	4	5
10.	Робота з інтерактивними презентаціями	5	5	5	4
11.	Робота з базами даних	5	5	4	5
12.	Робота з видавничими системами	5	5	5	4
13.	Робота з електронною поштою	5	5	5	4
14.	Логічна розмітка документів	5	5	5	4
15.	Вбудовані мовні словники, перекладач, перевірка правопису і орфографії	5	5	4	5
<b>Сума</b>		<b>70</b>	<b>68</b>	<b>62</b>	<b>57</b>

Найбільше балів набрав офісний пакет Microsoft Office 2010. І справді, він дуже простий як у встановленні, так і в користуванні. Зі створенням документів у цьому офісному пакеті проблем не виникає; зручний інтерфейс допомагає в редагуванні та додаванні потрібних функцій.

Згідно з даними офіційного сайту Microsoft, у 2013-2015 роках було проведено онлайн-тестування, головним запитанням якого було: «Яким офісним пакетом Ви користуєтесь?» Результати наведено у Таблиці 1.3.

Таблиця 1.3. Результати опитування

№ п/п	Найменування офісного пакету	Кількість респондентів	Проголосували, %
1.	Microsoft Office 2010	2875	57,50%
2.	OpenOffice.org 4.1	790	15,80%
3.	LibreOffice 4.4	631	12,62%
4.	Інші офісні пакети	704	14,08%
<b>Всього:</b>		<b>5000</b>	

Як бачимо, Microsoft Office 2010 використовує половина опитаних осіб. LibreOffice 4.4, OpenOffice.org 4.1 хоч і використовуються, проте рідко. Ці офісні пакети досить схожі з Microsoft Office 2010 (вони є ніби його безкоштовною версією).

**Висновки.** Згідно нашого порівняння, найоптимальнішим повнофункціональним офісним пакетом, що розкриває свої можливості, є Microsoft Office, яким користуються більша кількість підприємств, установ, організацій як України, так і інших країн. Цей пакет вміщує велику кількість додатків для створення документів, презентацій, таблиць, баз даних та рекламної продукції. Створювати документи в цьому офісному пакеті легко та зручно.

### Список літератури

1. Білоусова Л. І., Олефіренко Н. В. Інформатика в таблицях і схемах: підручник. Харків: Торсінг Плюс, 2006. 120 с.
2. Бройдо В. Л. Основи інформатики: підручник. Санкт-Петербург: Питер. 2008. 380 с.
3. Жалдак М. І., Рамський Ю. С. Інформатика: підручник. Київ: Вища школа, 2011. 304 с.
4. Коротко про LibreOffice. Режим доступу: <https://ru.libreoffice.org>
5. Apache OpenOffice / Вікіпедія: Вільна енциклопедія. Режим доступу: [https://uk.wikipedia.org/wiki/Apache\\_OpenOffice](https://uk.wikipedia.org/wiki/Apache_OpenOffice)

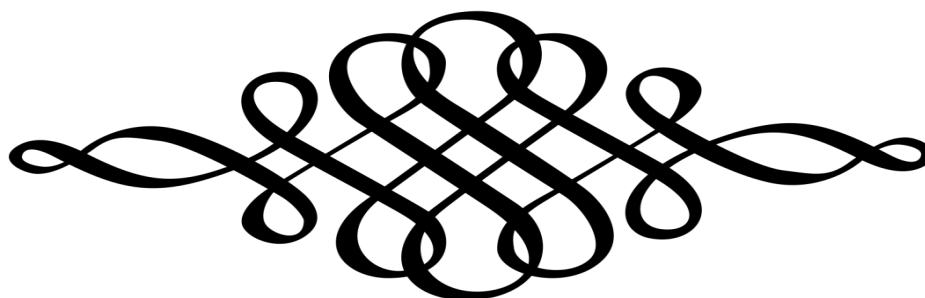

## Секція 3. Економічні науки

**Геліч Наталія Вадимівна**  
кандидат економічних наук, доцент кафедри  
аналітичної економіки і природокористування  
Східноєвропейського національного  
університету імені Лесі Українки

### **ЕКОНОМІЧНИЙ РОЗВИТОК УКРАЇНИ: ШЛЯХИ АКТИВІЗАЦІЇ НАУКОВО-ІННОВАЦІЙНОЇ ДІЯЛЬНОСТІ**

**Постановка проблеми.** В умовах ринкової економіки ефективна інноваційна діяльність є передумовою забезпечення конкурентоспроможності як країни, так і окремих суб'єктів господарювання. Лідерами технологічного та соціально-економічного розвитку є ті держави, які мають розгалужену інноваційну інфраструктуру. Українським виробникам необхідно організувати і здійснити процеси пошуку, підготовки та реалізації нововведень, які нададуть підприємству можливість підвищити ефективність його закупівельної, виробничої та збутової діяльності. Але основною умовою є принципова зміна способу його маркетингової діяльності.

**Мета дослідження.** Полягає у науковому обґрунтуванні необхідності та важливості впровадження інноваційного маркетингу на підприємствах як інструменту та запоруки успішного розвитку сучасного підприємства.

**Результати дослідження.** У сучасних умовах інноваційний розвиток підприємства є вирішальною частиною інноваційного розвитку економіки країни в цілому, завдяки якому може бути досягнуто економічне зростання у найближчій і стратегічній перспективі. Сьогодні ринок – це жорстке конкурентне середовище, в якому підприємства повинні мати досить міцні та стійкі конкурентні переваги. Інноваційний розвиток є одним із найбільш перспективних напрямів будь-якого підприємства. В Україні одним із найактуальніших завдань забезпечення конкурентних переваг є необхідність активізації інноваційної маркетингової діяльності. Це передбачає цілеспрямовані зусилля держави щодо формування інновацій економічної системи, створення механізму економічної взаємодії підприємств, за допомогою якого конкурентні переваги здобувалися завдяки активізації інноваційної діяльності і прийнятті дієвих інноваційних рішень.

Й. Шумпетер вважає: основним механізмом розвитку економіки є конкуренція, що базується на інноваціях, яка призводить до «творчого руйнування» вже сформованих галузей і ринків, а також творчість людини, інноватора підприємця, здатного втілити нові ідеї в ефективні економічні рішення [5, с. 18]. Країни, що стали на шлях інноваційного розвитку, швидко виходять зі світової економічної кризи та переходять до економічного зростання.

Для України інноваційний розвиток є рушійною силою, що здатна забезпечити її економічну самостійність і подолання розриву з розвиненими країнами на основі принципу «обганяти, не наздоганяючи». Тобто, йти у руслі світового розвитку своїм шляхом, реалізуючи свої потенційні переваги, займаючи передові позиції в різних галузях діяльності.

Зацікавленість в інноваційній діяльності зумовлюється приростом обсягів

збуту та доходів на підприємствах, які впроваджують інновації.

На сучасному етапі розвитку України активізація науково-інноваційної діяльності повинна бути одним з визначальних факторів структурної перебудови та прискорення економічного зростання.

У виборі елементів збут нового товару вирішальну роль відіграють мікрота макроекономічні фактори, які впливають на діяльність підприємства. Серед них найважливіше значення мають:

- розмір підприємства;
- економічна ситуація на підприємстві;
- прийнята загальна стратегія розвитку підприємства;
- вид і характер конкурентної боротьби;
- етап життєвого циклу інновації;
- вид продукції;
- характер попиту, ступінь його цінової й рентабельної еластичності.

Незалежно від виду діяльності підприємства, усі компоненти системи повинні представляти гармонічну цілісність. Такий постулат привів до створення відповідної програми рекламних дій – поетапного комплексу збуту інновації, пов'язаного у функціонально-інструментальній сфері з іншими елементами загальної стратегії підприємства.

Отже постає проблема розробки сучасних підходів до підготовки, управління виробництвом, організації постачання і збуту вітчизняних товаровиробників, які використовують маркетинговий багатofакторний аналіз кон'юнктури ринку, прогнозування напрямів і темпів розвитку. Це необхідно для виявлення існуючих можливостей інноваційного розвитку, вибір оптимальних варіантів для конкретного підприємства та зовнішніх умов, визначення цільових сегментів ринку для реалізації обраних варіантів або ж формування нового цільового ринку [6, с. 53].

Інноваційний маркетинг визначають як діяльність, що спрямована на пошук нових сфер і способів використання потенціалу підприємства, розроблення на цій основі нових товарів та технологій і їх просування на ринку з метою задоволення потреб і запитів споживачів більш ефективним, ніж конкуренти, способом, отримання за рахунок цього прибутку та забезпечення умов тривалого виживання і розвитку на ринку. Відповідно методологія та інструментарій інноваційного маркетингу повинні бути покладені в основу діяльності підприємств. Проте на практиці підприємствами застосовуються окремі інструменти інноваційного маркетингу [7, с. 117].

Для вирішення інноваційних завдань необхідно активно використовувати сучасний інструментарій інноваційного маркетингу. Так Н. Чухрай пропонує розглядати інноваційний маркетинг як діяльність на ринку нововведень, що спрямована на формування та виявлення попиту з метою максимального задоволення потреб споживачів і ґрунтується на використанні нових ідей щодо товарів, послуг і технологій, які найбільше сприяють досягненню цілей організації та окремих виконавців. Завдяки використанню інновацій досягаються конкурентні переваги на ринку.

Серед основних принципів інноваційного маркетингу виділяють: «націленість на досягнення кінцевого практичного результату інновації; орієнтація на завоювання певної частки ринку нововведень згідно з довготерміною метою, на яку орієнтований інноваційний проект; інтеграція дослідницької, виробничої та маркетингової діяльності в систему менеджменту підприємства; орієнтація на довготермінову перспективу, що потребує

проведення маркетингових досліджень, отримання на їх основі інновацій, які забезпечують високоефективну господарську діяльність; використання взаємозалежних та взаємоузгоджених стратегії та практики активного пристосування до вимог потенційних споживачів інновації з одночасним цілеспрямованим впливом на їх інтереси» [4, с. 163].

З нашої точки зору інноваційне підприємство виробляє перш за все такі товари, що задовольняють як потреби споживачів, так і його власні потреби, при цьому використовує інноваційний потенціал для реалізації основ маркетингу. Отже, можна стверджувати, що двома основними складовими інноваційного маркетингу є виробництво інновацій і використання інновацій у маркетингу в процесі їх створення та поширення.

У свій час Ф. Котлер відокремив п'ять основних підходів, базуючись на яких комерційні організації здійснюють свою маркетингову діяльність: концепція товару; концепція вдосконалення виробництва; концепція збуту; концепція маркетингу та концепція соціально-етичного маркетингу [2, с. 43].

Маркетинговий підхід щодо інноваційної діяльності у виробничій сфері охоплює такі основні етапи: 1) визначення незадоволених потреб; 2) генерування науково – технічних ідей; 3) розроблення ідеї; 4) формування довгострокової стратегії маркетингу; 5) аналіз та прогнозування можливостей виробництва і збуту; 6) виконання НДДКР; 7) виготовлення науково-дослідного зразка продукції; 8) тестування інновації; 9) розгортання масового виробництва.

Для підвищення конкурентоспроможності підприємства необхідно дотримуватися двох напрямів у діяльності – розробляти та впроваджувати інновації і реалізовувати комплекс маркетингу, а саме: товар, ціну, розподіл та просування. Про це говорив такий відомий вчений у галузі маркетингу та менеджменту, як Ф. Котлер [2, с. 12].

Інноваційний підхід в діяльності підприємства – це операційний маркетинг, який складається зі стратегічного маркетингу: аналізу сегментації, привабливості, конкурентоздатності, аналізу інвестицій, аналізу бюджету, контролю стратегії розвитку. Основні завдання стратегічного інноваційного маркетингу полягають у запровадженні стратегії проникнення інноваційного продукту на ринок. Отже, основою стратегічних маркетингових досліджень є аналізування кон'юнктури ринку і розробка сегментів ринку, організація і формування попиту, моделювання поведінки покупців. Діяльність маркетингу інновацій базується на використанні таких принципів:

- стратегічного мислення, за якого суб'єкт ринкової діяльності має займатися «побудовою свого майбутнього»;

- інновацій, який передбачає, що в умовах динамічного середовища тривалість життєвих циклів товарів скорочується і суб'єкти ринкової діяльності повинні бути готові до цього;

- глибокого реагування виробництва та збуту на вимоги активного і потенційного попиту [3].

Сьогодні у країнах із розвиненою ринковою економікою маркетинг – це постійне вдосконалення господарської діяльності. Розвиток маркетингу являє собою ланцюг інновацій. Виникнення концепцій маркетингової інформаційної системи, системи прийняття рішень, програм лояльності споживачів та управління взаємовідносинами зі споживачем, багаторівневої сегментації, ідеї репозиціонування, використання інструментів мерчандайзингу, теорії латерального маркетингу свідчать про інноваційний розвиток маркетингової діяльності [3].



**Висновки.** Таким чином, за допомогою інноваційного потенціалу підприємства можна визначити ступінь готовності до реалізації інноваційного проекту або програми інноваційних перетворень і впровадження інновацій. Принципова новизна товару, технологія його виробництва обумовлюють інноваційну монополію компанії на початкових стадіях життєвого циклу нового товару, починаючи зі стадії інвестування в інноваційний проект. Мотивами створення, просування та реалізації інноваційного продукту на ринок є підвищення рівня задоволення потреб споживачів, збільшення частки ринку, вихід на нові ринки, скорочення витрат на інноваційну діяльність.

#### Список літератури

1. Груба Г. І. Інноваційне наповнення інвестиційного процесу / Г. І. Груба // Інвестиції: практика та досвід. – 2007. – №17. – С. 13-16.
2. Котлер Ф. Маркетинг менеджменту / Ф. Котлер. – СПб. : Питер Ком, 1998. – 742 с.
3. Маркетинг. Менеджмент. Інновації : монографія / за ред. д. е. н., проф. С. М. Ілляшенка. – Суми: ТОВ «Друкарський дім «Папірус», 2013. – 623 с.
4. Чухрай Н. І. Особливості маркетингу продуктових інновацій / Н. І. Чухрай, Т. Б. Данилович // Вісн. Нац. ун-ту «Львівська політехніка». Менеджмент та підприємництво в Україні: етапи становлення і проблеми розвитку. – 2007. – № 605. – С. 162–167.
5. Шумпетер Й. Теорія економічного розвитку. Капіталізм, соціалізм, демократія. / Й. Шумпетер. – М. : Ексмо, 2007. – 248 с.
6. Morris M. H. Implementing Market Strategies in the US and South Africa / M. H. Morris, F.P. Leylan // Long Range Planning. – 2004. – V. 27. – № 1. – P.51– 61.
7. Walker O. C. Marketing Strategy / O. C. Walker, H. W Boyd, J. C. Larreche. – USA, IRWIN, 2006. – 385 p.

**Давидюк Оксана Степанівна,**  
викладач першої категорії Технічного коледжу  
Луцького національного технічного університету

### **ВАЖЛИВІСТЬ ЗАСТОСУВАННЯ МЕТОДІВ МОТИВАЦІЇ ПРАЦІ ПЕРСОНАЛУ НА ПІДПРИЄМСТВІ**

**Постановка проблеми.** На сучасному етапі розвитку України проблема мотивації має велике значення. Мотивація праці персоналу є ключовим засобом забезпечення мобілізації кадрового потенціалу. Персонал є найскладнішим та специфічним видом ресурсів, що використовує підприємство у своїй діяльності. Ефективність діяльності підприємства у великій мірі залежить від ефективності праці персоналу. Саме через зацікавленість працівника у результатах його роботи при створенні належних умов праці можна домогтися підвищення продуктивності праці.

Однією із головних функцій управління на підприємстві є саме мотивація. Підприємство може реалізувати свій потенціал до економічного зростання лише за умов ефективної мотивації. Недостатня ж мотивація на підприємстві може виступати стримуючим фактором до зростання показників ефективності його діяльності.

Саме тому питання удосконалення мотивації праці персоналу на підприємстві є актуальним і зумовило вибір теми дослідження, сформувало його мету і завдання.

**Мета дослідження.** Основною метою процесу мотивації є отримання максимальної віддачі від використання наявних трудових ресурсів, що дозволяє збільшити загальну ефективність і прибутковість діяльності підприємства. Постійні зміни в економічній і політичній сферах нашої держави, в той же час створюють великий потенціал і серйозні загрози для кожної особистості, а також вносять значний рівень невизначеності у життя практично кожної людини. Тому, тільки лиш дієвий мотиваційний механізм, що відповідає сучасним умовам і є гнучким до швидких економічних змін, забезпечить ефективне використання трудових ресурсів.

Розробка і впровадження ефективних мотиваційних моделей сприяє підвищенню конкурентоспроможності, продуктивності, прибутковості підприємства, а також дозволяє вийти підприємству на економічно новий рівень розвитку і реалізувати свої можливості на вищому рівні.

Успіх підприємству гарантований, якщо є зацікавленість його працівників у підвищенні продуктивності праці та у повній реалізації свого творчого потенціалу [4, 8].

**Результати дослідження.** Дослідження проблем мотивації персоналу в теоретичному і практичному аспектах присвячені роботи відомих вітчизняних і зарубіжних вчених, зокрема, А. Маслоу, Л. Портера, А. Афоніна, В. Абрамова, Д. Богиня, А. Грішнова, Г. Дмитренко, М. Дороніна та ін.

У працях зазначених учених з різних точок зору досліджено питання щодо ефективного управління персоналом. Але, незважаючи на це, більшість вітчизняних підприємств на сьогодні мають не ефективну систему мотивації персоналу. Питання розробки та впровадження мотиваційного механізму необхідно вирішувати, враховуючи специфіку діяльності кожного господарюючого суб'єкта. При розв'язанні цієї проблеми доцільним є урахування вітчизняного та зарубіжного досвіду.

У загальному розумінні мотивація – це сукупність рушійних сил, що стимулюють людину до виконання визначених дій. Ці сили можуть мати як зовнішнє, так і внутрішнє походження і змушувати людину свідомо або несвідомо робити ті або інші вчинки [5, 22].

Сутність теорій мотивації полягає в тому, що людина, усвідомлюючи завдання, що ставляться перед нею, і знаючи ту винагороду, яку вона може одержати за їхнє вирішення, зіставляє це зі своїми потребами, можливостями і здійснює певну діяльність.

Розмаїття поглядів підтверджує, що мотивація – це складний процес, ефективність якого оцінюється за результатами діяльності підприємства.

Основні завдання мотивації:

- формування в кожного співробітника розуміння сутності і значення мотивації в процесі праці;
- навчання персоналу і керівного складу психологічним основам внутріфірмового спілкування;
- формування в кожного керівника демократичних підходів до керування персоналом з використанням сучасних методів мотивації.

Для вирішення цих завдань необхідний аналіз:

- процесу мотивації в організаціях;
- індивідуальної і групової мотивації;
- змін, що відбуваються в мотивації діяльності людини при переході до ринкових відносин [2, 42].

За допомогою мотивації керівництво підприємства може вирішувати такі завдання:

- залучення й утримання в організації кращих спеціалістів;
- визнання діяльності працівників, які досягли значних результатів, з метою подальшого стимулювання їх творчої активності;
- демонстрація ставлення керівництва до високих результатів праці;
- популяризація результатів праці кращих працівників;
- застосування різноманітних форм визнання заслуг;
- покращення морально-психологічного стану працівників через відповідну форму визнання;
- забезпечення підвищення трудової активності колективу підприємства.

Способи покращення мотивації праці прийнято ділити на матеріальні і нематеріальні.

Перший спосіб відображає роль мотиваційного механізму оплати праці в системі підвищення продуктивності праці. Він включає як елементи вдосконалення системи заробітної плати, надання можливості персоналу брати участь у власності і прибутку підприємства. Безумовно, мотиваційний механізм оплати праці є важливим, але постійне підвищення рівня оплати праці не сприяє як підтримці трудової активності на належному рівні, так і зростанню продуктивності праці. Застосування цього методу може бути корисним для досягнення короточасних підйомів продуктивності праці [5].

Матеріальна мотивація включає:

- заробітну платню;
- регулярні грошові премії з нагоди певних подій (ювілей служби, різноманітні державні та релігійні свята);
- нерегулярні грошові премії з нагоди певних подій у житті працівника (ювілей, народження дитини, певні досягнення у роботі);
- інші грошові виплати (відсотки від підписаних контрактів, гонорари).

Не менш важливою є нематеріальна (не фінансова) або непряма мотивація.

До видів нематеріальної мотивації належать:

- подарунки;
- соціальний пакет;
- навчання;
- корпоративні святкування;
- відкритість і постійний діалог керівництва з персоналом;
- інші види мотивації.

Інший вид мотивації – це соціальні вигоди:

- безкоштовні медичні огляди;
- безкоштовний відпочинок під час відпустки;
- можливості для оздоровлення і заняття спортом.

Такий вид мотивації вимагає порівняно невисоких витрат протягом року на одного працівника, проте підвищує статус організації в очах персоналу, оскільки працівник бачить турботу про себе з боку керівництва. Крім того, такий вид додаткової мотивації, як медичний огляд дозволяє економити на лікарняних, а потім і на виплатах з інвалідності (уже на рівні держави) [1, 12].

**Висновки.** Тому можна сформулювати ефективну систему мотивації персоналу на підприємстві, яка буде враховувати не лише інтереси керівників, але й потреби персоналу.

1. Впровадження гнучкої системи оплати праці, що підвищить зацікавленість працівників по відношенню до своїх обов'язків, так як від цього буде залежати розмір заробітної плати.

2. Покращення умов праці відіграє важливу роль у підвищенні престижу підприємства.

3. Створення умов для соціальної активності працівників підприємства. Найбільш високі результати досягаються у добре сформованій команді. Систематичне проведення психологічних тренінгів для адміністрації.

4. З метою підвищення ефективності організації праці та її результативності – залучати працівників до формування цілей та прийняття рішень [3, 18].

Отже, головним завданням керівництва сучасного підприємства повинно стати створення на ньому ефективного мотиваційного середовища.

### Список літератури

1. Азарова А. О. Дослідження множини чинників нематеріальної мотивації на підприємстві / А. О. Азарова, О. А. Ковальчук // Економічний простір. – 2017.

2. Колот А. М. Мотивація персоналу: підручник / А. М. Колот. – К.: КНЕУ, 2016. – 337с.

3. Корольова К. Взаємозв'язок мотивації і рівня професійних досягнень / К. Корольова // Персонал. – 2018. – № 2. – С. 50–55.

4. Лещенко Л. О. Мотивація праці як фактор підвищення прибутковості виробництва / Л. О. Лещенко // Ефективна економіка. – 2018. – № 4. – Режим доступу: <http://www.economy.nayka.com.ua>

5. Никифорова В. Г. Управління персоналом: Навчальний посібник. 2-ге видання, виправлене та доповнене. – Одеса: Атлант, 2016 р. – 275 с.

**Динько Інна Михайлівна,**  
кандидат економічних наук, викладач  
економічних дисциплін Технічного коледжу  
Луцького національного технічного університету

## СУЧАСНИЙ СТАН ЦУКРОВОЇ ГАЛУЗІ УКРАЇНИ

**Постановка проблеми.** Станом на початок 90-х років ХХ ст. підприємства цукрової галузі України займали провідне місце у світі з виробництва бурякового цукру, виробляючи близько 20% від світового виробництва, а в окремі роки – і до 23%. У цукровій промисловості того часу працювало 192 цукрових та 5 цукрорафінадних заводів, 7000 господарств, які вирощували цукрові буряки [2].

У 90-х – 2000-х роках, бурякоцукрова галузь перебувала у скрутному становищі через високу собівартість виробництва, низький рівень врожайності, і, як наслідок, закриття більшості переробних підприємств галузі.

Сьогодні бурякоцукровий підкомплекс України – це складне міжгалузеве утворення. Він являє собою інтегровану систему, яка об'єднує багато підприємств різного типу сільськогосподарських, промислових, транспортних, а також допоміжних і обслуговуючих виробництв [4].

**Метою дослідження** є визначення проблем цукрової галузі України на сучасному етапі її функціонування і розвитку.

Результати дослідження. Бурякоцукрова галузь України є однією з найбільш стратегічних вітчизняних галузей не тільки з точки зору забезпечення внутрішніх потреб, а і з точки зору збільшення використання експортних можливостей. Ще не так давно Україна була найбільшим у світі виробником цукрових буряків і другим за величиною (після Франції) експортером цукру білого в Європі. В кінці 1980-х років, 40% російського споживання цукру була покрита поставками з України. Розпад СРСР і перехід до ринкової економіки різко змінив ситуацію в бурякоцукровій галузі України та її місце у світовому ринку цукру [2].

Під впливом економічної кризи починають згортатися інвестиційні, науково-дослідні, технологічні програми, в т. ч. із насінництва, у той же час стрімко зростають ціни на енергетичні та матеріальні ресурси, мінеральні добрива, а також техніки та обладнання для вирощування, збирання, транспортування і переробки цукрових буряків. Як наслідок значно зросла їх собівартість, а для більшості цукрових заводів виробництво цукру стало збитковим, що призвело до їх банкрутства і закриття. Так, у 2017 році сезон цукроваріння розпочали 46 заводів [1].

Такі зміни спричинили скорочення тисяч робочих місць та руйнації всієї інфраструктури бурякоцукрового підкомплексу. Тому протягом останнього десятиріччя відбувається постійне скорочення кількості підприємств, що займаються вирощуванням цукрових буряків і відповідно їх частки у загальній кількості діючих сільськогосподарських підприємств.

Деякі дослідники систематизують фактори, що призвели до кризового стану підприємств цукрової галузі [5], і виділяють наступні:

- значний обсяг перехідних запасів на внутрішньому ринку, сформований за рахунок підвищення пропозиції цукру над попитом у 2010-2012 рр.
- відсутність зовнішніх ринків збуту, які існували за часів СРСР;
- загальноекономічна криза в країні;
- зростання частки використання цукрових замінників як населенням, так і промисловими підприємствами;
- обмеженість фінансування і як наслідок відсутність програм розвитку та модернізації виробництва;
- зростання собівартості виробництва продукції;
- низький рівень ефективності управління на цукрових підприємствах [5].

Ряд європейських країн – виробників бурякового цукру технічно перебудовують галузь шляхом поступового виведення з експлуатації малопотужних неперспективних цукрових заводів, нарощування потужностей тих підприємств, які забезпечують ефективне виготовлення продукції.

Середній цукровий завод в Україні може переробляти 2,67 тис. тонн цукрових буряків на день, що майже втричі менше, ніж у середньому в країнах ЄС, де переробляється 7,5 тис. тонн на день. Лише 19 із 192 заводів в Україні мають потужність понад 5,0 тис. тонн на день. Багато українських цукрових заводів надзвичайно старі. Із 192 цукроварень 58 було збудовано ще до 1860 року, ще 66 – до початку століття, а в 2017 році до роботи приступило тільки 42 заводи.

У середньому українські цукрові заводи споживають на виробництво тонни цукру вдвічі більше енергії, ніж у країнах ЄС, а екстрагують лише 80% того цукру, що міститься в цукровому буряку (в Німеччині екстрагуються 85%, а на найсучасніших заводах – 90%). Якщо додати, що в буряку, який вирощується в Україні, знижений вміст цукру, то виходить, що лише 12% маси

цукрового буряку екстрагується у вигляді цукру, що на 10-12% нижче від рівня ЄС. Білий цукор, що виробляється в Україні, як правило, не відповідає міжнародним стандартам (вміст золи, колір, зернистість), тому на міжнародному ринку його можна продати лише зі знижкою.

Основним показником економічної ефективності бурякоцукрового виробництва є сума прибутку від реалізації продукції. Остання залежить від розміру виручки та витрат, пов'язаних з виробництвом і реалізацією цукросировини та цукру. На прибуток підприємств різних форм власності та господарювання значно впливає ціна реалізації, а також обсяг товарної продукції. У свою чергу ціни формуються під впливом попиту та пропозиції і в більшості випадків залежать від шляхів і каналів реалізації. Важливим фактором, що впливає на збільшення виручки від реалізації цукрових буряків і цукру, є підвищення цукристості та коефіцієнта вилучення цукру, а також зменшення витрат при вирощуванні, збиранні, зберіганні й переробці сировини.

Таким чином, основними шляхами підвищення економічної ефективності бурякоцукрового виробництва є зростання його продуктивності, зниження витрат і вдосконалення каналів реалізації.

**Висновки.** Відновлення експорту українського бурякового цукру, підвищення його конкурентоспроможності й активізації просування на продовольчі ринки зарубіжних країн є однією з найголовніших позицій розвитку галузі. За часи незалежності завершилась приватизація цукрових заводів, створено агропромислові холдинги, а кон'юнктура світового ринку, цінова ситуація та деякі державні міри останнім часом спричинили зацікавленість сільськогосподарських виробників у вирощуванні цукрового буряку.

Одним із перспективних напрямків розвитку цукрової галузі є виробництво органічного цукру. Цей сегмент агробізнесу в Україні останніми роками набув суттєвого поширення, хоча у цукровій галузі поки є маловідомим і тільки починає розвиватись. Ринкова ціна 1 т органічного цукру становить близько 1300 євро, тоді як звичайного майже у 4 рази менше – 350-370 євро. Саме тому виробництво органічного цукру відкриває значні перспективи для малого і середнього агробізнесу, оскільки ця ніша є вільною та дозволяє отримувати продукцію з високою доданою вартістю та стійким попитом за кордоном.

#### Список літератури

1. Варченко О. М. Затрати ручної праці при вирощуванні цукрових буряків / О. М. Варченко // Економіка АПК. – 2001. – № 10. – С. 27-30.
2. Ємцев В. І. Моніторинг сучасного стану та розвитку конкурентоспроможності підприємств цукробурякового комплексу України [Електронний ресурс] / І. В. Ємцев // Електронний інституціональний репозиторий. Приазовський державний технічний університет. – Режим доступу: <http://eir.pstu.edu/handle/123456789/1493>
3. Офіційний сайт національної асоціації цукровиків України «Укрцукор» [Електронний ресурс]. – Режим доступу: <http://ukrsugar.com/uk>
4. Стасенко О. М. Сучасний стан та шляхи підвищення урожайності та рентабельності цукрових буряків в Україні / О. М. Стасенко, С. М. Стасенко // Молодий вчений. – 2015. – № 5. – Ч. 2. – С. 98-100.
5. Філюк Г. Причини кризового стану підприємств цукрової галузі та шляхи їх розв'язання / Г. Філюк, Д. Ситенко // Вісник Київського національного університету імені Тараса Шевченка : Економіка. – 2014. – Вип. 5. – С. 6-11. Режим доступу: [http://bulletin-econom.univ.kiev.ua/wp-content/uploads/2015/11/158\\_6-11.pdf](http://bulletin-econom.univ.kiev.ua/wp-content/uploads/2015/11/158_6-11.pdf)

**Зубчик Світлана Миколаївна,**  
кандидат економічних наук, викладач фахових дисциплін  
Ковельського промислово-економічного коледжу  
Луцького національного технічного університету

## **ЕТАПИ ОРГАНІЗАЦІЇ ВНУТРІШНЬОГОСПОДАРСЬКОГО КОНТРОЛЮ НА ПІДПРИЄМСТВАХ**

**Постановка проблеми.** В умовах соціально-економічної нестабільності, поглиблення інтеграційних процесів в країні та дії кризових явищ задовольнити інформаційні потреби управління у процесі прийняття оптимальних рішень покликане функціонування внутрішньогосподарського контролю. Адже зміна умов господарювання внаслідок світової економічної кризи потребує гнучкості і сприйнятливості системи управління до чинників внутрішнього та зовнішнього середовища, своєчасної та адекватної оцінки господарських ризиків відповідно до цілей функціонування та розвитку підприємства. Саме тому одним із напрямків забезпечення ефективної діяльності підприємств є удосконалення організації внутрішньогосподарського контролю.

**Мета дослідження.** Мета дослідження полягає в розробці рекомендацій щодо організації внутрішньогосподарського контролю на підприємствах з виокремленням етапів його здійснення для підвищення ефективності управління діяльністю підприємств.

**Результати дослідження.** Наявність діючої ефективної системи внутрішньогосподарського контролю в умовах соціально-орієнтованої економіки є основою для дієвого управління підприємством через підтвердження достовірності бухгалтерської інформації і законності діяльності суб'єкта господарювання, а також забезпечення соціального захисту не лише працівників підприємства, а й власників.

Необхідність удосконалення організації внутрішньогосподарського контролю викликана прагненням власників економічного суб'єкту отримати об'єктивну і незалежну оцінку дій менеджерів всіх рівнів управління; підвищенням ступеню довіри з боку ділових партнерів; зниженням підприємницького ризику тощо. В нових умовах внутрішньогосподарський контроль повинен активно проникати в функції менеджменту, організаційну діяльність підприємства, де від контролю очікують не лише інформації про якість облікової та управлінської діяльності, але й пропозицій щодо їх удосконалення, стабілізації фінансового стану підприємства та попередження ризиків.

Питання організації внутрішньогосподарського контролю на підприємстві потребує вирішення таких проблем: форми організації, функціональних обов'язків осіб, що здійснюють внутрішньогосподарський контроль, підпорядкованість внутрішньогосподарського контролю в системі управління підприємством, напрямки контрольної діяльності на підприємстві. Вирішення даних питань повинно забезпечити врахування інтересів та захисту прав всіх зацікавлених сторін.

Враховуючи те, що саме суб'єкти здійснення внутрішньогосподарського контролю є однією з основних ознак, що відрізняє цей вид контролю від інших, то необхідно звернути увагу на те, що від правильної організації внутрішньогосподарського контролю залежить його ефективність, оперативність і здатність впливати на прийняття управлінських рішень.

Здійснення внутрішньогосподарського контролю на підприємствах повинне мати певну визначену послідовність, яку представлено у вигляді етапів (рис. 1).



Рис. 1. Етапи організації внутрішньогосподарського контролю (розроблено автором)

На початковому етапі повинні бути створені відповідні умови для ефективного функціонування підрозділу внутрішньогосподарського контролю (окремої посадової особи). Так, мають бути створені регламенти щодо діяльності та правового статусу підрозділу внутрішньогосподарського контролю або внутрішнього контролера, розроблене методичне забезпечення його здійснення. Підрозділ внутрішньогосподарського контролю або внутрішній контролер повинні бути забезпечені технічними засобами для повноцінного виконання

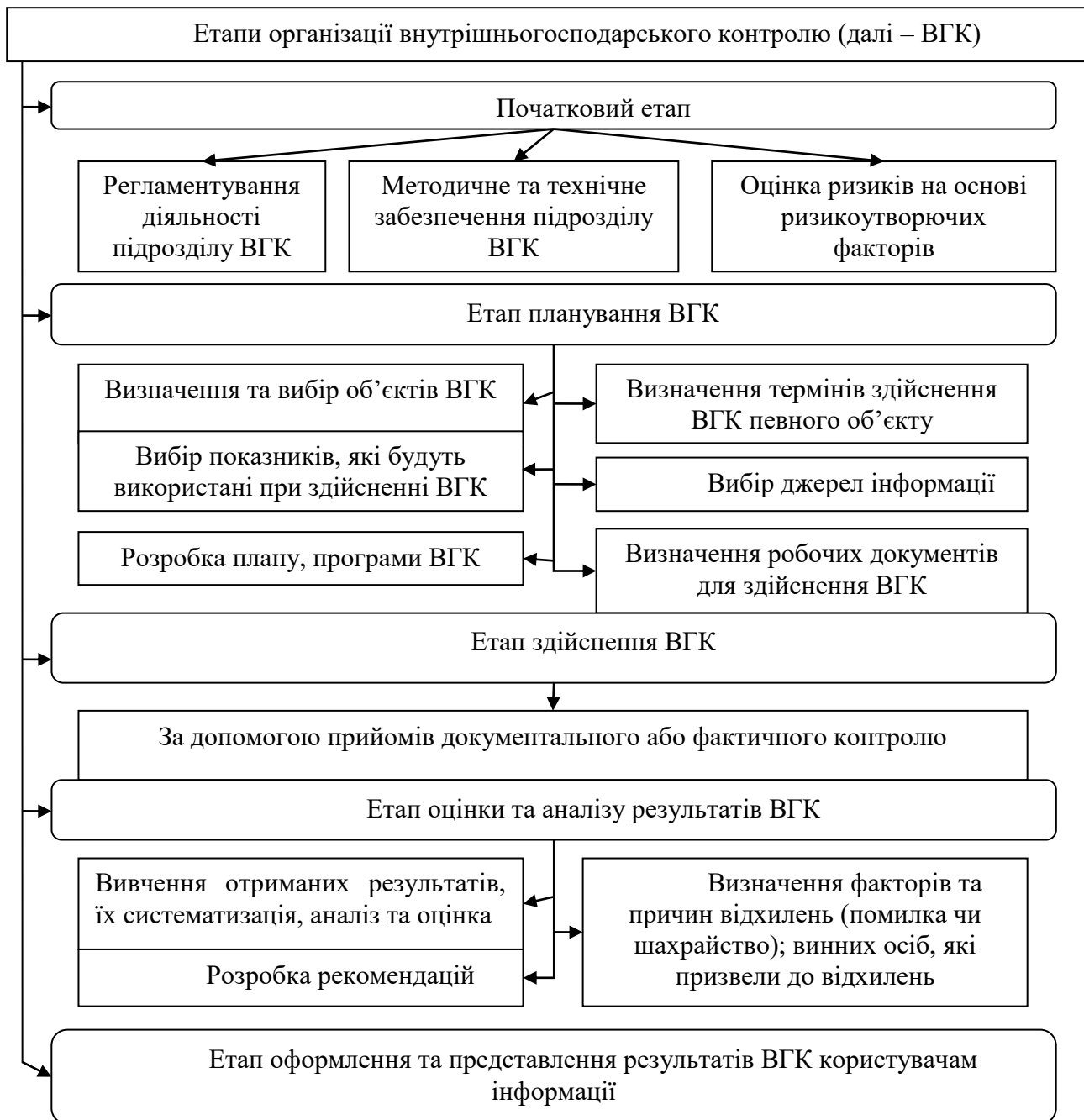

своїх обов'язків. Разом з тим, на початковому етапі вважаємо за доцільне здійснити оцінку ризиків, які властиві діяльності підприємств. При оцінці ризиків можуть бути використані різні способи, які визначаються керівництвом підприємства. На основі чого керівництво підприємства матиме змогу створити основу для управління ризиками.

Для того, щоб внутрішньогосподарський контроль був ефективним, повинен бути дотриманий етап його планування. На даному етапі повинен бути здійснений вибір об'єктів контролю, визначення обсягу та складності роботи із врахуванням завдань, поставлених перед підрозділом внутрішньогосподарського контролю та специфіки діяльності підприємств. Також здійснюється вибір "еталонних" показників, які будуть використані при здійсненні внутрішньогосподарського контролю та джерел інформації. Етап планування внутрішньогосподарського контролю включає також розробку плану, програми та форм робочих документів для здійснення внутрішньогосподарського контролю на підприємстві.

На основі результатів етапу планування відбувається безпосереднє здійснення внутрішньогосподарського контролю за допомогою методичних прийомів фактичного та документального контролю. Дані, отримані в результаті здійснення внутрішньогосподарського контролю, підлягають подальшому вивченню, систематизації, аналізу та оцінці. Визначаються фактори, причини відхилень (помилка чи шахрайство) та винні особи, дії або бездіяльність яких призвели до відхилень, розробляються рекомендації.

Завершальним етапом є оформлення та представлення результатів внутрішньогосподарського контролю користувачам інформації, які приймають відповідні управлінські рішення щодо виправлення відхилень та контроль за виконанням даних рішень.

**Висновки.** Отже, за результатами проведеного дослідження нами досліджено внутрішньогосподарський контроль у системі управління господарською діяльністю підприємств та сформовано авторський підхід до формування внутрішньогосподарського контролю на підприємствах на основі інтеграції системного та процесного підходів. Враховуючи, що здійснення внутрішньогосподарського контролю на підприємствах повинне мати певну визначену послідовність, нами запропоновано етапи його здійснення, а саме: початковий етап, етап планування внутрішньогосподарського контролю, етап здійснення внутрішньогосподарського контролю, етап оцінки та аналізу результатів внутрішньогосподарського контролю, етап оформлення та представлення результатів внутрішньогосподарського контролю користувачам інформації, що сприятиме чіткому плануванню, здійсненню внутрішньогосподарського контролю і прийняттю своєчасних управлінських рішень.

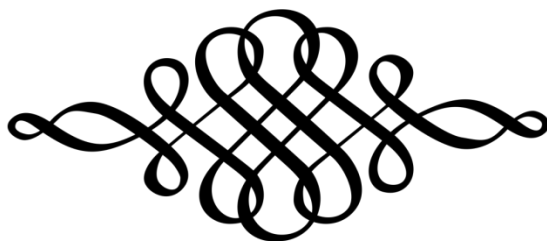

**Капітула Анна Петрівна,**  
магістр економічних наук  
**Іщук Леся Іванівна,**  
кандидат економічних наук, доцент кафедри  
фінансів, банківської справи та страхування  
Луцького національного технічного університету

## **СВІТОВА ВАЛЮТНА СИСТЕМА**

**Постановка проблеми.** Потреба дослідження функціонування та розвитку світової валютної системи зумовлена швидкими темпами науково-технічного прогресу, змінами у світовому господарстві, масштабними інтеграційними процесами та глобалізацією. Водночас, питання сутності світової валютної системи досі залишається дискусійним. Крім того, невирішеними залишаються проблеми вибору світової резервної валюти та ролі долара США у світовій валютній системі, альтернатива переходу від долара до євро як головної міжнародної валюти, збалансування розподілу використання у міжнародній діяльності кількох валют. Як наслідок трансформаційні процеси у світовій валютній системі зумовлюють потребу подальшого її дослідження.

**Метою дослідження** є визначення проблемних аспектів та перспектив розвитку світової валютної системи.

**Результати дослідження.** Сучасні міжнародні валютно-фінансові відносини відрізняються швидким розвитком, що перетворює дану систему у найбільш мобільне і динамічне утворення в структурі міжнародних економічних відносин. За таких умов головним призначенням світової валютної системи є регулювання сфери міжнародних розрахунків та валютних ринків для забезпечення сталого розвитку світової економіки. Взагалі світова валютна система покликана виконувати дві функції: по-перше, створювати сприятливі умови для розвитку виробництва та міжнародного поділу праці, а по-друге, виправляти реальні диспропорції, помічені в платіжних балансах, які впливають на відносини між валютами. На жаль, сьогодні світова валютна система не виконує жодної з цих функцій, прикладом чого є світова валютно-фінансова криза.

Сучасна світова валютна система, в порівнянні з минулими валютними системами, є досить гнучкою і адаптується під умови сучасної світової економіки і політики основних країн світу. Протиріччя в інтересах окремих країн, неузгодженість валютних політик, конкурентні девальвації валют сприяють нарощуванню фінансових дисбалансів в глобальному масштабі і негативно позначаються на стабільності міжнародних валютних відносин [4].

Тему світової валютної системи досліджували як вітчизняні так і зарубіжні науковці, зокрема такі вчені, як Н. Кулішов, Н. Ліфанов, С. Лукашенко, С. Моїсеєв, С. Терещенко та інші.

Н. Кулішов досліджує світову валютну систему як функціональну форму організації валютних відносин на рівні міждержавних зв'язків. Її розвиток регулюється відповідними міждержавними валютними угодами, виконання яких забезпечується утвореними на колективній основі міжнародними валютно-фінансовими та банківськими установами та організаціями [1, с. 356].

І. Д'яконова, М. Макаренко та Ф. Журавка виділяють такі елементи світової валютної системи: резервні валюти, міжнародні розрахункові валютні одиниці; умови взаємного конвертування валют; уніфікований режим валютних

паритетів; регламентація режимів валютних курсів; міждержавне регулювання валютних обмежень; міждержавне регулювання міжнародної валютної ліквідності; уніфікація правил використання міжнародних кредитних засобів обігу; уніфікація основних форм міжнародних розрахунків; режим світових валютних ринків та ринку золота; міжнародні організації, які здійснюють міждержавне валютне регулювання [2, с. 87–88].

На сьогоднішній день існує декілька підходів до реформування світової валютної системи, з урахуванням її особливостей і недоліків. До основних напрямів реформування можна віднести створення так званої “наднаціональної” світової резервної валюти, заснованої на національних валютах провідних країн світу, регламентування політики валютних курсів з метою недопущення зловживань, посилення ролі МВФ у регулюванні валютних відносин, визначення ролі золота.

В основі одного з варіантів фундаментальної перебудови світової валютної системи повинні бути дві основи:

- 1) універсальний Світовий Центральний банк;
- 2) міжнародна валютна одиниця, що базується на реальних цінностях і прийнятна для міжнародних платежів [3].

**Висновки.** Майбутнє світової валютної системи спрогнозувати досить важко, що пов’язано із значною кількістю факторів, що впливають на неї. Чимало із них пов’язані із резервними валютами та їх стабільністю. Важливу роль в розвитку світової валютної системи відіграють також інституційні міжнародні об’єднання та організації. Незаперечним видається той факт, що долар втрачає своє значення як резервна валюта, проте й інші резервні валюти мають низку проблем, що пов’язані із країнами-емітентами.

#### Список літератури

1. Кулішов В. В. До питання про світову валютно-фінансову систему / В. В. Кулішов // Вісник ЖДТУ. – 2013. – № 1 (63). – С. 356–358.
2. Міжнародні фінанси: навчальний посібник / [І. І. Д’яконова, М. І. Макаренко, Ф. О. Журавка та ін.]; за ред. д-ра екон. наук, проф. М. І. Макаренка та д-ра екон. наук, доц. І. І. Д’яконової. – Київ : «Центр учбової літератури», 2012. – 548 с.
3. Інформаційно-аналітичний портал Українського агентства фінансового розвитку. Прогноз розвитку світової валютної системи до 2015 року [Електронний ресурс]. – Режим доступу: [http://www.ufin.com.ua/analit\\_mat/drn/097.htm](http://www.ufin.com.ua/analit_mat/drn/097.htm)
4. Мироненко Г. Чинники трансформації і перспективи збереження чинної світової валютно-фінансової системи [Електронний ресурс]. – Режим доступу: <http://www.economy.nayka.com.ua/?op=1&z=1746>

**Карпук Світлана Олександрівна,**  
студентка Коледжу технологій бізнесу та  
права Східноєвропейського національного  
університету імені Лесі Українки  
*Науковий керівник:*  
**Дацюк-Василюк Галина Яківна,**  
викладач, спеціаліст першої категорії

## **ШЛЯХИ ВДОСКОНАЛЕННЯ ОБЛІКУ І ДОКУМЕНТАЛЬНОГО ОФОРМЛЕННЯ РОЗРАХУНКІВ З ОПЛАТИ ПРАЦІ**

**Постановка проблеми.** Облік заробітної плати – одна з найважливіших і складних ділянок роботи, що займає одне з центральних місць у всій системі обліку на підприємстві, оскільки потребують точних і оперативних даних, у яких відбивається зміна чисельності робітників, витрати робочого часу, категорії робітників [3]. Якісний облік розрахунків за виплатами працівникам та методичні засади його удосконалення має важливе значення для визначення показників продуктивності праці та шляхів її підвищення.

Питання виплат працівникам на підприємствах різних форм власності з позиції стимулювання, розміру нарахування та відображення в обліку відіграють важливу роль у житті суспільства. Цьому питанню приділяли багато уваги такі українські вчені, як А. Батура, Д. Богиня, М. Калина, В. Карпенко, М. Кім, Т. Кір'ян, А. Колот, Г. Куліков, В. Лагутін, В. Липов, Л. Лисогір, В. Нижник, В. Новіков, О. Новікова, Н. Павловська, І. Петрова, М. Семикіна, С. Тютюнникова, М. Шаповал, Л. Шевченко та інші. Із зарубіжних учених виділимо М. Армстронга, А. Бачуріна, К. Друрі, Т. Карпову, Г. Савицьку, В. Скобару, В. Суйца, О. Шеремета [2]. Однак і зараз є необхідність вдосконалення обліку розрахунків за виплатами працівникам.

**Мета дослідження.** Метою статті є пошук шляхів удосконалення обліку та документального оформлення розрахунків з оплати праці.

**Результати дослідження.** Ведення обліку праці, нарахування та виплати заробітної плати є важливим елементом системи обліку та управління підприємством, оскільки, з одного боку, допомагає визначити суму витрат підприємства на оплату праці і відповідно визначити фактичну собівартість виготовленої продукції, виконаних робіт і наданих послуг, з іншого боку, дозволяє максимально ефективно використовувати наявні трудові ресурси підприємства.

Розглянемо такі шляхи удосконалення обліку і документального оформлення розрахунків з оплати праці, як:

- удосконалення аналітичного обліку;
- спрощення документального оформлення праці та її оплати;
- автоматизація обліку оплати праці.

Першим із поданих шляхів удосконалення обліку оплати праці є вдосконалення саме діючого аналітичного обліку, так як дані аналітичного обліку відіграють вирішальну роль в зборі інформації про відпрацьований та невідпрацьований час, виконання норми працівником, склад працівників, структуру фонду оплати праці. Дану інформацію щодо витрат на оплату праці необхідно відображати за такими статтями калькуляції: основна заробітна плата, додаткова оплата праці, інші нарахування та виплати працівникам [4].

Пропонується ввести до синтетичного рахунку 66 «Розрахунки за виплатами працівникам» наступні аналітичні рахунки:

- 661/1 «Розрахунки за окладами і тарифами»;
- 661/2 «Інші нарахування»;
- 661/3 «Виплати за невідпрацьований час працівників»;
- 661/4 «Премії»;
- 661/5 «Інші заохочувальні виплати працівникам»;
- 661/6 «Комісійні винагороди»;
- 661/7 «Оплата при звільненні»;
- 661/8 «Розрахунки по відпустках»;
- 661/9 «Оплата по закінченню трудової діяльності працівника».

Наступним із напрямків удосконалення системи ведення обліку є спрощення документообігу на підприємстві. Можна ввести такі удосконалення:

1) зменшити кількість документації шляхом впровадженню накопичувальних документів;

2) розробити аналітичну відомість за виплатами персоналу;

3) змодельовати відомість складу персоналу підприємства, де основними показниками є:

- середньоспискова чисельність;
- прийнято в штат;
- вибуло, з них: кількість за власним бажанням, за прогули, інші дисциплінарні порушення, по досягненню пенсійного віку;
- структура персоналу;
- коефіцієнт плинності кадрів;
- коефіцієнт обороту за прийомом;
- коефіцієнт обороту за вибуттям працівників;
- коефіцієнт відповідності кваліфікації працівника до складності робіт;
- рівень дисципліни працюючих;

4) скласти відомість стану кредиторської заборгованості з оплати праці працівників за певні періоди часу.

Щодо автоматизації обліку нарахування заробітної плати, варто зазначити, що розроблена значна кількість спеціалізованих модулів у рамках прикладних бухгалтерських пакетів (наприклад, «Парус», «Галактика», «1С: Підприємство»).

Облік праці і заробітної плати можна вести і у конфігурації «1С: Бухгалтерія для України 8.2». На багатьох невеликих фірмах на бухгалтера іноді покладають безліч додаткових обов'язків, серед яких і ведення кадрового обліку. У конфігурації «1С: Бухгалтерія 8.2» документообіг розділів кадрового обліку та обліку оплати праці пов'язані: кадрові дані є підґрунтям обліку оплати праці. У конфігурації «1С: Бухгалтерія 8.2» можна вести повноцінний кадровий облік.

Програма дозволяє автоматично нараховувати зарплату співробітникам за погодинною тарифною ставкою і проводити індексацію. Вручну можна додавати будь-які нові нарахування, але щодо них необхідно вводити вже розраховані суми нарахувань (утримань). Нарахування ведуться за відпрацьованим часом, зазначеним у документах. Алгоритм виплати зарплати дозволяє оформляти перерахування коштів на банківські рахунки та проводити виплату через касу. У системі здійснюється настроювання відображення нарахувань (утримань), відображення витрат на оплату праці, нарахувань внесків до соціальних фондів у бухгалтерському та податковому обліку, які

розраховуються автоматично. У документах нарахувань оплати співробітникам передбачена можливість введення будь-яких нарахувань і вручну. Після закінчення звітнього періоду можна автоматично сформувати регламентовані звіти щодо фізичних осіб, звіти до фондів, статистичну звітність [1].

**Висновки.** Отже, слід зробити висновок, що питання нарахування заробітної плати займає особливе місце в роботі бухгалтерії кожного підприємства. Для повного, ефективного та систематичного обліку нарахування заробітної плати на підприємстві є досить значна кількість спеціалізованих програмних продуктів, які постійно поповнюються у розвиваються. Але використання будь-яких програмних засобів вимагає від бухгалтера підвищення кваліфікації та інформаційної компетенції.

Отож, для правильної організації обліку оплати праці підприємство повинно: у наказі про облікову політику прописати найбільш досконалі методи ведення обліку розрахунків з працівниками; обґрунтувати вибір форм оплати праці та вказати чинники підвищення продуктивності праці і відповідно створити графік використання робочого часу; у разі відсутності створити графік документообігу з оплати праці: вказати виконавців та строки складання документів, які пов'язані з обліком оплати праці. Графік, в першу чергу, розподілить функції між адміністративним персоналом.

#### Список літератури

1. Кошик В. Автоматизація обліку праці та заробітної плати на сучасному етапі / В. Кошик // Економічний дискурс. – 2014. – Вип. 2. – С. 342–344.
2. Мельянова Л. В. Удосконалення обліку натуральної оплати праці / Л. В. Мельянова // Економіка АПК. – 2011. – № 5. – С. 112–116.
3. Національне Положення (стандарт) бухгалтерського обліку 132 «Виплати працівникам». – № 1798 від 29.12.2011 р.
4. Плахтій Т. Удосконалення моделі аналітичного обліку розрахунків за виплатами працівникам / Т. Плахтій, В. Калашник // Збірник наукових праць Таврійського державного агротехнологічного університету (економічні науки). – 2013. – № 1(2). – С. 239–247. – [Електронний ресурс]. – Режим доступу: [http://nbuv.gov.ua/UJRN/znptdau\\_2013\\_1\\_2\\_32](http://nbuv.gov.ua/UJRN/znptdau_2013_1_2_32)

**Лорві Ірина Федорівна,**  
кандидат економічних наук,  
доцент кафедри маркетингу  
Луцького національного технічного університету

## СИСТЕМА УПРАВЛІННЯ ІННОВАЦІЙНОЮ ДІЯЛЬНІСТЮ РЕКЛАМНОГО АГЕНТСТВА

**Постановка проблеми.** Характер сучасного розвитку рекламного бізнесу обумовлений наявністю кризових явищ, що стимулює до пошуку інноваційних шляхів розвитку та застосування інноваційних технологій. У цих умовах пріоритетною стає інноваційна діяльність спрямована на забезпечення конкурентоспроможності рекламних послуг та підвищення ефективності діяльності рекламного агентства в цілому.

**Мета дослідження.** Метою публікації є удосконалення теоретичних засад управління інноваційною діяльністю рекламного агентства.

**Результати дослідження.** На основі дослідження наукової літератури [1-2] визначено, що в основу інноваційної діяльності підприємства покладено мету отримання надприбутку та монопольного положення на ринку, головним засобом досягнення якої є найповніше задоволення існуючих та потенційних потреб споживачів, а також формування в результаті здійсненні інновацій нових потреб.

В загальному під інноваційною діяльністю слід розуміти цілеспрямовану й організовану творчу діяльність людей, яку здійснюють для вдосконалення і збалансованості різних сфер діяльності фірми та складено з сукупності різних видів робіт, які взаємопов'язані в єдиний процес зі створення і виробництва інновацій [5].

Інноваційна діяльність в сфері рекламних послуг має ряд закономірностей. Так, з одного боку, інновації мають економічну спрямованість, виражену в обґрунтуванні ведення інноваційної діяльності підприємства, пов'язаної з ризиками, витратами, коротким життєвим циклом інновації в сфері рекламних послуг, а також орієнтацією на задоволення двоїстих потреб – рекламодавців і споживчих бажань. В той же час не можна не відзначити соціальну спрямованість інноваційної діяльності в сфері рекламних послуг, про яку рідко згадують і не враховують в процесі інноваційного планування. Соціальна спрямованість інновацій у сфері рекламних послуг повинна зачіпати соціальні потреби населення, які сприяють підвищенню якості життя в країні, такі як ведення правильного способу життя, дбайливе ставлення до здоров'я, увагу до рідних і оточуючих, культурне та інтелектуальне збагачення та ін.

Варто визначити основні цілі інноваційної діяльності на сучасних підприємствах сфери рекламних послуг, до яких відносяться [3-4]:

1) підвищення конкурентоспроможності підприємства (даний аспект є особливо важливим для вітчизняних підприємств сфери рекламних послуг у зв'язку з інтеграцією України до європейської спільноти);

2) скорочення витрат;

3) підвищення вартості нематеріальних активів підприємства;

4) модернізація діяльності;

5) підвищення виживання на ринку в кризових умовах;

6) розвиток суспільного виробництва в умовах інноваційної економіки;

7) підвищення ефективності рекламних послуг.

Сфера рекламних послуг під час здійснення інноваційної діяльності набуває ряд нових вкрай важливих функцій, таких як:

- просування інноваційного товару або послуги, спрямоване на скорочення термінів інвестування в новий продукт або послугу;

- популяризація інноваційних ідей і методів;

- робота над іміджем підприємства-новатора.

Розвиток системи управління в інноваційній діяльності рекламного агентства можливо здійснювати тільки при раціональному використанні наявних ресурсопотоків і розмежуванні місця конкретного відділу в системі управління кожної відділу агентства. Для формування цього механізму пропонується наступна система управління інноваційною діяльністю рекламного агентства, що дозволяє структурувати управлінський вплив на різних рівнях управління для забезпечення сталого розвитку всього рекламного агентства, показана на рисунку 1.



Рис. 1. Система управління інноваційною діяльністю рекламного агентства

Зокрема, для вирішення завдань управління в інноваційній діяльності рекламного агентства слід визначити основні дії системи управління (табл. 1).

Таблиця 1

Завдання інноваційної діяльності рекламного агентства

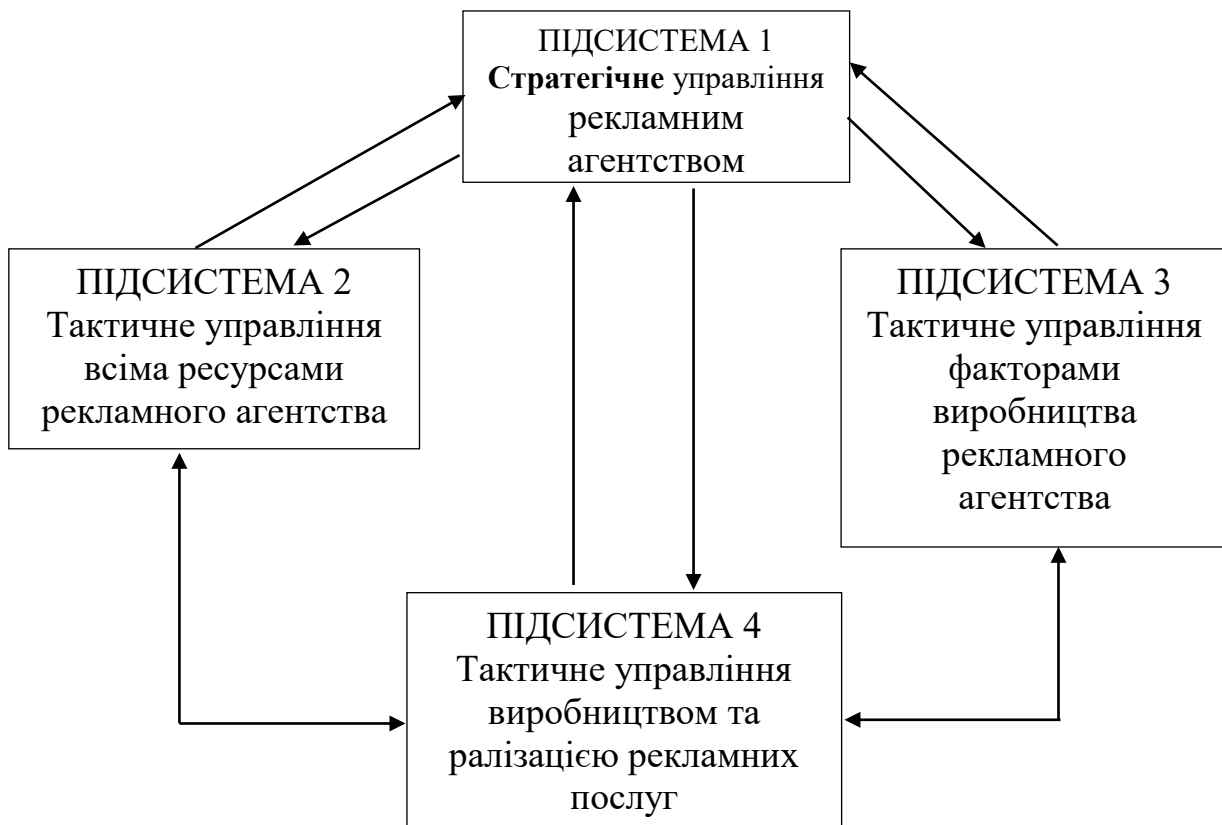
Підсистеми	Завдання	Дії системи управління для вирішення завдання
Підсистема 1. Стратегічне управління рекламним агентством	Забезпечення сталого інноваційного розвитку рекламного агентства	Залучення додаткових інвестицій; вибір необхідних елементів рекламної стратегії; створення системи управління якістю; забезпечення фінансового та інноваційного рівноваги агентства на довгострокову перспективу.
Підсистема 2. Тактичне управління всіма ресурсами РА	Створення раціонального розподілу всіх ресурсів, що надходять.	Вибір інструментів для управління ресурсопотоками; аналіз варіантності ресурсопотоків; здійснення процесу управління для конкретного ресурсопотоку.
Підсистема 3. Тактичне управління факторами виробництва РА	Забезпечення високого рівня продуктивності та якості праці персоналу. Удосконалення технічних характеристик агентства.	Застосування ефективної системи мотивації персоналу; розробка системи додаткового навчання; створення корпоративної культури агентства; формування нових рекламних продуктів; заміна застарілих об'єктів.
Підсистема 4. Тактичне управління	Формування найбільш КСП набору рекламних послуг для	Організація маркетингових досліджень; розробка процесу позиціонування агентства на сегментах ринку; створення



виробництвом та реалізацію рекламних послуг.	максимального залучення рекламодавців. Постійне вдосконалення якості рекламних послуг та продуктів. Створення максимального доходу агентства від продажу рекламних послуг. Раціональне використання зовнішніх і внутрішніх фінансових потоків. Формування управління процесом надання рекламних послуг. Забезпечення високої швидкості та надійності інформаційної взаємодії всіх відділів управління агентства.	конкурентних переваг для рекламних послуг; вибір засобів системи просування рекламних послуг; розробка єдиного бренду; розробка внутрішньокорпоративного стандарту якості; створення системи контролю за якістю наданих послуг; формування зворотного зв'язку з клієнтами; розробка системи заохочень працівників за дотримання норм якості; управління доходами агентства з використанням цінового механізму, знижок, націнок, пільг; вибір найменш витратних варіантів руху фінансових потоків; управління дебіторською та кредиторською заборгованістю; розробка системи заохочень клієнтів; проведення постійного аналізу споживчих переваг; аналіз конкурентів; створення єдиного інформаційного простору; використання баз даних існуючих і потенційних клієнтів.
--	--	---

**Висновки.** Таким чином, комплексний підхід до управління видавництвом, загалом, і рекламним агентством, зокрема, зводиться до побудови та використання представленої на рисунку системи. Впровадження даного інноваційного механізму управління дозволить максимально задіяти виробничі потужності, підвищити рівень завантаження персоналу, удосконалити якість підготовки реклами, знизити собівартість обслуговування клієнтів, і головне дозволить справедливо оцінити працю кожного співробітника агентства.

#### Список літератури

1. Інноваційні процеси в змішаній економіці: монографія у 2-х т. / В. Г. Федоренко [та ін.]; під ред. В. Г. Федоренка, Н. П. Денисенко. – К.: Пік ДСЗУ, 2008. – Т.1. – 194 с.
2. Ковальчук В. М. Економічна сутність інновацій у ринковій економіці перехідного типу / В. М. Ковальчук // Академічний огляд. – 2005. – № 1. – С. 12-17.
3. Морохова В. О. Рекламний менеджмент [Текст] : навч. посіб. / В. О. Морохова, О. В. Бойко, І. Ф. Лорві. – Луцьк : Вежа-Друк, 2018. – 234 с.
4. Савицька Н. Л. Рекламний менеджмент : навч. посібник / Н. Л. Савицька, Г. А. Синицина, К. С. Олініченко. – Харків : Вид-во Іванченко, 2015. – 169 с.
5. Федулова І. В. Теоретичні положення визначення категорій інноваційний процес та інноваційна діяльність / І. В. Федулова // Проблеми науки. – 2007. – №2. – С 2-7.

**Мисковець Марія Володимирівна,**  
студентка Коледжу технологій бізнесу та  
права Східноєвропейського національного  
університету імені Лесі Українки  
*Науковий керівник:*  
**Дацюк-Василюк Галина Яківна,**  
викладач, спеціаліст першої категорії

## **БЮДЖЕТУВАННЯ ЯК ОДИН ІЗ ШЛЯХІВ УДОСКОНАЛЕННЯ ОБЛІКУ ВИРОБНИЧИХ ВИТРАТ**

**Постановка проблеми.** Головною метою діяльності будь-якого суб'єкта господарювання в умовах ринкової економіки є максимізація прибутку та підвищення ефективності виробництва, а без ефективного управління виробничими витратами досягнення високих результатів діяльності підприємства неможливе. Важливим елементом ефективного управління витратами є бюджетування, що змушує керівництво підприємства планувати майбутнє виробництво, визначати виробничу політику, здійснювати контроль за рівнем виробничих витрат.

На сьогодні рівень організації планування витрат на підприємствах має ряд суттєвих недоліків. Планування виробничих витрат за основними матеріалами, заробітною платою та загальновиробничих витрат здійснюється на підставі даних попередніх періодів. При цьому не завжди проводиться попередній аналіз резервів зниження цих витрат.

Це суттєво послаблює значення планових показників якості контрольних параметрів, які дозволяють реально оцінити ситуацію під час визначення собівартості продукції.

**Метою дослідження** є вивчення процесу бюджетування виробничих витрат на підприємствах з метою їх удосконалення.

**Результати дослідження.** Важливою умовою успішного пошуку резервів зниження витрат і собівартості продукції є побудова ефективної системи планування цих показників. Для розробки ефективних бюджетів або планів господарської діяльності підприємства необхідна достовірна інформація, яку формують у системі управлінського обліку.

Термінологія, яка застосовується при бюджетуванні, у різних науковців є різною. Г. О. Партин та А. Г. Загородній зазначають, що бюджет – це план майбутніх дій та заходів підприємства, виражений у грошових або натуральних вимірниках, що відбиває доходи та витрати, надходження і видатки як підприємства загалом, так і його структурних підрозділів на певний період часу, а також суму капіталу, яку необхідно залучити підприємству для досягнення планових завдань [4, 225].

С. Ф. Голов під бюджетуванням розуміє процес планування майбутніх операцій підприємства та оформлення його результатів у вигляді системи бюджетів. Бюджет – це план майбутніх операцій, виражених здебільшого грошовому вимірнику [2, 340].

Під бюджетуванням сьогодні прийнято розуміти [5, 122]:

- технологію фінансового планування, обліку і контролю доходів і витрат;
- планування майбутніх господарських операцій підприємства і оформлення його результатів у вигляді системи бюджетів;
- метод розподілу ресурсів для досягнення кількісно вимірюваних цілей;

- процес планування руху ресурсів по підприємству на заданий майбутній період чи проект.

Деякі дослідники, характеризуючи систему бюджетів, називають одночасно окремі її елементи різними термінами: плани, кошториси та розрахунки, прогнози [3, 436]. Визначення терміна «бюджет» може відповідати поняттю «фінансовий план» на майбутній період, оскільки бюджети виражаються переважно у фінансових показниках.

Бюджетування як управлінська технологія передбачає наявність трьох складових [5, 123]:

- 1) методика розробки бюджетів – технологія бюджетування;
- 2) організаційні процедури бюджетного планування і виконання бюджетів – організація бюджетування;
- 3) засоби автоматизації обробки інформації – автоматизація фінансових розрахунків.

Відсутність будь-якого складового елемента призводить до неефективної роботи системи в цілому та знижує надійність бюджетування підприємства.

Проф. Л. В. Нападівська наводить такі варіанти розробки планів, як додаткове планування, планування з нуля, планування програм, планування на основі маркетингових досліджень, планування життєвого циклу продукції [3, 459].

Отже, під час розроблення бюджетів підприємства можуть використовувати такі основні методи [4, 230]:

- методи приросту – бюджетні суми визначають на підставі звітних даних попереднього бюджетного періоду з врахуванням перспектив діяльності в майбутньому бюджетному періоді;

- пріоритетний метод – ґрунтується на даних попереднього бюджетного періоду, однак передбачає обґрунтування пріоритетних напрямів відносно скорочення або збільшення бюджетних сум;

- бюджетування з нульової точки – менеджери обґрунтовують значення бюджетних показників на основі детального аналізу господарських операцій і нормативів витрачання ресурсів, тобто, якщо діяльність здійснюється вперше, «з нуля».

Процес бюджетування на підприємствах необхідно проводити в певній послідовності:

1. Складання бюджетів прямих і загальновиробничих витрат.
2. Складання бюджетів кожного виробничого підрозділу.
3. Складання зведеного бюджету підприємства в цілому.

Перед розробкою плану собівартості на підприємствах необхідно провести ретельний і всебічний аналіз його господарської діяльності за попередній період. Особлива увага повинна приділятися визначенню величини й причин виникнення виробничих витрат, не обумовлених нормальною організацією виробничого процесу:

- наднормативних витрат сировини й матеріалів, палива, енергії;
- доплат робітникам за відхилення від нормальних умов праці й понаднормові роботи;
- втрат від простою машин і агрегатів, аварій, недостач;
- втрат, зумовлених нераціональними господарськими зв'язками щодо поставки сировини, матеріалів, напівфабрикатів і комплектуючих виробів, порушенням технологічної й трудової дисципліни.

З метою більш повного виявлення можливостей зниження витрат і зростання прибутку доцільно розробляти бюджети за кожним виробничим підрозділом (цехом), лінійним та функціональним відділом на підставі зведеного бюджету по підприємству. [1, 33]:

За допомогою таких бюджетів буде здійснюватися контроль за відхиленням фактичних витрат від запланованих, таким чином, з'явиться можливість підвищити зацікавленість і відповідальність працівників виробничих цехів та обслуговуючих відділів за допущені перевитрати.

При цьому доцільно згрупувати виробничих витрати основної діяльності підприємства в дві групи: прямі виробничі витрати та загальновиробничі витрати. Разом з тим варто враховувати, що ступінь відповідальності працівників різних підрозділів за перевищення фактичних витрат над плановими буде різною.

Так, прямі виробничі витрати є об'єктом контролю робітників цехів основного виробництва; відповідальність за виконання бюджету загальновиробничих витрат покладається, крім робітників, ще й на працівників інших структурних підрозділів. Крім того, контроль за витратами основної діяльності повинен бути покладений також на відділ головного інженера, матеріально-технічного постачання. Зазначені вище завдання вирішуються за допомогою техніко-економічних розрахунків, які здійснюються з використанням технічних норм, нормативів та інших параметрів виробничого процесу, які зафіксовані в технічній документації, і з урахуванням умов виробничої діяльності: оплати праці, цін на ресурси, нормативів платежів, обумовлених законами й іншими нормативними документами.

**Висновки.** На підставі проведеного дослідження можна зробити такі висновки: впровадження процесу бюджетування на підприємствах дозволить покращити фінансові результати на основі управління виробничими витратами та прибутком, раціонально розподіляти і використовувати ресурси, оптимізувати витрати виробництва на підприємстві та запровадити оперативний контроль за процесом формування прямих виробничих і загальновиробничих витрат.

#### Список літератури

1. Безверхий К. Бюджетування як дієвий інструмент управління непрямими витратами промислових підприємств / К. Безверхий // Бухгалтерський облік і аудит. – 2011. – № 4. – С. 31-47.
2. Голов С. Ф. Управлінський облік : [підручник] / С. Ф. Голов. – 4-те вид. – К. : Лібра, 2008. – 704 с.
3. Нападовська Л. В. Управлінський облік : [підруч. для студ. вищ. навч. закл.] / Л. В. Нападовська. – К. : Книга, 2004. – 544 с.
4. Партин Г. О., Загородній А. Г. Управлінський облік : [навч. посіб.] / Г. О. Партин, А. Г. Загородній. – 2-ге вид. – К. : Знання, 2007. – 303 с.
5. Швиданенко Г. О. Контролінг : [навч. посіб.] / Г. О. Швиданенко, В. В. Лаврененко, О. Г. Дерев'янка, Л. М. Приходько. – К. : КНЕУ, 2008. – 264 с.

## **ВНУТРІШНЬОГОСПОДАРСЬКИЙ КОНТРОЛЬ ЗВОРОТНИХ ВІДХОДІВ ТА ЙОГО ОРГАНІЗАЦІЯ НА ШВЕЙНИХ ПІДПРИЄМСТВАХ**

**Постановка проблеми.** Технологічний процес виготовлення швейних виробів нерозривно пов'язаний з виникненням виробничих відходів. В результаті, коефіцієнт використання тканини, як правило, не перевищує 70-80%. Виробничі відходи асоціюються з втратами виробництва, зменшення, або ефективного використання яких значно впливає на зменшення собівартості виготовленої продукції. Проте, дослідження показали, що питанню обліку та контролю за рухом виробничих відходів на швейних підприємствах приділяється не належна вага та значення. В результаті, втрачається контроль за їх надходженням, зберіганням на складі та ефективністю використання.

**Мета дослідження.** Вдосконалення обліку та контролю за рухом виробничих відходів на швейних підприємствах з метою ефективного їх використання та підвищення ефективності швейного виробництва.

**Результати дослідження.** Виготовлення швейних виробів передбачає наявність та використання значної кількості матеріалів, основним з яких є тканина. В процесі розкроювання матеріалу виникають різні за розміром куски тканини, які, в залежності від їх споживчих якостей, використовуються при виготовленні інших видів швейних виробів, реалізуються, або підлягають утилізації.

До зворотних відходів на швейних підприємств належать маломірні (нераціональні) кінцеві залишки, які виникають при розрахунку рулону матеріалу і настиланні полотен тканини. При цьому, вони не можуть бути використані при розкроюванні деталей найменшого виробу, який виготовляється на даному підприємстві.

Облік таких відходів здійснюється за їх вагою у відповідності до встановлених підприємством класифікаційних груп. Як правило, у першій групі обліковують відходи метражем від 15см для шерстяних і 10 см для інших видів тканини до 40см., у другій – від 40 до 70 см., а в третій – від 70 сантиметрів до одного метру. У більшості випадків такі відходи підлягають подальшій реалізації на інші підприємства для обтирання станків, пресів, машин.

Зворотні відходи довжиною більше одного метру використовують для виготовлення інших швейних виробів, як правило, меншого розміру (рукавиць, наколінників), а тому обліковуються за їх метражем.

Одержані відходи фіксуються у карті розкрою безпосередньо у момент їх виникнення. Проте, пристосована форма даного документу не відповідає вимогам контролю за їх виникненням і рухом. Зокрема, одержані відходи у карті розкрою відображаються «котловим» методом без конкретизації груп «вагового» і «вимірною» лоскуту. Не сприяє обліку і контролю за ефективністю використання зворотних відходів і відсутність відривної накладної карти розкрою, яка є підставою для їх оприбуткування на склад підприємства.

Облік зворотних відходів на швейних підприємствах здійснюється на рахунку обліку запасів 201 «Сировина і матеріали» у складі основних або допоміжних матеріалів, відповідно на субрахунках 201.01 «Основні матеріали»

та 201.02 «Допоміжні матеріали», без виокремлення їх у окрему класифікаційну групу. Крім того, трапляються випадки коли одержані відходи відображаються не в момент їх виникнення, а після здійснення факту використання або реалізації. На практиці це призводить до того, що втрачається контроль за збереженням і правильним відображенням їх руху та використання.

А тому, з метою контролю за раціональним використанням виробничих відходів та підвищення ефективності швейного виробництва вважаємо за необхідне використання окремого рахунку обліку відходів 201.03 «Зворотні відходи» у розрізі субрахунків: 201.03.1 «Вимірний лоскут» 201.03.2 «Ваговий лоскут».

Про доцільність відокремленого обліку відходів зазначають ряд вчених. Так, на думку З. В. Гуцайлюка відсутність окремого рахунку обліку відходів не сприяє покращенню процесу управління ними [2, 29]. Л. І. Васильєва та Т. С. Булдаєва для цієї цілі пропонують використання синтетичного рахунку «Вторинні матеріальні ресурси» у розрізі субрахунків «Відходи виробництва» і «Відходи споживання» [1, 36].

Проте, внутрішньогосподарський контроль зворотних відходів не повинен обмежуватись лише констатацією фактів їх виникнення (оприбуткування). Важливою управлінською інформацією є дані про величину надходження відходів за їх групами та видами матеріалів, з яких вони одержані; напрям використання чи реалізації, а також їх залишок на початок та кінець періоду. З метою контролю за надходженням та використанням зворотних відходів Михалевич С. Г. запропоновано до використання додатковий реєстр аналітичного обліку «Відомість обліку руху зворотних відходів» [7, 9].

Проте, особливим питанням є облік відходів, які не мають практичної цінності для підприємства і асоціюються з втратами виробництва.

Зокрема на швейних підприємствах до них належать відходи на довжині настилу (до складу яких відносяться маломірні кінцеві залишки матеріалів довжиною до 0,15 м для шерстяних і 0,10 м для інших видів матеріалів), відходи на кінцях настилу та стиках полотен та міжлекальні випадки, які виникають у процесі розкroювання тканини.

Незворотні відходи фіксуються в технічній документації швейних підприємств і, як правило, вартісній оцінці не підлягають. Проте, частина з них зберігає свої споживчі якості і за умови належного сортування за типом тканини та складом нитки, може бути реалізована іншим підприємствам.

Складність практичного застосування оперативного контролю за даним видом відходів пов'язана з відсутністю належної інформації про їх виникнення, реалізацію (використання), а також величину залишків на початок та кінець періоду.

Про необхідність відокремленого обліку незворотних відходів зазначають ряд вчених.

Так, З. В. Гуцайлюк пропонує їх оцінювати як прямі втрати матеріальних ресурсів, тобто в калькуляції собівартості продукції їх слід відобразити відокремлено, виключивши із складу статей «Сировина і основні матеріали» та «Допоміжні матеріали» [2, 33]. А. Д. Трусов облік незворотних відходів вважає за доцільне здійснювати на окремому позабалансовому рахунку «Відходи наступного використання» [6, 224]. На думку Чечети А. П. аналітичний облік відходів повинен організовуватись за місцями їх виникнення (цехами, відділками, бригадами), а також за групами матеріалів (видами відходів), що

буде сприяти їх правильному відображенню в калькуляціях собівартості продукції [7, 101].

**Висновки.** Дослідження показали, за сучасних умов господарювання важливого значення набуває раціональне використання виробничих відходів з метою зменшення собівартості виготовленої продукції та підвищення ефективності швейного виробництва. Проте, організація обліку виробничих відходів на швейних підприємствах не відповідає сучасним вимогам господарювання та не сприяє контролю за ефективністю їх використання.

Надані пропозиції щодо організації обліку виробничих відходів на рахунку другого порядку 201.03 «Зворотні відходи» у розрізі субрахунків 201.03.1 «Вимірний лоскут» та 201.03.2 «Ваговий лоскут» сприяють оперативному контролю за ефективністю їх використання, так як забезпечують своєчасність одержання необхідної для цього інформації.

#### Список літератури

1. Васильева Л. И. Учет вторичных ресурсов промышленного предприятия / Л. И. Васильева, Т. С. Булдаева // Бухгалтерский учет. – 1989. - № 4. – С. 33-37.
2. Гуцайлюк З. В. Учет и контроль производственных отходов / З. В. Гуцайлюк. – М.: Финансы и статистика, 1990. – 78 с.
3. Маркс К. Капитал. – М.: Политиздат, 1983. – Т. 1. – 905 с.
4. Михалевич С. Г. Внутрішньогосподарський контроль зворотних відходів швейних підприємств / С. Г. Михалевич // Економічні науки. - Серія «Облік і фінанси». - Збірник наукових праць Луцького державного технічного університету. – Випуск 4 (16). – Ч. 2. – Луцьк: ЛДТУ, 2007. – С. 9-15.
5. Пугачевская С. М. Использование отходов швейного производства / С. М. Пугачевская, И. Л. Ткаченко, Е. В. Бойко [за заг. ред. С. М. Пугачевської]. – К.: Техника, 1997. – 151 с.
6. Трусов А. Д. Учет затрат в комплексных производствах / А. Д. Трусов – М.: Финансы и статистика, 1987. – 240 с.
7. Чечета А. П. Экономия материальных ресурсов: пути совершенствования учета и анализа / А. П. Чечета. – М.: Финансы и статистика, 1983. – 176 с.

**Михалевич Світлана Гнатівна,**  
кандидат економічних наук, доцент кафедри обліку та аудиту  
Луцького національного технічного університету

### ОБЛІК ТРАНСПОРТНО-ЗАГОТІВЕЛЬНИХ ВИТРАТ ТА ШЛЯХИ ЙОГО УДОСКОНАЛЕННЯ

**Постановка проблеми.** Основною метою діяльності будь-якого підприємства є одержання прибутку. Як відомо, розмір прибутку залежить, в основному, від двох головних чинників: виручки від реалізації продукції та собівартості її виробництва. Так як підприємство не завжди може збільшити об'єм виробництва, а ціну, як правило, диктує ринок, дійовим методом збільшення одержаного прибутку є зменшення витрат на її виробництво. У складі собівартості виробленої продукції значна частка витрат припадає на вартість використаних виробничих запасів. У свою чергу, первісну вартість придбаних виробничих запасів формують купівельна вартість та витрати, понесені при придбанні цих запасів (транспортно-заготівельні витрати). Як свідчить практика, на більшості підприємств саме транспортно-заготівельні

витрати мають значний вплив на величину первісної вартості придбаних виробничих запасів.

**Мета дослідження.** Пошук шляхів удосконалення обліку та списання транспортно-заготівельних витрат за умови незначної їх частки у складі первісної вартості придбаних виробничих запасів.

**Результати дослідження.** Для здійснення господарської діяльності будь-яке підприємство повинне мати у своєму розпорядженні виробничі запаси.

Характерною особливістю виробничих запасів є їх споживання у одному операційному циклі, а тому, використані виробничі запаси мають постійно поповнюватись.

Крім того, для забезпечення безперебійності виробничого процесу певна їх частка має знаходитись у вигляді складських запасів. Розмір складських запасів залежить від багатьох чинників: віддаленості постачальників, терміну поставок, добового споживання запасів тощо. Використані виробничі запаси включаються до собівартості виробленої продукції значно впливаючи на її величину, а тому облік виробничих запасів має бути точним і достовірним.

Питання удосконалення обліку виробничих запасів було і залишається одним із найцікавіших питань бухгалтерського обліку. Полеміка щодо обліку придбання виробничих запасів, ефективності їх використання, особливостей розподілу та списання транспортно-заготівельних витрат триває і до нині. Про це свідчить велика кількість публікацій в яких піднімається проблема удосконалення обліку виробничих запасів та транспортно-заготівельних витрат.

Так, В. Хліпальська вважає за потрібне відокремити витрати з придбання виробничих запасів за видами для здійснення їх аналізу [6, 25]. Для цього автор пропонує змінити назву рахунка 93 «Витрати на збут» на «Витрати за операціями з руху запасів» із введенням слідувачі субрахунків:

931 «Витрати на придбання запасів»;

932 «Витрати на збут запасів».

Порядок списання транспортно-заготівельних витрат автор рекомендує обирати підприємствам самостійно з включенням або:

- безпосередньо до собівартості запасів;
- на витрати виробництва;
- на витрати звітного періоду.

Проте, зміна назви існуючого рахунку «Витрати на збут» на «Витрати за операціями з руху запасів» поставить перед бухгалтерами нову проблему відображення в обліку витрат, понесених при збуті продукції, так як саме для обліку цих витрат і призначено діючий рахунок.

Своє бачення обліку придбання виробничих запасів, формування первісної вартості, розподілу транспортно-заготівельних витрат розкриває у своїх статтях І. Павлюк [4, 40].

Щодо питання обліку виробничих запасів та формуванню їх первісної вартості дискутують не лише вітчизняні, а і зарубіжні вчені.

Так, Мус Г., Ханшман Р. вважають, що до складу витрат на придбання запасів необхідно включати ціну придбання і додатково понесені накладні витрати, але лише ті. Які виникають при купівлі і транспортуванні запасів до місця їх зберігання [3, 250].

Відомі американські вчені Глен А. Велш та Деніел Г. Шорт пропонують побічні витрати, які є незначними і не мають суттєвого впливу на формування вартості придбаних запасів не відносити до вартості товарно-матеріальних цінностей, а відобразити ці витрати окремо. Як вартість придбаних товарів



у цьому випадку береться лише їх чиста вартість (ціна, сплачена за рахунком-фактурою) [1, 361].

Ряд інших зарубіжних вчених собівартість придбаних виробничих запасів ототожнюють з чистою сумою грошових коштів, використаних при їх купівлі [7, 361].

Основним документом, що регулює порядок надходження, використання та оцінку виробничих запасів є Положення (стандарт) бухгалтерського обліку 9 «Запаси» (надалі П(С)БО 9 «Запаси»). У відповідності до даного нормативного документу придбані (виготовлені) виробничі запаси зараховуються на баланс підприємства за їх первісною вартістю, яка включає:

- суми, що сплачуються згідно з договором постачальнику (продавцю) за вирахуванням непрямих податків;
- суми ввізного мита;
- суми непрямих податків у зв'язку з придбанням запасів, які не відшкодовуються підприємству;
- затрати на заготівлю, вантажно-розвантажувальні роботи, транспортування запасів до місця їх використання, включаючи транспортно-заготівельні витрати (затрати на заготівлю запасів, оплата тарифів (фрахту) за вантажно-розвантажувальні роботи і транспортування запасів усіма видами транспорту до місця їх використання, включаючи витрати зі страхування ризиків транспортування запасів).
- інші витрати, які безпосередньо пов'язані з придбанням запасів і доведенням їх до стану, в якому вони придатні для використання в запланованих цілях [5, 2].

При цьому транспортно-заготівельні витрати пропонується включати або до собівартості придбаних запасів або загальною сумою відображати на окремому субрахунку рахунків обліку запасів. Вибір методу обліку та розподілу транспортно-заготівельних витрат залишається за підприємством. А тому, перед тим як віддати перевагу одному чи іншому варіанту обліку транспортно-заготівельних витрат необхідно проаналізувати кожен з них з точки зору доцільності і ефективності його застосування на конкретному підприємстві.

Як свідчить практика є ряд підприємств, які при придбанні виробничих запасів несуть незначні транспортно-заготівельні витрати. Зазвичай, у таких випадках транспортно-заготівельні витрати включаються безпосередньо до первісної вартості придбаних виробничих запасів. Проте, придбання одного конкретного виду запасів відбувається досить рідко.

Як правило, за одним транспортним документом придбаються виробничі запаси не тільки різні за найменуванням, а й за одиницею виміру, купівельною вартістю, вагою, сортом тощо. У таких випадках розподіл незначної суми транспортно-заготівельних витрат між видами придбаних запасів є трудомісткою і не виправданою ділянкою роботи так як потребує калькуляції кожного найменування запасу.

В окремих випадках розподіл транспортно-заготівельних витрат просто неможливий із-за невчасного надходження розрахункових транспортних документів тощо.

Про складність і недоцільність розподілу незначної суми транспортно-заготівельних витрат між видами придбаних запасів вказує і американський інститут присяжних бухгалтерів. Вчені пропонують у такому випадку понесені

накладні витрати відобразити не як елементи собівартості придбаних запасів, а як витрати звітного періоду.

На нашу думку, саме відображення транспортно-заготівельних витрат у складі витрат звітного періоду вирішить проблему їх обліку на підприємствах, де частка цих витрат у складі первісної вартості придбаних запасів є незначною.

Для цього пропонуємо до рахунку 93 «Витрати на збут» відкрити субрахунки, а саме:

931 «Витрати на збут»;

932 «Транспортно-заготівельні витрати».

На дебеті субрахунку 932 будуть відображатись витрати, понесені при придбанні виробничих запасів, а на кредиті – їх списання в порядку закриття на рахунок 79 «Фінансові результати».

На підприємствах, де частка транспортно-заготівельних витрат у складі вартості придбаних запасів є значною облік цих витрат доцільно вести не тільки на окремо відкритому субрахунку, а й у розрізі видів витрат. Організований таким чином облік транспортно-заготівельних витрат забезпечить наявність даних, необхідних для подальшого аналізу та контролю за станом, складом та розміром цих витрат.

**Висновки.** Питання вдосконалення обліку виробничих запасів в цілому і транспортно-заготівельних витрат зокрема є актуальною проблемою сьогодення. Невизначеність та наявність проблемних питань щодо обліку запасів свідчить про те, що дане питання не до кінця вивчене і потребує додаткового дослідження.

Викладені підходи щодо удосконалення обліку витрат, пов'язаних з придбанням виробничих запасів не суперечать діючим нормативним документам, не змінюють суті рахунків бухгалтерського обліку, дають змогу спростити облік транспортно-заготівельних витрат та здійснювати контроль за станом, складом та зміною їх розміру для прийняття необхідних управлінських рішень.

#### Список літератури

1. Велш Г. А. Основи фінансового обліку / Г. А. Велш, Д. Г. Шорт. ; пер. з англ. О. Мінін та О. Ткач. – К. : Основи, 1997. – 943 с.
2. Закон України «Про бухгалтерський облік та фінансову звітність в Україні» № 996 – 14 від 17.07.99 р. // Все про бухгалтерський облік. – 2002. – № 84. – С. 25–31.
3. Мус Г. Бухгалтерский учет : основы – задания – решения : учеб. пособ. / Г. Мус, Р. Ханшманн ; [пер. с нем. С. Лобачевской]. – К. : КНЕУ, 1999. – 368 с.
4. Павлюк І. Проблеми бухгалтерського обліку виробничих запасів, товарів та пропозиції щодо їх вирішення / Ігор Павлюк // Бухгалтерський облік і аудит. – 2000. – № 3. – С. 40–43.
5. Положення (стандарт) бухгалтерського обліку 9 «Запаси», затверджене наказом Міністерства фінансів України від 20.10.99 р. № 246 // Все про бухгалтерський облік. – 2007. – № 18. – С. 29–32.
6. Хліпальська В. Значення оцінки вартості в обліку запасів товарно – матеріальних цінностей на підприємстві / Валентина Хліпальська // Бухгалтерський облік і аудит. – 2002. – № 3. – С. 25–31.
7. Хэндриксен Э. С. Теория бухгалтерского учета / Э. С. Хэндриксен, М. Ф. Ван Бреда. ; [пер. с англ. под ред. Я. В. Соколова]. – М. : Финансы и статистика, 1997. – 576 с.

**Мотика Аня Сергіївна,**  
студентка Коледжу технологій бізнесу та  
права Східноєвропейського національного  
університету імені Лесі Українки  
*Науковий керівник:*  
**Дацюк-Василюк Галина Яківна,**  
викладач, спеціаліст першої категорії

## **ШЛЯХИ ВДОСКОНАЛЕННЯ ОБЛІКУ ФІНАНСОВИХ РЕЗУЛЬТАТІВ ДІЯЛЬНОСТІ ПІДПРИЄМСТВА**

**Постановка проблеми.** Основу економічного розвитку підприємства в сучасних ринкових умовах господарювання становить прибуток, що являє собою грошовий вираз основної частини грошових надходжень, які створюються підприємствами різних форм власності. Як економічна категорія він характеризує фінансовий результат підприємницької діяльності.

Виходячи з цього, постає необхідність удосконалення системи обліку фінансового результату на підприємствах України. Дослідження проблеми фінансових результатів актуальне, оскільки від одержаного підприємством прибутку залежить рівень оплати праці працівників, динаміка надходження коштів до бюджетів різних рівнів, насиченість ринку відповідною продукцією в міру її потреби тощо. Облік фінансових результатів є однією з важливих ділянок роботи бухгалтера. Він формує інформацію щодо доходів і витрат підприємства за їх видами, передбачає нарахування і перерахування податків, які надходять у державний бюджет України. Вказані нами причини обумовлюють актуальність теми дослідження.

**Метою дослідження.** Метою дослідження є теоретичне та практичне дослідження особливостей організації вдосконалення методики обліку фінансових результатів на вітчизняних підприємствах в сучасних умовах господарювання.

**Результати дослідження.** Аналіз сучасних публікації з теми дослідженню дав змогу встановити, що наразі існують проблеми з чіткою класифікацією фінансових результатів. Підходи до класифікації фінансових результатів за різними ознаками містять суперечливі моменти, навіть на законодавчому рівні, так, наприклад, у 2013 році втратив чинність П(С)БО 3 «Звіт про фінансові результати», в якому визначались основні види фінансових результатів, а у НП(С)БО 1 «Загальні вимоги до фінансової звітності» запропоновано інший перелік показників, який досить сильно відрізняється від того, що застосовувався раніше. Так, за НП(С)БО передбачено оновлений перелік показників, зокрема: прибуток, фінансовий результат від операційної діяльності, фінансовий результат до оподаткування, прибуток від припинення діяльності після оподаткування, чистий фінансовий результат, інший сукупний дохід до оподаткування, інший сукупний дохід після оподаткування і сукупний дохід [3]. Згідно НП(С)БО 1 не передбачається відображення надзвичайних фінансових результатів з Плану рахунків виключено відповідні рахунки, але не запропоновано відповідних прийомів для відображення таких витрат і доходів у разі їх виникнення [6]. На сьогоднішній день нормативно-правові акти, що регламентують порядок визначення результатів діяльності підприємства, взагалі не містять класифікації фінансових результатів, що могла б бути

використана для створення ефективних інформаційних облікових моделей. На сьогоднішній день існує два принципові підходи до розрахунку фінансових результатів підприємства, які мають деякі модифікації у різних країнах світу розглянемо їх в таблиці 1 [9]:

*Таблиця 1*  
*Підходи до розрахунку фінансових результатів підприємства*

База підходу	Характеристика
МСФЗ	Для визначення фінансового результату рекомендують застосовувати метод «витрати-випуск». В обліковій практиці зарубіжних країн використовують два варіанти цього методу: - передбачається визначення фінансового результату звітного періоду як різниці між доходами від реалізації і витратами періоду; - фінансовий результат обчислюється як різниця між вартістю чистих активів на кінець і початок періоду з виключенням внесків капіталу і вилучень.
НП(С)Б	Передбачено формування фінансових результатів за двома системами залежно від побудови фінансового обліку: - передбачає зіставлення доходів із витратами, та вартістю розподілу адміністративних витрат, витрат на збут та інших операційних витрат; - фінансовий результат обчислюється як різниця між доходами підприємства та витратами, які акумулюють у звіті про фінансові результати згідно з їхніми характером.

У більшості країн світу чистий прибуток є ключовим показником фінансових результатів підприємства. У вітчизняних нормативних документах концепції розрахунку прибутку зазначено у НП(С)БО 1, П(С)БО 15 «Дохід», П(С)БО 16 «Витрати», П(С)БО 17 «Податок на прибуток», а також у Плані рахунків та Інструкції по його застосуванню, яким передбачено порядок визначення та обліку фінансового результату аналогічно зарубіжній практиці.

Для обліку фінансових результатів досить важливим є раціональний вибір облікової політики: вибір методу амортизації, методу оцінки вибуття запасів, нарахування резерву сумнівних боргів.

Все це істотно впливає на фінансовий стан підприємства та у подальшому знаходить своє відображення у фінансовій звітності підприємства.

Згідно з діючим Планом рахунків бухгалтерського обліку активів, капіталу, зобов'язань і господарських фінансові результати формуються в розрізі окремих видів діяльності, кожному з яких притаманні певні доходи і витрати. Діючий при цьому принцип нарахування та відповідності доходів і витрат, одночасно з високим ступенем деталізації даних, створює зручну для складання фінансової звітності систему, яка є максимально наочною для управлінських прийняття рішень. У нинішніх умовах проблемним залишається питання щодо неузгодженості класифікації видів діяльності та субрахунків обліку доходів, витрат та фінансових результатів, на яких вони формуються.

Тому це є предметом постійного обговорення фахівців у сфері економіки, у таблиці 2 наведені шляхи удосконалення обліку фінансових результатів діяльності підприємства запропонованих різними науковцями.

*Шляхи удосконалення обліку фінансових результатів діяльності підприємства запропонованих науковцями.*

Автори	Сутність удосконалення обліку фінансових результатів діяльності підприємства	Посилання
Бабіч В. В. Поддєрьогін А. М	запропоновано рахунок 44 «Нерозподілений прибуток (непокриті збитки)» доповнити субрахунком субрахунок «Розподілений (використаний) прибуток у звітному періоді», це дасть змогу узгодити розподіл й використання прибутку.	[1]
Білик М. Д., Бабіч В. В.	запропоновано для поглиблення можливостей аналізу інформації щодо доходів і витрат підприємств використовувати субрахунки 2-го і наступних порядків до рахунків і субрахунків 7го і 9-го класів ( у тому числі і 79 «Фінансові результати»).	[2]
Дюкарева Х. Л.	пропонує розвивати управлінський облік, запровадити на підприємствах двокругову систему обліку, з виділенням окремих рахунків для обліку показників центрів відповідальності. Облік за місцями виникнення нині є необхідним, враховуючи впровадження в дію П(с)БО 29 «Фінансова звітність за сегментами».	[4]
Єремян О. М.	запропонувала зміни в методиці формування і відображення в бухгалтерському обліку фінансових результатів за видами діяльності з урахуванням корегування рахунку 79 «Фінансові результати» і введення нових субрахунків. Зокрема, субрахунків: 791 «Результат основної діяльності», 792 «Результат від іншої операційної діяльності», 793 «Результат від фінансової діяльності».	[5]
Кузь В. І.	пропонує змінити назву рахунку 44 «Нерозподілений прибуток (непокритий збиток)» на «Нерозподілений (невикористаний) прибуток (непокритий збиток)» та субрахунку 441 «Прибуток нерозподілений» на «Прибуток нерозподілений (невикористаний)», що забезпечить узгодження назв рахунків і з змістом об'єктів та процесів, які на них обліковуються.	[7]
Мороз Ю. Ю.	доведено, що методика формування фінансових результатів не від реалізації об'єктів діяльності підприємства є не тільки складна у застосуванні, але і безпідставно завищує (чи занижує) результати господарювання тому пропонується результати переоцінки і первісного визнання активів, якщо є у них потреба, включати до додаткового капіталу. Для вирішення цієї проблеми необхідно розмежувати господарські операції відповідно до участі їх в створенні результатів господарювання (рахунок 79 «Фінансові результати» і вартості підприємства (рахунок 42 «Додатковий капітал»).	[8]

**Висновки.** На основі цих пропозицій формується єдиний підхід для складання і подання всіх форм звітності щодо використання понять «операційної», «інвестиційної», «фінансової» діяльності підприємства і «надзвичайних подій», з безпосередньою відповідністю їх з рекомендаціями щодо структури рахунків обліку фінансових результатів діяльності.

Проведене дослідження з удосконалення обліку і відображення у звітності інформації про результати діяльності підтверджують необхідність запровадження єдиних класифікаційних ознак і більшої конкретики обліку доходів, витрат, що потребує зміни у формі звіту про фінансові результати і методичних засадах формування інформації за показниками Звіту в системі рахунків бухгалтерського обліку. Такий підхід виправданий з економічної точки зору, оскільки співставлення показників доходів та витрат за джерелами та напрямками їх утворення дає можливість виявити найбільш прибуткові господарські операції.

### Список літератури

1. Бабіч В. В. Удосконалення обліку формування, розподілу й використання прибутку / В.В. Бабіч, А.М. Поддєрьогін // Фінанси України. – 2012. – № 2. – С. 103-110.
2. Білик М. Д. Обліково-аналітичне забезпечення управління фінансовими результатами діяльності підприємств / М. Д. Білик, В. В. Бабіч // Бізнес Інформ [Електронний ресурс]. – 2015. – № 4. – С. 205-213. – Режим доступу: [http://www.business-inform.net/export\\_pdf/business-inform-2015-4\\_0-pages\\_205\\_213.pdf](http://www.business-inform.net/export_pdf/business-inform-2015-4_0-pages_205_213.pdf)
3. Бурлака С.М. Особливості визначення фінансових результатів діяльності підприємств / С. М. Бурлака // Управління розвитком. – 2013. – № 15. [Електронний ресурс]. – Режим доступу: [http://nbuv.gov.ua/UJRN/Uproz\\_2013\\_15\\_43](http://nbuv.gov.ua/UJRN/Uproz_2013_15_43)
4. Дюкарева Х. Л. Удосконалення методики обліку фінансових результатів діяльності суб'єктів [Текст] Х. Л. Дюкарева // Наукові записки Української академії друкарства. – 2007. – № 2 (12). – С. 67-75.
5. Єремян О.М. Організація і методологія обліку і аналізу фінансових результатів (на прикладі консервного виробництва України): автореф. дис. канд. екон. наук: 08.06.04 / О. М. Єремян; Київ. нац. екон. ун-т. – К., 2005. – 17 с.
6. Інструкція про застосування плану рахунків бухгалтерського обліку активів, капіталу, зобов'язань і господарських операцій: Наказ Міністерства фінансів України від 12.12.2017 № 1019. [Електронний ресурс]. – Режим доступу <http://zakon.rada.gov.ua/laws/show/z1582-17>
7. Кузь В. І. Облік формування фінансових результатів та розподілу прибутку в акціонерних товариствах : автореф. дис. канд. екон. наук : 08.00.09 / В. І. Кузь ; Житомир. держ. технол. ун-т. – Житомир, 2011. – 21 с.
8. Мороз Ю. Ю. Облік фінансових результатів діяльності підприємства / Ю. Ю. Мороз // Вісник Житомирського державного 187 технологічного університету. - Сер. : Економічні науки. – 2013. – № 2. – С. 135–141, 143.
9. Н(С)БО № 1 «Загальні вимоги до фінансової звітності», затв. Наказом МФУ від 07.02.2013 р. № 73. [Електронний ресурс]. – Режим доступу: <http://zakon4.rada.gov.ua/laws>
10. Про затвердження Положення (стандарту) бухгалтерського обліку від 12.05.2015 № 627. [Електронний ресурс]. – Режим доступу: <http://zakon.rada.gov.ua/laws/show/z1242-13>

**Осипчук Оксана Олександрівна,**  
студентка IV курсу спеціальності  
«Організація виробництва» Технічного коледжу  
Луцького національного технічного університету  
*Науковий керівник:*  
**Динько Інна Михайлівна,**  
кандидат економічних наук

## МАРКЕТИНГ В СОЦІАЛЬНИХ МЕРЕЖАХ

**Постановка проблеми.** На сьогоднішній день у сучасному маркетингу сформувалася певна тенденція підтримки та просування бренду через соціальні мережі. Компанії з різних секторів економіки стали працювати з клієнтами через соціальні мережі за допомогою організації співтовариств і створення корпоративних сторінок, які по наповненню можуть порівнятися з корпоративним сайтом. Соціальні мережі дозволяють компаніям підтримувати зв'язок із зацікавленими користувачами, розвивати довгострокові стосунки зі своїми клієнтами, формувати їх лояльність, управляти репутацією компанії, підвищувати продажі та вирішувати багато інших завдань розвитку бізнесу.

**Мета дослідження.** За статистичними даними, щодня 95% усіх користувачів Інтернету заходять в соціальні мережі й обговорюють товари,

компанії, послуги, діляться своїми думками і враженнями. В результаті навіть один учасник мережевого співтовариства може вплинути на репутацію компанії з багатомільйонним оборотом, висловивши позитивний або негативний відгук. Адже 87% користувачів соціальних мереж більше довіряють онлайн-думці, ніж офіційній інформації [1].

Поняття «соціальні медіа» об'єднує в собі різні види Інтернет-ресурсів, в яких користувачі можуть реєструватися, спілкуватися і обмінюватися інформацією. На сьогодні існує велика кількість різних соціальних медіа, серед яких: соціальні мережі, блоги, мікроблоги, відео- та фотохостинги, закладки, мобільні соціальні мережі, за допомогою яких компанії можуть здійснювати свою маркетингову діяльність.

SMM (англ. Social Media Marketing – просування в соціальних медіа ) – поняття досить поширене і відоме багатьом, проте на сьогоднішній день спостерігається нестача якісної літератури на цю тему. Більша частина робіт про маркетинг в соціальних мережах належить американським авторам. Однак якщо скласти портрети типових користувачів соціальних мереж в Америці і в країнах СНД, ми отримаємо дещо різні картини. До того ж , найпопулярніша соціальна мережа в Америці – це Facebook. У країнах СНД – Вконтакті.

**Результати дослідження.** Активне поширення Інтернету вже давно привело до того, що користувачі соціальних медіа стали не лише спілкуватися в мережі між собою, але й активно використовують її можливості для пошуку інформації про продукт, обміну думками про нього. Фірми, у свою чергу, не мають необхідності самостійно залучати споживачів до обговорення своєї продукції і проводити опитування для визначення їхньої думки, а досить лише прислухатися до того, про що їх клієнти вже говорять на сторінках мережі і своєчасно відреагувати на отриману інформацію. Соціальні мережі надають фірмам можливість безпосередньо спілкуватися зі своїми потенційними клієнтами, здійснювати клієнтську підтримку і підтримувати зворотний зв'язок, точніше розуміти цільову аудиторію і миттєво ділитися з нею найбільш актуальною інформацією підключаючи так званий метод «сарафанового радіо» - передачі інформації від користувача до користувача. Витрати на подібні методи просування мінімальні, проте ефект від них часто перевищує рекламні кампанії з багатомільйонними бюджетами і носить довгостроковий характер [2].

Інтернет, зокрема соціальні мережі, дозволяють споживачам економити власний час. Вони дозволяють дізнатися про цінність бранда і сформуванню модель поведінки споживача з урахуванням його побажань та потреб. Формування довіри до бранду через соціальні мережі, на думку автора, являє собою базис розвитку лояльності покупців до бранду.

Соціальна мережа в Інтернеті, або віртуальна соціальна мережа являє собою сайт, який є місцем для соціальної взаємодії між людьми, групами людей і організаціями, де зв'язки між цими вузлами забезпечує програмна складова сайту.

У переважній більшості співтовариств передбачається реєстрація користувачів, тобто на кожного учасника має бути заведений обліковий запис. При реєстрації користувач повинен вказати інформацію для ідентифікації. Майже усі системи вимагають введення адреси електронної пошти і перевіряють його працездатність, висилаючи лист з кодом активації облікового запису. Якщо адреса невірна, то активувати запис може тільки адміністратор системи. Такий підхід гарантує в певній мірі унікальність учасника. Робота

в середовищі проводиться сеансами. Кожен сеанс розпочинається з того, що користувач вказує своє ім'я і підтверджує свою особу введенням пароля. Окрім облікових даних, користувач настраює оточення – зовнішній вигляд додаткові дані про себе, вказує свої інтереси.

Соціальні мережі й підтримуючі їх сервіси виявилися дуже ефективним методом забезпечення відвідуваності сайтів, зворотного зв'язку і поступово стали одним з засобів генерації контенту (вмісту, що має цінність).

Просування бранда через соціальні мережі представляє собою досить складний маркетинговий механізм, який спрямований на визначення цільової аудиторії. Запровадження консультацій та спілкування зі споживачами підвищує рівень лояльності клієнтів. Сучасні соціальні мережі дозволяють вивести на ринок новий товар або послугу, підкресливши необхідні унікальні риси та підвищивши рівень впізнання бранда. Соціальні медіа – це певний простір, де відбувається консультування споживачів і налагоджується зворотній зв'язок, від якого залежить активність відвідувань та зростання продажів.

Знаходження бранда в соціальних мережах вирішує відразу декілька рекламних і маркетингових завдань:

- складання детальнішого портрета аудиторії;
- вихід бранду в особистий простір споживача;
- контроль образу бранду і думок споживача про нього;
- підвищення лояльності й впізнання;
- підвищення продажів за рахунок нових механізмів стимулювання збуту;
- реклама бранду, послуги, продукту;
- збільшення кількості продажів, надання послуг;
- постійний зворотний зв'язок [3].

Варто відмітити, що маркетингові заходи в соціальних медіа, також як і реклама, мають ефект невизначеності дії і тимчасовий лаг між здійсненням дії і проявом ефекту. Активність в соціальних медіа спрямована на формування іміджу і репутації фірми, взаємодії з її клієнтами і побудови з ними довгострокових, якісних стосунків. Реальні продажі далеко не завжди є метою маркетингових кампаній в соціальних медіа, вони є закономірним наслідком підвищення лояльності з боку споживачів. Робота в соціальних медіа носить більше стратегічний характер, ніж тактичний, і повинна повністю відбивати цінності та місію фірми.

**Висновки.** Здійснення ефективного SMM є важливим фактором успішного просування бранду, товару чи компанії на ринку, що спрямоване на залучення все більшої кількості прихильників, розширення цільової аудиторії, розроблення, покращення та захист репутації компанії через формування лояльності споживачів до бранда. Подані теоретичні аспекти ефективного здійснення такої маркетингової діяльності дозволять прогресивно налаштованим компаніям успішно просувати свій товар на вітчизняному та зарубіжному ринках за рахунок компетентного використання ресурсів соціальних медіа, таких, як інформація про побажання споживачів, рекомендації та вподобання, конкурентів та партнерів, під час розроблення, виробництва та реалізації нового товару чи бранда.



### Список літератури

1. Баран Р. Я. Новітні інструменти Інтернет-маркетингу / Р. Я. Баран, М. Й. Романчукевич, Т. М. Гнатюк // *Економіка Крима*. – 2010. – № 4 (33). – С. 328-331.
2. Башинська І. О. Маркетингові комунікації підприємства у соціальних мережах / І. О. Башинська // *Економічні науки*. - Серія «Економіка та менеджмент». – 2012. – Випуск 9 (34). – Частина 1. – С. 36-41.
3. Ілляшенко С. М. Сучасні тенденції застосування Інтернет-технологій у маркетингу / С. М. Ілляшенко // *Маркетинг і менеджмент інновацій*. – 2011. – Т. 2. - № 4. – С. 64-74.

**Пиріг Світлана Олександрівна,**  
кандидат економічних наук, доцент кафедри  
фінансів, банківської справи та страхування  
Луцького національного технічного університету

## ПЛАТІЖНІ СИСТЕМИ В РОЗВИТКУ БЕЗГОТІВКОВОЇ ЕКОНОМІКИ

**Постановка проблеми.** Сьогодні актуальною темою у світовій фінансовій дискусії є розвиток безготівкових платежів національних економік, а саме – збільшення частки безготівкових коштів платежу, аж до повного витіснення готівки з обороту. Розвиток «безготівкової економіки» є одним з пріоритетів фінансових регуляторів ряду країн, як розвинених, так і країн, що розвиваються. Значна кількість компаній та бізнес-асоціацій працює над створенням і розвитком необхідних для цього інструментів та механізмів. В Україні сьогодні ще недостатня швидкість розвитку в цій галузі, де ряд бар'єрів, уповільнюють витіснення з обігу готівки. З одного боку, неодноразово декларувався стратегічний рух, щодо розвитку безготівкової економіки, як на рівні державних органів, так і на рівні найбільших гравців фінансового ринку, а з іншого – швидкість зростання безготівкового обігу недостатня і повинні бути зроблені певні зусилля щодо його прискорення.

Платіжна система є невід'ємним спеціалізованим елементом практично всіх економічних операцій, що стосується передачі грошової вартості в обмін на товар, послугу або фінансовий актив в безготівковій формі. Тому дослідження ролі платіжних систем у розвитку безготівкової економіки набуває сьогодні особливого значення і є актуальним та доцільним.

**Мета дослідження.** Метою дослідження є аналіз грошових переказів за допомогою платіжних систем та дослідження їх ролі у розвитку безготівкової економіки в державі.

**Результати дослідження.** Сучасна економіка будь-якої держави являє собою розгалужену мережу складних взаємовідносин господарюючих суб'єктів. Основою цих взаємозв'язків є розрахунки і платежі, в процесі яких відбувається задоволення взаємних вимог і зобов'язань. Реалізація валового продукту, використання національного доходу і всі наступні процеси розподілу в економіці забезпечуються на основі грошового обороту в готівковій та безготівковій формах. Основну частину грошового обороту складає платіжний оборот, в якому гроші функціонують як засіб платежу і використовуються для погашення боргових зобов'язань, як у готівковій, так і в безготівковій формі.

Формою організації безготівкового платіжного обороту є платіжна система. Платіжні системи відіграють значну роль в забезпеченні економічної діяльності: створюють умови для руху грошових коштів між учасниками

економічного обороту, дають можливість ефективно використовувати фінансові ресурси, проводити державну грошово-кредитну політику. Організація платіжних систем держави безпосередньо впливає на стабільність його фінансової системи, рівень витрат грошового обігу, вартість економічних операцій, ліквідність фінансових ринків і банківської системи, тобто на ефективність функціонування економіки в цілому.

Відповідно до Закону України «Про платіжні системи та переказ коштів в Україні» під платіжною системою розуміють платіжну організацію, членів та учасників платіжної системи, а також сукупність відносин між ними, що виникають у процесі здійснення переказу грошей. Платіжна організація – це юридична особа, яка визначає правила роботи платіжної системи та виконує функції щодо забезпечення її діяльності [1]. Основними завданнями платіжних систем є: забезпечення стійкого грошового обігу; забезпечення суб'єктів ринку платіжними засобами та платіжними інструментами; своєчасне здійснення усіх розрахунків і платежів та сприяння динамічному розвитку безготівкової економіки.

Згідно з даними міжнародних досліджень, можна виділити три типи ефектів від збільшення частки безготівкових грошей в економіці, це *транспарентність* (прозорість), *стійкість* та *зростання*.

За підсумками 2017 року на ринку систем переказу коштів, створених резидентами, лідером за сумою переказів є міжнародна платіжна система ТУМЕ (1360 млн. дол. США в еквіваленті). На другому місці система Укрпошти – Поштовий переказ (\$1281 млн. дол. США в еквіваленті). Третє місце зайняла система переказів ІнтерПейСервіс (\$736 млн. дол. США в еквіваленті), приймаючи оплату комунальних платежів в Запоріжжі (рис. 1).



Рис. 1. Розподіл сум переказів у розрізі платіжних систем створеними резидентами, в межах України за 2017 рік, %

За допомогою платіжних систем, створених нерезидентами у 2017 році було здійснено переказів в Україну на суму 2264,26 млн. дол. США, за межі України – 282,98 млн. дол. США та в межах – 2,68 млн. дол. США. Серед платіжних систем переказу коштів, створених нерезидентами за обсягами здійснених переказів посідає Western Union (54% усіх транскордонних переказів в Україну та 74% – з України, рис. 2).

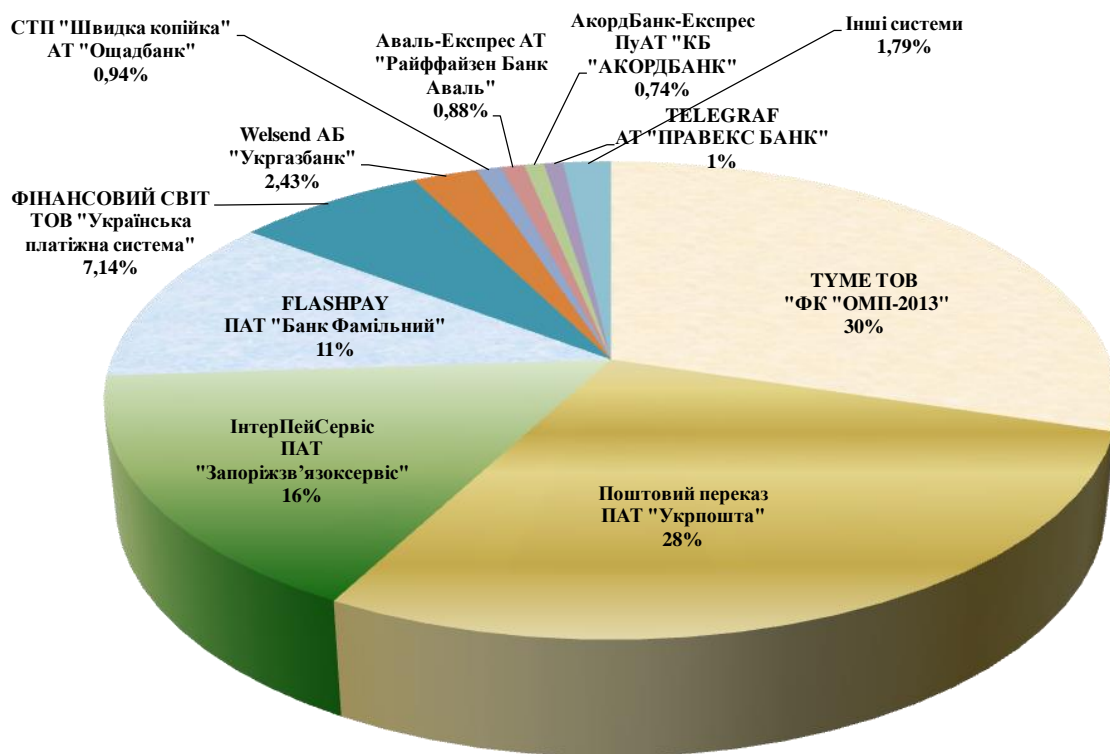

Рис. 2. Розподіл сум транскордонних переказів у розрізі платіжних систем створеними нерезидентами за 2017 рік, %

Україна залишається країною-реципієнтом транскордонних переказів. Сума коштів, отриманих в Україні з використанням міжнародних систем переказу коштів, у вісім разів перевищує суму коштів, відправлених за її межі [2].

**Висновки.** Згідно даних можна зробити висновок, що сучасний стан платіжних систем і безготівкових розрахунків в Україні свідчить про їх динамічний розвиток. Ринок грошових переказів у безготівковій формі також останнім часом розвивається досить активно. Активність у боротьбі за досить перспективний ринок виявляють і банки сусідніх держав. На зростання конкуренції, зниження тарифів і зростання якості послуг також дуже впливає конкуренція з боку сучасних карткових і криптографічних технологій переказу коштів. Уже сьогодні вітчизняні тарифи переказу грошей нижчі за світові тарифи, і є всі підстави вважати, що дана послуга незабаром буде ще комфортнішою й дешевшою, а більшість внутрішньобанківських систем переказів спробують набути статусу загальнонаціональних та міжнародних, стрімко розширюючи географію насамперед за рахунок співпраці з вітчизняними банками, а також банками колишніх союзних республік і Європи. Таким чином, розвиток платіжних систем, їх ефективна інтеграція, грають значну роль в забезпеченні стабільного розвитку безготівкової економіки.

#### Список літератури

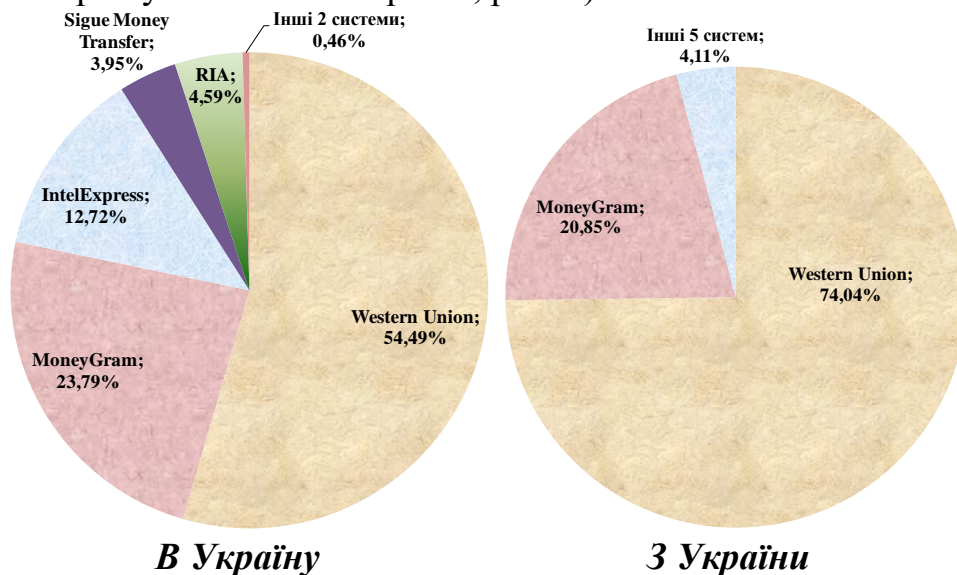
1. Закон України «Про платіжні системи та переказ коштів в Україні» [Електронний ресурс]. – Режим доступу: <http://zakon.rada.gov.ua/laws/show/2346-14>.

2. Дані щодо діяльності в Україні систем переказу коштів, створених резидентами та нерезидентами [Електронний ресурс]. – Режим доступу: [https://bank.gov.ua/control/uk/publish/article?art\\_id=64288362&cat\\_id=105262](https://bank.gov.ua/control/uk/publish/article?art_id=64288362&cat_id=105262)

3. Про підсумки діяльності систем переказу коштів [Електронний ресурс]. – Режим доступу: [https://bank.gov.ua/control/uk/publish/article?art\\_id=64628178](https://bank.gov.ua/control/uk/publish/article?art_id=64628178)

4. Ніколаєва А. М. Ринок систем грошових переказів в Україні / А. М. Ніколаєва, С. О. Пиріг, Л. І. Іщук // Економічні науки. – Серія «Облік і фінанси»: Зб. наук. праць. – Вип. 13 (49). – Ч. 2. – Луцьк : РВВ Луцького НТУ, 2016. – С.188-198.

**Рижук Олена Олександрівна,**  
студентка III курсу ДВНЗ

«Нововолинський електромеханічний коледж»

**Рижук Ірина Анатоліївна,**

викладач вищої категорії ДВНЗ

«Нововолинський електромеханічний коледж»

## **ПЕРСОНАЛЬНИЙ БРЕНДИНГ ЯК ІНСТРУМЕНТ ДОСЯГНЕННЯ КОНКУРЕНТНИХ ПЕРЕВАГ У БІЗНЕСІ**

**Постановка проблеми.** В умовах постійно зростаючої конкуренції на ринках товарів та послуг інвестори змушені вкладати величезні кошти в розвиток, просування і затвердження своїх корпоративних марок, тобто у брендинг.

На сьогодні сфери застосування брендів активно розширюються, охоплюючи органи влади, комерційні організації, громадські рухи, територіальні одиниці та регіони, а також публічних осіб. З розвитком соціальних медіа, персональний бренд стає найважливішим засобом для того, щоб виділитися у сферах особистого впливу. Це викликає необхідність теоретичного узагальнення особливостей розробки і використання персональних брендів та стимулює розвиток наукових досліджень щодо вдосконалення методики їх формування, розвитку і просування.

**Метою дослідження** є розробка теоретичних, методологічних положень і практичних рекомендацій щодо формування персонального бренду та його просування.

**Результати дослідження.** Брендинг є потужним методом формування бачення продукції або послуг споживачами і впливу на їх купівельну поведінку.

Персональний брендинг – це комплекс маркетингових заходів, спрямованих на популяризацію особи в очах її цільової аудиторії та інформування останньої про професійні чи особисті якості цієї особи [4,12].

Персональний бренд – це наш образ у свідомості інших людей; це те, як нас бачать і сприймають; це наш образ, який генерує додаткову цінність і створює вигоди для нас [1].

Найбільш яскравими представниками успішно сформованого персонального бренду є: Коко Шанель, Луї Вітон, Джанні та Донателла Версаче – найуспішніші дизайнери, брати Клички – зірки світового боксу, Стів Джобс та Біл Гейтс – професіонали в сфері ІТ-технологій, брати МакДональди – засновники концепції ресторанів швидкого обслуговування, Дональд Трамп – успішний бізнесмен, політик, президент США.

Розглядаючи сучасний бренд особистості, потрібно розуміти, що він стосується не лише публічних осіб. Кожна людина, яка бажає реалізувати себе,

досягти успіху, неодмінно стикнеться з конкурентними діями в тій чи іншій сфері, що перешкоджають досягненню поставлених цілей. В зв'язку з цим набуває сенсу формування власного індивідуального образу – персонального бренду, що створює «додаткову вартість» людини.

На основі порівняння брендингу товару – «традиційного» та персонального можна виявити специфічні риси останнього (табл. 1).

Таким чином, за результатами порівняння можна зробити наступні висновки:

- об'єкт персонального брендингу та продавець персонального бренду – одне й те ж саме – це людина-власник бренду;
- показник, який відображає результативність використання персонального бренду – лояльність цільової аудиторії;
- персональний бренд розглядається як особливий товар, одна з його специфічних рис – це невід'ємність від носія.

*Таблиця 1*  
*Порівняльна характеристика традиційного та персонального брендингу*

Критерій порівняння	Традиційний брендинг	Персональний брендинг
1. Об'єкт процесу	Товар (послуга)	Людина
2. Покупець об'єкта	Споживач (покупець)	Роботодавець, споживач
3. Продавець об'єкту	Власник (виробник) товару (послуги)	Людина (власник персонального бренду)
4. Обмін	Товар – Гроші	Властивості особи-власника персонального бренду – Грошова винагорода (зарплата), дохід
5. Мета	Збут, прибуток і отримання готівки	Грошова винагорода; визнання, успішність у бізнесі, самовдосконалення тощо
6. Показник, який відображає результативність	Зростання прибутків	Лояльність цільової аудиторії

Основні вигоди від застосування персонального брендингу наведені на рис. 1.

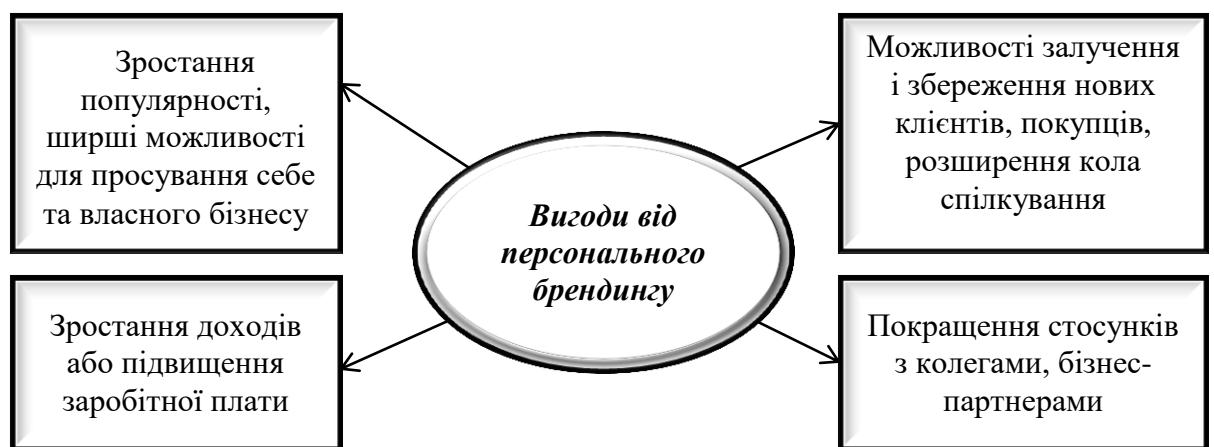

*Рисунок 1 – Вигоди від персонального брендингу*

Для кращого розуміння того, що таке персональний бренд, необхідно з'ясувати його структуру, тобто те, що враховується при його побудові (рис. 2).

Ядром персонального бренду є цінності, таланти людини. Цінності – це базові життєві принципи особи – носія бренду. В залежності від цінностей, людина вибудовує ту чи іншу стратегію поведінки, приймає ті чи інші рішення.

Ефективність персонального бренду напряду залежить від двох моментів: ступеня обізнаності людини стосовно власних головних цінностей та ступеня відповідності її поведінки цим цінностям [2, 114].



Рисунок 2. Структура персонального бренду

Трансляція цінностей персонального бренду здійснюється за допомогою трьох основних параметрів – компетентності, стандартів і стилю. Слід підкреслити, що саме за рахунок стандартів і стилю персональний бренд людини може виділитись з тисяч інших. Людей, компетентних в тій чи іншій сфері бізнесу, може бути багато, але в кожного унікальні стандарти і стиль. В процесі розвитку особистого бренду стандарти вдосконалюються і відточуються, а стиль стає більш глибоким і щирим. Водночас, відносно сфери компетенції людини, стиль та стандарти залишаються незмінними.

Узагальнюючи різні підходи до побудови персонального бренду, можна сформулювати наступний алгоритм розробки особистого бренду:

1. Визначення особистих цінностей;
2. Визначення власних ресурсів (талентів, здібностей);
3. Визначення своєї ринкової ніші. При цьому можливі 2 варіанти дій:
  - зайняти існуючу ринкову нішу;
  - винайти свою унікальну і бути в ній першим;
4. Визначення параметрів і платформи персонального бренду (компетентність, стиль, стандарти);
5. Вивчення конкурентів та визначення власних конкурентних переваг;
6. Розробка декларації персонального бренду (чітке і зрозуміле формулювання унікальних переваг, які персональний бренд може запропонувати своїй цільовій аудиторії);

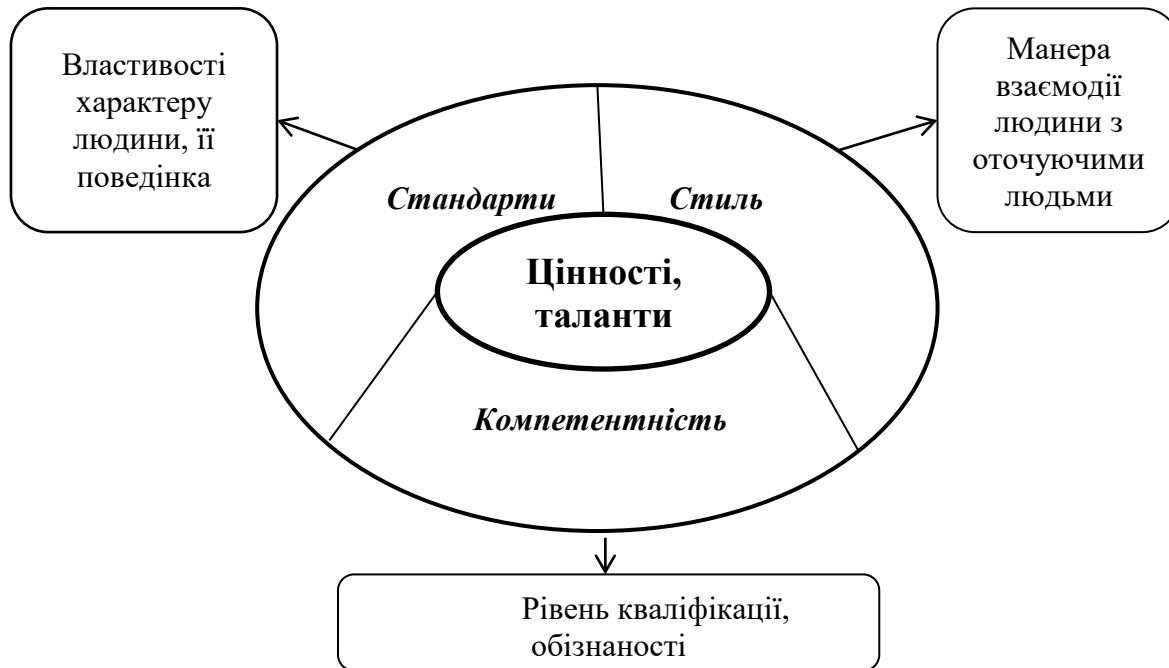
## 7. Просування персонального бренду.

Для просування особистого бренду можуть використовуватись такі інструменти (рис. 3).

Останнім часом у зв'язку з ускладненням комунікаційних технологій, просування персонального бренду все більше переміщується до мережі Інтернет, яка на сьогоднішній день проникає практично в усі сфери життєдіяльності людини.



Рисунок 3. Інструменти персонального брендингу

**Висновки.** В процесі дослідження обґрунтовано важливість персонального брендингу для досягнення професійного успіху особистості, виділено ключові елементи для досягнення ефективності персонального бренду. Вдосконалений методичний підхід до побудови бренду особистості дасть змогу виділитися серед інших людей, сформуванати успішний персональний бренд та досягти успіху в професійній сфері діяльності.

### Список літератури

1. Бурдюгова Е. Персональний брендинг. [Електронний ресурс]. – Режим доступу: <http://burdyugova.ru/archives/brending>.
2. Исаев В. В. Маркетинг личности : учебное пособие / В. В. Исаев. – СПб. : Питер, 2003. – 259 с.
3. Котлер Ф. Персональный брендинг. Технология достижения личной популярности / Ф. Котлер, И. Рейн, М. Хэмлин, М. Столлер; [пер. с англ. Е. Симдяшкиной, Н. Коцюбо]. – М.: Grebennikov, 2008. – 396 с.
4. Макнелли Д. Как выделиться из толпы или формула персонального брендинга / Д. Макнелли, К. Спик; пер. с англ. К. Ткаченко. – М. : ГРАНД ; ФАКР-ПРЕСС, 2004. – 190 с.

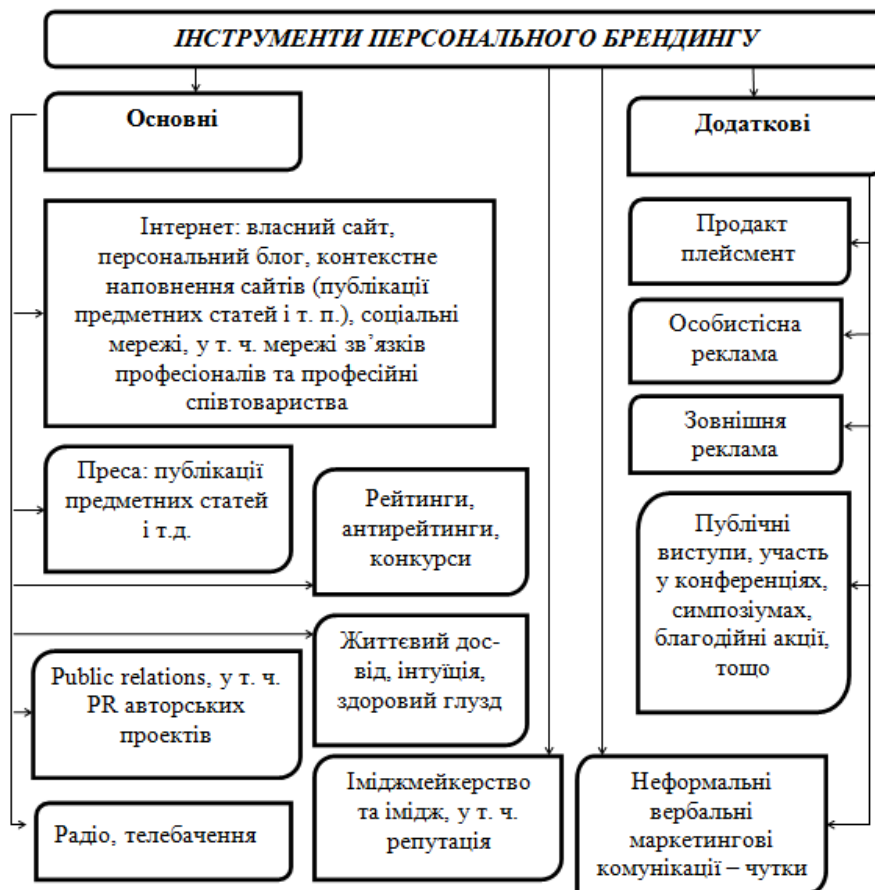
**Румін Сергій Миколайович,**  
студент III курсу факультету економіки і  
управління Східноєвропейського національного  
університету імені Лесі Українки  
*Науковий керівник:*

**Геліч Наталія Вадимівна,**  
доктор економічних наук, професор  
Східноєвропейського національного  
університету імені Лесі Українки

## **АГРАРНИЙ СЕКТОР ЕКОНОМІКИ УКРАЇНИ: ПРОГНОЗИ І ТЕНДЕНЦІЇ РОЗВИТКУ**

**Постановка проблеми.** Аналіз тенденцій розвитку аграрного сектору сприятиме дієвій активізації відповідних інститутів влади для подолання дисбалансу в агропромисловому комплексі України. Проблема розвитку аграрного сектору України є предметом особливої уваги вітчизняних економістів-аграрників. Багатогранність аспектів пізнання досліджуваних процесів зумовили необхідність продовження і поглиблення досліджень.

**Мета дослідження.** Дослідження прогнозів та основних тенденцій розвитку аграрного сектору економіки України.

**Результати дослідження.** Український аграрний сектор з потенціалом виробництва, що значно перевищує потреби внутрішнього ринку, є ланкою, що на даному етапі може стати локомотивом розвитку національної економіки, дати імпульс інвестиційному, технологічному та соціальному піднесенню у державі. Аграрний сектор України формує фактори збереження суверенності держави – продовольчу та у визначених межах економічну, екологічну та енергетичну безпеку держави, забезпечує розвиток технологічно пов'язаних галузей національної економіки, утворює ринок сільськогосподарської продукції та продовольства [1].

За прогнозами врожай 2019 р швидше за все, буде на рівні 65-75 млн. тонн, експорт зерна – 40-45 млн. тонн. Зростання ВВП складе близько 2%, хоча фактично це означає стагнацію економіки. Ціни глобальних сировинних ринків будуть несуттєво коливатися на низьких рівнях. У портах України будуть завершені ряд великих проєктів з розширення потужностей з перевалки зерна.

Розвиток та підвищення ефективності функціонування сільськогосподарських підприємств та всього аграрного сектору економіки країни вимагає вдосконалення державного регулювання у поєднанні з ринковим саморегулюванням. Чинні урядові заходи з державної підтримки сільськогосподарських товаровиробників недостатньо сприяють підвищенню їх конкурентоспроможності [2].

Державі особливу увагу слід приділити підтримці та розвитку малих та середніх агропідприємств у сільській місцевості. Оскільки саме вони постачають більшу половину сільськогосподарської продукції на внутрішній ринок.

**Висновки.** Правильний системний дохід у вирішенні питань в аграрному секторі повинен виключати ігнорування взаємозалежних ринкових зв'язків. Сільська місцевість зокрема її жителі, повинна бути соціально і економічно забезпечена, щоб повернути назад втрачені кадри, які у пошуках кращої долі



подались у міста або закордон. Це допоможе повернути Україні славу житниці всіх народів.

#### Список літератури

1. Стратегія розвитку аграрного сектору економіки (на період до 2020 року) / з внесеними змінами і доповненнями НААН / Київ, 2012 [Електронний ресурс]. – Режим доступу : [http://uaan.gov.ua/sites/default/files/strateg\\_do\\_2020r](http://uaan.gov.ua/sites/default/files/strateg_do_2020r)

2. Руліцька К. М. Сільськогосподарські підприємства: аналіз діяльності та тенденції розвитку: Монографія / К. М. Руліцька. – Львів : Ліґа-Прес, 2013. – 212 с.

**Смолич Дарія Валеріївна,**

кандидат економічних наук, доцент кафедри менеджменту  
Луцького національного технічного університету

### РОЗРОБКА СЕКТОРАЛЬНИХ СТРАТЕГІЙ ЕКСПОРТУ ТОВАРІВ І ПОСЛУГ УКРАЇНИ

**Постановка проблеми.** Експорт означає вивіз із митної території країни за кордон товарів і послуг без зобов'язання їхнього зворотного повернення. Факт експорту фіксується в момент перетину товаром митного кордону, надання послуги. До експорту відносяться також вивіз товарів для переробки їх в іншій країні, перевезення товарів транзитом через іншу країну, вивіз привезених з іншої країни товарів для продажу їх у третій країні (реекспорт).

Український експорт становить понад 50 відсотків валового національного продукту України. Уряд України 27 грудня 2017 року затвердив Експортну стратегію України: Дорожню карту стратегічного розвитку торгівлі на період 2017–2021 років. Відповідно, актуальним нині є процес формування секторальних та крос-секторальних стратегій експорту товарів та послуг.

**Мета дослідження.** Метою дослідження є аналіз розробки експортної стратегії України та виявлення особливостей формування секторальних експортних стратегій.

**Результати дослідження.** За 2017 рік експорт товарів в Україні склав 52,3 млрд. дол., що на 16% більше у порівнянні з 2016 роком, також збільшився і експорт послуг 43,3 млрд. дол., що на 19% порівняно з минулим періодом [1].

На сьогодні основними експортними галузями економіки є металургійна промисловість (металопродукція), сільське господарство, машинобудівна та хімічна промисловості, частка яких становить понад 60 відсотків українського експорту.

Особливістю сучасного розвитку вітчизняних експортоорієнтованих галузей є високий рівень залежності від кон'юнктурних коливань на світових ринках [3, с. 32].

Безумовно, важливим аспектом для міжнародного ведення бізнесу та його активізації є наявність експортної стратегії країни, що відображає позицію держави на світовому ринку, щодо реалізації товарів та послуг.

В цілому, розробка Експортної стратегії України відбувалась в такій послідовності:

- 3-4 квартал 2016 року проводились національні консультації;

- 1-2 квартал 2017 року відбувались консультації з експертами, науковцями, асоціаціями, ЦОВВ, ВРУ;

- 28 березня 2017 року відбулась Презентація проекту Експортної стратегія України;

- 27 грудня 2017 року Уряд України затвердив Експортну стратегію України: Дорожню карту стратегічного розвитку торгівлі на період 2017–2021 років.

Експортна стратегія України визначає орієнтири для розвитку торговельних відносин України, подолання перешкод та використання наявних можливостей для розвитку експорту.

Кінцевою метою та основним завданням Експортної стратегії є перехід до експорту наукомісткої інноваційної продукції для сталого розвитку та успіху України на світових ринках.

Дорожня карта визначає стратегічні цілі розвитку торгівлі України на наступні чотири роки. Серед них: створення умов для розвитку сфер торгівлі та інновацій задля диверсифікації експорту українських товарів та послуг, підтримка експорту з боку держави, а також підвищення рівня знань та навичок, необхідних підприємствам для здійснення міжнародної торгівлі [2].

Також у рамках Експортної Стратегії було затверджено перелік нових перспективних ринків, які зможуть замінити традиційні експортні ринки, доступ на які ускладнено через політичну ситуацію. Зокрема, було визначено топ-20 ринків, які, за умови вибору правильних форм і інструментів роботи з ними, здатні показати досить швидкі результати. Серед них, крім країн ЄС: Єгипет, Індія, Білорусь, Грузія, Молдова, Іран, Саудівська Аравія, Китай, Японія, США, Канада, Швейцарія та Бангладеш.

Власне, період 2 кварталу 2018 року і до нині є періодом формування секторальних та крос-секторальних експортних стратегій.

Слід зауважити, що перспективними секторами для розвитку експорту товарів є: машинобудування (виробництво запчастин і комплектуючих для аерокосмічної та авіаційної промисловості; технічне обслуговування та ремонт повітряних суден; інформаційні та телекомунікаційні технології); харчова і переробна промисловість (харчові інгредієнти, органічна продукція та готова їжа). Серед послуг перспективним є туризм та креативні індустрії. Зважаючи на це, актуальною нині є необхідність розробка відповідних секторальних стратегій.

Розробка секторальної стратегії охоплює такі етапи:

1. формування цілей стратегії;
2. огляд сектору;
3. аналіз доданої вартості;
4. діагностика сектору;
5. визначення перспектив;
6. формування імплементаційного плану.

Реалізуючи дані етапи, слід проводити опитування, щодо конкурентоспроможності сектору, для визначення перешкод та шляхів їх усунення. Також слід здійснювати моделювання та прогноз розвитку сектору в цілому. Крім того, важливим аспектом відкритості процесу є обов'язкове проведення національних консультацій. Така методологія розробки секторальної стратегії дає можливість економічно обґрунтовано сформулювати профіль певної галузі чи сектору економіки.

**Висновки.** За участі представників наукових та ділових кіл держави, експертного середовища, керівників центральних органів виконавчої влади під керівництвом Міністерства економічного розвитку і торгівлі України

розроблено Експортну стратегію України, яка наприкінці 2017 року була затверджена урядом. Стратегія визначає пріоритетні для розвитку експорту сектори економіки. Власне, на даному етапі є необхідним формування відповідних секторальних стратегій експорту. Важливою на даному етапі є роль галузевих асоціацій для прискорення процесу розробки секторальних стратегій експорту, які відобразатимуть спільне бачення бізнесу, щодо визначених орієнтирів для розвитку торговельних відносин конкретних галузей на міжнародному рівні, сприятимуть подоланню перешкод та використанню всіх наявних можливостей з метою розвитку експорту.

#### **Список літератури**

1. Державна служба статистики України : Офіційний сайт. [Електронний ресурс]. – Режим доступу: <http://www.ukrstat.gov.ua>
2. Розпорядження Кабінету Міністрів України від 27.12.2017 року Про схвалення Експортної стратегії України («дорожньої карти» стратегічного розвитку торгівлі) на 2017–2021 роки. [Електронний ресурс]. – Режим доступу: <https://www.kmu.gov.ua/ua/npas/pro-shvalennya-eksportnoyi-strategiyi-ukrayini-dorozhnoyi-karti-strategichnogo-rozvitku-torgivli-na-20172021-roki>
3. Успішний експорт до Європейського Союзу : Практичний посібник для малих і середніх підприємств в Україні / У. Конст, В. Коруд, В. Мотиль та ін. ; [пер. з нім. К. Поліщук ; літ. ред. О. Федунь ; Львів. торг.-пром. палата]. – Л. : [б. в.], 2012. – 80 с.

**Павліха Наталія Володимирівна,**  
доктор економічних наук, професор, завідувач  
кафедри міжнародних економічних відносин  
та управління проектами Східноєвропейського  
національного університету імені Лесі Українки  
**Хомюк Наталія Леонідівна,**  
кандидат економічних наук, докторант кафедри  
міжнародних економічних відносин та управління  
проектами Східноєвропейського національного  
університету імені Лесі Українки

### **ОСОБЛИВОСТІ ФОРМУВАННЯ ОБ'ЄДНАНИХ ТЕРИТОРІАЛЬНИХ ГРОМАД У ВОЛИНСЬКІЙ ОБЛАСТІ**

**Постановка проблеми.** Обраний курс на децентралізацію та виокремлення територіальної громади як базового суб'єкта місцевого самоврядування є ключовим аспектом розвитку вітчизняної системи державотворення. Уряд у квітні 2014 року схвалив Концепцію реформування місцевого самоврядування та територіальної організації влади в Україні [1], яка визначає напрями, механізми і строки формування ефективного місцевого самоврядування та територіальної організації влади. Протягом 2015 року відбулось продовження процесів реформування місцевого самоврядування, зокрема були розроблені перспективні плани формування територій громад областей та розпочався процес добровільного об'єднання територіальних громад. На даний час в Україні створено 838 об'єднаних територіальних громад. Відповідно, одним з основних питань, які потребують розгляду, є

визначення ролі об'єднаних територіальних громад в процесі розвитку економіки.

Вагомий внесок у дослідження процесу децентралізації в Україні зробили такі вітчизняні фахівці як Кравців В. С., Вівчар О. Й., Курило О. Б., Синютка Н. Г., Жук П. В., Плотнікова М. Ф., Мовчанюк А. В., Плющ Р. М. та ін.. Однак, попри значний обсяг публікацій із досліджуваної тематики, залишаються недостатньо висвітленими питання формування об'єднаних територіальних громад в розрізі регіонів, зокрема у Волинській області.

**Мета дослідження.** Метою даного дослідження є визначення особливостей формування об'єднаних територіальних громад у Волинській області.

**Результати дослідження.** Сучасна система реформування місцевого самоврядування та територіальної влади спрямована на збалансований розвиток національного господарства, гармонізацію суспільних відносин шляхом поєднання державних інтересів з інтересами суб'єктів господарювання (включаючи регіони та їхні територіальні громади) через упорядкування повноважень, відповідальності різних рівнів влади, удосконалення фінансового механізму системи оподаткування, субвенцій, інвестицій та стимулювання експорту. Це має сприяти досягненню консенсусу в площині взаємовідносин держави та інститутів громадянського суспільства України [2].

На думку науковців, головними перевагами децентралізації є насамперед краще забезпечення потреб місцевого населення органами місцевого самоврядування на локальному рівні. Крім того, сприяння розвитку конкуренції між органами місцевого самоврядування дає змогу громадянам самим обирати кращі адміністративні послуги [3].

Процес децентралізації дає можливість органам місцевого самоврядування самостійно приймати рішення щодо фінансових питань у сфері розвитку сільських територій. Крім того, децентралізація виступає дієвим фактором стабілізації соціально-економічної ситуації в Україні, адже сприяє підвищенню ефективності використання бюджетних коштів на всіх рівнях управління [4].

У перші роки децентралізації (передання частини функцій управління центральних органів влади місцевим органам, розширення повноважень нижчестоящих органів управління за рахунок вищестоящих [5, с. 343]) було прийнято Закони України «Про добровільне об'єднання територіальних громад», «Про співробітництво територіальних громад», «Про засади державної регіональної політики» та внесено зміни до Бюджетного та Податкового кодексів. Процес створення нових адміністративних утворень почав відбуватися у 2015 році, і на кінець 2015 року уже налічувалось 159 об'єднаних територіальних громад. Слід відзначити, що їх кількість суттєво збільшується щороку.

Станом на 10 жовтня 2018 року в Україні створено 838 об'єднаних територіальних громад, з них у 725 уже пройшли вибори до ради, обрані голова ОТГ і старости; в 113– очікують рішення ЦВК про призначення перших виборів [6].

Площа об'єднаних територіальних громад становить 202,1 тис. км<sup>2</sup> (36,2 % від загальної площі України), а на їх території проживає 7,1 млн. громадян України (20,0 % від загальної кількості населення України). Власні доходи місцевих бюджетів зростають з кожним роком. Якщо в 2014 році вони

становили 68,6 млрд. грн., в 2017 році – 192,7 млрд. грн., то за 8 місяців 2018 року – 148,9 млрд. грн.

У ході національного проекту «Децентралізація» Міністерством регіонального розвитку, будівництва та житлово-комунального господарства України ведеться моніторинг процесу децентралізації влади та реформування місцевого самоврядування, в результаті якого було оприлюднено рейтинг областей щодо формування ОТГ. Основними параметрами загального рейтингу є: кількість ОТГ; покриття ОТГ площі області; кількість територіальних громад, що об'єдналися; кількість ОТГ з чисельністю менше 5 тис. осіб; відсоток площі області, охопленої перспективним планом.

Волинська область займає четверте місце у даному рейтингу після Житомирської, Хмельницької і Чернігівської областей.

Згідно Перспективного плану формування територій громад Волинської області у межах області планується утворити 74 об'єднаних територіальних громад [7].

На даний час на Волині вже створено 50 об'єднаних територіальних громад: Зарічанська, Зимнівська, Оваднівська, Устилузька, Іваничівська, Литовезька, Павлівська, Поромівська, Гуто-Боровенська, Жидичинська, Ківерцівська, Тростянецька, Цуманська, Велицька, Голобська, Дубівська, Колодяжненська, Люблинецька, Поворська, Затурцівська, Вінницька, Привітненська, Боратинська, Городищенська, Заборольська, Княгинівська, Підгайцівська, Смолигівська, Липинська, Гіркополонківська, Торчинська, Любешівська, Вишнівська, Головненська, Рівненська, Любомльська, Колківська, Прилісненська, Заболоттівська, Велимченська, Забродівська, Самарівська, Копачівська, Дубечненська, Сереховичівська, Смідинська, Старовижівська, Луківська, Турійська та Шацька. Площа об'єднаних територіальних громад займає 10512 км<sup>2</sup>, що становить близько 52,2 % від загальної площі Волинської області.

Радниками Волинського ЦРМС було проведено аналіз виконання бюджетів об'єднаними громадами за результатами першого півріччя 2018 року, згідно якого власні надходження у загальний фонд місцевих бюджетів склали 366 445,6 тис. грн. Це 113,49 % від запланованого на цей період, та складає 57,14 % від річних планових призначень, затверджених місцевими радами. Усі громади, що повноцінно функціонують та мають прямі бюджетні стосунки з Державним бюджетом, виконали плани надходжень. Податок на доходи фізичних осіб у структурі власних надходжень ОТГ складає 61,18 %, єдиний податок 11,55 %, акциз на пальне 10,83 %, майнові податки 10,52 %, рента за використання лісових ресурсів 2,18 %, акциз на тютюн і алкоголь 1,94 %, плата за адміністративні послуги 1,20 %, інші платежі, включаючи відсотки за депозитами та ренту за користування надрами 0,75 % [8].

Голян В. зазначає, що особливою складністю відзначаються процеси наповнення бюджетів сільських територіальних громад. Це пов'язано з тим, що за багато років реляцій представників влади про «унікальну» модель реформування аграрного сектора України як базової ланки сільського розвитку так і не було реально розширено податкову базу наповнення сільських бюджетів, хоча потенційно для цього було і є багато можливостей [9].

31 лютого 2018 року Держгеокадастр розпочав процес передачі земельних ділянок сільськогосподарського призначення державної власності у комунальну власність об'єднаних територіальних громад. 27 вересня відбулася третє передача Головним управлінням Держгеокадастру

у Волинській області землі поза межами населених пунктів сільськогосподарського призначення з державної у комунальну власність об'єднаним громадам, в ході якої 8 Волинських ОТГ отримали 15 595,09 гектарів землі. Під час другої передачі у власність 7 ОТГ перейшло близько 9 тисяч гектарів землі поза межами населених пунктів сільськогосподарського призначення. Перша передача землі відбулася 27 лютого 2018 року. Тоді передали 962 гектари Городищенській ОТГ [10]. До кінця року планується передати усім Волинським ОТГ землі поза межами населених пунктів сільськогосподарського призначення згідно з планом-графіком, який затверджений Кабінетом міністрів України.

Слід відмітити, що передача земельних ділянок у власність ОТГ є важливим кроком до ефективного управління даним ресурсом.

**Висновки.** Можна зробити висновок, що процес реформування місцевого самоврядування, який включає формування об'єднаних територіальних громад, дає нові можливості для ефективного розвитку міських та сільських територій у регіонах України. Волинська область займає четверте місце у рейтингу областей щодо формування ОТГ. На даний час на Волині створено 50 ОТГ, що свідчить про ефективне впровадження реформи децентралізації.

#### Список літератури

1. Про схвалення Концепції реформування місцевого самоврядування та територіальної організації влади в Україні: розпорядження Каб. Міністрів України від 01.04.2014 № 333-р. URL: <http://zakon2.rada.gov.ua/laws/show/333-2014-%D1%80> (дата звернення: 22.09.2018).

2. Буряк М. І. Регіональні аспекти розвитку продуктивних сил сільських територій у контексті системних реформ. Вісник Дніпропетровського державного аграрно-економічного університету. 2015. № 4. С. 137-142.

3. Вівчар О. Й., Курило О. Б., Синютка Н. Г. Децентралізація в Україні: стан та перспективи провадження реформи. Економічний форум. 2018. № 1. С. 55-62.

4. Павліха Н. В., Хомюк Н. Л. Децентралізація в Україні: стан та вплив її на розвиток сільських територій. Актуальні проблеми регіональних досліджень: матеріали II Міжнар. наук.-практ. інтернет-конференції (м. Луцьк, 17–18 травня 2018 р.). Луцьк : Вежа-Друк, 2018. С. 16-19.

5. Економічна енциклопедія: У трьох томах. Т. 1 / Ред. кол.: С. В. Мочерний (відп. ред) та ін. К.: ВЦ «Академія». 2000. 864 с.

6. Моніторинг процесу децентралізації влади та реформування місцевого самоврядування станом на 10 жовтня 2018 року. URL: [https://decentralization.gov.ua/mainmonitoring#main\\_info](https://decentralization.gov.ua/mainmonitoring#main_info) (дата звернення: 15.09.2018).

7. Про затвердження перспективного плану формування територій громад Волинської області: розпорядження Каб. Міністрів України від 23.09.2015 № 9933-р. URL: <http://zakon2.rada.gov.ua/laws/show/993-2015-%D1%80> (дата звернення: 21.10.2018).

8. Як волинські ОТГ виконали бюджети у першому півріччі. Аналіз. URL: <https://www.volynnews.com/news/all/yak-volynski-oth-vykonal-yi-biudzhety-u-pershomu-pivrichchi-analiz/> (дата звернення: 10.10.2018).

9. Голян В. Залишатися на місцях: як і чим наповнити бюджети громад. URL: <https://mind.ua/openmind/20179359-zalishatisya-na-miscyah-yak-i-chim-napovniti-byudzheti-gromad> (дата звернення: 24.09.2018).

10. Волинські ОТГ отримали 16 тисяч гектарів землі. URL: <https://www.volynnews.com/news/all/volynski-oth-otrymaly-16-tysiach-hektariv-zemli/> (дата звернення: 12.10.2018).

**Чиж Наталія Михайлівна,**  
кандидат економічних наук, доцент  
Луцького національного технічного університету

## **ФОРМУВАННЯ КРЕДИТНИХ РЕСУРСІВ БАНКІВ**

**Постановка проблеми.** Ефективне формування ресурсної бази комерційних банків, основою якої є вклади населення, сприяє впровадженню оптимізаційної моделі ресурсного забезпечення комерційного банку. Достатня кількість ресурсів дає можливість банківській установі ефективно виконувати свої функції та досягнути основної мети, що полягає у отриманні прибутку за рахунок активних операцій. При цьому оптимальна кількість ресурсів у банківській установі дозволить підтримувати її ліквідність, платоспроможність, надійність, а також нейтралізувати певні ризики, що притаманні банківському сектору.

**Мета дослідження** - порівняльний аналіз основних джерел кредитних ресурсів банків та обґрунтування перспективних напрямів зростання ресурсної бази вітчизняних банків у сучасних умовах господарювання в Україні.

**Результати дослідження.** Сучасні умови господарювання впливають на підвищення вимог щодо функціонування банківських установ в Україні. Це стосується прибутковості, ліквідності, надійності, а також наявності конкурентних переваг у того чи іншого банку. Конкурентна боротьба між банками, яка спричинена дією ринкових важелів розвитку, призводить до зменшення їх кількості. До основних причин припинення діяльності банків можна віднести неспроможність їх нейтралізувати існуючі в банківському секторі ризики, а також відповідати за своїми зобов'язаннями. Така ситуація обумовлена тим, що у фінансово-кредитних установ недостатня ресурсна база, яка включає як власний капітал банку так і залучені та позичені кошти.

Слід зазначити, що Національний банк України вживає низку заходів щодо підтримання банками достатнього рівня банківського капіталу за допомогою встановлення певних нормативів, здійснює рефінансування банків для підтримки їх ліквідності, а також на законодавчому рівні намагається припинити відтік капіталу з вітчизняної банківської системи. Проте в Україні все більше банків стають банкрутами, підривається довіра до вітчизняної банківської системи, значна частина коштів населення знаходиться поза банками, не здійснюється кредитування реального сектору економіки.

Цілком очевидним є той факт, що для успішної діяльності на фінансовому ринку банки використовують не лише власний капітал, але й залучений та позичений. Саме останні два види капіталу становлять лівову частку у структурі капіталу кожного банку.

Ф. Мишкін зазначає, що не вигідно нагромаджувати занадто багато капіталу, оскільки це впливає на розмір доходу акціонерів. Так, при отриманні чистого прибутку у розмірі 1 млн. грошових одиниць при сумі активів 100 млн. грошових одиниць, якщо власний капітал становить 10%, то акціонери отримують дохід у розмірі 10%, а якщо власний капітал – 5%, дохід акціонера – 20% відповідно [1].

Комерційні банки є насамперед підприємствами, що спеціалізуються на посередницькій діяльності, яка пов'язана, з одного боку, з купівлею вільних грошових коштів на ринку ресурсів, а з другого – їх продажем підприємствам,

організаціям та населенню. За таких умов для банків є однаково важливими як операції із залучення коштів, так і з їх розміщення. Від операцій із залучення коштів залежить розмір банківських ресурсів і, отже, масштаби діяльності комерційних банків. В свою чергу, вигідне розміщення ресурсів сприяє підвищенню дохідності та ліквідності комерційних банків, забезпечує їх економічну самостійність та стабільність.

Кредитні ресурси кожного комерційного банку мають конкретну структуру, тобто певне співвідношення між власними коштами та зобов'язаннями банку, що складається під впливом конкретних умов: універсалізації чи спеціалізації банку, його кредитної стратегії й тактики, обсягу послуг, які пропонують клієнтам, і, звичайно, стану економіки країни.

Забезпечення оптимального співвідношення між власними, залученими та запозиченими коштами є особливо важливим в умовах дефіциту фінансових ресурсів. Формування ресурсів комерційних банків в достатньому обсязі має велике значення для ефективної діяльності банківських установ та розвитку банківської системи в цілому. Наявність достатнього обсягу фінансових ресурсів дозволяє здійснювати активні банківські операції з метою отримання максимального рівня прибутку і диференціації ризиків. Основною з активних операцій комерційних банків є кредитування суб'єктів економічних відносин, в тому числі й довгострокове. Надавати довгострокові кредити можуть лише фінансово стійкі банки, які мають можливість тривалого вилучення наявних ресурсів.

Нині формування ресурсної бази комерційних банків є одним із найважливіших завдань для забезпечення економічного зростання. Банківська система має володіти сукупністю ресурсів, достатніх як для кредитування поточних потреб суб'єктів господарської діяльності, так і для фінансування інвестиційної діяльності, формування відповідних резервів і підтримки власної ліквідності. Обсяг фінансових ресурсів визначає їхній попит на фінансовому ринку й безпосередньо впливає на розмір процентних ставок як за пасивними, так і за активними операціями [2, с. 60]

Сукупний обсяг зобов'язань українських банків протягом 2017 року зріс на 3,5% до 1173 млрд. грн. Основними складовими зобов'язань банківської системи України є кошти фізичних та юридичних осіб. Варто відзначити, що кошти фізичних осіб є головним джерелом формування банківських ресурсів. Це підтверджує той факт, що станом на 1 січня 2018 року кошти фізичних осіб становили 479 млрд. грн, що на 42 млрд. грн. більше ніж в 2015 році або зросли на 9,6%. Для коштів фізичних осіб, теж прослідковується позитивна тенденція збільшення їх розміру на 10 млрд. грн. або на 2,75 для даного періоду.

Протягом 2017 року сукупний обсяг клієнтського портфелю банківської системи України збільшився на 6,4% та станом на 01.01.2018 р. відповідав 858,4 млрд. грн. Незважаючи на визнання неплатоспроможними ряду банківських установ, їх вплив на загальний обсяг зобов'язань був незначним, оскільки депозитний портфель цих установ був дуже малим. За строковим характером в клієнтському портфелі переважають короткострокові депозитні вклади строком до 1 року, включаючи кошти на вимогу. Слід зауважити, що в 2017 році депозитний ринок почав демонструвати ознаки відновлення, обсяг залучених депозитів в цьому році вперше за останні декілька років показує зростання.

З початку 2017 року встановилася тенденція до зростання обсягу вкладів на вимогу. Станом на 01.01.2018 р. їх сума відповідає 438,3 млрд. грн., що



дорівнює 47% сукупного портфелю коштів клієнтів (43% на початок 2017 року). Слід зауважити, що частка коштів, залучених на строк 1-2 роки, поступово зростає, проте загальний їх вклад у сукупний показник є незначним [3].

Частка довгострокових депозитів протягом досліджуваного періоду зросла та станом на 01.01.2018 р. складала 21,1% (20,2% на початок 2017 року) в загальному обсязі зобов'язань банків. Частка коштів, залучених в іноземній валюті, в сукупному клієнтському портфелі залишається значною (49,0% на початок року, та 45,7% за підсумками 2017 року). Водночас зауважимо, що зміна частки валютних депозитів протягом року відбувається внаслідок сезонних коливань курсу валютної пари UAH/USD.

Клієнтський портфель суб'єктів господарської діяльності протягом 2017 р. збільшився на 3,6% (40,2 млрд. грн.) та станом на 01.01.2018 р. складав 379,8 млрд. грн. При цьому, нарощення коштів суб'єктів господарської діяльності відбувалося як за рахунок збільшення залишків на поточних рахунках, так і строкових коштів. На динаміку показника знаний вплив мають курсові різниці. Разом з тим, даний сегмент також демонструє ознаки поступового «оздоровлення», що виражається в збільшенні коштів суб'єктів господарської діяльності на рахунках (за підсумками 2017 року (271,6 млрд. грн.), або +1,6 млрд. грн.) [3].

Отже, головним джерелом банківських ресурсів є залучені кошти, частка яких в середньому по банківській системі України складає 80% від загальної величини ресурсів, а решта (20%) припадає на власний капітал. Варто відзначити, що структура ресурсів окремих комерційних банків є індивідуальною і залежить від ступеня їх спеціалізації, особливостей їх діяльності, стану ринку кредитних ресурсів та інших факторів. Так, універсальні комерційні банки, які здійснюють переважно операції з короткострокового кредитування, як основний вид залучених ресурсів використовують короткотермінові депозити, а іпотечні банки, які займаються довгостроковим кредитуванням під заклад нерухомості, мобілізують кошти шляхом випуску та реалізації довгострокових зобов'язань.

Для переходу української економіки у новий стан необхідне істотне збільшення як капіталу банківської системи, так і ресурсів у цілому. Можна уявити, що на початковому етапі випереджувальними темпами має відбуватися нарощування саме поточних пасивів як результату розвитку підприємницької діяльності, й згодом, у міру збільшення доходів як суб'єктів підприємницької діяльності, так і населення, структура залучених коштів зміниться з нарощуванням частки строкових ресурсів, передусім вкладів населення. Ця послідовність має забезпечити Україну та її банківську систему самодостатньою ресурсною базою економічного зростання.

Проблеми у формуванні ресурсної бази комерційних банків на ринку України будуть залишатися незмінними, поки не налагодиться стабільна система кредитних відносин у нашій економіці.

**Висновки.** Отже, порівняння вартості залучених та позичених коштів, ще раз підтверджує, що вагомим чинником формування ресурсного потенціалу ділового банку в Україні виступають депозити фізичних осіб, основним джерелом яких є заощадження населення. Оскільки вклади населення є найбільш дешевим залученим ресурсом банків, важливим є втілення та поширення практики безготівкових розрахунків між фізичними особами та реалізація такої функції грошей як накопичення через вкладення їх на рахунки

в банки. При цьому важливим є подолання недовіри до банківської системи з боку населення України. Це дасть ще більший результат, виражений у зростанні економічного добробуту держави, який є вигідним для всіх суб'єктів економічного процесу, в тому числі, і для комерційних банків.

#### Список літератури

1. Мишкін Ф. С. Економіка грошей, банківської справи і фінансових ринків / Ф. С. Мишкін ; пер. з англ. С. Панчишина. – К. : Основи, 1998. – 963 с.
2. Васюренко О. Ресурсний потенціал комерційного банку // Банківська справа. – 2002. – № 1. – С. 58-64
3. Аналітичний огляд банківської системи України за 2017 рік / [Електронний ресурс]. – Режим доступу: [http://rurik.com.ua/documents/research/bank\\_system\\_2017.pdf](http://rurik.com.ua/documents/research/bank_system_2017.pdf)

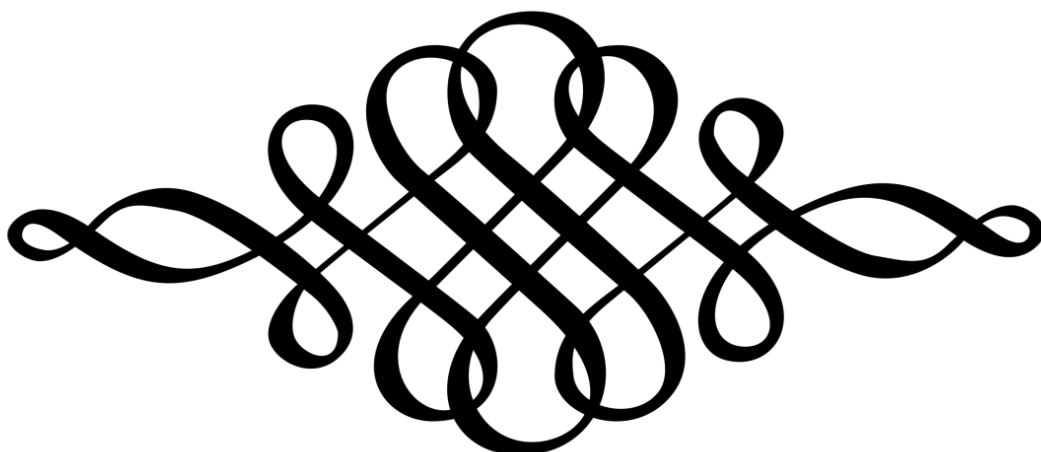

## Секція 4. Модернізація змісту освіти

### Підсекція 4.1. Теорія та історія педагогіки

**Бубін Алла Олександрівна,**  
кандидат педагогічних наук, викладач кафедри  
дошкільної освіти Луцького педагогічного коледжу

#### МАТЕРИНСЬКА ШКОЛА ОЛЕНИ ПЧІЛКИ

**Постановка проблеми.** В умовах сучасного суспільства, коли багатонаціональна Україна стала на шлях демократичних перетворень, метою виховання дітей й чинником розвитку української державності розглядаємо формування національної свідомості, успадкування зростаючими поколіннями соціального досвіду українців, що потребує вивчення маловідомих сторінок його історії, культури та освіти.

Досвід виховання та навчання дітей Волинського краю частково окреслено й у наукових розвідках А. Гемасимчук, Л. Єршової, Ю. Калічака, Г. Маковської, Л. Новаківської та ін. Погляди Олени Пчілки розглядаємо як надзвичайно цінні для сучасного родинного виховання та організації освітнього процесу в закладах дошкільної освіти (переконають мудрістю, життєвістю, історичною перспективою).

**Мета дослідження** – проаналізувати основні засади материнської школи Олени Пчілки.

**Результати дослідження.** Показовим для нас є те, що одна з найяскравіших, найпотужніших постатей літературного та культурного життя України Ольга Петрівна Косач, будувала систему виховання своїх дітей на засадах народної педагогіки, поєднуючи її з досягненнями передової педагогічної думки.

Олена Пчілка не писала спеціальних педагогічних праць з методики навчання та виховання, проте в процесі виховання своїх дітей вона творила власну педагогічну систему, утверджуючи принципи педагогіки життя. Не теоретичними узагальненнями, а реальними кроками практичних дій вона створювала педагогічні засади власної материнської школи [4, 77]. Розглянемо їх дещо детальніше. Отож, мати для дітей у сім'ї була і вихователем, і порадицею. Ольга Косач-Кривенюк згадувала: «...ми, діти, обохнювали її в дитинстві, а ціле своє життя любили й шанували. Леся і брат Михайло любили її і були під впливом чи не найбільше зо всіх нас. Нам у дитинстві здавалося, що кращої, добрішої, розумнішої за маму жінки на світі нема» [5, 49].

У вихованні дітей Олена Пчілка керувалася не фанатичною любов'ю, а діяльною і мудрою любов'ю матері, яка бачила перед собою конкретну мету: виховати дітей повноцінними особистостями, сильними духом, гідними громадянами рідної землі. Водночас Ольгу Петрівну не влаштуувала тодішня система навчання і виховання дітей. Ґрунтовні знання і постійне самовдосконалення дали змогу їй взяти початкову освіту власних дітей на власні плечі [5, 49]. Свій материнський обов'язок Ольга Косач вбачала у закладанні першооснов дитячих знань і умінь, у наданні перших уроків

любові, працьовитості, відповідальності, чесності, совісті, порядності [4, 81].

Олена Пчілка, запроваджувала в своїй сім'ї такі правила: любов і ласку, ніжність матері і розумні вимоги батьків, відсутність насилля, примусу, натомість діти відчуваючи добро та волю, не зловживали довір'ям батьків, пам'ятали їх настанови [2, 61].

У материнській школі Ольги Петрівни панував дух свободи, розуміння потреб дитини, вільного вибору занять та творчості, тому що все це слугувало виявленню, збагаченню і всебічному розвитку дітей. Маючи певну програму початкової освіти, вона надзвичайно уважно ставилася до індивідуальних здібностей дітей. У вихованні Олена Пчілка рішуче відкидала муштрування, надуживання примусом, наказом [4, 90].

Виховати своїх дітей патріотами української землі було свідомою метою Ольги Косач: «В дітей мені хотілось перелити свою душу і думки, і з впевненістю можу сказати, що мені це вдалося» [1, 20]. У 1881 році, навесні, вона спеціально возила своїх дітей в село Чекну Дубенського повіту, щоб вони послухали веснянок, подивились на народне свято, помилувалися народним вбранням [2, 61]. У Колодяжному, куди сім'я Косачів переїхала з Луцька, мати створила оточення для того, щоб українська мова була їм найближчою, щоб діти краще вивчили життя українського народу. Діти Олени Пчілки, спілкуючись і товаришуючи з селянськими дітьми, вчилися розуміти їхнє життя і працю, проймались їхніми турботами. Вони ніколи не виділялись серед сільських ровесників ні одягом, ні поведінкою [4, 87].

Виховна система Олени Пчілки спиралася на народну мудрість, у якій втілено життєвий досвід попередніх і сучасних поколінь. Ольга Петрівна знала безліч народних пісень, примовок, загадок, переказів, сміховинок, казок і переказувала їх дітям. У родині Косачів постійно шанували народні звичаї [4, 89].

За твердим переконанням Олени Пчілки, зрости повноцінною особистістю дитина зможе лише за умови ґрунтового знання історії рідної держави та інших країн, оскільки засвоєння історичних знань є пізнанням кожного народу із його прагненнями, надіями.

Ольга Петрівна підтримувала та заохочувала бажання дітей вивчати іноземні мови, адже розуміла, що їх досконале знання дасть широкі можливості для збагачення знань, інтелектуального розвитку, творчості. На прикладі власних дітей вона довела, що успіх у вивченні іноземних мов можна досягти, коли рідна мова пустить глибоке коріння в духовну природу дитини [4, 82].

Олена Пчілка як педагог досконало і майстерно володіла рідною мовою, була чудовим оповідачем, вміла малювати, розумілася в музиці, грала на фортепіано, добре співала, гарно танцювала, мала акторські здібності і брала активну участь в аматорських виставах, була творчою обдарованою особистістю. Ці риси мати намагалася передати своїм дітям, виховуючи їх власним прикладом [5, 49].

Ольга Косач постійно спонукала дітей до розумової діяльності. Вона вчила дітей читати, писати. Слухати, чітко висловлювати власні думки, працювати з книгою. Діти постійно перебували в атмосфері розумових пошуків [4, 89].

Ольга Петрівна гарно малювала краєвиди Волині. Вона навчала цьому дітей, розвивала в них вміння спостерігати, аналізувати, сприймати чужий малюнок. У будинку Косачів було багато картин, організовувалися виставки дитячих малюнків. Уроки мистецтва передбачали вишивку та народний крій.

На Великодні свята вся родина розписувала писанки. Коли виявилось, що Леся має здібності до музики, мати купила для неї фортепіано. Музиці навчалися всі діти родини [3, 62].

У сім'ї Косачів існував домашній український драматичний та ляльковий театри. Дітей з інших родин, передусім селянських, запрошували до виконання ролей. Під керівництвом матері діти оформляли декорації, самостійно виготовляли костюми [4, 89].

Велике значенні у вихованні дітей Косачів відіграла книга. На думку Олени Пчілки, книга пробуджує і живить творче мислення дитини. Вона допомагає у навчанні, самовихованні, збагачує знаннями, зміцнює волю, пробуджує мрію. Саме завдяки книгам, що їх добирала для читання Ольга Петрівна, її діти отримували ґрунтовну домашню освіту, прилучалися до літературної творчості. У сім'ї шанували Т. Шевченка, І. Франка, М. Гоголя. У великій пошані родини була й рукописна книга. Спільно з матір'ю діти збирали народні пісні й легенди. Все це записувалося, систематизувалося і використовувалося для навчання [2, 62].

Мудрість народної педагогіки підказувала Олені Пчілці, що дітей змалку необхідно привчити до праці. Найперші уроки праці дітям повинна дати мати і Ольга Петрівна довела це власним прикладом. Діти завжди її бачили в якійсь роботі: вона або писала художні твори, або перекладала з інших мов чи збирала зразки народного орнаменту, записувала пісні, різні обряди і звичаї, активно займалася громадськими справами, сама керувала великим домашнім господарством тощо.

Розглядаючи працю як органічну необхідність життєдіяльності сім'ї, як святий обов'язок дітей, Олена Пчілка постійно заохочувала їх до трудової діяльності. Діти працювали в саду, на городі, порядкували біля квітників, змалку вчилися шити і вишивати. Працю поєднували з грою і творчістю: «... квіти висівали не будь-як, а то сонечком, то місяцем чи ще якимось іншим способом»; вигадували витівки у розміщенні дерев. Улітку садиба Косачів нагадувала чудовий квітник: на клумбах росли айстри, півонії, лілії, барвінок, буяв жасмин і бузок, альтанки були обсажені в'юнкими квітами.

У материнській школі діти вчилися розуміти, що кожен залежить від праці багатьох людей, що в праці вони збагачуються, розвиваються, утверджуються, мають можливість отримати й естетичну насолоду. Рано здобуті трудові навички дозволяли дітям давати самим собі раду, коли вони залишалися вдома без батьків [4, 91].

Ольга Петрівна переконувала в тому, що «майбутнє батьківщини залежатиме від того, чи дитина виросте приятелем чи ворогом України, од того, що їй буде зацеплене в сім'ї». «Діти – се наш дорогий скарб, се наша надія, се – молода Україна», – неодноразово повторювала письменниця [3, 13].

Олена Пчілка добре розуміла, що на допомогу батькам і дітям потрібний окремий літературний часопис. З 1908 року вона власним коштом почала видавати додаток до «Рідного краю» – щомісячний журнал для дітей «Молода Україна». Вона намагалася зробити видання цікавим для всіх дітей: вміщувала і складніші твори для старших, і казки, розваги, пісні, вірші для молодших. Друкувала твори Дж. К. Джерома, Дж. Стіфта, Г.-Х. Андерсена, В. Гауфа, Л. Толстого, М. Гоголя, Т. Шевченка, Лесі Українки, О. Олеся, Х. Алчевської, С. Васильченка. Ольга Петрівна, окрім перекладів, друкувала в журналі вірші, оповідання, п'єси, байки [1, 21]. Редакція журналу мала на меті прилучати малих українців до світової культури. Пробудженню національної свідомості

сприяли розповіді про історичне минуле України, про віру і духовність наших людей, про українських кобзарів, знайомство з казками [3, 13].

Олена Пчілка вважала, що у змісті дитячого читання повинні бути твори із науковими відомостями про природу і навколишній світ. У розділі «Світопізнання» у простій, доступній їм формі подавала науково-пізнавальні матеріали про далекі й близькі країни, тваринний і рослинний світ, явища природи, новітні відкриття. Завдяки пропонованому матеріалу діти ознайолювалися з навколишнім світом, формувалися їхні пізнавальні інтереси, розвивалися інтелектуальні здібності. Деякі розповіді й зараз могли б стати у пригоді батькам й вихователям. Наприкінці кожного номера подавалися добірки загадок, скоромовок, смішинок [1, 21].

Як талановитий педагог і любляча мати, Ольга Косач у своїх творах для дітей зуміла збагнути і передати найтонші прояви дитячої психіки. Засівання чистої дитячої душі прекрасним, етичним, духовним письменниця вважала найважливішою метою своїх літературних творінь. Поетичні твори Олени Пчілки, написані для дітей, сповнені радістю, оптимізмом, навчають добру.

**Висновки.** Отже, результати аналізу освітньо-виховної діяльності Ольги Косач у колі родини дозволяє стверджувати, що вона створила власну материнську школу. Її основоположними засадами стали принципи народності, природовідповідності, гуманності та демократизму. Олена Пчілка практично довела неперевершеність і впливовість виховання дитини у сім'ї.

Досвід виховання дітей у материнській школі Ольги Косач розглядаємо засадничим для сьогодення, оскільки вплив сім'ї на життя кожної людини, суспільства, народу, держави загалом невпинно зростає і актуалізується.

#### Список літератури

1. Кондратенко Л. Олена Пчілка – мати, письменниця, педагог // Дошкільне виховання. – 1990. – № 7. – С. 20–21.
2. Маковська Г. Особливості виховання дітей у родині Косачів // Науковий вісник ВДУ. Журнал Волинського державного університету імені Лесі Українки. – Серія : Педагогіка, психологія. – 1997. – № 7. – С.61–62.
3. Мойсеева Г. Перелійте в дітей свою душу // Українське слово. – 2004. – 12–18 травня. – С.13.
4. Новаківська Л. В. Просвітницька діяльність і педагогічні погляди Олени Пчілки [Текст] : дис... канд. пед. наук: 13.00.01 / Новаківська Людмила Володимирівна ; Інститут педагогіки АПН України. – К., 1998. – 180 с.
5. Новаківська Л. Материнська школа Олени Пчілки // Початкова школа. – 1997. – № 9. – С.47-50.

**Марчук Сергій Степанович,**  
кандидат педагогічних наук, завідувач кафедри  
педагогіки, психології та окремих методик,  
голова ради молодих науковців  
Луцького педагогічного коледжу

#### **КАФЕДРИ ПСИХОЛОГО-ПЕДАГОГІЧНИХ ДИСЦИПЛІН – 5 РОКІВ. НА ШЛЯХУ СТАНОВЛЕННЯ: ВІД ПРЕДМЕТНОЇ СЕКЦІЇ – ДО КАФЕДРИ: ІСТОРІЯ, ЗДОБУТКИ, ПЕРСПЕКТИВИ**

**Постановка проблеми.** Діяльність викладачів кафедри спрямована на підготовку висококваліфікованих фахівців, які зможуть виконати покладену на

них велику відповідальність – сформувати багатогранну творчу особистість, підготувати їх до роботи в національній школі.

**Мета дослідження** – проаналізувати етапи розвитку та становлення кафедри психолого-педагогічних дисциплін Луцького педагогічного коледжу. З’ясувати тенденції розвитку кафедри на близьку перспективу.

**Результати дослідження.** 6 березня 2018 року на кафедрі відбувся науково-практичний семінар: *«Кафедрі психолого-педагогічних дисциплін – 5 років. На шляху становлення: від предметної секції – до кафедри: історія, здобутки, перспективи»*. У табл.1 подано стислу хронологію важливих подій кафедри [3].

Таблиця 1

**Хронологія освітньо-наукового життя кафедри психолого-педагогічних дисциплін Луцького педагогічного коледжу**

- 1964 р. Створення секції педагогіки і психології (керівник секції – О. П. Кутова (1964–1965))
- 1966 р. Утворення секції педагогіки, психології і фізичного виховання (керівник – О. П. Кутова (1966–1976))
- 1977 р. Початок роботи предметної комісії дошкільної педагогіки і психології (голова комісії – В. С. Федорчук (1977–1979). Створення предметної комісії шкільної педагогіки і психології (голови комісії: О. П. Кутова (1977), Т. О. Гарасимюк (1979))
- 1979 р. Інтеграція предметної комісії шкільної педагогіки, психології з предметами образотворчого мистецтва і ручної праці (голова комісії – Т. О. Гарасимюк (1979))
- 1980 р. Доукомплектування предметної комісії дошкільної педагогіки, психології профільними методиками (голови комісії: В. С. Федорчук (1980–1994), Г. В. Романенко (1995–1998), С. І. Малиновська (1999–2003)). Функціонування предметної комісії шкільної педагогіки і психології (створена в 1977 р., в 1979 р. – об’єднана з предметами образотворчого мистецтва і ручної праці) (голови комісії: Т. О. Гарасимюк (1980), Ж. В. Касьяненко (1981), Н. О. Музика (Денис) (1982–1983), В. А. Никитюк (Савчук) (1984–1990), А. В. Тарасюк (1991–2003))
- 18 травня 1999 р. Перший захист дисертації на здобуття кандидата психологічних наук викладача О. С. Хлівної
- 15 жовтня 1999 р. Перший захист дисертації на здобуття кандидата педагогічних наук викладача П. М. Бойчука
- 28 серпня 2003 р. Об’єднання предметних комісій шкільної педагогіки і психології та дошкільної педагогіки, психології та методик у циклову комісію викладачів шкільної та дошкільної педагогіки, психології та окремих методик (голови: А. В. Тарасюк (2003–2009); доктор пед. наук, професор А. С. Нісімчук (2009–2013))
- 4 березня 2013 р. Утворення кафедри психолого-педагогічних дисциплін (завідувачі кафедри: к.пед.н. О. А. Гузенко (2013–2015), к.пед.н. Н. В. Борбич (2015–2017), к.пед.н. С. С. Марчук – з вересня 2017 року))
- 12 липня 2017 р. Перший захист дисертації на здобуття доктора наук викладача Н. В. Іванової
- 1 вересня 2018 Кафедру психолого-педагогічних дисциплін реорганізовано у кафедру педагогіки, психології та окремих методик

Зазначимо, що *кафедра психолого-педагогічних дисциплін* – перша кафедра, створена у коледжі. Тому вона має історичне значення. Наказ директора коледжу П. М. Бойчука про створення кафедри психолого-педагогічних дисциплін у березні 2013 року [5] зробив перший крок до реформи у структурній побудові, організації та управлінні освітнім процесом у Луцькому педагогічному коледжі.

*Наша кафедра – найбільш потужна у науковому плані* – три доценти, один доктор наук, 13 кандидатів наук, 1 докторант, 1 аспірант, 4 пошукувачі. Освітній процес на кафедрі забезпечують 19 спеціалістів вищої категорії, 4 спеціалісти I категорії, 5 спеціалістів II категорії, троє спеціалістів. Дев'ять викладачів мають педагогічне звання «викладач-методист», четверо – «старший викладач». За п'ять років, упродовж 2013–2017 років, дисертаційні дослідження захистили 7 викладачів кафедри (2013 рік – Н. В. Борбич; 2015 рік – Н. А. Антонюк, А. О. Бубін; 2016 рік – С. С. Марчук; 2017 рік – М. І. Замелюк А. М. Циплюк, Н. В. Іванова).

Основними завданнями кафедри психолого-педагогічних дисциплін у сучасних умовах вбачаємо: провадження на високому рівні освітньої діяльності, яка забезпечує здобуття особами вищої освіти відповідного ступеня за обраними ними спеціальностями; забезпечення органічного поєднання освітньої, науково-методичної та інноваційної діяльності; створення необхідних умов для реалізації учасниками освітнього процесу їхніх педагогічних здібностей і талантів; збереження та примноження культурно-освітніх досягнень українського суспільства; вивчення попиту на окремі педагогічні спеціальності на ринку праці.

*Кафедра – одна з найбільших у коледжі у кількісному складі.* Вона налічує 33 викладачів. Постійних членів кафедри – 27 осіб, сумісників – 6 осіб. З них, четверо чоловіків, 29 жінок. У декретній відпустці по догляду за дитиною перебувають три особи. Середній вік кафедри складає 42 роки.

*Кафедра психолого-педагогічних дисциплін – осередок виховної роботи в коледжі* на чолі з С. П. Бахомент, головою методичного об'єднання кураторів навчальних груп. Зокрема, зараз 9 викладачів є кураторами, що складає 30% від постійних членів кафедри.

*Кафедра має свої наукові традиції*, які дають змогу згуртуватися навколо важливих освітньо-виховних проблем національної школи, актуальних досліджень психолого-педагогічної науки. Вони сприяють розкриттю творчих здібностей та талантів викладачів кафедри та студентів. Традиційними вже стали такі наукові та науково-практичні заходи:

- проведення студентських олімпіад з педагогіки, психології, дошкільної педагогіки та фахових методик у галузі дошкільної освіти (починаючи з 2002 року з ініціативи С. С. Марчука);

- проведення Конкурсу «Кращий студент Луцького педагогічного коледжу» (з ініціативи заступника з виховної роботи Т. В. Оксенчук);

- проведення студентської науково-практичної конференції «Волинська весна: перші паростки науки» (започаткованої у 2017 році Н. В. Борбич). До слова, цьогоріч у ній взяло участь 130 студентів із 14-ти навчальних закладів України та США [2];

- проведення Міжнародної науково-практичної конференції «Національна освіта в стратегіях соціокультурного вибору: теорія, методологія, практика» (започаткованої у 2016 році з ініціативи доцента, доктора філософських наук Н. В. Іванової [4];



– проведення педагогічних читань «Серце віддане дітям» (присвячених творчості Василя Сухомлинського, з 2016 року з ініціативи С. С. Марчука та А. М. Луцюка); «Актуальні ідеї К. Д. Ушинського в контексті навчання й виховання української молоді» (започатковані 2017 року з С. С. Марчуком) [1]; «Актуальні ідеї Софії Русової в умовах сьогодення» (з 2016 року, започатковані А. О. Бубін та С. І. Боярчук);

– співучасть у проведенні всеукраїнської науково-практичної конференції «Вектор пошуку в сучасному освітньому просторі» (започаткованої у 2016 році завідувачем заочного відділення Н. Г. Денисенко та Головою Ради молодих науковців коледжу С. С. Марчуком);

Викладачами кафедри опубліковано вже у цьому навчальному році 95 наукових статей та тез, з них – 19 у фахових вітчизняних, 9 – у закордонних журналах та періодичних виданнях, що входять до науково-метричної бази *Web of Science* (2 публікації). 12 викладачів кафедри взяли активну участь у конкурсі професійної майстерності педагогічних працівників технікумів і коледжів «Педагогічний оскар-2018». Приємно, що серед 215 учасників конкурсу переможцями стали і наші колеги. Зокрема, Т. В. Оксенчук та С. П. Бахомент – переможці в номінації «Інноватика в організації виховної роботи». Друге місце в номінації «Інноватика в організації практичного навчання студентів, курсового (дипломного) проектування» здобув колектив авторів у складі С. П. Бахомент, Н. В. Борбич, А. П. Хомярчук.

*Наша кафедра дуже працює*, тому за результати своєї праці викладачі мають державні нагороди. Так, знаком «Василь Сухомлинський» нагороджені Бойчук П. М. (2006), Оксенчук Т. В. (2009), Луцюк А. М. (2018), знаком «Відмінник освіти України» – Бойчук П. М. (2002), Оксенчук Т. В. (2000). Почесного звання «Заслужений працівник освіти України» у 2009 році удостоївся Бойчук П. М. Відзнаку «Орден княгині Ольги» у 2017 році отримала Оксенчук Т. В. Крім того, викладачі кафедри нагороджені подякою МОН України (Іванова Н. В.), подякою Прем'єр-міністра України (Боремчук Л. І., 2012), почесною грамотою КМУ, МОН України (Бойчук П. М., 2015, 2007), низка викладачів кафедри мають Почесні грамоти Волинської обласної ради та Волинської обласної державної адміністрації, подяки Луцького міського голови, грамоти Луцького педагогічного коледжу та інші відзнаки.

**Висновки.** Отже, наша кафедра універсальна, вона самобутня. У ній сплелось багато самовідданих, творчих, працюючих, дружніх, талановитих, енергійних, молодих, досвідчених, неперевершених, оригінальних, добрих, високопрофесійних однодумців – директора, заступників, завідувача відділення, методиста коледжу, кандидатів та докторів наук, доцентів, танцівників аматорського викладацького хореографічного колективу «Феєрія», керівників студентських гуртків «Дидакал», «Дзеркало», «Гаудеамус», «Пізнай себе», практичного психолога, соціального педагога, вічно молодих, закоханих у науку, осяяних вірою, надією та любов'ю людей. *Перспективами* у роботі кафедри вбачаємо закордонне стажування викладачів, написання одноосібних та колективних монографій.

#### Список літератури

1. Актуальні ідеї К. Д. Ушинського в контексті навчання й виховання української молоді : збірник матеріалів Других педагогічних читань учасників педагогічного гуртка «ДИДАСКАЛ» та науковців-дослідників психолого-педагогічної спадщини Ушинського (27 лютого 2018 року, місто Луцьк, Луцький педагогічний коледж) / уклад. кер. пед. гуртка С. С. Марчук. – Луцьк : Волиньполіграф, 2018. – 82 с.

2. Волинська весна : перші паростки науки : Збірник матеріалів I Міжвузівської студентської науково-практичної конференції (1 березня 2017 року). – Луцьк : ПП Іванюк В. П., 2017. – 208 с.

3. Луцький педагогічний коледж – офіційний сайт. – Електронний ресурс. Режим доступу: <http://ipc.org.ua/>

4. Національна освіта в стратегіях соціокультурного вибору : теорія, методологія, практика. Матеріали I Міжнародної науково-практичної конференції, 14 квітня 2016 року. – Луцьк : Луцький педагогічний коледж, 2016. – 432 с.

5. Про створення кафедри психолого-педагогічних дисциплін : Наказ директора Луцького педагогічного коледжу від 05.03.2013 року № 31/1.

**Куліш Владислав Русланович,**  
студент спеціальності 013 «Початкова освіта»,  
учасник педагогічного гуртка «Дидакал»  
Луцького педагогічного коледжу  
*Науковий керівник:*

**Марчук Сергій Степанович,**  
кандидат педагогічних наук, завідувач кафедри  
педагогіки, психології та окремих методик  
Луцького педагогічного коледжу

## **ФОРМУВАННЯ ЗДОРОВ'ЯЗБЕРЕЖУВАЛЬНОЇ КОМПЕТЕНТНОСТІ ШКОЛЯРІВ КРІЗЬ ПРИЗМУ ІДЕЙ К. Д. УШИНСЬКОГО**

**Постановка проблеми.** Здоров'я – найперша необхідна умова успішного розвитку кожної людини, її навчання, праці, добробуту, створення сім'ї і виховання дітей.

Навчити дітей берегти і зміцнювати своє здоров'я – одне з найважливіших завдань сучасної школи, яке має стати атрибутом будь-якої освітньої діяльності у навчальному закладі і поза його межами.

**Мета дослідження** – з'ясувати засоби та форми формування здоров'язбережувальної компетентності, обґрунтовані у працях К. Д. Ушинського.

**Результати дослідження.** Здоров'язбережувальна компетентність як ключова формується на міжпредметному рівні за допомогою предметних компетенцій з урахуванням специфіки предметів та пізнавальних можливостей учнів початкових класів. Здоров'язбережувальна компетентність формується шляхом вивчення предметів освітньої галузі «Здоров'я і фізична культура» і передбачає оволодіння учнями відповідними компетенціями.

Здоров'язбережувальна компетентність – здатність учня застосовувати здоров'язбережувальні компетенції в умовах конкретної життєвої або навчальної ситуації на користь збереження, зміцнення і формування здоров'я.

Здоров'язбережувальні компетенції (життєві та спеціальні) – це суспільно визнаний рівень знань, умінь, навичок, ставлень, які сприяють здоров'ю у всіх сферах життєдіяльності людини [1].

Розглянемо основні засоби та форми формування здоров'язбережувальної компетентності, обґрунтовані у працях К. Д. Ушинського.

У творах «Людина як предмет виховання», «Педагогічна подорож Швейцарією», «Звіт про відрядження за кордон» проаналізовано сутність категорії «гімнастика», її педагогічне та лікувальне значення, визначено зміст

гімнастичних вправ, їх тривалість під час уроку, класифіковано гімнастику на жіночу і чоловічу. Проілюструємо думки К. Д. Ушинського щодо цієї проблеми в таких його аргументах:

– гімнастика як система довільних рухів, спрямованих на доцільну зміну фізичного організму, впливу не тільки на зміцнення тіла й розвиток певних його органів, а й запобігання хворобам і навіть їх лікування;

– недалеко той час, коли гімнастика стане наймогутнішим медичним засобом навіть при складних внутрішніх хворобах; бо гімнастичне лікування виліковує його недуги;

– гімнастичні ігри проводяться влітку у саду, взимку в особливому залі, і щодня трішки в класах (малолітня швейцарська школа Фреліха);

– гімнастика на дворі – більше гра, ніж гімнастика, і вчителів, мабуть, важко показувати дівчатам гімнастичні вправи [5, 234].

Педагог аналізує важливі природні чинники фізичного виховання – сонце, повітря, воду, що діють спільно з фізичними вправами (гімнастикою, іграми) і посилюють оздоровчий вплив на учнів. Він вдало підкреслив важливу роль природи у фізичному розвитку особистості: «Уявіть собі дитину в якомусь глухому сільському закутку, що бавиться цілий день під впливом всерозвиваючої природи, невпинно рухається, відчуває, думає, по-дитячому, звичайно, плаче або сміється, тобто живе всім своїм духовним і тілесним організмом» [5, 409].

Фізична праця як дієвий засіб зміцнення здоров'я школярів. Найбільш повно цю важливу проблему педагог дослідив у творі «Праця в її психічному та виховному значенні». Науковець відзначив: «Праця є єдиним доступним людині на землі та єдино достойним ним для неї щастям» [2, 15]. Зупинимося більш детально на окремих положеннях К. Д. Ушинського, які розкривають сутність праці як важливого засобу не тільки фізичного, а й розумового розвитку школяра, знаходження оптимальних умов поєднання різних видів трудової діяльності зі змістовним відпочинком:

– тіло, серце і розум людини потребують праці [3, 390];

– саме праці людина була зобов'язана хвилинами високих насолод [3, 389–391];

– виховання, якщо воно бажає щастя людині, повинне виховувати її не для щастя, а готувати до праці життя.

Педагог обґрунтовує фізичну працю як життєвий та здоров'язбережувальний принцип, необхідний у розумовій діяльності школяра:

– фізична праця необхідна для розвитку і підтримання в тілі людини фізичних сил, здоров'я, фізичних здібностей і доводити це немає потреби;

– необхідність розумової праці для розвитку сил і здорового, нормального стану людського тіла є очевидною;

– надмірна розумова праця шкідлива; але й надмірна фізична праця також по-руйнівному впливає на організм;

– будь-яка розумова праця, приводячи в дію нервову систему, впливає благотворно на обіг крові і на травлення [3, 390].

Самовиховання, на думку К. Д. Ушинського виступає важливим чинником формування здорової особистості. Заслуговує на увагу, на наш погляд, «рецепт» самовиховання двадцятидворічного студента Костянтина Ушинського:

1. Спокій цілковитий, принаймні, зовнішній.
2. Прямота у словах і вчинках.

3. Обдуманість дій.
4. Рішучість.
5. Не говорити про себе без потреби жодного слова.
6. Не марнувати часу несвідомо; робити те, що хочеш, а не те, що трапиться.
7. Витратити тільки на необхідне або приємне, а не за пристрастями витратити.
8. Кожен вечір добросовісно давати собі звіт у вчинках.
9. Жодного разу не хвалитися ні тим, що було, ні тим, що є, ні тим, що буде.
10. Нікому не показувати цього журналу [4, 413].

У формуванні здоров'язбережувальної компетентності важливою є роль фізкультхвилинок та фізкультпауз у відпочинку, підвищенні розумової працездатності школяра. К. Д. Ушинський у своїх статтях «Педагогічна практика», «Дещо про перші уроки в школі», «Праця в її психічному і виховному значенні» акцентує на розгляді цієї проблеми. К. Д. Ушинський у власній педагогічній діяльності відразу помічав стомлювання учнів і для 15-тихвилинного відпочинку практикував такі прийоми: розмова з дітьми про домашні справи, ігри, розказування анекдоту, ознайомлення з життєписом відомої людини [5, 302]. Отже, як бачимо, педагог описує важливість фізкультпаузи для відпочинку учнів.

У порадах батькам і наставникам у підручнику «Рідне слово» К. Д. Ушинський радить учителям під час викладання рідної мови використовувати фізкультхвилинки, щоб запобігти неуважності та втомі школярів, переключити їх увагу з одного виду діяльності на інший, дати можливість короткочасного відпочинку дитячому організму. Для цього педагог пропонує такі способи швидкої релаксації:

– привчити дітей до деяких класних рухів за командою, які корисні не тільки тому, що дають дітям змогу рухатися і розім'яти свої стомлені від сидіння органи, а й допомагають учителеві збуджувати увагу класу і зосереджувати на своїх словах та рухах;

– ці рухи мають бути нечисленні і прості: встаньте, сідайте, руки на стіл, руки назад, піднесіть праву руку, ліву, вийдіть з-за лав, перемініть місця, перша лава, встань, друга – сідай тощо;

– доцільно привчити дітей до певних рухів за німою командою – якимись умовними знаками;

– класні співи є прекрасним засобом, що освіжає й гармонізує клас;

– коли помітили, що клас стомився, неуважний, працює мляво, починаються позіхання, маленькі пустощі, попросіть проспівати якусь пісеньку – і все знову налагодиться, енергія відновиться, діти почнуть працювати, як перед тим;

– якщо вчитель не вміє співати, хай привчить дітей вимовляти цілим класом якісь молитви, вірші, прислів'я; це може замінити частково співи, як засіб, що освіжає стомлений і неорганізований клас [5, 403].

**Висновки.** Таким чином, підводячи підсумки викладених вище положень, зазначимо, що у формуванні здоров'язбережувальної компетентності, загалом у фізичному вихованні, потрібно використовувати увесь арсенал засобів та форм для повноцінного тілесного розвитку дитини. Погоджуємося з думкою К. Д. Ушинського, що гімнастика, різноманітні фізичні вправи, тілесна втома, що потребує сну та їжі, прогулянка на свіжому

повітрі, прохолодна спальня, холодні купання є найкращими засобами для того, щоб завжди тримати організм школяра в нормальному фізіологічному та психічному стані.

#### Список літератури

1. Основи здоров'я: навчальна програма для загальноосвітніх навчальних закладів 1-4 класи // Навчальні програми для 1-4 класів загальноосвітніх навчальних закладів. – Режим доступу : <https://mon.gov.ua/index.php/ua/diyalnist/osvita/doshkilna-ta-zagalna-serednya/5770>
2. Ушинский К. Труд в его психическом и воспитательном значении / К. Ушинский // Журнал Министерства народного просвещения. – 1860. – июль. – Часть неофициальная (третье десятилетие). – Ч. CVII. – С. 1–29.
3. Ушинський К. Д. Праця в її психічному і виховному значенні / К. Д. Ушинський // Ушинський К. Д. Твори : В 6 т. – Т. 5 / К. Д. Ушинський. – Київ : Рад. шк., 1952. – С. 387-395.
4. Ушинський К. Д. Вибрані педагогічні твори / К. Д. Ушинський. – Київ : Рад. шк., 1949. – 418 с.
5. Ушинський К. Д. Твори. В 6-ти т. Т. 2. Педагогічні статті та матеріали до «Детского мира» та «Родного слова» / К. Д. Ушинський ; відп. за укр. вид. Г. С. Костюк, С. Х. Чавдаров. – Київ : Рад. шк., 1954. – 449 с.

**Левчук Каріна Олександрівна,**  
студентка III курсу спеціальності 013 «Початкова освіта»,  
учасник педагогічного гуртка «Дидаскал»  
Луцького педагогічного коледжу  
*Науковий керівник:*

**Марчук Сергій Степанович,**  
кандидат педагогічних наук, завідувач кафедри  
педагогіки, психології та окремих методик  
Луцького педагогічного коледжу

### САМОРОЗВИТОК ВЧИТЕЛЯ В ПЕДАГОГІЧНІЙ СПАДЩИНІ ВАСИЛЯ СУХОМЛИНСЬКОГО

**Постановка проблеми.** Протягом останніх років Україна зробила великий крок уперед, однак сьогодні спостерігається протиріччя між потребою суспільства у високогуманних особистостях та реальністю нашого повсякденного життя: дефіциту людяності, милосердя, співчуття, доброти. Провідна роль у вирішенні даної проблеми належить сучасній школі, а саме вчителю, який за допомогою гуманізації освіти має забезпечити утвердження пріоритету загальнолюдських цінностей у майбутніх здобувачів освіти.

**Мета дослідження.** Висвітлити найяскравіші аспекти активного саморозвитку сучасного вчителя через призму педагогічної спадщини В. Сухомлинського.

**Результати дослідження.** Протягом останніх років людство зробило величезний крок уперед у напрямку долучення до світових тенденцій життя і розвитку суспільства. Однак сьогодні спостерігається протиріччя між потребою суспільства у високогуманних особистостях та реальністю нашого повсякденного життя. Все це посилюється прискоренням темпів життя. Закономірно, що все частіше для особистості важливо, на якому рівні здійснюється взаємодія та контакти з іншими людьми, як це впливає на її емоційний стан, самопочуття, життєві ритми. У цих умовах сучасні технології,

зміна способу, змісту праці, науково-технічний прогрес визначають потребу не тільки у вузькій професійній підготовці людини, вдосконалення її кваліфікаційного рівня, але й у більш широкому культурному розвитку особистості, формуванню у неї високих моральних якостей, про які ще за життя говорив В. Сухомлинський [1, 28].

Провідна роль у вирішенні даної проблеми належить школі та сучасному вчителю, адже від його саморозвитку залежить формування особистісних якостей школярів. Без перебільшення можна стверджувати, що жоден із творів В. Сухомлинського не обминає питань морального розвитку особистості, її якостей. Насамперед це стосується таких його праць, як “Духовний світ школяра підліткового та юнацького віку”, “Дума про людину”, “Моральний ідеал молодого покоління”, “Сто порад учителю”, “Серце віддаю дітям” та багато інших.

Професійний саморозвиток вчителя – є одним із головних складових осучаснення навчально-виховного процесу, про який згадував Василь Олександрович. Він казав, що найчастіше така проблема постає саме перед молодим вчителем, початківцем, який сповнений прагненням знайти свій власний шлях на нелегкій вчительській ниві. Йому часто бракує досвіду, подекуди і знань, однак звернення до багатющої педагогічної спадщини видатного українського педагога може стати одним із джерел саморозвитку і самоорганізації вчителя. Адже без сумніву можна стверджувати, що ідеї та поради В. Сухомлинського виховують в учителів здатність адаптуватися в сучасних освітніх умовах, сприяти переходу на новий рівень професійної майстерності, готувати педагога до роботи у школі. Найбільшого значення педагог приділяв особистості вчителя і його саморозвитку: “Не програма, не підручник і не метод вирішують успіх справи, а особистість і лише особистість учителя. Не допустити власної педагогічної кончини, не згаснути, не вмерти заживо – ось запорука того, що наша вчительська праця принесе нам справжнє щастя завжди”. В. Сухомлинський вважав, що світло від радості пізнання, учнівський успіх – це найвище мірило вчительського щастя для справжнього педагога [2, 34].

Згадуючи сучасних вчителів, варто зазначити, що важливою складовою процесу професійного саморозвитку є розвиток власних здібностей до педагогічної діяльності. В. Сухомлинський писав, що від педагога залежить, чим стане серце дитини – “ніжною квіткою чи засушеною корою”. Спираючись на дослідження, можна виокремити такі шість провідних здібностей до педагогічної діяльності:

*комунікативність* – професійна здатність педагога, що характеризується потребою у спілкуванні, готовністю легко вступати в контакт, викликати позитивні емоції у співрозмовника й відчувати задоволення від спілкування;

*перцептивні здібності* – професійна проникливість, пильність, педагогічна інтуїція, здатність сприймати і розуміти іншу людину;

*динамізм особистості* – здатність активно впливати на іншу особистість;

*емоційна стабільність* – здатність володіти собою, зберігати самоконтроль, здійснювати саморегуляцію за будь-якої ситуації, незалежно від сили зовнішніх чинників, що провокують емоційний зрив;

*оптимістичне прогнозування* – прогнозування розвитку особистості з орієнтацією на позитивне в ній і перетворення всієї структури особистості через вплив на позитивні якості;

*креативність* – здатність до творчості, спроможність генерувати незвичні ідеї, відходити від традиційних схем, швидко розв’язувати проблемні ситуації [3, 30].

У саморозвитку вчителя особливу увагу слід приділяти удосконаленню педагогічної техніки, як форми організації поведінки вчителя. Знання, спрямованість і здібність без умінь, без володіння способами дій не є гарантією високих результатів. Педагогічна техніка – це вміння використовувати психофізичний апарат як інструмент виховного впливу, це прийоми володіння собою (своїм організмом, настроєм, мовленням, увагою й увагою) і прийоми впливу на інших.

Результатом невинного професійного саморозвитку вчителя неодмінно стане педагогічна творчість, про яку В. Сухомлинський писав: “Творчість – це не сума знань, а особлива спрямованість інтелекту, особливий зв’язок між інтелектуальним життям особистості і проявом її сил в активній діяльності”. Педагог був переконаний, що основою діяльності вчителя є творчість, однією з необхідних умов якої є вихованість та висока майстерність. “Творчий вчитель, зазначав В. Сухомлинський, не той, хто відповідно досвідчений, добре знає свій предмет” [4, 263].

**Висновки.** Отже, саморозвиток вчителя є тією рушійною силою, яка рухає нас уперед та забезпечує гідне майбутнє здобувачам освіти. Саме від нього залежить якість знань, умінь та навичок учнів.

#### Список літератури

1. Бутківська Т. Проблема цінностей у соціалізації особистості / Т. Бутківська // Цінності освіти і виховання : Наук.-метод. збірник / за ред. О. Сухомлинської. – Київ, 1997. – С. 26-30.
2. Коваленко Н. Ф. Використання педагогічної спадщини В. О. Сухомлинського в інноваційній розбудові школи / Н. Ф. Коваленко // Виховна робота в школі. – 2009. – № 9. – С.25-30.
3. Майборода В. К. Творча особистість учителя у педагогічній спадщині В. О. Сухомлинського / В. К. Майборода // Рідна школа. – 1993. – № 9. – С.33-34.
4. Матвієнко О. Психолого-педагогічні особливості формування ціннісних орієнтацій у майбутніх учителів / О.Матвієнко // Вісник Львівського університету (Серія педагогічна). – Вип. 21. – Львів : ЛНУ ім. І. Франка, 2006. – С. 34-39.
5. Сухомлинський В. О. Батьківська педагогіка / В. О. Сухомлинський. – К. : Радянська школа, 1978. – 263 с.

**Пилук Ольга Олександрівна,**  
студентка спеціальності 013 «Початкова освіта»,  
учасниця педагогічного гуртка «Дидакал»  
Луцького педагогічного коледжу  
*Науковий керівник:*  
**Марчук Сергій Степанович,**  
кандидат педагогічних наук, завідувач кафедри  
педагогіки, психології та окремих методик

### «ШКОЛА РАДОСТІ» ВАСИЛЯ СУХОМЛИНСЬКОГО ЯК МОДЕЛЬ НОВОЇ УКРАЇНСЬКОЇ ШКОЛИ

**Постановка проблеми.** Найбільшу увагу в сучасній школі звертають на всесторонній розвиток дитини, виховання відповідальної особистості, яка

здатна до самоосвіти та саморозвитку. У початкових класах у здобувачів знань формуються головні принципи світогляду, які є основою пізнання в майбутньому. Сьогодні відбувається революція в освіті нашої країни. Особливу увагу варто звернути на початкову школу. Саме вона зазнала найбільших змін.

**Мета дослідження** – з'ясувати особливості організації навчання дітей в початкових класах в «Школі радості» В. Сухомлинського, які доцільно використовувати в Новій українській школі.

**Результати дослідження.** Модель школи радості, за В. Сухомлинським, – це панування чотирьох культів: культу Вітчизни, культу Матері, культу Книги, культу Рідного Слова. В. Сухомлинський вважав: «Виховати дитину можна лише в процесі праці – напруженої, творчої, цікавої, осмисленої» [4].

У свої педагогічній діяльності видатний український педагог надавав велике значення розвитку критичного мислення дітей. Важливою проблемою в аспекті розвитку критичного мислення учнів є спрямування змісту навчання і виховання на стимулювання «роботи душі», на вироблення в них критичного погляду на самих себе [4].

«Дитинство – найважливіший період людського життя, не підготовка до майбутнього життя, а справжнє, яскраве, самобутнє, неповторне життя. І від того, як минуло дитинство, хто вів дитину за руку в дитячі роки, що ввійшло в її розум і серце з навколишнього світу, – від цього значною мірою залежить, якою людиною стане сьогоднішній малюк. У дошкільному та молодшому шкільному віці відбувається формування характеру, мислення, мовлення людини. Може бути, все те, що приходить в розум і серце дитини з книги, з підручника, з уроку, як раз і приходить лише тому, що поруч з книгою – навколишній світ, в якому малюк робить свої нелегкі кроки від народження до того моменту, коли він сам може відкрити і прочитати книгу. У дитинстві починається тривалий процес пізнання і розумом, і серцем – тих моральних цінностей, які лежать в основі моралі: безмежної любові до Батьківщини, готовність віддати життя за її щастя, велич, могутність, непримиренність до ворогів Вітчизни» (В. Сухомлинський «Серце віддаю дітям») [3].

Про свій досвід та педагогічну діяльність В. Сухомлинський писав: «Уже в перші роки педагогічної роботи мені стало ясно, що справжня школа – це не тільки місце, де діти набувають знання і вміння. Вчення – дуже важлива, але не єдина сфера духовного життя дитини. Чим ближче я придивлявся до того, що всі ми звикли називати навчально-виховним процесом, тим більше переконувався, що справжня школа – це багатогранне духовне життя дитячого колективу, в якому вихователь і вихованець об'єднані безліччю інтересів і захоплень» [3].

Природа мозку дитини потребує, щоб її розум виховувався біля джерела думки – серед наочних образів, і насамперед серед природи, щоб думка переключалась з наочного образу на «обробку» інформації про цей образ. Якщо ж ізолювати дітей від природи, якщо з перших днів навчання дитина сприймає тільки слово, то клітини мозку швидко стомлюються і не справляються з роботою, яку пропонує вчитель. А цим клітинам треба розвиватися, міцніти, набиратися сил. Ось де причина того явища, з яким багато вчителів часто зустрічаються в початкових класах: дитина тихо сидить, дивиться тобі в очі, немовби уважно слухає, але не розуміє жодного слова, тому, що педагог розповідає і розповідає, тому що треба думати над правилами, розв'язувати задачі, приклади – все це абстракції, узагальнення, немає живих образів, мозок



стомлюється... Тут і виникає відставання. Ось чому треба розвивати мислення дітей, зміцнювати розумові сили дитини серед природи – це вимога природних закономірностей розвитку дитячого організму. Ось чому кожна подорож у природу є уроком мислення та розвитку розуму [2].

У «Школі радості» велика увага приділялася слуханню музики –музичних творів і музики природи. При цьому насамперед ставилося завдання – викликати емоційну реакцію на мелодію і потім поступово переконати дітей, що джерелом краси музики є краса навколишнього світу [2].

Дитина лише тоді полюбить школу, коли вчителі щедро розкриють перед нею ті самі радості, які були в неї раніше. Разом з тим навчання не можна пристосувати до радостей, навмисно полегшувати тільки для того, щоб дитині воно не здавалося нудним. Дітей треба поступово готувати до найголовнішої справи всього людського життя – до серйозної, наполегливої, старанної праці, яка неможлива без напруження думки. Діти повинні жити в світі краси, гри, казки, музики, малюнка, фантазії, творчості. Цей світ повинен оточувати дитину і тоді, коли ми хочемо навчити її читати і писати. У «подорожі» до джерел слова Василь Сухомлинський і діти йшли з альбомами і олівцями. Він хотів показати дітям красу і найтонші відтінки слова [2].

Принципи, на яких побудована «Школа радості» Василя Сухомлинського: неповторності кожної дитини; відсутності нездібних дітей; урахування нерівності розумових здібностей дітей; індивідуалізації освітнього процесу; урахування індивідуальних особливостей дітей; визнання кожної дитини особистістю; отримання позитивних відчуттів від навчання; навчання через подолання труднощів; обов'язковості самостійної розумової праці дітей у процесі навчання; людяності, чуйності і тактовності стосовно дітей; залежності розвитку особистості дитини від особистості вчителя; взаємозалежності колективу й особистості у навчанні [6].

В естетичній вихованості людини віддзеркалюється певний рівень її ставлення до суспільства, оточуючого світу. Відсутність почуття прекрасного притуплює і обмежує творчі здібності особистості [4].

Предметні тижні – це маленька сходинка у роботі вчителя-словесника, спрямована на оволодіння секретами мови та літератури, навичками культурного мовлення. Ми надаємо великого значення естетичному оформленню планів проведення тижнів. Кожного року тиждень мови та літератури має свою емблему [4].

Початкова школа повинна давати учню тверде коло знань. Будь-яка неясність чи невизначеність у цьому питанні послаблює не тільки початкову школу, а й наступні ланки навчання [4].

Нова українська школа –це ключова реформа Міністерства освіти і науки. Головна мета – створити школу, у якій буде приємно навчатись і яка даватиме учням не тільки знання, як це відбувається зараз, а й вміння застосовувати їх у житті [5].

НУШ – це школа, до якої приємно ходити учням. Тут прислухаються до їхньої думки, вчать критично мислити, не боятись висловлювати власну думку та бути відповідальними громадянами. Ключова зміна для учнів стосується підходів до навчання та змісту освіти. Мета НУШ –виховати інноватора та громадянина, який вміє ухвалювати відповідальні рішення та дотримується прав людини. Замість запам'ятовування фактів та визначень понять, учні набуватимуть компетентностей. Це – динамічна комбінація знань, умінь, навичок, способів мислення, поглядів, цінностей, інших особистих якостей, що

визначає здатність особи успішно соціалізуватися, провадити професійну та/або подальшу навчальну діяльність. Список компетентностей, яких набуватимуть учні, уже закріплено законом «Про освіту»: вільне володіння державною мовою; здатність спілкуватися рідною (у разі відмінності від державної) та іноземними мовами; математична компетентність; компетентності у галузі природничих наук, техніки і технологій; інноваційність; екологічна компетентність; інформаційно-комунікаційна компетентність; навчання впродовж життя; громадянські та соціальні компетентності, пов'язані з ідеями демократії, справедливості, рівності, прав людини, добробуту та здорового способу життя, з усвідомленням рівних прав і можливостей; культурна компетентність; підприємливість та фінансова грамотність [5].

Крім компетентностей, варто пам'ятати про наскрізні уміння: *читання з розумінням, уміння висловлювати власну думку усно і письмово, критичне та системне мислення, здатність логічно обґрунтовувати позицію, творчість, ініціативність, вміння конструктивно керувати емоціями, оцінювати ризики, приймати рішення, розв'язувати проблеми, здатність співпрацювати з іншими людьми* [5].

Складовою формули НУШ є вмотивований вчитель, який готовий змінюватись, бути активним, використовувати ІТ-технології [5].

Щоб організувати клас у НУШ варто його розділити на 7 зон: Відкриттів; Новин; Матеріалів; Комунікативна; Тематична; Зона Вчителя; Зона Тиші [7].

Нова школа працюватиме на засадах “педагогіки партнерства”. В основі педагогіки партнерства – спілкування, взаємодія та співпраця між учителем, учнем і батьками. Учні, батьки та вчителі, об'єднані спільними цілями та прагненнями, є добровільними та зацікавленими односторонніми, рівноправними учасниками освітнього процесу, відповідальними за результат. Основні принципи цього підходу: повага до особистості; доброзичливість і позитивне ставлення; довіра в стосунках; діалог–взаємодія–взаємоповага; розподілене лідерство (проактивність, право вибору та відповідальність за нього, горизонтальність зв'язків); принципи соціального партнерства (рівність сторін, добровільність прийняття зобов'язань, обов'язковість виконання домовленостей) [7].

Діалог і багатостороння комунікація між учнями, учителями та батьками замінять односторонню авторитарну комунікацію “вчитель” – “учень” [7].

Широко застосовуються методи викладання, засновані на співпраці (ігри, проекти – соціальні, дослідницькі, експерименти, групові завдання тощо). Учні залучаються до спільної діяльності, що сприятиме їхній соціалізації та успішному перейманню суспільного досвіду. Змінено підходи до оцінювання результатів навчання. Оцінки слугуватимуть для аналізу індивідуального прогресу і планування індивідуального темпу навчання, а не ранжування учнів. Оцінки розглядатимуться як рекомендація до дії, а не присуд [7].

**Висновки** Отже, головним завданням «Школи радості» та Нової української школи є розвиток дитини, її внутрішній світ. Обидві школи схожі за своїми принципами навчання та методикою викладання, особливістю організації навчального процесу та позаурочного (вільного) часу дітей.

#### Список літератури

1. «7 навчальних зон у класі» – Режим доступу : <http://mozaikaped.blogspot.com/2017/05/7-navchalnykh-zon-yaki-povynni-buty-v.html>

2. В. Сухомлинський про значення початкової школи в системі освіти. – Режим доступу : <http://ua-referat.com>
3. Василь Сухомлинський «Серце віддаю дітям», «Школа радості». – Режим доступу : <https://mala.storinka.org>
4. Модель школи радості. – Режим доступу : <https://studfiles.net/preview/5319599/>
5. Нова українська школа. – Режим доступу : <https://mon.gov.ua/ua/tag/nova-ukrainska-shkola>
6. Принципи підходу до навчання за В Сухомлинським. – Режим доступу: <http://nashy-detky.com/?p=4023>
7. Формула Нової української школи. – Режим доступу: <http://nus.org.ua/about/formula/>

**Бондар Людмила Миколаївна,**  
вчитель української мови та літератури  
загальноосвітньої школи І–ІІ ступеня № 1 м. Ківерці

## **ФОРМУВАННЯ КОМУНІКАТИВНОЇ КОМПЕТЕНТНОСТІ ШКОЛЯРІВ З ОСОБЛИВИМИ ПОТРЕБАМИ НА УРОКАХ УКРАЇНСЬКОЇ МОВИ**

**Постановка проблеми.** Сьогодні закономірним є пошук нової парадигми освіти, перспективних підходів до оновлення змісту, технологічних та управлінських домінант організації навчально-реабілітаційного процесу, побудованого на засадах особистісно зорієнтованої педагогіки, спрямованого на плекання дитини як суб'єкта життєтворчості, забезпечення її фізичного, психологічного, морального та духовного зростання. Це вимагає від освіти подолання усталених стереотипів сприйняття учня із особливими освітніми потребами як пасивного об'єкта виховних впливів. В Україні здійснено перші кроки щодо впровадження нових підходів до педагогічної підтримки та захисту дітей із особливими потребами. Однак у цій важливій сфері соціальної політики відсутня система, не визначено нові змістові, програмні, технологічні орієнтири. Вказані обставини актуалізують вироблення нової стратегії щодо педагогічної підтримки дітей з особливими потребами, пошук шляхів формування у них комунікативної компетентності, що характеризується наявністю довільно-контекстного спілкування з дорослими й кооперативно-змагального – з однолітками.

**Мета розвідки** – визначити перспективні шляхи формування пізнавально-мовленнєвих процесів у дітей з особливими потребами на уроках української словесності.

**Результати дослідження.** Під комунікативною компетентністю розуміють здатність встановлювати і підтримувати необхідні контакти з іншими людьми, певну сукупність знань, умінь і навичок, що забезпечують ефективне спілкування [1, 327]. Вона передбачає уміння змінювати глибину і коло спілкування, розуміти і бути зрозумілим для партнера по спілкуванню. Комунікативна компетентність формується в умовах безпосередньої взаємодії, тому є результатом досвіду спілкування між людьми. Цей досвід набувають не тільки у процесі безпосередньої взаємодії, а також опосередкованої, у тому числі з літератури, театру, кіно, із яких людина отримує інформацію про характер комунікативних ситуацій, особливості міжособистісної взаємодії і засоби їх вирішень. У більшості країн комунікативні компетентності відносять до групи соціальних компетентностей. Головним питанням при розгляді цієї

проблеми є знання мов. Вивчення рідної мови вважається головною компетентністю.

У процесі вивчення української мови учень з особливими потребами повинен оволодіти такими складовими комунікативної компетентності:

- орієнтуватися у різноманітних ситуаціях спілкування, заснованих на знаннях і життєвому досвіді індивіда;

- вміти ефективно взаємодіяти з оточенням завдяки розумінню себе й інших при постійній відомості психічних станів, міжособистісних відносин і умов соціального середовища;

- адекватно сприймати самого себе – власний психологічний потенціал, потенціал партнера, ситуацію;

- бути готовим й вміти контактувати з людьми;

- володіти знаннями, уміннями й навичками конструктивного спілкування;

- мати внутрішні ресурси, необхідні для побудови ефективної комунікативної дії у визначеному колі ситуацій міжособистісної взаємодії.

Корекційну роботу у цьому напрямі необхідно будувати таким чином, щоб дитина «проживала» різні ситуації, визначаючи свої задатки до підтримки, переконання, вміння відстоювати себе. Так вона пізнає себе як співрозмовник, розкриває в собі найрізноманітніші сторони особистості: ті, які допомагають встановити контакт і ті, які заважають цьому.

Важливо вивчити особливості пізнавальної сфери учня з особливими потребами: специфіку мовлення, уміння вчитися, самоконтроль. Як ефективні у формуванні комунікативної компетентності школярів, які навчаються відповідно до програми для спеціальних ЗНЗ для РВ (розумово відсталіх) дітей, розглядаємо такі методи і технології:

I. *Творче конструювання*. Збагачує словниковий запас учня. Влучність вибору слів забезпечує правильне висловлення думки. Наприклад, можна запропонувати учневі поширити певний текст прикметниками-означеннями.

II. *Асоціативний ряд*. Така технологія покликана реалізувати, крім основної дидактичної мети, ще й комплекс цілей: забезпечення контролю виведення емоцій (важливого елементу комунікативної готовності); надання дитині можливості самовизначитися; сприяння розвитку творчої уяви; висловлення власної думки. Наприклад, учневі пропонується порівняти свою сім'ю з різними об'єктами (вулицю, поїздом, деревом тощо).

III. *Мовознавчий ланцюжок*. Дозволяє акумулювати набуті дитиною знання, виявити рівень сформованості комунікативної компетентності. Вчитель називає слово і ставить відповідне питання. Учень повинен скласти максимально довгий ланцюжок слів, що відповідають на це питання і логічно поєднуються із первинним словом.

IV. *Поетична криничка*. Стимулює образне мислення. Полягає у використанні на уроці прислів'їв, приказок, загадок, поетичних текстів. Вдале обігрування фольклорних текстів, пояснення їх змісту з допомогою вчителя, кількаразове повторення дозволить у майбутньому учневі будувати зв'язний текст, посилаючись на образність подібних явищ. При цьому сам текст має бути максимально простим для сприйняття учня.

V. *«Розумне перо»* (складання висловлювання за одним реченням). Сприяє вмінню добувати максимум інформації з одного речення та складати (з допомогою вчителя) зв'язний текст, розшифровуючи його. У змісті речення

мають бути закладені приблизні смислові зв'язки майбутнього тексту, але без зачину і кінцівки, лише натяк на основну частину.

VI. *«Жива енергія»* (завдання на базі деформованих чи неповних текстів). Важливим елементом формування комунікативної компетентності у дітей з особливими потребами є розуміння ними змістових і граматичних зв'язків між реченнями у тексті. Першим етапом такої роботи є формування вміння послідовно розміщувати речення так, щоб утворився зв'язний текст.

VII. *Групування*. Використовується для стимулювання мислення дитини. Учні з особливими потребами, як правило, важко побудувати миттєво зв'язний текст-відповідь на запропоновану тему. Важливою є поетапність виконання завдання. На кожному етапі дитина має змогу простежити зв'язки між одиничним і цілим.

VIII. *Пам'ятка – аутотренінг*. Може бути використана для підведення підсумків вивченого. Рідше – як елемент актуалізації опорних знань. Пам'ятка-аутотренінг дозволяє систематизувати знання і формувати вміння чітко висловлювати думку, розвиває у дитини переконливість.

IX. *Гра «Встановити зв'язок»*. Має на меті розвинути у дитини вміння швидко встановлювати різноманітні зв'язки між звичними предметами, творчо створювати нові цілісні образи з окремих розрізнених предметів.

Зазначені навчальні технології можуть стати базою для організації різного роду пізнавальної роботи з РВ дітьми на уроці української мови

**Висновки.** Приклади повсякденного буття свідчать, що успішність нашого життя, його ефективність залежать від вмілої організації процесу спілкування. Рівень сформованості комунікативної компетентності учнів з особливими освітніми потребами – це показник їх соціальної адаптації, розвитку самопізнання, самооцінки, саморегуляції та самореалізації. Завдання сучасної школи – створити сприятливі умови для її формування.

#### Список літератури

1. Життєва компетентність особистості: Науково-методичний посібник / За ред. Л. В. Сохань, І. Г. Єрмакова, Г. М. Несен – К.: Богдана, 2003. – 520 с.
2. Матасов Ю. Т. Обучения и воспитания умственно отсталого ребенка / Ю. Т. Матасов. – М.: [б. и.], 1981. – 218 с.
3. Петрова В. Г. Кто они – дети с отклонениями в развитии / В. Г. Петрова, И. В. Белякова – М.: Ин-т Психотерапии, 1998. – 175 с.
4. Петровская Л. А. Компетентность в общении: Социально – психологический тренинг. / Л. А. Петровская – М.: Юрист, 1989. – 312 с.
5. Шевченко С. Г. Коррекционно-развивающее обучение: организационно-педагогические аспекты / С. Г. Шевченко. – М.: Ин-т психотерапии, 2001. – 318 с.

**Левицька Валентина Анатоліївна,**  
викладач дизайну Луцького педагогічного коледжу

## ФОРМУВАННЯ ЕСТЕТИЧНОЇ КУЛЬТУРИ МЕТОДАМИ ПРОЕКТІВ НА УРОКАХ ТРУДОВОГО НАВЧАННЯ

**Постановка проблеми.** Підґрунтям вивчення змісту програм трудового навчання нині є застосування проектного методу. Тому, проектний метод навчання дає можливість приділити особливу увагу розвитку в учнів критичного та творчого мислення, вміння опрацьовувати інформаційні

джерела, працювати з різними видами проектно-технологічної документації; уміння здійснювати аналіз та оцінку технологічних об'єктів, формувати в учнів навички проектно-технологічної діяльності, свідомо обирати ті чи інші технологічні трудові прийоми, процеси, інструменти, обладнання та матеріали.

**Мета дослідження.** Теоретичне обґрунтування педагогічних основ формування в студентів естетичної культури за допомогою проектно-технологічного підходу на уроках трудового навчання.

**Результати дослідження.** Сьогодні відбуваються заміни освітньої парадигми, пропонується новий зміст, інші підходи, тому вчителю трудового навчання необхідно орієнтуватися у широкому спектрі інноваційних технологій. Трудове навчання сприяє виробленню в учнів не лише конкретних трудових вмінь та навичок, але й готує їх до життя, формує такі цінності особистості, які в подальшому допоможуть стати успішним у виборі своєї життєвої ниви. Так, метод проектів у зв'язку з цим, дає шанс вчителю залучити учнів до самостійного вибору того або іншого розв'язку поставленого питання, проводити збір інформації, реалізувати отримані знання та вміння на практиці. Значний внесок у розробку теоретичних і практичних питань технології внесли П. Блонський, А. Калашников, С. Шабалов, та ін. Вивченню підходів до визначення змісту технології присвячені роботи К. Тута, В. Мадзігона, Д. Тхоржевського, В. Симоненка, А. Дьоміна, Г. Кондратюка, Г. Левченко, Д. Тарнопольського [4].

Однією з педагогічних технологій є метод творчих проектів або проектно-технологічний метод. Теорія і практика проектного підходу до навчання бере свій початок з кінця XIX-початку XX століття завдяки науковим працям педагогів. Проектно-технологічний підхід в сучасних умовах є основним структурним компонентом уроків трудового навчання. Від активного залучення учнів до проектно-технологічної діяльності і правильного вибору суспільно-корисних виробів, які ними проектуються і виготовляються, залежить ефективність формування їх проектно-технологічних знань і умінь. Під проектом ми розуміємо самостійну творчу завершену роботу, виконану під керівництвом вчителя [3].

Цей метод виступає як компонент, який об'єднує інші методи в єдиний цілий навчальний процес. На відповідних етапах виконання проекту необхідно використовувати такі методи, як фантазія, комбінаторика, метод художнього та технічного конструювання, а також словесні методи, методи демонстрації та практичної роботи та ін.

При виготовленні проектних виробів необхідно вселяти учням навички планувати свою роботу, підбирати потрібні інструменти, раціонально організувати робоче місце. Для розвитку творчих здібностей школярів доцільно, щоб вони займались проектно-технологічною діяльністю, вирішували технічні завдання, розробляли конструкції виробів, відпрацьовували технологію їх виготовлення, ознайомлюватися з досягненнями техніки і технології. Важливо навчити їх самостійно розробляти проекти, виконувати технічну і технологічну документацію і виготовляти вироби [2].

Спираючись на наукову літературу з питання теорії і практики проектно-технологічного підходу до занять трудового навчання, можна визначити структуру і послідовність проектно-технологічної діяльності учнів в такому вигляді: 1. етап підготовки і організації проектно-технологічної діяльності; 2. етап творчого конструювання; 3. етап технологічного процесу; 4. заключний етап. За цією структурою проектування готового виробу як складової частини

проектно-технологічної діяльності має чітко визначені етапи та стадії його здійснення [7].

Перший етап підготовка і організація. На цьому етапі учні повинні вибрати об'єкт праці і поставити перед собою творчу проблему, визначити значення проектного об'єкта. На цьому етапі учні пропонують різні варіанти конструкції виробу, усвідомлюють варіанти запропонованої конструкції. Другий етап творчого конструювання. На цьому етапі школярі складають ескізи виробів, вибирають необхідні матеріали та інструменти, визначаються з більш оптимальною технологією виготовлення проектного виробу. Третій етап технологічний, учні виконують певні технологічні операції, проводять самоконтроль власної діяльності. Технологічний етап вимагає від учня дотримання технології, трудової дисципліни і культури праці. На заключному етапі учні виконують коригування виготовленого виробу в порівнянні із запланованим, випробовують його, проводять самооцінку і аналіз підсумків проекту, захищають свій проект. На кожному з цих етапів учні здійснюють відповідну послідовну систему дій при вирішенні проблемних завдань проекту [6]. При цьому важлива роль, незважаючи на самостійність учня, відводиться вчителю. Найголовніше його завдання - визначити структурний план роботи, запропонувати учням цікаві і посильні, з урахуванням розвитку рівня їх фізичних, інтелектуальних, творчих здібностей, проектні завдання; допомагати кожному учневі у вирішенні тих чи інших проблем, що виникають як на кожному етапі, так і в цілому, наприклад, у виборі раціонального підходу до вирішення проблеми, визначенні оптимального варіанта технології виготовлення матеріального об'єкта. Однак, для гармонійно-спроєктованого виробу важливі і творчі здібності учнів. Розглядаючи структурні компоненти творчих здібностей їх можна поділити на 3 основні групи: 1. здібності, пов'язані з бажаннями (інтерес і пристосованість); 2. здібності, пов'язані з темпераментом (настрій); 3. інтелектуальні здібності [5].

Варто зазначити, що для досягнення певного успіху в проектній роботі спочатку в учня має з'явитися бажання, інтерес до певного виду діяльності, якщо цього немає, то результат буде низьким. Настрій - це основний необхідний показник у виконанні будь-якої роботи. Тому в процесі розвитку творчих здібностей, настроїв учнів 5-9 класів суттєво впливає на виконання певної роботи та на результати їх діяльності. Будь-яка творчість втілюється в життя тільки на основі розумових здібностей. За даними психологічних досліджень, розумова діяльність учнів безперервно розвивається в процесі основної навчальної роботи і формування вмінь в методі проектів переважає необхідність проявити себе творчо. Ручна праця формує здібності конструювати, винаходити та розвивати творчість і фантазію. У процесі роботи учні ознайомлюються з властивостями матеріалів, з способами їх обробки і конструювання, вчаться користуватися різними інструментами. Для того щоб річ була міцною, красивою, модною треба проявити завзятість, терпіння, акуратність. Все це надає потужний виховний вплив на учня, формує естетичні почуття, людські та вольові якості.

Отже, поряд зі змінами які відбуваються в нашій країні, особливості інноваційної практики, які проявляються в школах, де швидко орієнтуються на нові методики. Змінюються зміст і форми роботи школи, відбуваються процеси гуманізації і демократизації. Для втілення в життя названих змін школі потрібен вчитель, який має особливий характер, інтелект, людські якості і

особливий особистісний рівень, здатний вирішувати питання, пов'язані з навчанням і вихованням кожного учня, з творчим ентузіазмом [3].

**Висновки.** Використання проектно-технологічних методів організації навчально-трудової діяльності учнів на заняттях трудового навчання сприяє підвищенню ефективності навчання, стимулює творчий розвиток, відіграє важливу роль у вихованні в учнів соціальної активності, толерантності та формує національну культуру особистості.

#### Список літератури

1. Буланова-Топоркова М. В. Педагогические технологии: Учебное пособие для педагогических специальностей. – М. ; Ростов-на Дону : Март, 2004. – 336 с.
2. Галіцина Л. Ігри дорослих. Інтерактивні методи навчання. – К. : Ред. загальнопед. газ., 2005 (Б-ка «Шкільного світу»).
3. Жемера Н. Сутність та особливості процесу професійного самовизначення учнів старших класів // Трудова підготовка в закладах освіти. – 2002. - № 4. – С. 35-38.
4. Методичні рекомендації до вивчення трудового навчання у 5 класі 12-річної школи // Трудова підготовка в закладах освіти. - 2005. - № 2. – С. 8-16.
5. Тхоржевський Д. А. Методика трудового обучения. - М. : Просвещение, 1981.
6. Харламенко В. Формування в учнів професійних понять на уроках з основ вибору професії // Трудова підготовка в закладах освіти. - 2003. – № 4. - С. 42-46.
7. Шостак І. В. Особистісно-орієнтований підхід до трудового навчання // Новий колегіум. - 2005. № 4. – С.52-54.
8. Янцур М. Підготовка майбутніх учителів до аналізу професій з метою профорієнтації учнівської молоді // Трудова підготовка в закладах освіти. - 2003. - № 4. – С. 28-31.

**Замелюк Марія Іванівна,**  
кандидат педагогічних наук, викладач кафедри  
дошкільної освіти Луцького педагогічного коледжу

### РОЗВИТОК ПІЗНАВАЛЬНОГО ІНТЕРЕСУ ДИТИНИ ДОШКІЛЬНОГО ВІКУ ЗАСОБАМИ АВТОРСЬКОЇ КАЗКИ

**Постановка проблеми.** Сьогодення ставить перед Україною нові виклики: прискорення темпів оновлення професійних знань, потреба у досвідчених фахівцях у зв'язку зі стрімким розвитком ІТ-галузі, робототехніки, нанотехнологій, зростання цінності людського капіталу. Збільшується роль інклюзивної освіти, підвищуються вимоги до духовного зростання дітей та молоді, формування в них національної свідомості, планетарного світогляду, моральної самостійності і стійкості, соціальної активності.

В умовах реалізації концепції Нової української школи орієнтованість освітнього процесу на особистість потребує нових підходів до його організації та функціонування, сутнісними ознаками яких є: компетентнісні засади організації й змісту освіти, посилення функціональності змісту навчання; варіативність і різноманітність освітніх технологій та послуг; цілісне психолого-дидактичне проектування навчального процесу; моделювання освітніх середовищ, їх організаційних, методичних і змістовних компонентів.

У національній доктрині розвитку освіти України в ХХІ столітті визначено пріоритетні напрямки створення дієвої системи навчання і



виховання, яка б забезпечувала «всебічний розвиток, гармонійність і цілісність особистості, розвиток її здібностей та обдарованості, збагачення на цій основі інтелектуального потенціалу народу, його духовності і культури».

Успішне досягнення зазначених пріоритетів у формуванні особистісних якостей підрастаючих поколінь вимагає творчого вдосконалення існуючих форм, методів, способів і засобів, виховного впливу на дитину, починаючи з раннього віку, тому що, за справедливим висловом Я. Корчака, «реформи в житті дорослих слід починати в душах дітей» [6, с. 24].

У зв'язку з цим незаперечне значення має доцільне використання естетико-гуманістичної сутності авторських казок для дітей як істотного розвитку особистості дитини: її інтелекту, загальнолюдських цінностей, збагачення її знань та уявлень про світ і людину, виховання духовно-естетичних потреб, засвоєння гуманістичних засад, міжособистісного спілкування, формування прагнень до пізнання здобутих народом національних цінностей тощо.

**Мета дослідження** – розкрити ефективні засоби авторської казки у розвитку пізнавального інтересу дитини дошкільного віку, аналізуючи психологічну та педагогічну літературу.

**Результати дослідження.** Значною мірою розвитку зазначеної проблеми сприяли наукові дослідження, які прямо або опосередковано стосувалися громадської і просвітницької діяльності прогресивної інтелігенції, найбільш активні представники якої (А. Богущ, Л. Вовк, В. Гуменна, Л. Дрофань, М. Євтух, С. Золотухіна, М. Малиш, Б. Якимович та ін.) у вирішенні теоретичних або практичних освітніх завдань великого значення надавали книзі, яку нині вважають могутнім фактором формування дитячої особистості [8, 60].

Літературна казка як казка авторська відрізняється від народної в першу чергу суб'єктивним забарвленням нації. Письменник, використовуючи казкову форму, акцентує особистісне бачення дійсності, зачіпає актуальні питання сучасності. У літературній казці все самотутнє: і відбір життєвого матеріалу, і підхід, до нього, і емоційне забарвлення, і мова. Це характерно для творчості найвидатніших казкарів України ХІХ ст. (Панаса Мирного, Дніпрової Чайки, Григорія Григоренка, Стефана Ковалів, Корнила Устиновича, Івана Синюка, Лесі Українки, Василя Корнієнка і так далі) [8, 25].

Літературна сказка – це авторський художній твір, позначений яскраво вираженою фантастичною і психологічною інтроспекцією, особистісним ставленням до дійсності і орієнтований переважно на дитячого (почасти й «дорослого») адресата, написаний з урахуванням певних історичних і інтертекстуальних проявів, або ж це художній твір, який адаптує фольклорні мотиви, досить вільно переказує народний сюжет, втім, зберігаючи основні параметри жанру [8, 27].

Таким чином, вивчення науково-педагогічних праць з теми дослідження переконує, що науковці приділяли значну увагу різноаспектним питанням авторської казки. Однак малодослідженою є ще теорія і практика використання казки як засобу формування дитячої особистості, визначення вимог до написання книжок для дітей, здатної розвивати світогляд дітей, їх уяву, фантазію, творчість.

Казка є ефективним засобом розвитку пізнавального інтересу, тому що вона для дитини дошкільного віку є чимось реальним, тим, що допомагає їй пізнавати дорослий світ почуттів і переживань.

В. Сухомлинський називав казки вічним і невичерпним джерелом народної мудрості. Він відзначав, що в створених казках яскраво «позначається характер народу, обличчя народу, його думи і сподівання, моральні ідеали» [7, 15].

Питання педагогічної доцільності використання літературних казок у виховному процесі дітей, зокрема порушували С. Русова, К. Ушинський, Г. Сковорода та ін. Однак функції казок у формуванні та розвитку особистості дитини дошкільного віку залишаються недостатньо вивченими.

Рівень конструктивності кожної людини залежить від системи особистих морально-етичних норм і наявності життєвого досвіду. Адже казка вводить дитину в акумульований національний та етнічний світ накопиченого досвіду і культури свого народу. Серед основних прийомів активізації творчої уяви як одного з елементів розвитку креативності дитини вчені (Г. Біленька, А. Богуш, О. Запорожец, Н. Большунова) виділяють такі:

*Аглутинація* – форма поєднання образів, рис, особливостей, частин, які в реальному житті не можуть бути з'єднаними.

*Перетворення* – зміна предметів: зменшення, збільшення, зміщення їх частин, кількості цих частин тощо. До перетворення належать такі прийоми: гіперболізація – значне перебільшення розміру, сили; літотізація – зменшення розміру, сили, характеристик предмета або явища.

*Акцентування* – загострення, підкреслення певних особливостей предмета, або живої істоти.

*Схематизація* – коли схожі риси предмета об'єднуються, а відмінності згладжуються. Прикладом цього прийому активізації креативності є створення орнаменту на малюнку з використанням елементів рослин.

*Типізація* – виділення головного, того, яке повторюється в схожих ситуаціях, і втілення його в конкретному образі. Наприклад, в різних казках добро зустрічається зі злом, бореться з ним і завжди перемагає.

*Аналогія* – встановлення подібності якогось об'єкту до реального предмета (за формою, звуком кольором, ритмом тощо).

За умов національного відродження духовності і культури українського народу ефективними засобами виховання і навчання дітей дошкільного віку виступають твори усної народної творчості, зокрема казки, в змісті яких потенційно закладені емоційно педагогічні виховні стимули.

**Висновки.** Отже, у контексті вищевикладеного цілком правомірно зробити висновок, що казки, поєднуючи виховний і пізнавальний потенціал, є ефективним педагогічним засобом, вчать дитину вірити в силу добра, любові, справедливості, краси, є найбільш ефективним і доступним засобом розвитку творчого потенціалу, активізують дитячу фантазію, розвивають логічне мислення. У казкових оповідях відбився світогляд народу, його морально-етичні та естетичні принципи, педагогічний багатовіковий досвід виховання. Реальне і вигадане напрочуд гармонійно поєднуються у казці, зачаровуючи дітей красою художнього слова, сповненого мудрості, добра і оптимізму.

#### Список літератури

1. Базовий компонент дошкільної освіти / наук. кер. А. М. Богуш, дійсний член НАПН України, проф, д-р пед. наук ; авт. кол.: Богуш А. М., Беленька Г. В., Богініч О. Л. [та ін.]. – К. : Видавництво, 2012. – 26 с.

2. Богуш А. М. Творче самовираження дошкільників у художньо-мовленнєвій діяльності: монографія / А. М. Богуш, Л. І. Березовська. – Одеса: М. П. Черкасов, 2008. – 203 с.

3. Зинкевич-Евстигеева Т. Практикум по сказкотерапии / Т. Зинкевич-Евстигеева, Т. Грабенко – СПб. : Питер, 2001. – 315 с.
4. Зинкевич-Евстигеева Т. Путь к волшебству. Теория и практика сказкотерапии / Татьяна Зинкевич-Евстигеева. – СПб. : Златоуст, 1998. – 352 с.
5. Зинкевич-Евстигеева Т. Д. Проективная диагностика в сказкотерапии : учебное пособие / Т. Д. Зинкевич-Евстигеева, Е. А. Тихонова. – СПб. : Речь, 2003. – 203 с.
6. Зозуляк Р. В. Виховання моральних рис молодших школярів Галичини засобами української дитячої літератури (1900-1939 рр.): Автореф. дис. ... канд. педагогічних наук: спец. 13.00.01 «Загальна педагогіка та історія педагогіки» / Р. В. Зозуляк. – Івано-Франківськ, 2005. – 20 с.
7. Кіліченко Л. М., Лещенко П. Я., Проценко І. М. Українська дитяча література. – К. : Вища школа, 1976. – 334 с.
8. Корнеєва Г. Друкована українська книга та преса для дітей в Галичині (кін. XIX – початок XX ст.) // Бібл. Вісн. – 1999. – № 2. – С. 25-28.

**Кравчук Ольга Мусіївна,**  
кандидат педагогічних наук, доцент  
кафедри алгебри і математичного аналізу  
Східноєвропейського національного  
університету імені Лесі Українки

## **ПСИХОЛОГІЧНІ ОСНОВИ ПІДВИЩЕННЯ ЯКОСТІ ПІДГОТОВКИ МАЙБУТНЬОГО ВЧИТЕЛЯ МАТЕМАТИКИ ПРИ ВИВЧЕННІ АНАЛІТИЧНОЇ ГЕОМЕТРІЇ**

**Постановка проблеми.** Одним з основних стратегічних напрямків модернізації освіти в Україні є перехід до нових педагогічних технологій з метою досягнення нової якості. В той же час методичні дослідження свідчать про тенденцію погіршення якості математичної підготовки випускників шкіл, у тому числі абітурієнтів педагогічних та інших вищих навчальних закладів. Більшість першокурсників нездатні оперувати великим об'ємом інформації, виділяти з неї головне, не мають навичок організації самостійної роботи та ін. Все це визначає недостатній стартовий рівень для підготовки майбутнього вчителя математики у вищому навчальному закладі, у тому числі класичному університеті. Одним із пріоритетних напрямків удосконалення підготовки вчителів математики у вишах є підвищення її якості.

**Мета дослідження:** розглянути можливості підвищення якості підготовки майбутніх учителів математики, починаючи з перших курсів навчання в університеті, зокрема при вивченні аналітичної геометрії.

**Результати дослідження.** У сучасних психолого-педагогічних дослідженнях висвітлюються різні аспекти підготовки майбутніх вчителів, зокрема, присвячені змісту педагогічної освіти (А. М. Алексюк, М. Б. Євтух, І. А. Зязюн, В. І. Луговий, І. П. Підласий), підготовці до формування творчої особистості учня (В. О. Моляко, С. О. Сисоєва), професійній підготовці (В. О. Адольф, В. М. Гриньова, Є. Г. Плотникова, Л. Г. Штабова), удосконаленню й розробці нових педагогічних технологій навчально-виховного процесу в закладах вищої освіти (Н. А. Алексєєв, А. М. Алексюк, В. П. Безпалько, В. І. Бондар, А. С. Нісімчук, І. П. Підласий та ін.).

Теоретичні основи розв'язання проблеми підвищення якості математичної освіти у школі та вищому навчальному закладі досліджувались

багатьма вченими і висвітлювались у роботах психологів В. В. Давидова, С. Л. Рубінштейна, Д. Б. Ельконіна, дидактів Ю. К. Бабанського, В. В. Краєвського, І. Я. Лернера, М. М. Скаткіна, Т. І. Шамової та інших.

Підготовка висококваліфікованих сучасних майбутніх вчителів математики у процесі навчання їх у вищих навчальних закладах передбачає не лише оволодіння відповідними знаннями, уміннями та навичками, але й особистісне становлення як педагога, самовдосконалення, формування активної життєвої позиції, необхідних професійних якостей. Саме формування професійних якостей майбутнього педагога є одним із основних завдань навчання у вищій школі, при вирішенні якого є важливим розуміння психологічних основ процесу розвитку особистості студента [1, 2].

Складовими психологічних основ підвищення якості знань і способів діяльності студентів є: поняття якості знань; закономірності запам'ятовування; проблема міцності знань і способів діяльності.

Поняття якості знань є одним із базових у теорії навчання. Різні вчені по-різному підходять до трактування його особливостей.

І. Я. Лернер розглядає якість знань як властивості об'єкта, які є стійкою, постійною, що виявляють його сутність, характеристикою. Він виділяє такі якості знань: повнота, глибина, оперативність, конкретність, узагальненість, згорнутість, розгорнутість, систематичність, міцність, усвідомленість, дієвість. Всі ці якості він розділяє на дві групи: об'єктивні і суб'єктивні [3].

І. І. Кулібаба виділяє три групи якостей знань: предметно-змістовну (повнота, узагальненість, системність); змістовно-діяльну (творчість, мобільність, дієвість); змістовно-особистісну (стійкість, глибина, гнучкість) [1].

Як «цілісну сукупність відносно стійких властивостей знань, що характеризують результати навчально-пізнавальної діяльності» тлумачать якості знань Т. І. Шамова і Т. М. Давиденко [4].

Дуже важливою при дослідженні проблем якості знань є теорія навчальної діяльності, розроблена у 60-ті роки минулого століття вітчизняними психологами. За цією теорією, засвоєння знань і розвиток, тих хто навчається відбувається не шляхом передачі їм деякої інформації, а в процесі власної активної діяльності [2, 67]. Тому і знання, і способи діяльності набуваються у процесі здійснення повного циклу навчально-пізнавальної діяльності: сприйняття, осмислення, запам'ятовування, застосування, узагальнення і систематизації інформації. Під сприйняттям розуміють реакцію «схоплювання» вивчаючого об'єкта. Осмислення знань відбувається у процесі аналізу, синтезу, узагальнення, систематизації. Запам'ятовування – це закарбування інформації в пам'яті; застосування знань – діяльність з розв'язування задач, пояснення різних явищ реальної дійсності, перенесення знань в інші галузі дослідження; узагальнення – переведення знань від одиничного до загального; систематизація – упорядкування вивченого у єдину систему.

Таким чином, для успішного засвоєння знань важливу роль відіграє активна пізнавальна діяльність.

У теорії навчальної діяльності подаються різні підходи до визначення рівнів засвоєння знань і способів діяльності. Якість знань і способів діяльності залежить від рівня навчальної діяльності, який є залежним від здійснення повного циклу навчально-пізнавальної діяльності. Психологічні дослідження свідчать, що пам'ять є системоутворюючим компонентом усіх процесів повного циклу навчально-пізнавальної діяльності, який значною мірою впливає на якість виконання всіх пізнавальних процесів і є фундаментом міцності знань.

І.Я.Лернер вважає міцність знань одним із найважливіших показників якості знань, який характеризується стійкою фіксацією у пам'яті системи суттєвих знань і способів їх застосування та готовністю вивести необхідні факти, ґрунтуючись на інших опорних знаннях [3].

За визначенням І.Канта, для пам'яті важливі три якості: швидкість запам'ятовування, її міцність і спритність пригадування. До того ж, механізми пам'яті обумовлені не лише природними задатками, вона піддається тренуванню.

У результаті аналізу напрацювань з проблеми підвищення якості знань і способів діяльності, можна виділити такі аспекти їх: дослідження проблем міцності знань; дослідження проблем підвищення якості навчального процесу; дослідження проблем управління якістю освіти.

Підготовка вчителя математики у класичному університеті потребує постійного удосконалення робочих навчальних програм з урахуванням сучасних змін у розвитку суспільства і освітньому просторі. Однією з умов підвищення якості навчального процесу у виші, на думку багатьох педагогів, є самостійна навчальна діяльність. Тобто студенти повинні вміти вчитися самостійно. Це є одним із важливих засобів підготовки їх до самоосвітньої діяльності, активізує їх, дає можливість працювати у міру своїх знань та можливостей, допомагає розвивати індивідуальні здібності.

Найбільше труднощів виникає при відборі матеріалу для самостійного опрацювання, вивчення, засвоєння (повторення). Для цього необхідні певні психолого-педагогічні і логіко-методологічні знання, в тому числі знання про саму навчальну діяльність.

З досвіду багаторічного викладання аналітичної геометрії у вишах, можемо стверджувати, що якість підготовки майбутнього вчителя математики залежить від поєднання вивчення теоретичних положень навчальної дисципліни з методичними прийомами її викладання. На основі аналізу навчальних програм з курсу аналітичної геометрії та шкільного курсу геометрії очевидним є той факт, що деякі питання аналітичної геометрії тісно пов'язані з окремими темами шкільної геометрії.

Сьогодні школа потребує вчителя високого рівня професійної підготовки, здатного самовдосконалюватись протягом усього життя, тобто мати навички самоосвітньої діяльності. Самостійна робота є одним із важливих засобів підготовки студентів до активної самоосвітньої пізнавальної діяльності, створення умов для саморозвитку, самовдосконалення особистості. Викладач повинен чітко продумати, спланувати і організувати допомогу студенту у формуванні відповідних якостей.

Так, при вивченні курсу аналітичної геометрії у Східноєвропейському національному університеті імені Лесі Українки успішно використовується підготовлений та виданий автором навчальний посібник «Практикум з аналітичної геометрії» у двох частинах [5; 6]. У ньому вдало поєднується виклад основних теоретичних положень та зразків розв'язання задач на їх застосування; подається система вправ і задач для самостійного виконання. При роботі з посібником у процесі аналізу, синтезу, узагальнення, систематизації відбувається осмислення знань, запам'ятовування теоретичних фактів, необхідної інформації.

Обов'язковою умовою міцності засвоєння є самостійне виконання студентами таких процесів повного циклу навчально-пізнавальної діяльності як первинне сприйняття і осмислення матеріалу, який вивчається, його послідовне

глибше усвідомлення, робота над запам'ятовуванням, застосуванням засвоєних знань на практиці, їх систематизація.

Студент має можливість самостійно розв'язувати задачі, формувати навички самоосвітньої діяльності, а, за необхідності, знайти роз'яснення того чи іншого незрозумілого питання у посібнику, де подані розв'язання типових задач до кожної теми, що вивчається у курсі аналітичної геометрії. При цьому у студента виробляються навички діяльності з розв'язування задач, появляється розуміння пояснення різних явищ реальної дійсності, формується бачення міжпредметних зв'язків, аспектів застосування отриманих знань у різних галузях науки, відбувається систематизація набутих знань.

Важливо наголошувати на тих питаннях, вивчення яких передбачається навчальною програмою у шкільному курсі геометрії, враховуючи методичні аспекти.

**Висновки.** Проблема підготовки вчителів математики на сьогодні є досить актуальною. На основі аналізу сучасних досліджень в Україні і західноєвропейських країнах можна визначити інтеграційні світові та вітчизняні тенденції щодо вдосконалення підготовки майбутнього вчителя математики: зміна підготовки вчителя під дією світового цивілізаційного процесу; зміщення акцентів у професійних функціях та ролях вчителя; переорієнтація позиції майбутнього вчителя на педагогічну діяльність, спрямовану на створення атмосфери доброзичливості, довіри і умов для саморозвитку, самовдосконалення особистості.

#### Список літератури

1. Акулич О. Е. Критерии и показатели качества сформированности физических знаний и обобщенных умений у студентов вузов // Актуальные проблемы качества педагогического образования / О. Е. Акулич. – Новосибирск : Изд-во НГПУ, 2004. – С.109-112.
2. Вольхина И. Н., Сухоносенко М. Н. Дидактические материалы по общей методике обучения математике / И. Н. Вольхина, М. Н. Сухоносенко. – Новосибирск : Изд-во НГПУ, 2002. – 92 с.
3. Лернер И. Я. Качества знаний учащихся. Какими они должны быть? / И. Я. Лернер. – М. : Знание, 1974. – № 1. – 48 с.
4. Шамова Т. И., Давыденко Т. М. Управление процессом формирования системы качеств знаний учащихся : Методическое пособие / Т. И. Шамова, Т. М. Давыденко. – М. : Изд-во МГПИ им. В. И. Ленина, 1990. – 112 с.
5. Кравчук О. М. Практикум з аналітичної геометрії: Навчальний посібник для студентів математичного факультету. – Ч. 1. / О. М. Кравчук. – Луцьк : Вежа, 2012. – 247 с.
6. Кравчук О. М. Практикум з аналітичної геометрії: навчальний посібник для студентів математичного факультету. – Ч. 2. / О. М. Кравчук. – Луцьк : Вежа, 2014. – 200 с.

**Кульчицька Анна Валеріївна,**  
кандидат психологічних наук, доцент кафедри  
педагогічної та вікової психології Східноєвропейського  
національного університету імені Лесі Українки  
**Гошовська Дарія Тарасівна,**  
кандидат психологічних наук, доцент кафедри  
педагогічної та вікової психології Східноєвропейського  
національного університету імені Лесі Українки

## **ДО ПИТАННЯ ПІДГОТОВКИ ФАХІВЦЯ З ПСИХОЛОГІЧНОГО СУПРОВОДУ МАТЕРИНСТВА ТА ДИТИНСТВА: ОСВІТНІЙ АСПЕКТ**

**Постановка проблеми.** Останні наукові розробки українських та зарубіжних вчених зводяться до того, що в основі ефективності роботи переважної більшості галузей, в тому числі психологічної, медичної та соціальної лежить людський фактор. Аналіз професійної діяльності людей, що працюють з молодими матерями та дітьми, а надто клінічних психологів свідчить про особливість роду діяльності. Спеціалісти стикаються з нестандартними ситуаціями, стресами та іншими чинниками, які в разі недостатньої психологічної підготовки особистості можуть призвести як до зниження ефективності роботи працівника, так і до погіршення стану психічного здоров'я людини в цілому. На нашу думку, процес формування психологічної грамотності фахівця доцільно починати ще в процесі освітньо-професійної підготовки, під час навчання у вищому навчальному закладі. Вважаємо, що така підготовка має бути чітко систематизована та мати певну структуру. Тому нашу тему вважаємо актуальною та ставимо за мету сформулювати структуру психологічної підготовки майбутніх фахівців, що у перспективі зможуть вести психологічний супровід материнства та дитинства.

**Результати дослідження.** Як уже зазначалося, суто професійні знання та навички є необхідними у роботі, але не достатні для успішної професійної діяльності людини, що працює з матерями та дітьми. Праця такого фахівця вимагає з одного боку професійності: знать та вмінь у галузі діяльності, а з іншого боку – психологічної компетентності, тобто певного рівня психологічної підготовки [1].

Під психологічною компетентністю ми розуміємо:

- 1) здатність розуміти самого себе (усвідомлення власних мотивів, можливостей у професійній діяльності);
- 2) здатність усвідомити протікання власних психічних процесів та станів (уваги, пам'яті, мислення, емоційно-вольової сфери, тощо);
- 3) здатність розуміти інших людей (розуміння потреб та мотивів інших людей, особливостей їхньої поведінки);
- 4) здатність адекватно сприймати і діяти в певних ситуаціях, що складаються в робочому процесі;
- 5) здатність ефективно здійснювати комунікації.

Психологічна підготовка, і як результат психологічна компетентність, формується на базі наступних основних компонентів, які ми поклали в основу рекомендованої структури підготовки [2]:

- *когнітивний*: отримання знань, інформації на теоретичному рівні; знання закономірностей функціонування та розвитку психічних процесів – уваги, пам'яті, уяви, мислення, сприйняття; розвиток соціальної перцепції;

адекватне сприйняття самого себе; адекватне сприйняття та розуміння ситуації, інших людей;

- *емоційний*: набуття навичок вільного прояву своїх емоцій та почуттів; усвідомлення власних емоцій та почуттів, вміння їх контролювати; зниження/зняття емоційного напруження у самого себе; визначення емоційного стану іншої людини за вербальними та невербальними ознаками; зняття емоційного напруження у іншої людини; встановлення контакту;

- *мотиваційний*: усвідомлення власних мотивів; створення мотивації на розвиток власної особистості;

- *конативний (поведінковий)*: розпізнавання поведінкових реакцій на певні ситуації; аналіз своїх дій та поведінки з позиції знань і оцінок, тобто на основі когнітивного та емоційного компонентів; аналіз поведінки на основі мотиваційної сфери особистості, а також вольової саморегуляції. Прогнозування власної поведінки в різних ситуаціях.

З врахуванням вищезазначеної структури, ми визначили рівні, психологічної підготовки майбутніх фахівців: рівень психічних процесів, емоційно-конативний рівень та рівень самоактуалізації.

Перший рівень – психічних процесів, полягає у формуванні психологічної компетентності. Він повинен бути спрямований на діагностику та розвиток когнітивних психічних процесів: уваги, пам'яті, уяви, мислення. На даному етапі доцільно здійснювати:

- теоретичне вивчення сутності процесів відчуття, сприйняття, уваги, пам'яті, уяви, мислення їх механізмів та можливостей;

- психодіагностику особистості;

- розвиток елементарних сенсорних, перцептивних процесів та сенсомоторних реакцій;

- розкриття індивідуальних потенційних можливостей в опануванні новими прийомами отримання сенсомоторної інформації з оточуючого середовища.

На цьому рівні навчання майбутніх спеціалістів рекомендовано здійснювати у класичній формі – поєднання лекційного, теоретичного процесу з семінарськими заняттями і виконанням лабораторних робіт на яких студенти зможуть опанувати засоби первинної психодіагностики за допомогою тестів для виявлення власних психологічних особливостей.

Другий рівень – емоційно-конативний, в переважній більшості повинен стосуватися діагностики та розвитку емоційно-вольової сфери, а також торкатися проблем міжособистісної взаємодії. На цьому етапі рекомендовано вирішувати наступні завдання:

- самодіагностика та контроль власної емоційної сфери;

- розвиток вміння урізноманітнювати прояв своїх емоційних реакцій;

- набуття знань та навичок „зчитування” інформації про емоційний стан партнера по комунікації за допомогою як вербальних методів, так і невербальних проявів: жести, міміка, пантоміміка, пара- та екстралінгвістична системи;

- оволодіння прийомами спілкування в емоційно насиченій, або конфліктній ситуації, зниження емоційної напруги у співбесідника;

- набуття навичок адекватного реагування та поведінки в робочому процесі;

- вироблення навичок стресостійкості та адаптації до стресу.



У навчанні емоційно-емотивний рівень ґрунтується на інтерактивних методах навчання із залученням системи тренінгів та ділових рольових ігор.

Третій рівень – самоактуалізації складається із завдань, що стосуються розвитку особистості майбутнього фахівця. Деякі із цих завдань уже розглядалися на попередніх рівнях, однак має ряд особливостей, оскільки стосується як суто психологічних, так і соціально-психологічних установок майбутнього фахівця, а також активізації самостійної роботи над собою на основі отриманих знань. Завдання цього рівня:

- усвідомлення майбутнім фахівцем мотивів власної діяльності, вибору професії;
- самодіагностика і саморегуляція емоційного стану;
- визначення рівня домагань, самооцінки;
- досягнення адекватного рівня самооцінки;
- корекція поведінкових реакцій, стереотипів, власних особливостей емоційного реагування, спілкування з людьми;
- аналіз внутріособистісних проблем, конфліктів та усвідомлення причин виникнення деяких психосоматичних порушень та ін.

Для підвищення ефективності навчання на даному рівні рекомендовано поєднання використання інтерактивних методів навчання, таких як нетрадиційні лекції проблемного характеру та тренінги особистісного росту. Значна увага повинна бути приділена самостійній роботі студента та індивідуальній роботі з викладачем.

**Висновки.** Професійна успішність фахівця, що задіяний у психологічному супроводі материнства і дитинства вимагає не тільки знань з галузі основної діяльності, а й належного рівня психологічної компетентності, яка формується в період освітньо-професійної підготовки.

Психологічна підготовка майбутнього фахівця повинна носити системний та структурований характер.

До структурних компонентів психологічної компетентності майбутніх фахівців ми віднесли: когнітивний; емоційний; мотиваційний; конативний.

З врахуванням вищезазначеної структури, були визначені рівні послідовності психологічної підготовки майбутніх фахівців: рівень психічних процесів, емоційно-конативний рівень та рівень самоактуалізації.

#### Список літератури

1. Бакирова Г. Х. Тренінг управління персоналом / Г. Х. Бакирова. – СПб. : 2004. – С. 24-30.
2. Кульчицька А. В. Консультативна діяльність психолога-практика у структурі підготовки фахівця / А. В. Кульчицька // Психологія : Зб. наук праць. – Луцьк : Волинський національний університет імені Лесі Українки, 2011. – Вип.17. – С. 157-164.
3. Литвиненко Т. М. Органічне поєднання теоретичного навчання та практичної підготовки як умова підвищення ефективності економічної освіти в сучасній Україні // Розбудова менеджмент-освіти в Україні / Матеріали II щорічної національної конференції. – Київ, 2000. – С. 125-128.
4. Степаненко Г., Бургін М. Моделі в системах управління освітою // Шлях освіти. – 1998. - № 3. - С.29-30.

**Ройко Лариса Леонідівна,**  
кандидат педагогічних наук, доцент кафедри вищої  
математики та інформатики Східноєвропейського  
національного університету імені Лесі Українки  
**Ройко Ольга Олегівна,**  
студентка III курсу факультету  
«Міжнародних відносин» Східноєвропейського  
національного університету імені Лесі Українки

## **ЗНАЧЕННЯ КУРСУ «МАТЕМАТИКА ДЛЯ ЕКОНОМІСТІВ ТА ЕКОНОМІЧНЕ МОДЕЛЮВАННЯ» У ПІДГОТОВЦІ СТУДЕНТА ФАКУЛЬТЕТУ МІЖНАРОДНИХ ВІДНОСИН**

**Постановка проблеми.** Сучасний ринок праці потребує фахівців, які вміють аналізувати будь-яку ситуацію, чітко визначати мету своєї діяльності, знаходити альтернативні рішення при складних умовах ринкової економіки. Фахівці сьогодення повинні не тільки володіти теорією та практичними навичками певних дисциплін, а й, перш за все, вміти самостійно мислити та приймати оптимальні рішення в складних ситуаціях.

Підготовка спеціалістів у галузі економіки передбачає ґрунтовні знання з математики і вміння їх застосовувати у майбутній професійній діяльності. Дедалі зростає роль формально-логічного апарату математики, математичного моделювання, статистико-ймовірнісних методів у мікро- й макроекономіці. Математичні закономірності широко використовуються в економіці сучасного виробництва, в конкретних економічних процесах і явищах. Тому, при підготовці студентів міжнародників економічного профілю особливе місце має займати математична підготовка, яка дає їм змогу оцінювати та прогнозувати процеси, що відбуваються в економіці, правильно моделювати та досліджувати економічні ситуації. Крім того, математика необхідна для успішного засвоєння фундаментальних та професійно спрямованих дисциплін, які забезпечують базові економічні знання та закладають основи для подальшого вивчення спеціальних економічних дисциплін.

Навчальна дисципліна «Математика для економістів та економічне моделювання» у (СНУ) передбачена для студентів підготовки бакалавр, спеціальності: 292 – міжнародні економічні відносини, за освітньою програмою: міжнародні економічні відносини. Дисципліна викладається у 4 семестрі і складає 270 годин.

**Мета дослідження** – показати роль та значення курсу «Математика для економістів та економічне моделювання» у підготовці майбутнього фахівця-міжнародника економічного профілю.

**Виклад основного матеріалу й обґрунтування отриманих результатів дослідження.** На нашу думку, мета сучасної математичної підготовки студентів економічного профілю полягає у розв'язанні трьох рівноправних завдань:

1) вироблення у студентів системного уявлення про застосування математичних знань в економіці, економічній системі математичного мислення, виховання математичної культури;

2) опанування змістом основних розділів вищої математики на основі методів, форм і засобів навчання, що сприяють розвитку аналітичного мислення, формують комунікативність, рефлексивність та творчий підхід до

вирішення проблем максимально наближених до майбутньої професійної діяльності;

3) формування вмінь розв'язувати завдання інтегрованого змісту, що містять знання з математичних і економічних дисциплін, з використанням сучасних інформаційних технологій.

Однак, досвід роботи, дозволяє нам виділити низку проблем, які виникають у процесі навчання:

- неспроможність втримати у пам'яті і сформулювати певні теоретичні положення з математики на тому рівні, який передбачений теорією предмету;
- нездатність уявити цілісну картину економіко-математичного процесу, прагнення розбити його на окремі частини та елементи;
- невміння зв'язати математичні явища з економічними процесами, визначати дію їх факторів на економіку;
- нечіткість у формулюванні свого розуміння предмету вивчення;
- відсутність належного інтересу до вивчення математичних дисциплін;
- труднощі у самостійному опрацюванні наукової та спеціальної літератури;
- репродуктивний рівень знань і умінь;
- відсутність мотивації до самостійного оволодіння новими знаннями, розвитку інтелекту.

Спеціаліст з економіки повинен не тільки знати базові факти і моделі, а й вміти модифікувати ці моделі для одержання відповідей на запитання, що його цікавлять. Він повинен також досить вільно переходити від вербального розгляду економічних фактів до їхнього формального моделювання і навпаки. Для вироблення відповідних навичок необхідне узгодження математичних і економічних дисциплін, тобто наявність ефективних міжпредметних зв'язків [4, 138].

Реалізація міжпредметних зв'язків у процесі навчання математики для економістів може здійснюватись за двома напрямками [5, 265]:

- різноманітне використання прикладних задач з економіки при вивченні різних розділів математики;
- більш широке використання в прикладних задачах матеріалів фахових дисциплін.

При цьому слід намагатися, щоб зв'язки математичних понять і методів з економічними задачами були не штучно надуманими, а обґрунтованими.

Потрібно мати на увазі, що деякі математичні поняття і методи не мають широкого застосування в економічному аналізі і викладаються студентам через необхідність логічної послідовності реалізації програми дисципліни. До них, зокрема, відносяться границя послідовності і функції, числові ряди та ін. Поряд із тим, досить широке коло понять і методів математичних дисциплін уже сьогодні широко використовується для аналізу економічних ситуацій (лінійна алгебра, аналітична геометрія, функціональна залежність, диференціальне та інтегральне числення, диференціальні рівняння, випадкові події та величини, статистика, економетрія і т. д.) і тому слід у процесі їхнього викладання знайомити студентів з основними аспектами цих застосувань.

Так, наприклад, теорію диференціальних рівнянь використовують в економічних моделях, що відображають зміну і взаємозв'язок економічних показників у часі. До них можна віднести: а) модель Еванса (встановлення рівноважної ціни); б) модель росту (зростання для постійного темпу приросту);

в) модель росту в умовах конкуренції; г) динамічна модель Кейнса; д) неокласична модель росту; е) модель ринку з прогнозованими цінами.

Викладене вище, дозволило нам сформулювати конкретизовані цілі математичної підготовки майбутніх економістів:

- оволодіння загальними і спеціальними математичними знаннями, вмінням взаємопов'язувати економічні знання з вимогами професійної освіти;
- забезпечення наступності у вивченні математичних і спеціальних дисциплін економічного профілю;
- інтеграція математичних і спеціальних економічних знань і вмінь, з перспективою застосування у майбутній професійній діяльності;
- розвиток творчих здібностей майбутніх економістів на основі інтегративного, проблемного та діяльнісного підходів у навчальному процесі.

Оскільки поняття мети та цілей належать до категорії результату, який є наслідком певних дій, то конкретний шлях його досягнення виразимо через систему відповідних завдань [3, 42]:

- удосконалення програм математичних дисциплін із врахуванням інтегративних зв'язків і можливості їхнього інформаційного забезпечення;
- забезпечення наступності і неперервності вивчення математики протягом усього періоду навчання у вузі, в умовах багатоступеневої підготовки фахівців;
- удосконалення фундаментальної підготовки студентів на основі використання сучасних інформаційних технологій;
- розкриття логічної структури розділів математики, що вивчаються, на такому рівні, який забезпечував би успішне і свідоме використання цих розділів майбутніми економістами для розв'язування прикладних задач;
- викладання вищої математики в об'ємі, необхідному для вивчення професійно-орієнтованих дисциплін;
- виховання математичної культури та розвиток математичної інтуїції. Розвиток здібностей логічного мислення, точного і лаконічного викладу складних думок;
- цілеспрямований розвиток творчих здібностей студентів, їх соціально-психологічних та особистісних якостей;
- створення передумов для подальшого самостійного вивчення студентами різних розділів математики, переважно прикладного характеру. Активне оволодіння сучасними методами наукового дослідження;
- оптимальне співвідношення між обсягом теоретичних положень і прикладних питань на основі інтеграції знань;
- формування інформаційної культури;
- забезпечення такого рівня математичного розвитку студентів, який був би достатнім для читання і розуміння ними економічної літератури зі спеціальності, що містить застосування математичних методів у відповідних галузях економіки;
- використання прикладних математичних пакетів у процесі викладу навчального матеріалу. Побудова та демонстрація на цій основі математичних моделей соціально-економічних процесів;
- систематичне залучення студентів до процесу вирішення професійних задач, що відображають типові проблемні ситуації, які виникають на виробництві;
- побудова курсу математики за принципом достатньої мотивації нових понять, водночас з точним і формальним визначенням кожного із них;

– введення додаткової системи контролю знань студентів шляхом виконання розрахункових і курсових робіт з прикладних питань математики в економіці.

**Висновки.** На наш погляд, перераховані заходи сприятимуть не тільки зростанню якості математичної підготовки, а й підвищенню ефективності функціонування всього комплексу навчальних дисциплін, спрямованих на підготовку висококваліфікованих фахівців-міжнародників економічного профілю.

#### Список літератури

1. Бугір М. К. Математика для економістів: Лінійна алгебра, лінійні моделі / М. К. Бугір. – К.: Академія, 1998. – 272 с.

2. Гусак Л. П. До питання навчання математики студентів економічних спеціальностей в умовах кредитно-модульної системи організації навчання / Л. П. Гусак // Сучасні інформаційні технології та інноваційні методи навчання в педагогіці фахівців: методологія, теорія, досвід, проблеми: Зб. наук. пр. – Вип. 7. – Київ-Вінниця: ТОВ фірма “Планер”, 2005. – С. 258–261.

3. Рум’янцева К. С. Методичні рекомендації до розв’язання творчих фахових завдань з дисципліни “Математика для економістів” засобами моделювання для студентів галузі знань 0305 “Економіка і підприємництво”: [метод. рек. для студ. вищ. навч. закл.] / К. С. Рум’янцева. – Вінниця: ВІЕ ТНЕУ, 2008. – 72 с.

4. Ройко Л. Л. Реалізація професійної спрямованості математичної підготовки студентів економічного профілю / Л. Л. Ройко // Збірник статей V Міжнародної науково-практичної конференції «Математика. Інформаційні технології. Освіта». – № 3 – Луцьк: ПП Іванюк В. П., 2016. – С. 135–142.

5. Ройко Л. Л., Ройко О. О. Прикладна спрямованість курсу “Математика для економістів та економічне моделювання” / Л. Л. Ройко, О. О. Ройко // Науковий журнал “Комп’ютерно-інтегровані технології: освіта, наука, виробництво”. – № 30-31. – Луцьк: ЛНТУ, 2018. – С. 263–268.

**Шахраюк Богдан Степанович,**  
викладач психології ВКНЗ «Володимир-Волинський  
педагогічний коледж імені А. Ю. Кримського»

### ОСОБЛИВОСТІ ПСИХОЛОГІЧНОГО СУПРОВОДУ ПЕДАГОГІЧНОЇ ПРАКТИКИ СТУДЕНТІВ ПЕДАГОГІЧНОГО КОЛЕДЖУ

**Постановка проблеми.** В системі професійної підготовки майбутніх педагогів в умовах педагогічного коледжу важлива роль належить педагогічній практиці студентів. Вона є складовою частиною навчально-виховного процесу, забезпечуючи поєднання теоретичної підготовки майбутніх вчителів з практичною діяльністю в освітніх установах.

Сучасні дослідження доводять, що основною функцією професійної підготовки вчителя повинна стати практична, яка забезпечує підготовку студента до здійснення різноманітних видів професійної діяльності. Педагогічна практика є неодмінною складовою професійної підготовки майбутніх фахівців, процесу формування їх індивідуальних і творчих можливостей [6]. Практична діяльність студентів повинна ґрунтуватися на професійних знаннях, спиратися на певний теоретичний фундамент.

Формування і функціонування професійних якостей педагога потребує певного психологічного супроводу.

Як система, психологічний супровід педагогічної практики спрямований на створення соціально-психологічних умов для емоційного благополуччя,

успішного розвитку та навчання студентів у ситуаціях психолого-педагогічних взаємодій, які організуються під час проходження педагогічної практики в освітніх установах.

Психологічний супровід педагогічної практики надає студентам можливість перевірити себе, визначити правильність обрання життєвого шляху, з'ясувати відповідність особистісних якостей вимогам педагогічної професії, накреслити план професійного самовиховання.

**Мета дослідження.** Педагогічна практика створює можливості студентам, використовуючи психологічні знання, вміння та навички, вирішувати проблеми в реальних умовах навчання, пізнати особливості свого характеру, свій внутрішній світ, свої можливості та здібності [3, 6].

У зв'язку із цим, особливо актуальними є питання психологічного супроводу практичної підготовки студентів з метою не тільки надавати своєчасну допомогу та підтримку особистості, а й навчити її самостійно долати труднощі, відповідально ставитися до свого становлення, допомогти майбутньому педагогу стати повноцінним суб'єктом свого професійного життя.

В науковій літературі поняття психологічного супроводу розкривається через діяльність психологічної служби школи (І. В. Дубровіна, А. М. Прихожан), використання психолого-педагогічних факторів у вихованні і навчанні (М. В. Гамезо, Ю. В. Слюсарев). На етапі вищої освіти обґрунтовується сутність і зміст психологічного забезпечення навчально-виховного процесу (І. В. Молочкова), розглядається психологічна підтримка як умова саморозвитку особистості (А. В. Брушлінський, Л. А. Петровська), розкриваються психологічні аспекти підготовки кадрів (Є. Ю. Пономарьова). В ряді джерел розкриваються прикладні аспекти та конкретні методи психологічного супроводу професійного зростання студентів (К. В. Бабак, І. Є. Семененко). Однак на даний час відсутня концепція психологічного супроводу педагогічної практики студентів. Мета статті: проаналізувати особливості психологічного супроводу педагогічної практики студентів педагогічного коледжу

**Результати дослідження.** Педагогічна практика в школі – одна із провідних форм підготовки майбутнього вчителя, що вимагає від студентів усвідомлення сутності навчально-виховного процесу, його зв'язку із психічним розвитком дитини, високого рівня загальної психолого-педагогічної культури, знань спеціальних дисциплін, конкретних методичних технологій і методик пізнання особистості і шкільного колективу з метою розвитку простих форм психологічної корекції і профілактики. Психологічний супровід педагогічної практики необхідно розглядати як цілісний процес формування, розвитку і корекції професійного становлення особистості майбутнього педагога в умовах педагогічного коледжу [1, 31]. Його мета – повноцінна реалізація професійно-психологічного потенціалу особистості студента. З другої сторони, психологічний супровід педагогічної практики необхідно розглядати як технологію, яка заснована на єдності функцій: діагностика сутності проблеми, інформація про проблему та шляхи її вирішення, консультації на етапі прийняття рішення і вироблення плану вирішення проблеми, первинної допомоги на етапі реалізації плану.

Як технологія, психологічний супровід включає:

- супровід виконання практичних завдань студентами і це дає теоретичне осмислення особливостей психологічних явищ і фактів;

- підтримку студентів у важких, кризових і екстремальних ситуаціях, яка забезпечує пізнання закономірностей і принципів професійної діяльності, їх реалізацію в ході практичної діяльності в школі;

- психологічне орієнтування процесу формування професійних якостей, яке сприяє розвитку педагогічного мислення у студентів.

Студентові педагогічного коледжу, який виконує в ході педагогічної практики функції вчителя, доводиться в повному обсязі вирішувати ті психологічні проблеми та труднощі, які мають місце в реальних умовах і ситуаціях сучасної школи. Дослідження проблем педагогічної практики показало, що у 34% студентів-практикантів спостерігаються труднощі у формуванні психологічного компонента готовності до педагогічної діяльності, а саме таких знань, навичок і вмінь, як:

- знань, умінь із загальної, вікової і педагогічної психології відповідно до сучасних вимог;

- діагностичних вмінь і навичок: проведення елементарних психолого-педагогічних досліджень, прогнозування можливих їх наслідків, формування навичок використання основних психолого-педагогічних методів і методик дослідження;

- вміння виявляти рівень розвитку кожного учня і колективу загалом, встановлювати можливі відхилення у розвитку мотиваційної, інтелектуальної, емоційно-почуттєвої та вольової сфер особистості;

- вмінь і навичок для здійснення психокорекційної і психопрофілактичної роботи;

- вміння здійснювати психологічний аналіз педагогічних ситуацій і правильно їх інтерпретувати.

Це вимагає підвищення рівня психологічної підготовки студентів у ході теоретичних занять, а також закріплення та вдосконалення відповідних вмінь і навичок під час проходження різних видів педагогічної практики. Цьому може сприяти також цілеспрямована робота по підготовці студентів до конкретного виду практики, розробка спеціальних психологічних завдань студентам на період практичної підготовки. Таким чином, одним із напрямків професійного становлення майбутнього вчителя під час практики повинні бути перетворення знань із курсу загальної, вікової та педагогічної психології у професійні вміння і навички [5].

Педагогічна практика не може бути успішною, якщо вона проходить лише як процес безпосереднього, утилітарного пристосування студента до педагогічної дійсності. У зв'язку із цим необхідно врахувати такі аспекти психологічного супроводу практичної підготовки майбутніх вчителів:

1. Усвідомлення і прийняття психології як навчальної дисципліни, яка допомагає виробити свій стиль педагогічної діяльності.

2. Розвиток професійної спрямованості особистості студента.

3. Формування професійних комунікативних навичок.

4. Освоєння навичок психологічного аналізу уроку.

5. Засвоєння методів дослідження індивідуально-психологічних особливостей особистості учнів, учнівських колективів, особливостей особистості вчителів.

5. Формування навичок психолого-педагогічної допомоги, діагностики і профілактики учнівської неуспішності.

6. Засвоєння навичок роботи з учнями різного рівня навченості.

7. Розвиток професійної самосвідомості студента-практиканта.

8. Розвиток уміння виявляти, аналізувати і переборювати власні педагогічні труднощі.

9. Формування навичок професійної рефлексії (спостереження і самоспостереження).

10. Формування особистого стилю професійної діяльності.

Врахування цих аспектів у процесі проходження педагогічної практики допоможе формуванню особистісного та діяльнісного підходу до педагогічного процесу, виробленню навичок природної поведінки і спілкування в різних вікових групах, уміння працювати з урахуванням індивідуально-психологічних особливостей учнів з різним рівнем навченості (низьким, середнім, високим), специфіки внутрішнього світу кожної дитини, вміння аналізувати педагогічну реальність і психологічно обґрунтовувати доцільні методи і прийоми роботи. Тільки в цьому випадку, психологічно оцінюючи педагогічну реальність, можна надати реальну допомогу учневі в його психологічному і особистісному розвитку.

Вказані проблеми дозволяють конкретизувати підстави для побудови системи психологічного супроводу педагогічної практики студентів педагогічного коледжу. Основними напрямками психологічного супроводу, на нашу думку, повинні стати моніторинг процесу практичної підготовки майбутнього вчителя, психологічна просвіта, психологічні тренінги, індивідуальне консультування.

**Висновки.** Таким чином, оволодівши психологічними знаннями, вміннями і навичками, майбутній вчитель зможе краще вирішувати проблеми в реальних умовах навчання та виховання. Цілеспрямоване здійснення психологічного супроводу педагогічної практики в процесі навчання буде сприяти розвитку професійної спрямованості та професійних компетенцій студентів педагогічного коледжу.

### Список літератури

1. Бабак К. В. Психологічний супровід особистісно-професійного розвитку студентів / К. В. Бабак // Оновлення змісту, форм та методів навчання і виховання в закладах освіти: зб. наук. праць. – Рівне: РДГУ, 2008. – Вип. 41. – С. 31–33.

2. Молочкова И. В. Психологическое сопровождение профессионального развития педагога [Текст]: Учебное пособие / И. В. Молочкова. – Челябинск: Изд-во ЮУрГУ, 2005. – 130 с.

3. Педагогическая практика в начальной школе: учеб. пособие для средних педагогических учебных заведений / [Г. М. Коджаспирова и др.]; под ред. Г. М. Коджаспировой, Л. В. Бориковой. – 2-е изд., перераб. и доп. – М.: Академия, 2000. – 269, [2] с. – (Педагогическое образование).

4. Психологические задания к педагогической практике студентов: пособие для преподавателей вузов / [А. Э. Штейнмец и др.]; под ред. А. Э. Штейнмеца. – М.: ВЛАДОС, 2002. – 127, [1] с.: ил. – (Педагогическая мастерская).

5. Психологические основы педагогической практики студентов: учеб. пособие для педагогических вузов / под ред. А. С. Чернышева. – М.: Педагогическое общество России, 2000. – 139 с.

6. Терно С. О. Педагогічна практика (посібник для студентів історичного факультету): навчально-методичний посібник / С. О. Терно. – Запоріжжя: ЗНУ, 2006. – 32 с.

7. Шульдик Г. О. Педагогічна практика [текст]: навч. посіб. для студ. пед. вузів / Г. О. Шульдик, В. І. Шульдик. – К.: Науковий світ, 2000. – 143 с.



**Борисюк Людмила Василівна,**  
викладач зарубіжної літератури Ковельського  
промислово-економічного коледжу  
Луцького національного технічного університету

## **ПРОБЛЕМНЕ НАВЧАННЯ ЯК ОДИН ІЗ ЗАСОБІВ ФОРМУВАННЯ ТВОРЧОГО МИСЛЕННЯ НА ЗАНЯТТЯХ ЗАРУБІЖНОЇ ЛІТЕРАТУРИ**

**Постановка проблеми.** Швидка зміна умов життя змушує кожного з нас шукати нові підходи до удосконалення системи підготовки кадрів, здатних ефективно працювати у різних галузях в ХХІ столітті. Головне завдання вищої професійної освіти – підготовка конкурентоспроможних, компетентних спеціалістів, які здатні самостійно мислити, генерувати оригінальні ідеї, приймати сміливі, нестандартні рішення, прагнути до самоосвіти протягом життя.

Для того, щоб розв'язати актуальні проблеми освіти необхідне впровадження таких технологій, які були б спрямовані на розвиток творчих сил, здібностей особистості. Важливе місце серед новітніх технологій, що привертають увагу викладачів-словесників посідає проблемне навчання.

**Мета дослідження.** Метою даного дослідження є вивчення проблемного навчання як одного із засобів формування творчого мислення на заняттях зарубіжної літератури та розробка алгоритму засвоєння знань проблемним шляхом.

**Результати дослідження.** На сьогодні найчастіше проблемне навчання розглядається як технологія розвивальної освіти, спрямована на активне одержання знань, формування розумових здібностей та прийомів дослідницької діяльності студентів, розвиток творчості. Більшість сучасних публікацій з теорії навчання пов'язані з проблемами активізації навчальної діяльності студентів. Мета активізації шляхом проблемного навчання полягає не в тому, щоб навчити студентів окремих розумових операцій, а в тому, щоб сформувати систему розумових дій, за допомогою яких студент зможе, використовуючи отримані знання, розв'язувати нестандартні, нестереотипні задачі. Таким чином, проблемний тип навчання відрізняється від традиційного тим, що його метою є не тільки засвоєння результатів наукового пізнання, системи знань, але, власне, і процесу отримання цих результатів, формування пізнавальної діяльності.

Отже, у педагогічній літературі під проблемним навчанням розуміють навчально-пізнавальну діяльність студентів із засвоєнням знань та способів діяльності на основі створення і розв'язування проблемних ситуацій.

Виходячи з цього, основною категорією проблемного навчання є проблемна ситуація, під якою розуміють інтелектуальне утруднення, що виникає в людини, коли вона не в змозі на основі своїх знань і досвіду пояснити явище, факт, не може досягти мети вже відомим способом, або коли виникає протиріччя між уже відомим і новим знанням. Таким чином, проблемна ситуація стає початком розумової діяльності. Розумова діяльність студентів стимулюється постановкою питання. Воно має бути складним настільки, щоб викликати утруднення в студентів, і водночас бути посильним для самостійного знаходження відповіді. Проблемні ситуації виникають, як правило за умови, що студенти не знають способу розв'язування задачі; не можуть відповісти на

поставлене питання, пояснити певний факт. На практиці використовується кілька типів проблемних занять таких, як заняття з окремими проблемними питаннями, заняття, весь хід яких посвячений розв'язанню великої загальної проблеми, заняття – проблемна лекція, заняття-диспути, заняття-семінари.

Технологія проблемного навчання включає такі етапи діяльності, а саме: створення проблемних ситуацій, збирання і аналіз даних, необхідних для розв'язання проблеми, актуалізація життєвого досвіду, визначення причинно – наслідкових зв'язків, формування гіпотез, формулювання висновків.

Безумовно, ця концепція не вирішує всіх проблем, які виникають в освітньому процесі, але вона має суттєві переваги порівняно з пояснювально-ілюстративним типом навчання.

На нашу думку, основні переваги проблемного навчання полягають у тому, що воно розвиває розумові здібності студентів як суб'єктів учіння; викликає у них інтерес до навчання і відповідно сприяє виробленню мотивів і мотивації навчально-пізнавальної діяльності; пробуджує їх творчі нахили; має різнобічний характер; виховує самостійність, активність і креативність студентів; сприяє формуванню всебічно розвинутої особистості, спроможної вирішувати майбутні професійні та життєві проблеми.

У практичній діяльності ми використовуємо технологію проблемного навчання на різних етапах заняття. В нашій практиці є заняття, в ході яких вирішуються великі загальні проблеми: заняття проблемного полілогу; заняття позиційної дискусії; заняття-диспути; заняття – проблемні лекції; заняття-дослідження тощо.

На основі дослідження та аналізу запропонованих науковцями моделей заняття ми розробили та впровадили в навчальний процес при викладанні дисципліни «Зарубіжна література» певний алгоритм засвоєння знань шляхом застосування проблемного навчання, який дозволяє оптимально реалізувати мету (рис.1).



Рис.1. – Алгоритм засвоєння знань на заняттях зарубіжної літератури шляхом застосування проблемного навчання

Проблемне навчання на заняттях зарубіжної літератури здійснюється різними методами: діалогічним і монологічним викладом знань, евристичною бесідою й пошуково-самостійною роботою студентів, навчальним диспутом та студентськими дослідженнями тощо. Так, викладач створює на занятті систему проблемних ситуацій, керує мисленнєвою діяльністю студентів під час постановки й розв'язання проблем, а студент – усвідомлює й суб'єктивно приймає проблемну ситуацію, формує та розв'язує проблемні запитання, завдання, застосовує знання в нестандартних ситуаціях.

Під час вивчення гуманітарних предметів складніше сформулювати проблему. Це пов'язано з вербальним характером гуманітарних наук.

Літературна проблема є сплавом ідейного, філософського, історичного та естетичного змісту.

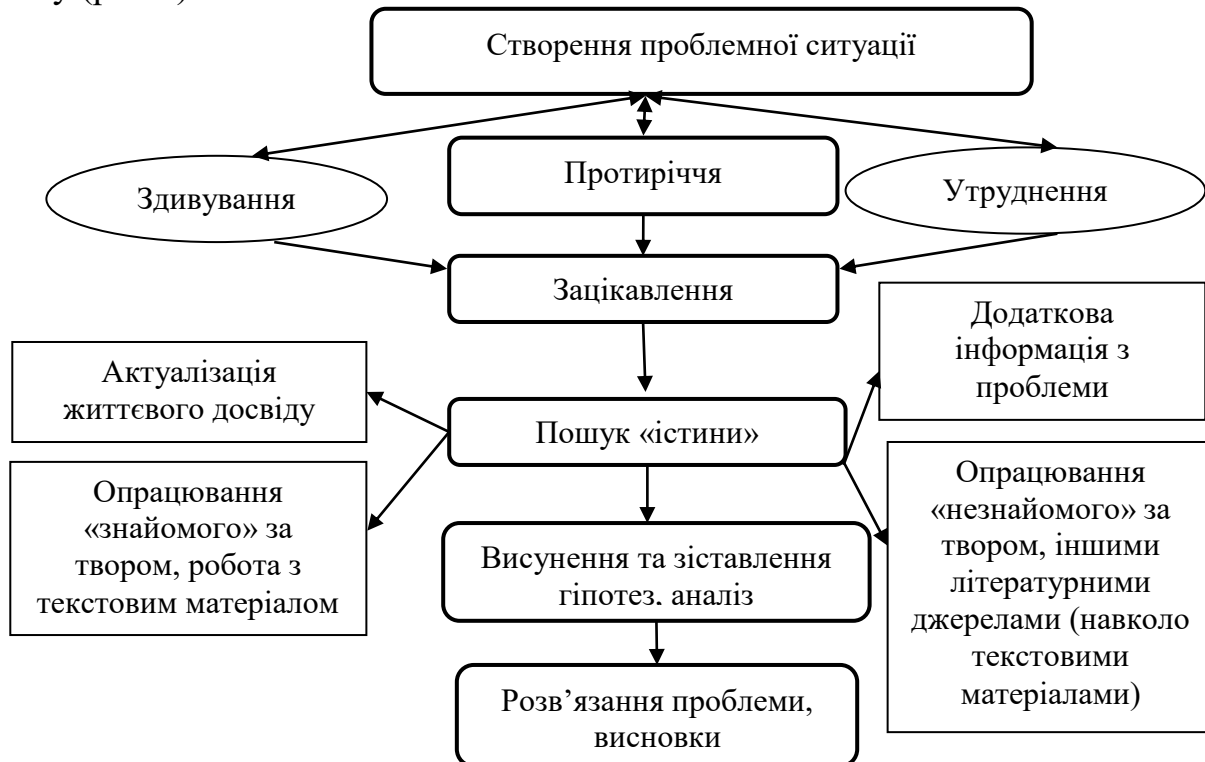
Таким чином, основними принципами роботи повинні бути: всебічне вивчення і розвиток природних можливостей студентів, знання психологічних особливостей кожного студента; всебічний розвиток творчого потенціалу студента, його здібностей і нахилів; формування навичок експериментально-дослідницької діяльності та мовленнєвої культури; формування потреби в саморозвитку; потреби в самостійній праці, яка спрямована на одержання власного позитивного результату; виховання комунікативно компетентної особистості, здатної орієнтуватися в сучасному інформаційному світі.

**Висновки.** Використання технології проблемного навчання на заняттях літератури дає можливість покращити результати навчання студентів, оскільки, здійснюється через розумове утруднення. Вирішуючи проблему, студент «включає» активні мисленнєві процеси, в результаті чого здобуті знання стають частиною власного досвіду. Проблемне навчання пробуджує в студентів бажання пізнавати, сприяє виникненню інтересу до того, що вивчається, формує в студентів вміння вирішувати життєві проблеми, знаходити вихід із нестандартних ситуацій, що є досить актуальним на теперішній час.

**Костюк Валентина Миколаївна,**

директор закладу дошкільної освіти № 10 м. Луцька

**Гніровська Олена Зіновіївна,**

вихователь-методист закладу дошкільної освіти № 10 м. Луцька

## **АКТИВІЗАЦІЯ ПРОФЕСІЙНОЇ МИСЛЕДІЯЛЬНОСТІ ПЕДАГОГІВ ЗАСОБАМИ ІГРОВОГО МОДЕЛЮВАННЯ**

**Постановка проблеми.** Впродовж останніх років в освітню діяльність активно впроваджуються досягнення психолого-педагогічної науки. З'явилося чимало ефективних методів і форм підвищення фахової майстерності педагогів. Одним із найбільш дієвих засобів формування особистості педагога-професіонала є ігрове моделювання.

Проблемі розвитку професійної компетентності педагогів присвячено багато ґрунтовних праць, в яких досліджено особливості їхньої фахової освіти (А. Деркач, В. Семиченко та ін.), професіогенезу (І. Вачков, І. Гріншпун, М. Пряжников та ін.), професіоналізму (М. Амінов, В. Карандашев, О. Сапогова, Н. Чепелева та ін.), становлення професійної ідентичності (Л. Шнейдер).

Сьогодні в практиці роботи значного поширення поряд з традиційними формами та методами навчання набули так звані "активні" методи навчання: методи програмного, проблемного й інтерактивного (комунікативного) навчання; методика педагогічної студії; тьюторські заняття, що включають дискусію, аналіз педагогічних ситуацій, вирішення проблемних завдань, рольову гру; ділові ігри, аналіз конкретних ситуацій, активне програмове навчання, тренінги, ігрове проектування тощо.

Саме впровадження форм і методів активного навчання є одним із найперспективніших шляхів удосконалення професійної підготовки майбутніх педагогів, оскільки вони: активізують мислення; забезпечують самостійне творче вироблення рішень; діалогізацію, проблематизацію, персоналізацію, індивідуалізацію й диференціацію навчальної взаємодії методиста і вихователів.

**Мета дослідження.** У багатопозиційній ситуації практичної діяльності та її моделі, яка зручна для ігрового відтворення та навчання, також є типові процеси та операції, тому необхідно вміти аналізувати професійну ситуацію, виходячи з розуміння кооперативної структури професійної діяльності та характеру типових процесів, що в ній відбуваються. Отже, ігрова ситуація дозволяє виявляти особливості професійних ситуацій та здійснювати входження до них завдяки наданню особливої форми мисленнєвим процесам її учасників.

Ігрове моделювання виступає механізмом оволодіння професійною діяльністю, оскільки участь педагогів в організаційно-діяльнісних іграх забезпечує появу в них нового ставлення до професійних еталонів. Як зазначав О. Анісімов, професійна гра схожа на театр: у механізмі театру вбачається сутнісна основа будь-якої гри: ідеолог театру (сценарист) вкладає еталонні ставлення крізь ідею в сценарій вистави, а глядач спочатку чуттєво сприймає ігродію, сприйняття ігродії викликає ставлення до подій, поведінки, а ставлення передбачає почуття, ставлення до почуттів. Ідея гри пов'язана з еталонізацією ставлень типових подій, дій. У цьому вихована функція гри. Глядач виробляє ставлення й воно щось змінює у ньому, зближує з еталоном. Цей еталон поведінки, почуттів, ставлень та мислення використовується як засіб для вирішення власних завдань, для самовдосконалення.

**Результати дослідження.** У грі глядачі входять у позицію акторів, гравців, і для того, щоб відповідати сценарію та ідеї в демонстрації їм потрібно перевтілюватися та розвиватися. Вони при цьому стають тими, кого виховують та тими, хто виховує.

Методологи ігрового моделювання визначають кілька його форм: ділові ігри, організаційно-комунікативні ігри, організаційно-мисленнєві ігри та організаційно-діяльнісні ігри (ОДІ). Усі ці форми навчально-професійної гри забезпечують моделювання реальної професійної діяльності педагога, проте відрізняються вектором рефлексії (на професійних ролях – у ділових іграх, на комунікацію в процесі гри – в організаційно-комунікативних іграх). Саме ОДІ поєднують усі вищезазначені напрями рефлексивної діяльності та забезпечують розвиток методологічності мислення у процесі внутрішньо та зовнішньо групової кооперації, спрямованої на вирішення завдань професійної діяльності.

Незважаючи на те, що деякі методологи ОДГ зазначали, що ця форма ігрового моделювання не дає ефективного результату щодо створення нових виробничих проектів, пошуку вирішення професійних проблем, адже її учасниками є педагоги, які не мають професійного досвіду й не можуть виступати експертами у професійних питаннях. Для нас можливості ОДГ, перш

за все, розкриваються не крізь призму науково-практичних потреб педагогічної діяльності, а як ефективного методу розвитку професійного мислення, професійної мислєдіяльності фахівців.

ОДГ народжується в процесі рефлексії практичної діяльності, коли змістовна і формальна сторони комунікації та мислення перетворюються у поєднані одна з одною, вимагають для рефлексії комунікації однотипових засобів.

Суперечливість інформації, що отримає педагог у процесі взаємодії з батьками, дітьми, колегами зумовлює високу напруженість його мислення, вирішення фахівцем одночасно декількох складних завдань.

- Методологія – це не просто вчення про засоби й методи мислення і діяльності, а "форма організації, і в цьому сенсі "рамка" всієї мислєдіяльності і життєдіяльності людей, що методологію не можна передавати як знання, або набір інструментів від однієї людини до іншої, а можна тільки вирощувати, включаючи людей у нову для них сферу методологічної мислєдіяльності, і забезпечувати їм там повну і цілісну життєдіяльність".

- Теоретичні й експериментально-практичні дослідження показали, що організаційна форма колективної мислєдіяльності ОДГ може використовуватись як ефективний засіб і метод для підвищення кваліфікації, підготовки і перепідготовки спеціалістів і керівників різних сфер, навчання і виховання педагогів (Г. Щедровицький). На думку науковців, ОДГ характерно те, що вона є соціокультурним прототипом життєдіяльності й комунікації: може бути основою для проектування й організації освітнього простору і професійних комунікацій; у ній максимально відображається вся парадигма критеріїв методології для постановки і вирішення завдань і проблем, вона забезпечує умови для мобілізації різноманітної і високорівневої готовності всіх психічних механізмів особистості, поєднує всі типи взаємодії (мисленнєво-рефлексивний, спілкування, комунікативний, ідентифікаційний тощо), що забезпечує і прискорює професійно-особистісний розвиток (О. Анісімов). По суті, ОДГ є психологічним процесом, який віддзеркалює зміст професійної діяльності педагога.

- На відміну від більшості інших ігрових форм, ОДГ має свої характерні особливості, які надають їй певних пріоритетів. Зокрема, вона:

- ✓ немає нормативного описання тієї діяльності, якої треба навчати, немає керівників, оскільки ніхто не знає, яким має бути правильне рішення проблеми;

- ✓ немає моделі тієї діяльності або того продукту, який треба отримати; може бути рекомендована будь-якому колективу або особистості, які усвідомили, що перебувають у безвихідній ситуації. Людина грає – це означає, що в будь-який момент вона може відмовитись від будь-якої системи уявлень, яка заважає її практиці, переосмислити її та розвинути. У грі створюються нові засоби і техніки організації, тому вона називається організаційно-діяльнісною;

- ✓ переводить людину з режиму функціонування, до якого вона пристосувалася і в якому живе, в режим розвитку. Метою цієї форми роботи перш за все є розвиток людини. ОДГ створюють механізми безперервного розвитку людини, закладають таку властивість, а всі конструктивні виходи є побічними продуктами. Відповідно, роль організатора полягає не в тому, щоб визначити, який продукт необхідно отримати, а в тому, щоб співорганізувати "діяльнісну машину", яка буде розвиватись. Розвиватись будуть мислєдіяльність, засоби, люди, форми їх взаємовідносин, і в результаті цього розвитку буде отримана,

у тому числі, відповідь на поставлене завдання. Необхідно зазначити, що організатори не ведуть, а тільки супроводжують рух учасників у грі;

✓ зорієнтована на вирішення не задач, а проблем. Проблема відрізняється від задачі тим, що у неї немає способу рішення. Людина звикла вирішувати задачі, цього її навчали у школі та вищому навчальному закладі. Аналізувати ситуацію, здійснювати ситуаційний аналіз і формулювати проблеми – цього не вчили. І більшість людей цього робити не можуть. Але в реальному житті, реальній професійній діяльності людина більшою мірою має справу саме з проблемами, а не задачами;

✓ надає усвідомленість діяльності особистості у процесі розвитку і пошуку адекватних форм.

**Висновки.** Перевагами організаційно-діяльнісної гри (ОДГ) щодо активізації мисленнєвих процесів, є такі:

- ОДГ є формою практичної реалізації системомисленнєвої й системомиследіяльнісної методології (СМС). Ця СМС – методологія дає змогу здійснювати проблематизацію, формувати проблеми, а не брати їх з історії, й вирішувати їх. "Мислення без практики неймовірно обмежене, воно висихає". ОДГ є реалізацією системи зовсім нових уявлень про діяльність, мислення, комунікацію тощо. Більшою мірою вона розвивається як засіб і метод вирішення складних різноманітних проблем та як універсальна й ефективна форма організації, розвитку і дослідження колективної миследіяльності (Г. Щедровицький).

Гра є унікальним, сингулярним явищем, непризначеним для тиражування. На думку одного з основоположників, методологів ОДГ Г. Щедровицького, не може бути єдиної теорії ОД-гри, а можливі лише, по-перше, поняття ОДГ, а по-друге, – типологія ОДГ, що розгортається на його основі й одночасно його фундирує.

Відповідно, можна визначити основні чотири чинники, які, з одного боку, пов'язані один з одним і один одного зумовлюють, що виявляється при спробі зробити типізацію ОДГ, з іншого – живуть своїм власним життям і можуть постійно розходитись з іншими:

1) цільова установка "замовника", що визначає призначення і функції гри, з точки зору мислення і діяльності замовника, і певною мірою виражена і закріплена у формулюванні завдань;

2) цільова установка організатора і керівника гри, що відображається у формулюванні теми, в організаційному проекті і програмі гри;

3) структура організаційного проекту і програма гри, що фіксуються у вигляді регламенту і докладно обговорюються в установочних доповідях керівника, що дає можливість у подальшому перейти до топографічного представлення гри;

4) результати, продукти і наслідки гри, які фіксуються в післяігровій рефлексії.

На всіх етапах підготовки і проведення організаційно-діяльнісна гра розглядається як: самодіяльна, самоорганізуюча й саморозвивальна система, що і є основними принципами організаційної роботи (принцип трьох "С").

Головним механізмом трансформації і розвитку миследіяльності (як особистісної, так і колективної) є поєднання робочих процесів з рефлексією. Саме вона шляхом аналізу себе і своєї миследіяльності, забезпечує самопізнання і самооцінку особистості, самовизначення в ситуації, міру свого

внеску в загальну (групову) роботу. Рефлексія є найважливішим елементом будь-якої мислєдїяльностї, який констатує саму її можливїсть і будївництво.

Здїйснений аналіз сутностї ігрового моделювання взагалї та ОДГ безпосередньо дозволяє зазначити, що в процесї її застосування у майбутніх педагогів відбувається: розвиток системностї, методологїчностї мислення, здатностї виходу до "чистого мислення"; рефлексїї, спрямованої на вирїшення професїйних проблем та завдань саморозвитку та самовдосконалення; змїна способів та спрямованостї мисленнєвих процесів; розвиток критичностї мислення та відкритостї новому досвїду, активностї, вмїнь самоорганїзацїї відповідно до професїйних завдань, мислекомунацїї тощо.

Отже, усе вищезазначене дозволяє стверджувати, що впровадження у процес професїйної підготовки ігрового моделювання є необхідною умовою успішного розвитку в них професїйного мислення.

**Прокопенко Наталїя Василївна,**  
магістрант спеціальностї «Освітні педагогїчні технологїї»,  
академїї рекреацїйних технологїй, м. Луцьк

## **ПРОБЛЕМА ПІДГОТОВКИ ВЧИТЕЛІВ ДЛЯ РОБОТИ З ДІТЬМИ З ОСОБЛИВИМИ ОСВІТНИМИ ПОТРЕБАМИ**

**Постановка проблеми.** Серед прїоритетів розвитку сучасної освїти є забезпечення рївними умовами для якїсної освїти всїх дїтей і дїтей з освїтними потребами зокрема. Це зумовлено головною метою соцїального розвитку суспїльства – суспїльство для всїх. Тому наша держава намагається швидкими темпами впровадити в освїтній простір новї форми навчання дїтей з особливими освїтними потребами.

Однїєю із форм навчання дїтей з особливими освїтними потребами є визнане у багатьох країнах свїту інклюзивне навчання.

**Інклюзивне навчання** – це система освїтніх послуг, що базується на принципі забезпечення основного права дїтей на освїту та права навчатися за мїсцем проживання, яке передбачає навчання в умовах загальноосвітнього закладу. З метою забезпечення рївного доступу до якїсної освїти інклюзивнї освїтнї заклади повиннї адаптувати навчальнї програми та плани, методи та форми навчання. Інклюзивна освїта – це процес, у якому школа намагається відповідати на потреби усїх учнів, вносячи необхіднї змїни до навчальної програми та ресурсів, щоб забезпечити рївнїсть можливостей [1].

Впровадження інклюзїї в Українї переважно відбувається стихїйно, у рядї випадків невиправдано прїскорюється. Інклюзивна освїта вводиться адмїністративно-командним способом, без достатньої підготовленостї педагогїчного складу. До того ж, незважаючи на значнї законодавчї і нормативно-правовї досягнення в напрямку впровадження інклюзивної освїти, перед суспїльством виникають новї завдання. Зокрема: серед ряду важливих проблем введення інклюзїї в Українї, таких як архїтектурна непристосованїсть шкільних примїщень, необхіднїсть додаткового фїнансування інклюзивних закладів освїти, академїчна перевантаженїсть навчальних програм, якї складно адаптувати до потреб дитини з рїзними порушеннями, однїєю з найвагомїших проблем є професїйна: непідготовленїсть вчителів загальноосвітньої школи до роботи з дїтьми з особливими освїтними потребами.

**Результати дослідження.** Учитель в інклюзивному класі мусить бути теоретично і практично підготовлений до виконання професійних обов'язків, оскільки головною проблемою з якою він стикається є додаткове психологічне навантаження на нього. Ускладненням для навчального процесу також є відсутність у педагога спеціальних знань та досвіду роботи з дітьми з особливими потребами, нестача методичних матеріалів, через що вчителю доводиться витрачати багато додаткового часу на підготовку індивідуальних програм навчання для таких учнів, а це в свою чергу призводить до зниження якості навчання решти учнів у класі.

Незважаючи на значну кількість наукових праць, думок і тверджень, присвячених дослідженню професійної підготовки вчителів, на жаль, немає тих, у яких повністю розкривалася б сутність професійної підготовки вчителів до роботи в інклюзивному середовищі.

Загальновідомо, що педагогічна практика є засобом професійно особистісного становлення майбутнього вчителя як компетентного фахівця. Тому, програма підготовки вчителя до роботи в інклюзивному середовищі повинна включати педагогічне моделювання процесу формування соціально-педагогічної компетентності, як способу набуття досвіду. Зміст цього моделювання має бути максимально наближеним до дійсності і відповідати таким педагогічним умовам, як: формування позитивних стимулів до роботи в інклюзивному середовищі; організації цілісного педагогічного процесу; впровадження інноваційно-комунікаційних технологій навчання в процес навчання; формування навичок і умінь рефлексивної діяльності.

Ефективність реалізації програми підготовки вчителя для роботи в інклюзивному класі визначаються такими критеріями, як: рівень оволодіння нормативним обсягом знань та спеціальними соціально-педагогічними вміннями й навичками, необхідними для виконання професійної діяльності в інклюзивному середовищі; вмінням застосовувати форми і методи організації спільного навчання учнів з дітьми з особливими освітніми потребами; володіння вміннями корекційної і соціальної роботи, спрямованої на адаптацію і соціалізацію дитини в умовах інклюзивного навчання; розвитком особистісних та професійних якостей для спільного навчання дітей в інклюзивному класі.

**Висновки.** Таким чином, впровадження інклюзивного навчання повинно здійснюватись не тільки на нормативно-правовому та матеріальному рівнях. Значну увагу слід приділяти практичній підготовці вчителів з метою розвитку соціально-педагогічних компетентностей у роботі в інклюзивному класі. Однак можна впевнено сказати, що важлива умова успішності впровадження інклюзії – формування у педагогічних працівників ставлення до інклюзії як до закономірного та важливого етапу в розвитку системи сучасної освіти.

#### Список літератури

1. Ворон М. В., Найда Ю. М. Інклюзивна освіта: українські реалії [Електронний ресурс]. – Режим доступу : <http://www.ussf.kiev.ua/iearticles/74/>. – (назва з екрану).
2. Давиденко Г. В. Теоретико-методичні засади організації інклюзивного навчання у вищих навчальних закладах країн Європейського Союзу : дис. ... д-ра пед. наук: 13.00.01 / НАПН України, Ін-т. вищ. освіти. – Київ, 2015. – 467 с.
3. Шевців З. М. Основи інклюзивної педагогіки : методичні рекомендації. – Рівне : РДГУ, 2014. -74 с.
4. Шевців З. М. Педагогічні умов формування соціально-педагогічної компетентності у майбутнього вчителя початкових класів інклюзивної освіти / З. М. Шевців / Освіта та



**Демчук Світлана Миколаївна**,  
заступник директора Комунального закладу «Луцький  
навчально-реабілітаційний центр Луцької міської ради»,  
магістрант I курсу Приватного вищого навчального  
закладу «Академія рекреаційних технологій і права»  
**Коць Михайло Онисимович**,  
кандидат психологічних наук, доцент кафедри  
педагогічної та вікової психології Східноєвропейського  
національного університету імені Лесі Українки

## **ОСОБЛИВОСТІ ДІАГНОСТИКИ УВАГИ МОЛОДШИХ ШКОЛЯРІВ З ОСОБЛИВИМИ ОСВІТНИМИ ПОТРЕБАМИ, ЯКІ МАЮТЬ ПОРУШЕННЯ МОВЛЕННЯ**

**Постановка проблеми.** Зі вступом дітей до школи, актуалізується і питання вивчення їхнього подальшого психічного розвитку. Важливим це постає і у роботі з дітьми з особливими освітніми потребами в умовах навчально-реабілітаційного центру.

Діти, які мають порушення мовлення різняться за низкою показників уваги у поєднанні з пізнавальними процесами.

Характерні особливості уваги дітей, які мають порушення мовлення представлено у низці досліджень [1; 2; 3; 4; 5; 6; 7 та ін.].

**Мета дослідження** полягає в емпіричному вивченні пізнавального процесу – уваги у дітей молодшого шкільного віку з особливими освітніми потребами.

Дослідження проводилось на базі КЗ «Луцький навчально-реабілітаційний центр Луцької міської ради».

У дослідженні взяли участь школярі 2 та 3 класів з вадами мовлення (n=31) Луцького навчально-реабілітаційного центру. Під час роботи використано тест Бурдона (Коректурна проба) для діагностики та диференціації концентрації, стійкості та переключення уваги.

**Результати дослідження.** Аналізуючи результати за тестом Бурдона, ми здійснили їхню диференціацію за рівнем концентрації, розподілу та переключення уваги. Під час першої спроби майже половина діагностованих дітей 2 класу показали високий рівень концентрації, стійкості та розподілу уваги. Концентрація уваги виявляється в тому, що увага поглинається одним об'єктом. Показником її інтенсивності є стійкість до перешкод, неможливість відволікання уваги від предмета діяльності сторонніми подразниками. При спостереженні було помічено, що деякі діти настільки захопились виконанням завдання, що майже не помічали того що відбувається навколо. В даному випадку посилюється також стійкість уваги, коли зміст діяльності викликає зацікавленість.

Цікавим є наступний розподіл результатів – однакове відсоткове співвідношення мають усі інші рівні: дуже низький, низький, середній та дуже високий (14%). Це свідчить про те, що половина дітей у класі мають однаковий рівень працездатності та особливості уваги.

Під час повторного проведення тесту високий рівень мали вже більше половини учнів класу (67%). Можливо, це пов'язано з тим, що діти вже знали як виконувати завдання та були до нього готові. Також збільшилась кількість дітей із низьким рівнем (17%), тобто, частина дітей вже не виявляла бажання виконувати тест і не була зацікавлена в ньому, що й послужило основою для отриманих результатів.

Дані діагностики 3 класу свідчать про те, що під час першої та другої спроби діти показали однакові результати, які можна характеризувати наступним чином: більшість досліджуваних у класі показали або дуже високий рівень концентрації та стійкості уваги (34%), або дуже низький рівень (33%). Незначна кількість дітей показали середній рівень (22%) та високий рівень (22%). Низького рівня за результатами методики не виявлено.

Порівнюючи отримані результати, ми бачимо, що кращими є властивості уваги в учнів 2 класу, в порівнянні з 3 класом. Адже у більшості дітей діагностовано високий рівень уваги (44% і 67% у 2 класі та 34% у 3 класі).

Можна зробити припущення про те, що вагомого значення для розвитку стійкої уваги дітей, набуває їх діяльність. Різноманітні форми активності можуть розкриватися через зовні виражені практичні дії у роботі із різноманітним об'єктами уваги. Активність може виявлятися в зовні виражених практичних діях з об'єктами уваги. Безпосереднє оперування та виконання дій є основною умовою різноманіття вражень, які отримуються від предметів. Це, безперечно, сприяє підтримуванию інтересу та уваги. Вагомого значення набувають і внутрішні особливості розумової діяльності, пов'язаної з виконанням завдань, які потребують якомога повного відображення об'єкту уваги. Вирішення все нових і нових завдань, поставлених під час перебігу діяльності, є доволі важливими умовами утримання збереження.

Між 1 і 2 спробами діти мали інше завдання для виконання, на якому теж були зосереджені. Хороші результати також свідчать про достатній рівень переключення уваги, як здатність швидко переходити від однієї дії до інших. Така здатність швидко переміщувати увагу обумовлюється свідомими та спеціально поставленими новими завданнями.

Переключення може також виявлятися або в переході від одного об'єкту певної діяльності до іншого, або від однієї операції до іншої. Переключення також можна розглядати як перехід від одних об'єктів до інших, від одних операцій до інших.

**Висновки.** Проведене дослідження вказує, що у дітей молодшого шкільного віку з особливими освітніми потребами не повністю сформовані чіткі характеристики уваги, вони не є стійкими і змінюються в залежності від різноманітних зовнішніх чинників.

Увага – один із важливих показників в оцінці психічного розвитку. У молодшому шкільному віці у дітей із мовними порушеннями увага має низку специфічних особливостей, знання яких важливі як з погляду готовності дитини до подальшого шкільного навчання, так і організації оптимальних умов корекції вимови.

Позитивні результати розвитку основних характеристик уваги в процесі експерименту свідчать про можливість розвитку їх у різних напрямках, що дозволяє рекомендувати різноманітні корекційні ігри та вправи.

Вивчення особливостей розвитку уваги в дітей із порушеннями мовлення ми вважаємо важливим для вдосконалення методів корекційної роботи,

спрямованої на усунення недоліків вимови, і для запобігання шкільної дезадаптації, пов'язаної з даними порушеннями.

#### Список літератури

1. Божович Л. И. Личность и формирование в детском возрасте. – СПб. : Питер, 2008. – 400 с.
2. Блинникова И. В. Место зрительного опыта в развитии психических функций. – М. : Ипра, 2003. – 142 с.
3. Коломинский Я. П., Панько Е. А., Игумнов С. А. Психическое развитие детей в норме и патологии: психологическая диагностика, профилактика и коррекция. – СПб. : Питер, 2004. – 480 с.
4. Коць М. Психологічні особливості уваги молодших школярів з вадами мовлення / М. Коць, Н. Мазурик // Актуальні проблеми соціалізації особистості : Матеріали II науково-практичного семінару (20 травня 2015 р.) / за заг. ред. Л. В. Засекиної. – Луцьк : ПП Іванюк В. П., 2015. – С. 38–40.
5. Крайг Г., Бокум Д. Психология развития. – СПб. : Питер, 2005. – 940 с.
6. Лисина М. И. Формирование личности ребёнка в общении. – СПб. : Питер, 2009. – 209 с.
7. Ельконин Б. Д. Введение в психологию развития. – М. : Тривола, 1994. – 168 с.

**Шуст Людмила Миколаївна,**  
кандидат філологічних наук, викладач кафедри  
словесних дисциплін Луцького педагогічного коледжу

### **ФОРМУВАННЯ СОЦІОКУЛЬТУРНОЇ КОМПЕТЕНТНОСТІ МОЛОДШИХ ШКОЛЯРІВ ЗАСОБАМИ УКРАЇНСЬКОГО ФОЛЬКЛОРУ**

**Постановка проблеми.** Важливим завданням початкової школи є формування особистості молодшого школяра. Одним зі шляхів розв'язання цього завдання вважаємо прилучення учнів до національної культури та народних традицій. Одна з провідних функцій початкової школи – прищеплення поваги до рідного народу, його історії, культури. Це закладає основи цілісного внутрішнього світу, самосвідомості, народного світогляду, емоційної культури особистості.

Формування особистості засобами рідного фольклору включає пізнання, розуміння нею своєї Батьківщини, самовіддану активно-творчу діяльність. Отже, основою духовного життя людини, її громадської свідомості є розуміння історії свого народу, краю, культурної спадщини. Усе це становить складову частину національного світогляду і поведінки людини у її ставленні до рідного народу, до інших націй і народів. Формування національної культури молодої людини забезпечує і розвиток її полікультурності. Тому національне виховання шкільної молоді є важливою ланкою у процесі розбудови незалежної України, духовного відродження і демократизації нашого суспільства. Така робота є доцільною уже в початковій ланці освіти, бо саме тут закладається підґрунтя майбутньої особистості [4, 116]. Кожний із предметів у системі початкової освіти так чи інакше може репрезентувати матеріал народознавчого характеру, проте найбільш придатними для такої роботи є уроки української мови.

**Мета дослідження** – проаналізувати букварі та підручники з української мови для 2-4 класів щодо наповнення їх народознавчим матеріалом, виявити найефективніші методи та засоби формування соціокультурної компетентності молодших школярів на уроках української мови.

**Результати дослідження.** Згідно з новою навчальною програмою для початкової школи мета курсу «Українська мова» полягає у формуванні ключової комунікативної компетентності молодшого школяра, яка виявляється у здатності успішно користуватися мовою (всіма видами мовленнєвої діяльності) у процесі спілкування, пізнання навколишнього світу, вирішення життєво важливих завдань. Реалізація змісту соціокультурної лінії передбачає формування в молодших школярів соціокультурної компетентності, яка має дві складові – соціальну і загальнокультурну. Соціальна складова – це готовність учнів до адаптації в українському соціумі. Соціум, у якому перебувають молодші школярі, можна умовно структурувати таким чином: держава, рідний край, сім'я, школа, громадські місця. Загальнокультурна складова соціокультурної компетентності молодшого школяра передбачає володіння знаннями про особливості української національної культури, звичаї, традиції, свята і використання цих знань в мовленнєвій практиці; вживання у власному мовленні найбільш відомих малих українських фольклорних форм; сформованість морально-етичних якостей [5].

У чинній навчальній програмі зазначено, що навчання української мови має бути спрямоване також на формування соціокультурної компетентності, яка охоплює загальнокультурний розвиток учнів, адаптацію їх до життя в певному соціальному середовищі, громадянське, патріотичне, морально-етичне, естетичне виховання [3, 1].

У дослідженні О. Кучерук констатовано недостатній рівень сформованості соціокультурної компетентності в багатьох учнів, що, у свою чергу, є причиною проблем їхньої комунікативної реалізації в полікультурному соціумі [2, 2].

Окремо годин на реалізацію соціокультурної змістової лінії не виділено, а змістове наповнення здійснюється на основі добору відповідних вправ та завдань. В основу цієї змістової лінії покладено використання на уроках української мови дидактичного матеріалу: прислів'їв, приказок, загадок, художніх тестів країнознавчого спрямування.

У ході дослідження було проаналізовано, як наповнені народознавчим матеріалом букварі та підручники з української мови для 2-4 класів (для порівняння використано підручники за співавторством М. С. Вашуленка та М. Д. Захарійчук). Виявилось, що в букварі та підручниках з української мови для 2-4-х класів у співавторстві М. С. Вашуленка максимально повно й різнобічно відображена соціокультурна змістова лінія, на їх основі формуються передбачені державними вимогами знання та вміння учнів. Ці книги наповнені народознавчими текстами, що сприяє загальнокультурному розвитку школярів.

Натомість підручники у співавторстві М. Д. Захарійчук формують дещо інші соціокультурні компетентності. Зокрема, тексти запропонованих вправ спрямовані переважно на формування культури поведінки в сім'ї, дотримання правил поведінки на уроці і перерві, у класі, коридорі, спортзалі, їдальні, актовій залі, на стадіоні, подвір'ї школи тощо, виконання соціальних ролей: читача бібліотеки, глядача театру чи кінотеатру, покупця, пішохода, пасажира, перехожого, відвідувача різноманітних культурних заходів та ін. Звичайно, ці пункти теж передбачені соціокультурною змістовою лінією, однак, на нашу думку, наповненість цих підручників народознавчим матеріалом недостатня, а наявні народознавчі тексти аналізуються неповно.

Соціокультурний розвиток молодшого школяра має перебувати в полі зору вчителя на кожному уроці української мови. Увага виховній меті уроку

повинна бути не меншою, ніж навчальній і розвивальній. Адже багатий духовний світ дитини, різнобічна ерудиція та орієнтація в реаліях життя допоможуть молодшому школяреві адаптуватися в соціальному середовищі, яке його оточує, знайти своє місце й реалізуватися [5].

Учителю важливо засвоїти, що народознавство – важливий засіб розвитку інтелектуальних, творчих здібностей учнів, виховання їх на прикладах життя й діяльності представників еліти нашого народу в різні історичні періоди, якій не була байдужа українська народна традиційна культура, та на прикладах життєдіяльності майстрів-творців цієї культури, які передавали мистецькі традиції від покоління до покоління, завдяки чому й зберегли українську етнокультуру до нашого часу [1, 166].

Для реалізації цих завдань, на нашу думку, найдоцільніше використовувати словесні методи (розповідь учителя, бесіда), наочні методи (ілюстрація, демонстрація, кінопоказ), практичні методи (методи вправ, досліду, трудової дії), проблемно-пошукові методи (проблемний виклад, евристичний метод), методи самостійної роботи (самостійна робота з книгою, виконання письмових вправ, написання творів, самостійні спостереження), методи стимулювання й мотивації навчальної діяльності учнів (пізнавальна гра, навчальна дискусія, емоційне стимулювання, навчальне заохочення).

Засоби навчання вчитель використовує переважно ті, що передбачені Базовим переліком засобів навчання та обладнання для початкових класів, затвердженим Міністерством освіти і науки України [6, 317–318]. Зокрема, це таблиці, картки для індивідуальної роботи, картини, альбоми, екранно-звукові засоби (відеофільми, аудіозаписи). Поряд із цим доречними будуть демонстрації натуральних предметів.

Прийоми, які застосовуємо на уроках: аналіз, синтез, порівняння, узагальнення, індукція, дедукція, а також прийоми графічного розбору, розбору-міркування, заміни, перестановки одиниць, моделювання й конструювання словосполучень і речень, лінгвістичний експеримент, прийоми роботи над текстом (складання плану, визначення основної думки тощо).

Вдалий вибір методів і прийомів роботи на уроці зумовлюється, у першу чергу, характером народознавчого матеріалу та рівнем знань учнів.

**Висновки.** За відсутності окремої навчальної дисципліни завдання народознавства реалізуються в навчально-виховному процесі в контексті інших предметів. Народознавчі елементи збагачують і доповнюють навчальний матеріал, що сприяє якіснішому та швидшому його засвоєнню. Тому правильне застосування народознавчого матеріалу є вагомим чинником підвищення ефективності навчально-виховної роботи.

#### Список літератури

1. Гончарук В. Проблеми методики навчання українського народознавства / В. Гончарук [Електронний ресурс]. – Режим доступу : <http://mue.etnolog.org.ua/zmist/2014/163.pdf>
2. Кучерук О. Соціокультурний розвиток учнів як лінгвометодична проблема / О. Кучерук // Українська мова і література в школі. – 2014. – № 2 (112). – С. 2–7.
3. Навчальні програми для початкової школи [Електронний ресурс]. – Режим доступу : <http://mon.gov.ua/activity/education/zagalna-serednya/pochatkova-shkola.html>
4. Нагрибельна І. Методика впровадження народознавчого матеріалу в початковій школі як фактор соціокультурного розвитку особистості (в аспекті проведення уроків читання) / І. Нагрибельна // Психолого-педагогічні проблеми сільської школи. – Вип. 34. – 2010. – С. 115–120.

5. Пономарьова К. Соціокультурна складова у змісті початкового курсу української мови / К. Пономарьова // Початкова школа. – 2011. – № 5. – С. 9–13.

6. Савченко О. Я. Дидактика початкової школи : Підручник / О. Я. Савченко. – К. : Грамота, 2012. – 504 с.

**Шахраюк Леся Володимирівна,**  
заступник директора з навчально-виховної роботи  
навчально-виховного комплексу «Загальноосвітня школа  
I–III ступенів № 3-лицей», м. Володимир-Волинський

## **РОЗВИТОК ІНТЕЛЕКТУАЛЬНО-ТВОРЧОГО ПОТЕНЦІАЛУ ОСОБИСТОСТІ В УМОВАХ ДОСЛІДНО-ЕКСПЕРИМЕНТАЛЬНОЇ РОБОТИ**

**Постановка проблеми.** Трансформація вітчизняної освіти у контексті стратегій Концепції «Нова українська школа» спрямовує освітянську громаду до перегляду умов забезпечення якісного рівня організації освітньої діяльності, впровадження інноваційних освітніх продуктів, процесів та технологій [2]. Необхідність здійснення змін зумовлює проектування інноваційного розвитку закладу загальної середньої освіти, залучення педагогічних колективів до здійснення дослідно-експериментальної діяльності регіонального рівня, що може стати рушійною силою поступального руху, підвищення конкурентоспроможності та якості освітньої діяльності.

Аналіз результатів дослідно-експериментальної роботи у нашому закладі у попередні роки з проблеми «Пізнавальні інтереси як фактор самовизначення особистості школяра» підтвердив позицію вчених у галузі інноваційного менеджменту, довів що експериментальна діяльність забезпечує умови для інноваційного поступу установи, відбувається процес керованих змін педагогічної системи школи, окремих її компонентів (дидактичного, виховного, управлінського, матеріально-технічного тощо), значно поліпшуються результати роботи закладу [3; 4; 5]. Сформований рівень готовності педагогічного колективу до інноваційної діяльності, визнання необхідності ґрунтовного аналізу та перевірки впровадження змін у контексті стратегій Нової української школи стали підґрунтям для ініціювання на базі Володимир-Волинського навчально-виховний комплексу «ЗОШ I–III ступенів № 3-лицей» Володимир-Волинської міської ради нового експериментального дослідження з теми «Моделювання інноваційного педагогічного процесу як умови розвитку інтелектуально-творчого потенціалу особистості» (наказ управління освіти, науки та молоді Волинської обласної державної адміністрації від 12 червня 2017 року № 375)

**Мета** статті полягає в узагальненні та презентації досвіду роботи педагогічного колективу щодо обґрунтування педагогічних умов розвитку інтелектуально-творчого потенціалу особистості учнів у рамках дослідно-експериментальної роботи регіонального рівня.

**Результати дослідження.** Концептуальна ідея розробки проблеми «Моделювання інноваційного педагогічного процесу як умова розвитку інтелектуально-творчого потенціалу особистості» полягає в тому, що розвиток інтелектуально-творчого потенціалу особистості буде ефективним за умов спеціальної організації формувальних засобів у структурі педагогічного

процесу; забезпечення творчої взаємодії вчителя та учнів на засадах «педагогіки партнерства».

Мета нашої дослідно-експериментальної роботи полягає в теоретичному обґрунтуванні, розробці та експериментальній перевірці умов розвитку інтелектуально-творчого потенціалу особистості школяра.

Програма дослідно-експериментальної роботи охоплює три етапи: діагностико-концептуальний, формувальний та узагальнювальний.

На етапі підготовки включення навчального закладу до дослідно-експериментальної діяльності моніторинговою групою закладу було проаналізовано думку педагогів, учнів та їх батьків щодо відповідності сучасної освіти вимогам сьогодення та визначено проблемне коло питань про створення умов для розвитку інтелектуально-творчого потенціалу учнів у нашому навчально-виховному комплексі.

На першому етапі (травень 2017 р. – червень 2018 р.) було розроблено концепцію експериментальної роботи, визначено алгоритм діяльності як комплексу послідовних взаємозв'язаних дій.

У контексті заявленої мети, завдань, гіпотези дослідження нами взято до уваги позицію В. Моляко, який зазначає, що творчий потенціал є тією системою, яка абсолютно прихована від будь-якого зовнішнього спостереження; сам носій творчого потенціалу іноді мало або й зовсім нічого не знає про свої творчі можливості. Про справжні творчі можливості конкретної людини можна доказово, а не гіпотетично, говорити лише на основі здійсненої діяльності та отриманих оригінальних результатів [1, с. 15].

Орієнтуючись на дослідження науковців (Н. Кузьміної, В. Моляко, О. Музики) щодо структури творчого потенціалу та враховуючи те, що великий перелік елементів зумовлює складність дослідження інтелектуально-творчого потенціалу ми зосередили увагу на вивченні таких його складників:

- 1) індивідуальні якості (стать, вік, стан здоров'я);
- 2) інтереси, їх спрямованість, частота й систематичність проявів, домінування пізнавальних інтересів;
- 3) прояви загального інтелекту – розуміння, швидкість оцінювань та вибору шляхів розв'язку, адекватність дій;
- 4) творча спрямованість на пошуки аналогій, комбінування, реконструювання, змін варіантів, економність у рішеннях, використанні часу, засобів та ін.;
- 5) здібності до реалізації власних стратегій і тактик при розв'язанні різних проблем, завдань, пошуку виходу зі складних, нестандартних, екстремальних ситуацій;
- 6) психологічні передумови творчої діяльності (відношення, установки, цінності, спрямованість, мотивація);
- 7) емоційне забарвлення окремих процесів, емоційне ставлення, вплив почуттів на суб'єктивне оцінювання, вибір, надання переваг.

Наша мета – створення інноваційного розвивального середовища, у якому кожен може спробувати свої сили у різних видах діяльності, може досягнути успіху і бути поцінованим. Результат, до якого ми прагнемо, – це набуття кожним учнем ціннісного досвіду.

Нами було проведено аналіз освітнього середовища через призму взаємодії учнів з однокласниками, учителями, батьками за технікою «Метаплан». При зборі інформації також було враховано результати опитування старшокласників за авторською анкетною «Сучасні технології на уроках»

(в опитуванні взяли участь 41 учень навчального закладу). Результати дослідження дали змогу виявити проблемні питання та зробити відповідні висновки: учні загалом вважають шкільне середовище комфортним і безпечним для навчання та розвитку; проблемними залишаються питання особистої мотивації, урізноманітнення методів і форм проведення уроків, врахування творчих особливостей учнів, використання інноваційних технологій.

Загалом одержана інформація підтвердила наявність в нашому закладі протиріч між необхідністю побудови педагогічного процесу, орієнтованого на формування особистості, що здатна до самоактуалізації (створення самої себе). Узагальнивши отримані результати, члени методичної ради уклали порівняльну характеристику традиційного педагогічного процесу в нашій школі та бажаного інноваційного.

На наше переконання найважливішим інноваційним потенціалом перетворень в освіті є учитель. Відтак у ході реалізації I етапу дослідно-експериментальної роботи практичним психологом було проведено анкетування вчителів «Визначення рівня готовності членів колективу до інноваційної діяльності». Опитано 80 працівників школи. 88% респондентів мають потребу інноваційній діяльності. Вважаємо, що включення такого потужного ресурсу до дослідно-експериментальної діяльності можливе через наявність організаційної структури, доцільної системи методичної роботи, сучасного навчально-методичного забезпечення. Тому подальша реалізація проблемних питань (використання на уроках проектних технологій, інтегрованого навчання; випереджального навчання, використання STEM-технологій тощо) буде здійснюватися через діяльність творчих груп.

Результатом I етапу роботи стала модель інноваційного середовища для розвитку інтелектуально-творчого потенціалу учнів. Новизна запропонованої моделі пов'язана зі створенням освітнього середовища, в якому побудова педагогічного процесу відбувається на зрозумілих принципах взаємодії між учнями та учителями: доброзичливість, толерантність, демократичність.

**Висновки.** Підсумовуючи результати першого етапу дослідно-експериментальної роботи «Моделювання інноваційного педагогічного процесу як умова розвитку інтелектуально-творчого потенціалу особистості», доцільним, на нашу думку, є наступне.

Для розвитку творчої, креативно мислячої особистості необхідні такі умови:

– середовище, яке було б спроможним виявити, зреалізувати інтелектуально-творчий потенціал та поцінувати результати діяльності кожної особистості;

– усвідомлення кожним учасником освітнього процесу відповідальності за реалізацію притаманних тільки їй чеснот, особистого інтелектуально-творчого потенціалу;

– готовність педагогів до організації різних видів освітньої діяльності, в одній із яких міг би досягти визнання та успіх кожен учень;

– вмотивованість педагогів до апробації, використання сучасних ефективних технологій, розвитку інтелектуальних і творчих здібностей дітей;

– партнерська взаємодія всіх учасників освітнього процесу: педагогів, учнів, батьків.



### Список літератури

1. Здібності, творчість, обдарованість: теорія, методика, результати досліджень : кол. монографія / За ред. В. О. Моляко, О. Л. Музики. – Житомир: Вид-во Рута, 2006. – 320 с.
2. Концептуальні засади реформування середньої освіти «Нова українська школа» [Електронний ресурс]. – Режим доступу : <http://mon.gov.ua/>
3. Мариновська О. Технологічне проектування інноваційного розвитку закладу освіти / О. Мариновська // Рідна школа. – 2017. – № 11–12. – С. 16–21.
4. Щекатунова Л. Д. Інноваційний розвиток загальноосвітніх навчальних закладів незалежної України: творення школи майбутнього / Г. Д. Щекатунова // Рідна школа. – 2011. – № 6. – С. 21–27.
5. Чепурна Н. Концептуальні основи інноваційного розвитку сучасного навчального закладу / Н. Чепурна // Рідна школа. – 2017. – № 7–8. – С. 7–10.

**Пивовар Вікторія Віталіївна,**  
студентка IV курсу спеціальності «Початкова освіта»  
Луцького педагогічного коледжу  
*Науковий керівник:*  
**Марчук Сергій Степанович,**  
кандидат педагогічних наук, завідувач кафедри  
педагогіки, психології та окремих методик  
Луцького педагогічного коледжу

## ГЕНДЕР ЯК ОДИН ІЗ ДЕТЕРМІНАНТІВ ФОРМУВАННЯ ПОВЕДІНКИ МОЛОДШОГО ШКОЛЯРА

**Постановка проблеми.** Гендерна ідентифікація та ідентичність особистості є однією з фундаментальних характеристик людини. Поняття «гендер» широко застосовується у педагогіці з метою досягнення гендерної рівності у дитячому колективі, а також створенні рівних можливостей для сомореалізації особистості. Однією з основних проблем сучасної педагогіки є визначення впливу статевої приналежності на психічне, соціальне й особистісне становлення людини.

**Мета дослідження.** Мета статті – теоретично обґрунтувати поняття «гендер» і його роль як детермінанта формування поведінки і соціалізації молодшого школяра у дитячому колективі.

**Результати дослідження.** Протягом всього життя людина безперервно діє, отримує матеріальні та нематеріальні результати своєї діяльності, взаємодіє з іншими людьми. Поведінка особи є складним психофізіологічним процесом, який визначає різні реакції людини на середовище.

Визначення поведінки молодшого школяра обумовлено різноманітними факторами, які впливають на особливості діяльності і спілкування, вираження внутрішнього стану, соціалізацію, волевиявлення дитини. Поведінка спрямовується дією специфічних детермінантів.

Детермінанти – це, перш за все, умови – простір, групи, межі дійсності (історична епоха, суспільно-політичний режим); чинники – елементи процесів, що діють із важливим значенням щодо процесу становлення та перебіг поведінки особи (внутрішня мотивація особи); фактори – елементи умов, що, вступаючи у взаємодію із внутрішньою мотивацією особи, діють із важливим значенням щодо процесу становлення та перебігу поведінки особи [7, 155].

Гендер – це соціально-педагогічна характеристика, за допомогою якої люди дають визначення поняттям «чоловік» та «жінка» [3, 8].

У західних суспільствах загальноприйняте уявлення в культурі про гендер розглядає чоловіка і жінку як природно визначених, які є недвозначними категоріями буття [9, 116]. Усе складається згідно з тим, що чоловіки – це чоловіки, а жінки – це жінки: таке розподілення розуміється як природне і вкорінене в біології; воно приводить, у свою чергу, до глибоких психологічних, поведінкових і соціальних наслідків. Структурні соціальні відносини реагують на ці відмінності.

В аналізі статі і гендеру в суспільних науках хоча й менше проявляється прихильність до позицій наївного біологічного детермінізму, проте часто зберігається уявлення про обумовлені статтю моделі поведінки і особистісні риси як сутнісні властивості індивідів [4, 24].

О. Вороніна вважає, що теорія соціального конструювання гендеру ґрунтується на двох постулатах:

а) гендерна ідентичність формується сім'єю та різними інститутами, зокрема й засобами масової інформації, у процесі соціалізації людини;

б) гендер конструюється самими індивідами на рівні свідомості [1, 53].

Гендерні ролі не виникають одразу з народженням дитини, вони розвиваються в залежності від багатьох умов і чинників протягом людського життя. Цей розвиток має свої закономірності та суперечності. Від нього залежить характер життєвого сценарію людини, стиль життя та стратегії поведінки в різноманітних життєвих ситуаціях. Процес розвитку гендерних ролей, як соціально зумовлених моделей статевої поведінки та статево-рольової поведінки, відбувається в контексті досить важливого для життя особистості процесу, який називається соціалізацією, одним із найістотніших складників якої є рольова, зокрема й гендерно-рольова (чи гендерна) соціалізація [6].

Відомо, що провідним інститутом гендерної соціалізації молодших школярів є початкова школа, це період остаточного «цементування» підвалин психічної діяльності людини, від якості яких залежить подальша доля її самореалізації в майбутньому. Гендерна соціалізація дитини охоплює коло питань, пов'язаних з присвоєнням нею статево-рольових норм, приписів, прийнятих у навколишньому соціальному довіллі щодо поведінки чоловіків та жінок. Саме молодший шкільний вік є фундаментом накопичення таких знань, як рівність, паритетність, однаковість, формування гендерних компетентностей у хлопчиків та дівчаток тощо [2].

Науковці наголошують, що гендерний та особистісний підходи є основою гуманізації освітнього процесу, зокрема: «...гендерний підхід у педагогіці й освіті – це індивідуальний підхід до прояву дитиною своєї ідентичності... дає дитині більшу свободу вибору і самореалізації, допомагає бути достатньо гнучкою і вміти використовувати різні можливості поведінки» [2].

Останні дослідження з дитячих ігор наголошують на взаємозв'язку соціальної структури з гендером, стверджуючи, що гендерно змальовані ігри впливають у подальшому на вибір певної життєвої моделі. Ускладнені та когнітивно спрямовані ігри для хлопчиків стратегічно ведуть до кращих результатів чоловіків у міжособистісних стосунках [11] та професійній сфері [12]. Крім того, зазначається, що іграшки також відіграють значну роль у когнітивному розвитку дитини, але часом діють як обмежувачий фактор у виборі життєвих моделей дівчатками [10]. Наприклад, іграшки для хлопчиків

більше стосуються дизайну, провокуючи активну і креативну інтеракцію, у той час як іграшки для дівчаток передбачають більш пасивні заняття [13].

З точки зору гендерної психології, статево-рольова поведінка дітей, їхні уміння, навички є першим віддзеркаленням гендерної культури батьківської сім'ї – традиційної, побудованої на чіткому розподілі чоловічих та жіночих обов'язків, та егалітарної, партнерської, основою якої є взаємозамінність господарських обов'язків. Головне завдання дорослих – не обмежувати дітей стереотипними висновками про «чоловічі» та «жіночі» професії і створювати всі умови для розвитку здібностей в умовах засвоєння навчальних дисциплін та позакласної діяльності [5, 88].

Наразі головним напрямком у педагогіці є особистісно-орієнтований підхід до кожної дитини. У контексті цього більшість учених мету гендерного виховання вбачає у вихованні дітей різної статі, однаково здатних до самореалізації й розкриття своїх потенційних можливостей в сучасному світі: реконструкція традиційних культурних обмежень розвитку потенціалу особистості залежно статі, осмислення й створення умов для максимальної самореалізації й розкриття здібностей хлопчиків і дівчаток в процесі педагогічної взаємодії [8, 58].

**Висновки.** Отже, гендер виступає одним із основних детермінантів формування поведінки дитини. Він ідентифікує людину у соціальному середовищі, впливає на формування моральних, культурних правових норм. Важливо впроваджувати ідею рівності статей в освітній процес, виховувати дітей на основі сучасних стандартів паритетності статей і попереджувати засвоєння гендерних стереотипів у колективі. Таким чином гендер буде позитивним чинником формування особистості, її соціалізації, фізичного і морального розвитку.

#### Список літератури

1. Воронина О., Клименкова Т. Гендер и культура / О. Воронина, Т. Клименкова // *Феминизм и гендерные исследования* : Хрестоматия. – Тверь, 1999. – С. 53-61.
2. Горностап П. Основи теорії гендеру: Навчальний посібник. – К. : К. І. С., 2004. – С. 132-156.
3. Жиганова Л. Хлопчик і дівчинка – два різні світи : Особливості гендерного виховання в сім'ї / Л. Жиганова // *Шкільний світ*. – 2014. – № 9. – С. 8-11.
4. Кендес Уест, Дон Зіммерман. Створення гендеру // *Гендерна педагогіка* : Хрестоматія. – Суми : ВТД «Університетська книга», 2006. – С. 22-48.
5. Кікінежді О. Соціально-педагогічні чинники становлення гендерної ідентичності дітей молодшого шкільного віку / О. Кікінежді // *Науковий вісник Миколаївського національного університету імені В. О. Сухомлинського*. – Серія : «Психологічні науки». – 2016. – № 1. – С. 86-93.
6. Кравець В. П. Гендерна соціалізація молодших школярів: [навчальний посібник] / В. П. Кравець, Т. В. Говорун, О. М. Кікінежді. – Тернопіль : Навчальна книга - Богдан, 2011. – 192 с.
7. Кудрявцев В. Н. Право и поведение / В. Н. Кудрявцев. – М. : Наука, 1976. – 211 с.
8. Штылева Л. В. Основные понятия и важнейшие термины / Л. В. Штылева // *Гендерный подход в дошкольной педагогике: теория и практика*. – Мурманск, 2001. – Ч. 1. – С. 58-67.
9. Garfinkel Harol. *Studies in Ethnomethodology* / Harol Garfinkel // Englewood Cliffs. – NJ : Prentice-Hall. – 1967. – P. 116-118.
10. Kacerguis M. A. & G. R. Adams. Implications of Sex Types Child Rearing Practices, Toys and Mass Media Materials in Restricting Occupational Choices of Women // *Family Coordinator*. – 1979. – Vol. 28. – P. 369-375.
11. Lever J. Sex Differences in the Games Children Play // *Social Problems*. – 1976. – Vol. 23. – P. 478-487.

12. Lever J. Sex Differences in the Complexity of Children's Play and Games // American Sociological Review. – 1978. – Vol. 23. – P. 471-483.

13. Weitz S. Sex roles. – N. Y. : Oxford University Press, 1977.

**Савенко Іванна Романівна,**  
студентка III курсу спеціальності 013 Початкова освіта,  
учасниця педагогічного гуртка «Дидакал»  
Луцького педагогічного коледжу  
*Науковий керівник:*  
**Гузенко Олена Анатоліївна**

## ПЕДАГОГІЧНІ МОЖЛИВОСТІ ДОМАШНЬОЇ ОСВІТИ

**Постановка проблеми.** Батьки перекладають відповідальність на школу, вважаючи що школа зобов'язана навчати дитину. На жаль, часто школа не виконує цієї функції. Натомість відбиває бажання вчитись [1].

**Мета дослідження** – проаналізувати особливості та суть домашньої освіти як альтернативної форми навчання молодших школярів. Визначити переваги та недоліки хоумскулінгу.

**Результати дослідження.** Розглянемо суть домашньої освіти. Хоумскулінг (від англ. homeschooling) є альтернативним підходом до навчання, де сім'я відіграє значно більшу роль, ніж школа або держава. Більше того, цей термін передбачає, що значний час навчання дитина проводить вдома [2].

Ідея домашнього навчання полягає в тому, що діти вчаться вдома, але отримують атестат державного зразка. Це законне батьківське право. На Україні існує чотири форми навчання, які дозволяють не ходити в школу: заочна форма, екстернат, дистанційна освіта, індивідуальний графік. Чи можливо настільки вчити дітей вдома і виростити здорових, розумних людей?

Хоумскулінг дозволяє суттєво зменшити тиск шкільної системи на дитину. Можна обрати зручний темп і навантаження. Проте, батьки і вчителі хоумскулерів прив'язані до програм. Раз на місяць, семестр, рік дитина має пройти оцінювання, щоб перейти до наступного класу або отримати атестат.

Затрати батьківського часу на навчання вдома – приблизно три години вдень на одну дитину. Мама хоумскулерів часто працюють дистанційно або у фрілансі [3].

Стефані Джексон, матір п'ятох дітей із Шотландії, зазначає: Коли мій старший син пішов до університету, один з професорів сказав йому: «Я знаю, тобі не пощастило навчатися вдома, проте, як на мене, в тебе набагато краще за одногрупників розвинуто критичне мислення». Якщо це так, то в мене виникає запитання, чому ж йому не пощастило? Звісно, я можу витратити роки на те, щоб навчити дітей різним фактам. Або я можу навчити їх ставити правильні запитання та знаходити відповіді на них. Чи критично сприймати інформацію, яку вони отримують. Саме це, на мою думку, і є життям у реальному світі [6].

Назвемо *переваги* домашньої освіти.

1. *Між дитиною і батьками налагоджується дуже міцний взаємозв'язок.* Авторитетом для дитини стають батьки, а не лідер у класі. Щоб вирішити якесь складне завдання, дитина звертатиметься до них.

2. *Економія часу на навчання.* Урок триває 45 хвилин, у класі 30 учнів. У школі вашій дитині вчитель приділить 6 хвилин уваги за цілий день (в ідеалі). Вдома уся наша увага спрямована на дитину. Це дає можливість робити завдання швидше та ефективніше.

3. *Краща соціалізація.* У школі дитина спілкується переважно з однолітками. Це дуже відрізняється від реального життя. Адже ми маємо спілкуватися із людьми різних вікових груп. Фактично знаходитися у класі загальноосвітньої школи – це не природні соціальні умови. Тому ми вважаємо, що школа - це аномальне явище.

Незважаючи на переваги, навчання в домашніх умовах має свої *недоліки*:

1. Не всі батьки здатні ефективно організувати процес навчання на дому, внаслідок чого дитина може недоотримати певних, необхідних знань. То ж батьківська зваженість, впевненість у власних силах і розуміння відповідальності мають бути на вищому рівні.

2. Відсутність адаптації до реального світу. Школа, безумовно, має вплив на соціальну адаптацію дітей, однак і батьки здебільшого орієнтуються в сьогоденних реаліях і загальнолюдських цінностях, тому для них передача цих навичок і знань також стане обов'язковим предметом.

*Наведемо досвід Віталія Євтушенка про домашню освіту своїх чотирьох дітей.* Діти Віталія також навчаються вдома. Займаються по три години на день та вивчають всього три предмети. Усе інше – на самоосвіту. Допмагають батьки, лише тоді, коли діти попросять. Мотивацією для дітей зробити швидше уроки є можливість почитати книжку. Оцінок при цьому також немає. Оцінювати дитину – це взагалі неправильно, вважає батько і додає, що їхня ціль як батьків – навчити дітей учитися та сприймати освіту, як інвестиції у своє життя.

В. Євтушенко говорить, що його дружина саме для того вчилася в університеті, щоб потім професійно навчати своїх дітей вдома. У сім'ї навіть діє закон, що мамі потрібно платити зарплату за навчання дітей.

Сам батько відноситься до домашньої освіти, як до можливості дати дітям краще життя, ніж дали людям в радянські часи.

«Я взяв на себе 30 відсотків шкільної освіти, інша освіта у сім'ї (не шкільна програма) – на мені».

Порада Віталія для батьків, які хочуть навчати дитину вдома – знайти свою систему, а не копіювати вже існуючу, зрозуміти, що таке менеджмент, - інакше нічого не вийде [4].

Результати наукових досліджень показують, що, діти, які перейшли на домашнє навчання вирішили це зробити з кількох причин, але головна - це той факт, що звичайна школа дає мало дійсно корисних знань. А на хоумскулінгу в них у пріоритеті ті предмети, які дітям подобаються. Тобто, вони можуть приділити увагу предметам, які їм важливі, заглибитися в них.

Звичайно, потрібно здавати тести з усіх предметів, але все ж учні можуть вибирати. Якість освіти на хоумскулінгу краща, та й часу на навчання діти витрачають менше. Наприклад, у звичайній школі вони зобов'язані висидіти сім уроків, тобто сім годин. А навчаючись вдома, учні не витрачають 45 хвилин на те, щоб зробити одну вправу. За дві-три години вони можуть зробити всі уроки.

Що стосується іспитів, то вони здаються після 9 і 11 класів. А так в кінці кожного року хоумскулери пишуть підсумкові контрольні. З кожного предмету здається контрольна. З деяких предметів потрібно виконати більш складні завдання, за деякими – прості [5].

**Висновки.** Отже, важливою є практична цінність домашньої освіти. Не потрібно наслідувати красиві концепції, слід вибрати таку форму навчання та школу, яка дасть високі результати. Найкращим варіантом в сфері домашнього та сімейного навчання, та – яка становить дуже серйозну конкуренцію й звичайним, очним навчальним закладам – це вибір хорошої школи дистанційного навчання. Саме навчання вдома дозволить дітям вивчати предмети швидше та готувати їх до реального життя.

#### Список літератури

1. Домашня освіта: практичні поради досвідчених батьків / [Електронний ресурс]. – Режим доступу: [https://ksinch.blogspot.com/2017/02/blog-post\\_19.html](https://ksinch.blogspot.com/2017/02/blog-post_19.html)
2. Домашня та сімейна освіта: в чому різниця та що краще? / [Електронний ресурс]. – Режим доступу: <http://vsviti.com.ua/prnews/relx/87166>
3. Завтра не в школу. Як влаштована сімейна освіта в Україні / [Електронний ресурс]. – Режим доступу: <https://life.pravda.com.ua/society/2016/08/17/216668/>
4. Як перевести дітей на домашнє навчання? / [Електронний ресурс]. – Режим доступу: <https://fathersclub.com.ua/how-to-transfer-the-children-to-the-home-form-of-education/>
5. Ирина и Илья Мельниченко: «Хоумскулинг – это школа жизни, в реальной жизни вас потом никто не будет подстраховывать» / [Електронний ресурс]. – Режим доступу: <http://womo.ua/irina-i-ilya-melnichenko-houmskuling-eto-shkola-zhizni-v-realnoy-zhizni-vas-potom-nikto-ne-budet-podstrahovyivat/>
6. Homeschooling: 5 запитань батькам, які обрали домашню освіту // Канадський та український досвід хоумскулінгу / [Електронний ресурс]. – Режим доступу: <http://womo.ua/homeschooling-5-zapytan-batkam-yaki-obraly-domashnyu-osvitu/>

**Цейч Руслана Юрїївна,  
Солодуха Василина Михайлівна,  
магістранти спеціальності «Освітні, педагогічні  
технології» академії рекреаційних технологій і права**

### ОСОБЛИВОСТІ ВИКОРИСТАННЯ НАОЧНОГО МАТЕРІАЛУ У НАВЧАЛЬНО-ВИХОВНОМУ ПРОЦЕСІ

**Постановка проблеми.** Навчальний процес передбачає тісну взаємодію вчителя та учнів на всіх етапах навчальної роботи, починаючи з постановки її мети й завдань і завершуючи перевіркою та оцінкою результатів. Організація процесу навчання насамперед пов'язана з чітким визначенням його цілей, а також усвідомленням і прийняттям їх учнями. Цільові настанови навчання сприяють розумінню школярами суті й способів організації навчально-пізнавальної діяльності та її активізації.

Вчитель й учень являються рівними суб'єктами навчання. Організація інтерактивного навчання допускає використання рольових ігор, моделювання різних, пов'язаних із життям, ситуацій, вирішенні загальних питань на підставі аналізу різних обставин та ситуацій. Ясно, що сама структура інтерактивного заняття буде різнитися із структурою звичайного заняття, адже це вимагає кваліфікації та навиків викладача. Й тому в структуру заняття включаються тільки елементи інтерактивної моделі навчання – інтерактивні технології, включаються певні методи й прийоми, які дають можливість зробити навчання більш цікавим та незвичним.

Випробовування полягає в умінні вчителем організувати роботу учнів й привчити їх навчатися так постійно, адже технологій інтерактивного навчання

дуже велика кількість. Тому, кожен учитель має постійно вигадувати нові форми роботи з учнями.

Запровадження інтерактивних технологій потребує від викладача розуміння самої суті даної моделі навчання, вміння планувати свою роботу, багато часу на підготовку самого заняття, особливо на початкових етапах. Потрібно поступово вводити інтерактивні технології на окремих заняттях, розпочинаючи з самих простих елементів. Інтерактивні методи навчання на сьогодні є актуальним способом роботи викладача в аудиторії, тренера в групі та педагога в будь-якому освітньому закладі.

Розвиток особистості та індивідуальності слухачів можливий тільки тоді, коли будуть систематично застосовуватись активні методи навчання, адже в умовах традиційного навчання слухачі являються пасивними учасниками навчально-виховного процесу, де слухач та викладач являються рівноправними учасниками виховного процесу.

**Мета дослідження.** Метою дослідження являється навчальний процес та використання наочного матеріалу у навчально-виховному процесі. Для реалізації конкретних завдань застосовувалися такі методи дослідження:

- аналіз педагогічної та навчально-методичної літератури з проблеми дослідження, періодичних та Інтернет-видань, матеріалів Міністерства освіти і науки України, Кабінету міністрів з питань освіти, що дали змогу з'ясувати й уточнити основні поняття дослідження, охарактеризувати основні напрямки використання проблемних технологій у навчання учнів, провести аналіз навчальних програм, розробити алгоритм проведення уроку в процесі засвоєння понять та термінів;

- педагогічний експеримент, який дав змогу перевірити ефективність запропонованої експериментальної методики;

- методи математично-статистичної обробки експериментальних даних для обробки й інтерпретації результатів дослідження.

**Результати дослідження.** На першому етапі проведено констатуючий експеримент: Його мета - виявлення початкового рівня знань учнів. Для цього проводився контроль знань по раніше вивченій темі.

На другому етапі розроблялась та теоретично обґрунтовувалась експериментальна методика під час навчально-виховного процесу загальноосвітніх навчальних закладів; було створено навчально-методичне забезпечення формуючого експерименту.

На третьому етапі результати досліджень впроваджувалися в практику роботи викладачів, проводилася експериментальна перевірка ефективності розробленої методичної системи навчання учнів узагальненню і систематизації; конкретизувалися та узагальнювалися результати дослідження; здійснювалася обробка результатів експерименту.

**Висновки.** Таким чином, у ході дослідження були визначені основні інтерактивні методи навчання, що доцільно застосовувати при проведенні навчання. Обґрунтовано, що вміло підібрані інтерактивні методи мотивують учнів до навчання, сприяють виникненню в них інтересу до знань, пізнанню чогось нового; дають змогу залучити до роботи весь клас; формують навички колективної співпраці, продуктивної взаємодії, ведення дискусії та обговорення тощо. Висвітлені у статті питання застосування інтерактивних методів навчання в навчально-виховному процесі потребують подальших наукових розвідок, предметом яких ми вбачаємо більш детальний аналіз можливостей

застосування інтерактивних методів навчання під час проведення виховних позакласних заходів.

**Мельничук Оксана Вікторівна,**

**Ярошук Наталія Петрівна,**

викладачі кафедри педагогіки, психології та окремих методик Луцького педагогічного коледжу

## **ПРОФІЛАКТИКА ТА КОРЕКЦІЯ АГРЕСИВНОСТІ У СТАРШИХ ПІДЛІТКІВ**

**Постановка проблеми.** Агресія є невід'ємною динамічною характеристикою активності, соціалізації та адаптації людини. У соціальному плані особистість повинна обов'язково мати визначений ступінь агресивності. У «нормі» вона може виявитися якістю соціально проблемною і навіть необхідною. У протилежному випадку це приводить до піддатливості та пасивності поведінки.

У порівнянні з недавнім минулим, зросло число важких злочинів, повсякденна свідомість фіксує збільшення конфліктів і факторів агресивної поведінки підлітків. Вони виступають свідками зміни соціальної структури суспільства, інтенсивних процесів розшарування населення за майновими ознаками та різними формами власності. Такі соціальні протиріччя виступають підґрунтям для виникнення міжгрупових і міжособистісних конфліктів. Зростання агресивних тенденцій в підлітковому середовищі віддзеркалює одну з найгостріших соціальних проблем нашого суспільства, у якому різко зросла молодіжна злочинність, особливо злочинність підлітків.

Проблема агресивності у сучасному світі, особливо в умовах руйнування стійких цінностей та традицій і формування нових, є надзвичайно актуальною, як з точки зору науки, так і з позиції психологічної практики. Необхідно зрозуміти механізми виникнення та принципи функціонування агресії та розробити методи профілактики та корекції агресивної, асоціальної поведінки.

Багато дослідників у нашій країні і за межами займаються дослідженням проблеми агресії, але, так як вона складна та багатогранна, одного рішення бути не може. У центрі уваги дослідників опинилися такі аспекти проблеми: біологічні та соціальні детермінанти агресії, механізми її засвоєння і закріплення, умови, які визначають прояви агресії, індивідуальні та вікові особливості агресивної поведінки, засоби запобігання агресії.

Найгостріше постає проблема агресивної поведінки у підлітків, коли здійснюється перехід до нового етапу розвитку особистості, оскільки у цей віковий період посилюється негативізм, демонстративна поведінка стосовно дорослих, частішими стають випадки проявів жорстокості. Агресивність супроводжують: неадекватна самооцінка, неадекватний рівень домагань, що не відповідає можливостям підлітка; підвищена емоційна напруженість і тривожність; різний ступінь неадекватності уявлень підлітків про своє місце в сім'ї, про ставлення до них однолітків, низький рівень сформованості комунікативних навичок тощо.

А також, надзвичайно складним і «особливим» на нашу думку, є період професійного самовизначення та вступу до вищого навчального закладу.

**Мета дослідження.** Метою нашого дослідження є визначення змістової



та процесуальної специфіки діяльності психологічної служби закладу освіти щодо профілактики і корекції агресивної поведінки у старших підлітків. Завданнями нашого дослідження є наступні: визначення сутності понять «агресія» та «агресивність»; визначення основних особливостей старшого підліткового віку, виявлення факторів, які впливають на підліткову агресію; визначення технологій, методів профілактики та корекції агресивної поведінки у старших підлітків.

**Результати дослідження.** Зазначимо, що науковому обґрунтуванню таких питань, як виявлення міжособистісних особливостей учнів, форм агресивної поведінки; розробка рекомендацій, які дозволяють педагогам і батькам стримувати агресивну поведінку підлітків, сприяють роботи В. В. Іванової, О. В. Гордякової, Д. І. Фельдштейна, А. К. Маркової, Т. В. Драгунової, Г. С. Абрамової, В. М. Бехтерева та інших.

На думку дослідників, агресію слід розглядати як модель поведінки, а не як емоцію, мотив чи установку, що спричинило велику плутанину. Термін «агресія» часто асоціюється з негативними емоціями – такими як злість, з мотивами – такими як прагнення образити або нашкодити, і навіть з негативними установками – такими як расові або етнічні розподіли [2].

У нашому дослідженні ми спираємося на визначення, якого дотримуються більшість науковців. Під агресією слід розуміти будь-яку форму поведінки, націлену на зневагу та нанесення шкоди іншій живій істоті, що не заслуговує подібного ставлення.

Зазначимо, що вивчення особливостей підліткового віку є надзвичайно необхідним для розуміння психології агресії у цей період. В ряді досліджень відмічено, що підлітковий вік – період становлення самостійності та незалежності, який може провокувати загострення глибинних психологічних проблем (зокрема, акцентуацій характеру). При цьому криза перехідного віку може дійти межі, що наближує її до патологічного стану [5]. Така проблема потребує залучення практичних психологів та психологічної служби закладу зокрема.

Причини, за яких підлітки здійснюють агресивні дії, до цього часу є не достатньо вивченими. Науковці виділяють наступні фактори, які викликають агресивну поведінку підлітка, а саме: вроджена збудливість та задатки; потреби, які активізуються зовнішніми збудниками; дефекти у розвитку пізнавальних та емоційних процесів; актуальні соціальні умови [1]. Останній фактор (родину, родичів, засоби масової інформації та ін.) привертає найбільшої уваги фахівців, оскільки підлітки вчаться агресивній поведінці за допомогою прямого підкріплення аналогічно, як і шляхом спостереження за агресивними діями.

Аналіз психолого-педагогічної літератури підтверджує, що прояви агресії у підлітковому віці можна зменшити шляхом застосування корекційних заходів, спрямованих насамперед на такі структурні компоненти особистості дитини, як самосвідомість, характер, система цінностей, розумові та творчі здібності. Формами корекційної роботи можуть виступати: групова сімейна психотерапія, індивідуальна психотерапевтична робота, метою яких є формування адекватного самосприйняття, позитивної самоактуалізації особистості.

Ми переконані, що одним з пріоритетних завдань роботи психологічної служби закладу освіти у напрямку подолання агресії має бути не корекція (виправлення наслідків), а саме профілактика – це комплекс заходів

спрямованих на попередження соціальних проблем чи життєвих криз як окремих людей, так і цілих груп.

На нашу думку, профілактична робота з агресивними підлітками може здійснюватись на кількох рівнях: особистісному, сімейному, соціальному. Зокрема, на особистісному рівні вплив на цільову групу необхідно спрямовувати таким чином, щоб сприяти формуванню рівня особистісної відповідальності людини. До провідних форм профілактики на особистісному рівні можна віднести консультування та тренінгові заняття [4].

**Висновки.** Отже, проблема підвищення ефективності профілактики агресивності повинна вирішуватися у наступних основних напрямках:

- виявлення і своєчасна нейтралізація негативних та десоціалізуючих факторів з боку найближчого оточення, які обумовлюють відхилення у розвитку особистості підлітка;

- своєчасна діагностика агресивного спрямування у поведінці підлітків;

- здійснення диференційного підходу у виборі профілактичних засобів психолого-педагогічної корекції такого прояву девіантної поведінки;

- це створення підтримки, відновлення позитивного мікроклімату в сім'ї, реалізація успішної виховної моделі, формування навичок конструктивного розв'язання конфліктів, толерантного реагування на агресивну поведінку дітей і підлітків, навичок контролю за власним гнівом;

- усвідомлення педагогами та формування власного стилю педагогічного спілкування з підлітками, навичок вибору вдалої стратегії і тактики в реагуванні на прояви агресії у підлітків;

- утвердження таких групових цінностей та норм як доброзичливість, повага, вміння прощати, терпимість тощо.

Враховуючи всі чинники, що беруть участь у становленні агресивної поведінки підлітків, можна виділити загальні «рекомендації» щодо попередження чи обмеження проявів агресивності. По-перше, у спілкуванні з агресивними дітьми потрібно проявляти стриманість, терпіння, пам'ятаючи, що вони, спрямовуючи свою агресію на інших, самі страждають від власної упертості, гнівливості, дратівливості. По-друге, почуття провини, порушення душевної рівноваги, незадоволеність не проходять в агресивних підлітків, навіть якщо їм удається на когось вилити свої негативні емоції. Таким дітям необхідно дати зрозуміти, що дорослий (педагог, батьки, психолог) – їхній союзник у вирішенні внутрішніх проблем. Агресивні діти повинні переконатися, що їх люблять, а їхні вчинки псують враження при них, до того ж не приносять їм полегшення. По-третє, необхідно тактовно і послідовно навчати дитину самоконтролю, внутрішньої зібраності і стриманості. Перевести активність агресивної дитини в конструктивне русло допоможе вивчення її інтересів і схильностей.

Таким чином, поступове ускладнення завдань, що вимагають рішучості, сміливості, енергійності реакції, дасть змогу відвернути підлітка від дріб'язкового «з'ясування відносин» і переключити на організацію спільної діяльності, успіх якої залежить від уміння співпрацювати з іншими.

#### Список літератури

1. Бэрон Р. Агрессия / Р. Бэрон, Д. Ричардсон. – Спб. : Питер, 2001. – 352 с.
2. Гордякова О. В. Влияние личностной агрессивности и тревожности подростков на эмоциональное отношение к агрессии в телевизионной рекламе / О. В. Гордякова // Психологический журнал. – 1999. – Т. 20. – № 4. – С. 96-101.

3. Капська А. Й. Соціальна робота: деякі аспекти роботи з дітьми та молоддю / А. Й. Капська – Київ, 2001. – 219 с.

4. Мізерна О. О. Корекційна тренінгова програма самовдосконалення для подолання агресивних проявів серед підлітків / О. Мізерна. // Практична психологія і соціальна робота. – 2003. – № 5. – С. 54–61.

5. Реан А. А. Агрессия и агрессивность личности // Психологический журнал. – 1996. – Т. 17. – № 5. – С. 3-17.

**Замелюк Володимир Володимирович,**  
студент IV курсу відділення «Початкова освіта  
Луцького педагогічного коледжу

## **ОСОБЛИВОСТІ РОЗВИТКУ СПРИЙНЯТТЯ ДІТЕЙ МОЛОДШОГО ШКІЛЬНОГО ВІКУ**

**Постановка проблеми.** Концепція Нової української школи зазначає, що у дітей шестирічного віку процес сприймання готовий до переходу на якісно інший рівень, тобто, можливість формування складних еталонів, які ґрунтуються на взаємно підпорядкованих ознаках. Це полегшує впізнавання і категоризацію на основі не лише сенсорних, а й сутнісних характеристик об'єктів.

Одним із прикладів таких змін є здатність першокласників класифікувати об'єкти за різними ознаками. Тому вивчення інтегрованого курсу або предметів у 1 класі варто розпочинати темами (Розділ 6), що передбачають аналіз об'єктів за різними ознаками, далі – їх узагальнення й класифікацію за визначеними ознаками. Водночас зауважимо, що зазвичай першокласники можуть виділити з нескінченної кількості властивостей лише дві-три. У міру розвитку дітей, розширення їхнього світогляду така здатність вдосконалюється, проте, необхідно також і спеціально вчити школярів бачити в предметах та явищах різні сторони, використовуючи прийом порівняння одного предмета чи явища з іншим [2, 38].

У цей період навчання слід зважати на один із виявів труднощів зорового сприймання – феномен дзеркальних рухів, що проявляється у помилках графічної діяльності: реверсії форми, порушення порядку елементів і напрямів написання. Причиною цього є недостатня зрілість механізмів організації зорово-просторової діяльності, дрібної моторики і зорово-моторної пам'яті, хоча діти добре копіюють, штрихи в них стають більш чіткими і завершеними. Тому до таких проявів потрібно ставитися з розумінням, не форсувати навчання й запобігати панічним реакціям з боку дітей, а особливо – їхніх батьків. Доцільно збагачувати навчальний зміст завданнями на визначення місця розташування об'єктів, орієнтування на площині тощо (вправи на штрихування, відтворення пропорцій, зорові і графічні диктанти, встановлення закономірностей, продовження послідовностей та ін.) [2, 38].

**Мета дослідження** – розкрити особливості розвитку сприйняття дітей молодшого шкільного віку, аналізуючи психологічну та педагогічну літературу.

**Результати дослідження.** Одним з основних завдань освіти на сучасному етапі розвитку суспільства є те, що школа потребує такої організації своєї діяльності, яка забезпечила б розвиток індивідуальних здібностей і творчого ставлення до життя кожного учня. Іншими словами, школа надзвичайно зацікавлена в знанні про особливості розумового розвитку кожної конкретної

дитини. У зв'язку з цим основною метою психолого-педагогічного супроводу процесу навчання і виховання школярів протягом усього періоду навчання є виявлення індивідуальних варіантів розвитку, своєчасної корекції в разі потреби.

Щоб розвивати ту чи іншу сферу, перш за все, необхідно вміти діагностувати рівень розвитку тих чи інших компонентів її складових. Особливо важливо це в молодших класах, коли тільки починається цілеспрямоване навчання людини, коли навчання стає провідною діяльністю, у процесі якої формуються психічні властивості і якості дитини.

Методологічною основою процесу навчання є наукова теорія пізнання. Відповідно до неї навчальне пізнання, засвоєння навчального матеріалу починається з відчуттів і поетапно проходить сприймання, осмислення та розуміння, узагальнення, закріплення, застосування. Як бачимо, сприймання є першим етапом засвоєння змісту навчального предмета. Психологи пояснюють це тим, що в процесі розвитку людини спочатку складається чуттєвий (сенсорний) досвід. Через відчуття забезпечується пізнання зовнішніх ознак і властивостей об'єктів. Відчуття безпосередньо пов'язані із сприйманням навчальної інформації, під яким у психології розуміють процес, що базується на відчуттях і відповідає за цілісне відображення предметів і явищ, які мають вплив на людину [1 с. 23].

Молодший шкільний вік – це особливий період в житті дитини. У цей період відбувається подальший фізичний, психофізіологічний і психічний розвиток дитини, що забезпечує можливість систематичного навчання в школі. Перехід до систематичного навчання пред'являє високі вимоги до розумової працездатності дітей. І тому впродовж молодшого шкільного віку відбуваються істотні зміни і в психічному розвитку дитини: якісно перетворюється пізнавальна сфера, формується особистість, складається складна система відносин з однолітками і дорослими. І все перераховане величезний вплив має на сам процес навчання школяра молодших класів.

Здатність дитини успішно включитися в процес шкільного навчання багато в чому залежить від рівня розвитку його сприйняття, або сенсорного розвитку. Сприйняття є основою пізнавальної діяльності, тому нормальний розумовий розвиток дитини неможливий без опори на повноцінне сприйняття. Молодший школяр з цікавістю сприймає навколишнє життя, яке кожен день розкриває перед ними щось нове.

Логіка дослідження вимагає розглянути поняття «сприйняття».

У психологічному словнику поняття сприйняття розглядається як психічний процес пізнання предметів і явищ, що існують в реальній дійсності, їх уявлення в свідомості людини у вигляді образів. До основних властивостей образів відносяться: предметність, константність, цілісність і категоріальність [5].

Психологічна енциклопедія дає наступне визначення даного поняття: цілісне відображення у свідомості людини предметів і явищ об'єктивної дійсності за їх безпосереднього впливу на рецепторні поверхні органів чуття. Як і відчуття, сприйняття виникає при безпосередній дії об'єктів на аналізатори [4].

Зауважимо, що сприйняття розглядали психологи (Б. Ананьєв, І. Біла, Л. Виготський, Г. Костюк, В. Моляко, Б. Теплов, С. Рубінштейн, П. Якобсон та ін.) як невід'ємну складову розвитку особистості. У контексті формування естетичної культури особистості досліджується специфіка естетичного

сприйняття як особливої форми сприйняття в галузі філософії, культурології (М. Волков, І. Зязюн, М. Каган, І. Коніков, М. Киященко, В. Ліпський, С. Пальчевський та ін.). На важливості особистісного аспекту художнього сприйняття наголошують представники педагогіки мистецтва (Л. Масол, Н. Миропольська, О. Олексюк, В. Орлов, О. Отич, Г. Падалка, В. Радкевич, О. Рудницька, О. Федій, О. Щолокова, М. Чембержі, О. Шевнюк, Г. Шевченко та ін.).

На думку О. Савченко, саме нагромадження чуттєвого досвіду є тією основою, яка прискорює розвиток процесів мислення, мовлення, загострює увагу, збагачує інтелектуальні почуття, фантазію дітей, отже, учитель має використовувати щонайменшу можливість на уроках, перервах для розвитку процесів сприймання, збагачення зорової пам'яті та уяви дітей [6, 104].

С. Пальчевський вказує на те, що відчуття стають складовими вищого рівня відображення дійсності, оскільки є основою сприймання, однак не ототожнюються з ним. Сприймання начебто надбудовується над відчуттями.

У процесі навчальної діяльності перцептивний образ приходить на зміну сенсорному, проте він уміщує в собі і сенсорний як складову [3, 193].

Отже, відчуття відображають окремі властивості предметів і явищ, а сприймання передбачає їх інтегрування. Такий підхід дозволяє розглядати сприймання як активний процес утворення цілісного перцептивного образу.

О. Савченко, вказує на те, що активізація забезпечується, якщо дати учням установку, на що звернути увагу, поставити запитання, які активізують мислення [6, 104].

Сприйняття є детермінованим процесом пізнання, в якому різні предмети та явища дійсності перетворюються у зорові образи, на основі яких у людини формується система еталонів, що забезпечує її життєдіяльність.

Процес сприйняття відбувається у взаємозв'язку з психічними процесами особистості: мисленням (ми усвідомлюємо об'єкт сприймання), мовою (називаємо його словом), почуттями (виявляємо своє ставлення до нього), волею (свідомим зусиллям організовуємо перцептивну діяльність). Відбувається рефлексорна діяльність мозку у процесі аналізу й синтезу даних всіх аналізаторів, що розпізнають об'єкт, включають його в наявний і минулий досвід. Це своєрідна інформація, яка накопичується завдяки інтенціональності (спрямованості) на предметне через алгоритм: «Я», що звернене до об'єкта; предмет, до якого звернене «Я»; акт, в якому «Я» звертається до предмету на основі відчуттів.

**Висновки.** Отже, сприймання — це психічний процес відображення в мозку людини предметів та явищ у цілому, у сукупності всіх їх якостей та властивостей при безпосередній дії на органи чуття, а якість засвоєння навчального матеріалу в початковій школі, прямо залежить від властивостей сприймання: предметності, цілісності, структурності, константності, осмисленості.

#### Список літератури

1. Когнитивная психология / Под ред. В. Н. Дружинина, Д. В. Ушакова. – М. : ПЕРСЭ, 2009. – 480 с.
2. Нова українська школа: поради для вчителя / Під заг. ред. Бібік Н. М. - К. : ТОВ Видавничий дім «Плеяди», 2017. - 206 с.
3. Пальчевський С. С. Педагогіка : Навч. посіб. 2-е вид. / Степан Сергійович Пальчевський. – К. : Каравелла, 2008. – 496 с.

4. Психологічна енциклопедія / Авт.-упоряд. О. М. Степанов. – К. : Академвидав», 2006. – 855 с.

5. Психологічний словник / [авт.-уклад.: В. В. Синявський, О. П. Сергєєнкова ; за ред. Н. А. Побірченко]. – К.: Наук. світ, 2007. – 274 с.

6. Савченко О. Я. Дидактика початкової школи: підручник для студентів педагогічних факультетів / Олександра Яківна Савченко. – К.: Абрис, 1997. – 416 с.

## **Підсекція 4.2. Інноваційні технології в навчанні**

**Юринець Олександр Олексійович**,  
кандидат педагогічних наук, заступник директора  
з навчальної роботи ВКНЗ «Володимир-Волинський  
педагогічний коледж імені А. Ю. Кримського»

### **ПРОБЛЕМИ ПІДГОТОВКИ ПЕДАГОГІЧНИХ КАДРІВ НА ВОЛИНІ**

**Постановка проблеми.** Дослідженням проблеми професійної підготовки майбутніх учителів займалися ряд науковців: В. П. Андрющенко, В. І. Бондар, С. У. Гончаренко, Р. С. Гуревич, О. А. Дубасенюк, І. А. Зязюн, В. Г. Кремень, Н. В. Кузьміна, Н. Г. Ничкало, О. Я. Савченко, Г. В. Троцько, Л. О. Хомич [2] та ін. Якісна підготовка вчителя – актуальне питання, що є пріоритетним у всіх цивілізованих країнах. Наша держава не є виключенням. Однак, існує ряд проблем, пов'язаних із підготовкою вчителя. Серед них: недостатність фінансування закладів, що здійснюють підготовку педагогічних кадрів, низька престижність вчительської праці, відсутність чітких державних вимог щодо підготовки вчителів окремих спеціальностей і рівнів вищої освіти, невизначеність професійних прав випускників, що здобули окремі ступені вищої освіти та ін.

**Мета дослідження.** Пошук оптимальних шляхів якісної підготовки вчителів у педагогічних коледжах в умовах реформування освіти України.

**Результати дослідження.** Особливо гостро постала потреба у якісних вчительських кадрах у зв'язку із реформуванням системи освіти відповідно до концепції «Нова українська школа». Найбільше нестачу фахівців відчувають великі міста і села, що віддалені від районних центрів. У зв'язку із введенням нового стандарту початкової освіти, попитом у 2018-2019 навчальному році користуються вчителі початкових класів, і особливо ті, що готові навчати іноземної мови та інформатики. Про гостру потребу у таких фахівцях, як мінімум у Волинській області, можна стверджувати у зв'язку із збільшенням кількості запитів до волинських коледжів, що здійснюють підготовку педагогічних кадрів у регіоні. Так, у Володимир-Волинському педагогічному коледжі ім. А. Ю. Кримського у 2017/2018 навчальному році на індивідуальний план навчання, у зв'язку із працевлаштуванням за фахом, було переведено 50 студентів випускних курсів (20% від усіх випускників), у 2014-2015 – працюючих в школах студентів коледжу було 28 (11,2%), у 2015-2016 – 36 (14,5%), у 2016-2017 – 58 (23%) випускників. За 2 місяці 2018-2019 навчального року на індивідуальний план навчання у зв'язку з працевлаштуванням переведено 27 студентів. Динаміка очевидна. Кожному

зрозуміло, що прийом на роботу у заклади освіти фахівців, що навіть не отримали диплому «молодшого спеціаліста», означає, що з магістрами у селах геть погано.

У таких умовах незрозумілою є позиція держави, зокрема Міністерства освіти і науки України, як вищого органу управління освітою, щодо підготовки педагогічних кадрів у коледжах. Після введення у дію Закону України «Про вищу освіту» у 2014 році заклади такого типу фактично викинуті із системи вищої освіти. Прикінцеві положення закону визначили 2017 рік як останній для прийому «молодших спеціалістів» і анонсували введення протягом півроку у дію нового закону, що визначатиме діяльність закладів такого типу. З того часу минуло понад 4 роки, однак, нового закону немає. У 2016 році, у зв'язку з масовими незадоволеннями у ВНЗ I-II рівнів акредитації, останній набір молодших спеціалістів перенесено на 2019 рік [1]. Але минуло ще два роки і знову нічого не змінилось. Зважаючи на те, що прийом на навчання молодших спеціалістів з 2014 року проводиться як востаннє, ліцензування спеціальностей в обсязі цього освітньо-кваліфікаційного рівня не проводиться, стандарти підготовки, затверджені Міністерством освіти і науки, з більшості педагогічних спеціальностей відсутні.

Варто згадати, що у 2014 році новим законом «Про вищу освіту» визначено новий ступінь вищої освіти «молодший бакалавр», що відповідає короткому (початковому) рівню. Однак, станом на 2018 рік професійні права молодшого бакалавра не визначені, стандарти підготовки відсутні і, як наслідок, ліцензування спеціальностей в обсязі цього ступеня вищої освіти не проводиться. Крім того, якщо підготовка молодших бакалаврів в Україні таки буде, то набір проводитиметься лише на основі повної загальної середньої освіти. І, зважаючи на ліцензовані обсяги університетів, кожен розуміє, що коледжам буде неможливо конкурувати з ними.

Із 2018 року усі здобувачі освітньо-кваліфікаційного рівня «молодший спеціаліст», що навчаються на основі базової загальної середньої освіти, після завершення загальноосвітньої підготовки державну підсумкову атестацію складають у формі зовнішнього незалежного оцінювання. Студенти, що склали атестацію на оцінки «1», «2», «3» відраховуються. І хоч для студентів волинських педагогічних коледжів зовнішнє незалежне оцінювання не стало проблемою (98,7% студентів Володимир-Волинського і 97,8% Луцького педагогічних коледжів успішно склали державну підсумкову атестацію) [3], нововведення суттєво вдарило по обсягах і якості прийому на навчання до коледжів на основі базової загальної середньої освіти. Батьки, побоюючись не складання ЗНО дитиною, не готові відсилати дітей на навчання за десятки кілометрів від дому для здобуття лише середньої освіти.

Весною цього року Міністерством освіти і науки було запропоновано для громадського обговорення проект Концепції розвитку педагогічної освіти в Україні. Проект документа визначає, що присвоєння кваліфікації вчителя початкових класів, у найближчій перспективі, буде можливим лише на рівні диплома молодшого бакалавра, а усіх інших вчительських спеціальностей – лише бакалавра. Тобто, якщо це стане реальністю, у найближчому майбутньому в селах Волинської області катастрофічно бракуватиме ще й вчителів трудового навчання, музики, образотворчого мистецтва та фізичного виховання.

Наступним ударом по коледжах у 2019 році можуть стати Умови прийому до вищих навчальних закладів. Для вступу до університету на скорочений термін навчання, проект документа вимагає обов'язкового

складання ЗНО з української мови випускниками, що отримують диплом молодшого спеціаліста.

Незважаючи на високий рівень практичної підготовки і якісну підготовку фахівців для усіх галузей господарства у коледжах і технікумах, вищевказані дії органів державної влади суттєво підривають діяльність ВНЗ I-II рівнів акредитації та можуть призвести до знищення цілої ланки освіти. Під особливою загрозою педагогічні коледжі, які багато десятиліть здійснюють підготовку вчителів для закладів загальної середньої освіти, що орієнтовані на роботу за фахом. За результатами досліджень, 70% випускників педагогічних університетів, що попередньо закінчили коледжі, ідуть працювати за фахом, а тих випускників, що навчалися в університетах відразу після школи – лише 30% [4].

**Висновки.** Для виправлення ситуації у найближчий час у нашій державі має бути прийнятий закон, що визначатиме діяльність коледжів і технікумів; затверджено стандарти освіти для підготовки молодшого бакалавра; визначено професійні права фахівців, що здобули фах в обсязі ступенів вищої освіти «бакалавр», «молодший бакалавр»; проведено моніторинг ринку праці та вимог «Нової української школи» для визначення потреби у педагогічних кадрах у найближчій перспективі; наданий дозвіл коледжам на ліцензування і підготовку молодших бакалаврів на основі базової загальної середньої освіти з обов'язковим складанням зовнішнього незалежного оцінювання у процесі навчання; забезпечено належне фінансування підготовки педагогічних кадрів.

#### Список літератури

1. Закон України «Про вищу освіту». – [Електронний ресурс] // Верховна рада України. – 2014. – Режим доступу до ресурсу: <http://zakon.rada.gov.ua/laws/show/1556-18>
2. Мачинська Н. І. Модульна організація загальнопедагогічної підготовки майбутніх учителів в умовах коледжу: автореф. дис. на здобуття наук. ступеня канд. пед. наук: спец. 13.0004 «Теорія і методика професійної освіти» / Мачинська Наталія Ігорівна – К., 2006. – 20 с.
3. Регіональні дані ЗНО-2018. – [Електронний ресурс] // Український центр оцінювання якості освіти. – 2018. – Режим доступу до ресурсу: <https://zno.testportal.com.ua/stat/2018>
4. Савельєв М. Г. Наступність у професійній підготовці майбутніх вчителів технологій в умовах навчально-наукового комплексу «коледж-університет»: автореф. дис. на здобуття наук. ступеня канд. пед. наук : спец. 13.0004 «Теорія і методика професійної освіти» / Савельєв Микола Григорович. – Рівне, 2017. – 20 с.



**Альохіна Оксана Петрівна**  
викладач фахових дисциплін Володимир-Волинського  
агротехнічного коледжу, магістрант I курсу ПВНЗ  
«Академія рекреаційних технологій і права»

## **ДОСЛІДЖЕННЯ НЕТРАДИЦІЙНИХ ФОРМ ОРГАНІЗАЦІЇ МЕТОДІВ НАВЧАННЯ У ПРОФЕСІЙНІЙ ОСВІТІ**

**Постановка проблеми.** Суспільство, в якому ми живемо, весь час розвивається та змінюється. Сучасний світовий освітній простір постійно поповнюється розмаїттям змісту знань, новими кваліфікаційними ознаками. Виникають різноманітні сфери відносин: диференціація спеціальностей обумовлює формування нових дисциплін. Реформування вищої та професійної школи України сприяє пошуку інноваційних форм та технологій навчання.

У державних документах про освіту декларуються істотні зміни щодо удосконалення вищої та професійної освіти: орієнтація на кращі світові зразки систем освіти, нові інтенсивні технології навчання, диференціація та інтеграція змісту освіти, впровадження сучасних управлінських технологій освіти. В умовах формування інноваційного суспільства функціональними особливостями освіти є не тільки надання тим, хто навчається, нагромадженого у попередні роки обсягу знань і навичок, а й розвиток здатності до сприйняття та використання на практиці нових наукових ідей, технічних інструментів та методів виробництва, формування у працівників новаторських здібностей, ініціативи та підприємливості.

Для більшості країн з високим рівнем конкурентоспроможності національних економік характерним стає перехід від екстенсивного використання людських ресурсів з низьким рівнем базової професійної підготовки до інтенсивного використання висококваліфікованої робочої сили, більш гнучкої у сфері прийняття рішень і процесі адаптації до нових технологій. Закономірним для високотехнологічних секторів господарства стає превалювання тенденції до збільшення попиту на висококваліфікованих спеціалістів-універсалів, які не тільки мають спеціалізовану професійну підготовку, а й успішно набувають навичок підприємницької та управлінської діяльності [5].

Вирішення соціальних та економічних проблем, що стоять перед вищою та професійною освітою, залежатиме від того, чи вдасться забезпечити максимальну мобілізацію можливостей і реалізацію здібностей кожної людини як суб'єкта діяльності.

Специфіка роботи фахівців аграрного сектору в сучасних умовах потребує істотних змін процесу їх підготовки у вищих та професійних навчальних закладах. Йдеться, зокрема, про використання різноманітних методів навчання, гнучкість викладання, урахування складу аудиторії, її настрою і реакцій, здатності сприймати той чи інший матеріал. Від викладачів вимагається використання імпровізацій у навчальному процесі, щоб максимально наблизити студентів до реальних ситуацій і необхідності приймати адекватні управлінські рішення.

Протягом століть вища та професійна школа накопичувала чималий досвід навчання дітей та молоді. Так, зокрема, прогресивні технології навчання досліджували В. Безпалько, Г. Селевко, О. Падалка та ін. Впровадження методів активного навчання розглядали П. Щербань, В. Рибальський,

О. Вербицький тощо. Питання розробки, впровадження і використання ігрових форм навчання в професійній підготовці висвітлені в працях Л. Дудко, І. Носаченко, О. Набоки, Н. Шапілової та ін. Акцентуємо увагу, що до цього часу немає єдиної думки з означеної проблеми.

Особистісно орієнтована педагогіка висуває на передній план нетрадиційні підходи до організації освітнього процесу. Зміст освіти становить систему знань, умінь, навичок, рис творчої діяльності, світоглядних і поведінкових якостей особистості, які обумовлені вимогами суспільства і для досягнення яких повинні бути спрямовані зусилля усіх учасників освітнього процесу. Актуальною метою стає створення особистісного потенціалу людини, виховання її здібностей до адекватної діяльності в майбутній предметній і соціальних ситуаціях, а змістом – все те, що забезпечує досягнення цієї мети. Успішність досягнення мети залежить не тільки від того, що засвоюється (зміст навчання), але і від того, як засвоюється: індивідуально чи колективно, в авторитарних або в гуманістичних умовах, з опорою на увагу, сприйняття, пам'ять або на весь особистісний потенціал людини, з допомогою репродуктивних або активних форм навчання.

Таким чином, питання використання нетрадиційних форм організації освітнього процесу, як однієї з умов розвитку педагогічної майстерності викладача в освітньому закладі, досить актуальне.

**Мета дослідження.** Дослідити, що нетрадиційні форми організації освітнього процесу допомагають досягти викладачеві досить високого рівня засвоєння знань у порівнянні із традиційними методами.

**Результати дослідження.** Нині арсенал активних методів навчання дуже різноманітний. До найефективніших методів навчання належать ігри. Їх почали активно впроваджувати в навчальний процес наприкінці ХХ ст. Такі методи найбільше активізують процес навчання. Розрізняють індивідуальні та колективні (інтерактивні) методи. До індивідуальних належать імітаційні вправи, аналіз конкретних ситуацій тощо, до колективних – розігрування ролей, ігрове проектування, навчальні ділові ігри. Ці методи базуються на наслідуванні якогось процесу, події, структури управління та ін. Характеризуються вони наявністю імітаційної моделі.

Імітаційні форми та методи, з одного боку, сприяють поглибленню та вдосконаленню знань, а з іншого – імітації індивідуальної та колективної професійної діяльності. Крім того, вони активізують творчі зусилля, розвивають самостійність у розв'язанні проблемних і виробничих ситуацій, формують позитивні риси динамічного стереотипу майбутнього спеціаліста (організаційні, професійні уміння та навички, уміння керувати та спілкуватись); забезпечують високий рівень засвоєння знань; розв'язують низку дидактичних цілей та завдань [5].

Для того, щоб допомогти студентам розібратися з новими для них поняттями, розвинути професійний інтерес, надати творчого характеру навчально-пізнавальному процесу, використовують найбільш поширені та актуальні інтерактивні методи навчання – ділові ігри. Вони включають такі методи, як робота з малими групами, конкретна ситуація, рольова гра. Таке навчання сприяє формуванню почуттів відповідальності, дружби. Відмінною рисою ділової гри є моделювання учасниками змісту гри і процесу тієї або іншої майбутньої професійної діяльності та системи їх відносин всередині певної моделі реального виробничого колективу. Як свідчить досвід, якщо семінар або практичне заняття організовані на достатньо високому рівні

з використанням активних методів навчання, інтенсивність інтелектуальної роботи передбачає засвоєння майже 90 % навчального матеріалу порівняно з 20 %, що засвоюються під час лекції.

Варто зауважити, що в своїй практичній діяльності досить часто використовую цей метод, особливо при проведенні практичних занять з дисципліни «Основи охорони праці». Зокрема, під час виконання практичної роботи на тему «Розслідування та ведення обліку нещасних випадків» студенти поділяються на групи – комісії з розслідування нещасного випадку на конкретних підприємствах. Оперують вони вже зібраними матеріалами розслідування, які необхідно вивчити, опрацювати та зробити певні висновки. Кінцевим результатом роботи є оформлення Акту Н-1, в якому повинні бути чітко сформульовані обставини та причини нещасного випадку, вказані винні особи, та розроблено ряд заходів по усуненню наслідків та попередження настання нещасного випадку. Спостереження засвідчують, що студенти набагато краще засвоюють теоретичний матеріал з даної теми у порівнянні з традиційним проведенням практичної роботи.

Таким чином, ділова гра є одним із засобів моделювання професійної діяльності в навчальному процесі, суть якого полягає у відтворенні цієї діяльності у спеціально створених умовах, що відображають реальну ситуацію.

З огляду на вищезазначене варто зауважити, що ділова гра належить до активних методів навчання. Це високий рівень прояву пізнавальних і самостійних видів навчання. Ділова гра набуває великого значення в підготовці спеціалістів для галузей народного господарства.

Також одним з ефективних і популярних є кейс-метод. Розвиток і поширення цієї методики обумовлені, з одного боку, зростаючою динамікою соціальних змін, подоланням статичності традиціоналізму, а з іншого – зростанням у навчальному процесі значущості таких навчальних дисциплін, в основі яких лежить різноманітність ситуацій. При цьому головним завданням їх освоєння є не отримання певного завершеного знання, а вироблення навичок поведінки залежно від ситуації, що склалася. Цілком імовірно, що найближчими роками ситуаційна методика стане домінуючою. Вже сьогодні в її розвитку спостерігається поєднання існуючого міжнародного досвіду побудови і використання з національною методичною специфікою, особливостями ментальності й історичною актуальністю тих проблем, що знаходяться в центрі уваги суспільства та освіти.

Типовий кейс – це розповідь про реальну управлінську проблему чи ситуацію, що може виникнути у керівника підприємства, організації чи певного адміністративного підрозділу і, як правило, потребує прийняття управлінських рішень. Центр уваги при застосуванні кейс-методу зміщується з процесу передавання управлінських концепцій та знань на розвиток уміння аналізувати і приймати рішення [5].

Отже, саме надання студентам ще в період навчання у вузі можливості аналізувати ситуації, шукати оптимальних шляхів їх розв'язання, розвивати ініціативу, розробляти групові проекти тощо і є найціннішим у використанні активних методів навчання.

**Висновки.** Методи активізації навчально-пізнавальної діяльності студентів ефективно поєднуються з іншими загальними дидактичними методами (пояснювально-ілюстративним, репродуктивним, проблемного викладу, частково-пошуковим, дослідницьким), доповнюють та урізноманітнюють їх, а також органічно вписуються в педагогічний процес і

відповідають умовам педагогічного середовища вищих навчальних закладів зі сталими гуманно-демократичними засадами. Ця прогресивна течія в педагогіці дає змогу гармонізувати співвідношення аудиторного навчання під керівництвом викладача, застосувати інформаційні технології та вдосконалити самостійну роботу студентів, щоб розвинути в них гнучкість мислення, адаптованість до будь-яких ситуацій, ініціативність, самостійність у прийнятті рішень, уміння працювати в колективі, творчий підхід до розв'язання проблем практичної діяльності.

#### Список літератури

1. Астахова В. І. Нові тенденції в соціально-економічному розвитку української вищої школи і завдання управлінської політики // Педагогіка і психологія. – 2002. – № 3. – С. 15–18.
2. Беляков О. О. Нові тенденції у вищій освіті (на прикладі навчального процесу журналістів) // Проблеми освіти. – 2001. – Вип. 24. – С. 3-13.
4. Буряк П. Ю. Податкова система: теорія і практика застосування активних методів навчання: Навч. посіб. / П. Ю. Буряк, К. Ф. Беркита, Б. П. Ярема. – К.: Професіонал, 2004. – 224 с.
3. Бугрій О. Активізація навчального процесу в зарубіжній вищій школі // Вища школа. – 2008. – № 5. – С. 70–78.
4. Гетало В. П. Проблеми модернізації навчального процесу з урахуванням потреб малого бізнесу // Педагогіка і психологія. – 2002. – № 3. – С. 49–50.
5. Активізація навчального процесу у сучасній вищій школі: Метод. огляд / Уклад. Л. А. Якімова. – К.: ДП «Вид. дім «Персонал», 2010. – 32 с.

**Бігун Олександр Миколайович,**  
здобувач кафедри педагогіки ДВНЗ «Переяслав-Хмельницький  
державний педагогічний університет імені Григорія Сковороди»,  
завідувач відділення початкової та дошкільної освіти,  
викладач англійської мови ВКНЗ «Володимир-Волинський  
педагогічний коледж імені А. Ю. Кримського»

### **ОСОБЛИВОСТІ РЕАЛІЗАЦІЇ ТЬЮТОРСЬКОЇ ТЕХНОЛОГІЇ НАВЧАННЯ В СИСТЕМІ ВИЩОЇ ОСВІТИ ВЕЛИКОЇ БРИТАНІЇ**

**Постановка проблеми.** Приєднання України до Болонського процесу передбачає особливі вимоги щодо якості підготовки майбутніх фахівців у закладах вищої освіти, обумовлює постійний пошук нових методів, форм і технологій, які здатні інтенсифікувати освітній процес, забезпечити високий рівень професійної компетентності випускника. Закон України «Про вищу освіту» (2014) передбачає інтеграцію системи вищої освіти України у європейський простір за умови збереження і розвитку національних досягнень та прогресивних традицій.

Підвищення якості освіти важко уявити без індивідуалізації навчання, однак для створення можливості найбільш повного задоволення індивідуальних освітніх запитів необхідний відповідний педагогічний супровід. Особливе місце у педагогічному супроводі розвитку особистості в інформаційному суспільстві належить тьютору. Тьюторство як технологія навчання нерозривно пов'язане з історією університетів Великої Британії та носить інноваційний характер для освіти України на сучасному етапі.

Незважаючи на те, що проблема тьюторства для вітчизняної педагогічної науки є ще досить новою, у цьому напрямку ведуться активні дослідження та

дослідно-експериментальні роботи. Феномен тьюторства у своїх працях окреслили наступні зарубіжні науковці: А. Белл, К. Блекбурн, Р. Веджері, Л. Дейві, Дж. Міллер, М. Г. Мур, М. Сойбі, Г. Хорст, Д. Елсон; а також українські вчені: А. Бойко, М. Іващенко, Т. Койчева, В. Осадчий, С. Сисоєва, Н. Дем'яненко, О. Літовка, К. Осадча, Л. Настенко, С. Подпльота.

**Мета дослідження.** Отже, виходячи з актуальності та недостатнього висвітлення проблеми тьюторства у сучасних наукових дослідженнях, метою дослідження є визначення особливостей тьюторської технології навчання у системі вищої освіти Великої Британії для забезпечення потенційних можливостей її впровадження у вітчизняну модель освіти.

**Результати дослідження.** У цілому тьюторство є офіційно визнаним компонентом британської системи освіти, його виникнення пов'язують з історією університетів Великої Британії. Оскільки тьюторство є специфічним видом педагогічної діяльності, нами здійснено спробу дати визначення поняття «тьюторської технології навчання» відповідно до визначення «технології навчання». С. П. Бондар пропонує наступну дефініцію технології навчання: технологія навчання – інтегративна модель освітнього процесу з чітко визначеними цілями, діагностикою поточних і кінцевих результатів, розподілом освітнього процесу на окремі компоненти, що передбачає чітке та неухильне виконання певних навчальних дій в умовах оперативного зворотного зв'язку [3, 906].

Беручи до уваги великий об'єм такої дефініції, необхідно уточнити особливості та спеціалізацію тьюторської діяльності в системі вищої освіти Великої Британії.

Тьютор (англ. tutor – опікун, репетитор) – педагог-наставник в англійських університетах, старших граматичних школах або педагогічних коледжах. Тьютори призначалися з найбільш досвідчених викладачів цих закладів, здійснювали викладання навчальних предметів своєї спеціальності, а після занять – виховну роботу з учнями або студентами.

Так звана тьюторська система виникла в Оксфордському та Кембриджському університетах ще у XIV столітті і найбільшого поширення зазнала в англійських педагогічних коледжах. Самостійні заняття традиційно вважалися основною формою здобування освіти для англійських студентів, тому тьютори у їхній підготовці відігравали значну роль [3, 923].

Упродовж XVIII – XX ст. у найстаріших університетах Англії тьюторська система не тільки не применшила своїх позицій, але й навпаки, зайняла центральне місце в освітньому процесі. В Оксфорді й Кембриджі тьютори досі займають важливе становище як штатні одиниці, забезпечуючи зворотній зв'язок між студентом і конкретним викладачем та всім професорсько-викладацьким складом, а отже – зберігаючи цілісність академічної освіти [2, 47].

Для Великої Британії характерна наступна структура тьюторської системи:

- керівник занять (Director of Studies), який забезпечує навчання студентів загалом;
- моральний наставник (Moral Tutor), що несе відповідальність за життя студента в університеті;
- тьютор (Tutor or Supervisor in Cambridge), який відповідає за навчання студента протягом навчального року [6, 68].

У деяких університетах, наприклад Оксфордському, усі три функції виконує одна і та сама особа.

Аналіз зарубіжних науково-методичних джерел доводить, що сьогодні близько 90% занять у Оксфордському і 75% у Кембріджському університетах проводяться тьюторами [1, 9]. Очевидно саме реалізація педагогічної технології тьюторства є запорукою високого рейтингу цих університетів.

Тьюторська технологія навчання у закладах вищої освіти Великої Британії передбачає прикріплення студента до окремого консультанта-тьютора, який контролює його самостійну роботу. Приблизно двічі на тиждень студент проводить 1-1,5 години з тьютором, який перевіряє ступінь засвоєння навчального матеріалу, ставить студентові запитання з теми, що вивчається тощо. Розробляючи індивідуальну програму роботи з тьютором, студент приймає рішення щодо лекцій, семінарських занять, курсів, які він буде відвідувати. У випадку, якщо студент обирає одночасно декілька предметів для спеціалізації, у нього з'являється декілька тьюторів.

Останнім часом спостерігається тенденція зростання кількості студентів на тьюторських заняттях від одного до декількох, що надає можливість додаткового застосування дискусійного підходу до викладання.

Тьюторські заняття можна віднести до категорії практичних занять, консультацій або семінарів з певних тем. Тьютором може бути і лектор, якщо він надає консультацію з фахової дисципліни. Найчастіше тьюторами призначаються аспіранти або випускники коледжу, які теж займаються дослідницькою діяльністю [9].

Незважаючи на відсутність одностайності у розумінні поняття «тьютор», на основі аналізу зарубіжних і вітчизняних наукових праць можна виділити одну ключову позицію, що об'єднує всі трактування – це принцип індивідуалізації. На відміну від індивідуального підходу принцип індивідуалізації пов'язаний перш за все з процесом самоосвіти, він дозволяє людині орієнтуватися на власні індивідуальні освітні цілі та пріоритети [5, 79].

У британських закладах вищої освіти, а саме у педагогічних коледжах, особливе значення надається створенню дискусійних груп. Система самостійної роботи студентів під керівництвом тьюторів відіграє значну роль у процесі здобуття ступеня бакалавра педагогіки [9, 110].

З'ясовано, що функції тьютора у педагогічних закладах освіти, як правило, зводяться до педагогічного, організаційного і технічного керівництва студентом-практикантом чи вчителем-початківцем. Тьютор одночасно є експертом-консультантом, ефективним слухачем і комунікатором, наставником, інструктором-арбітром, педагогічним архітектором, людиною, що здатна знайти вихід зі скрутного становища, емоційно і морально підтримати студента. Тьютори вміють пристосовуватись до індивідуальних особливостей студента. Вони добре володіють азами педагогіки і знанням предмета, котрий в подальшому стає основним для майбутнього вчителя.

Збірник правил М. Лейна включає ряд вимог для тьютора: 1) бути поінформованим щодо результатів університетської діяльності своїх студентів, кола їх інтересів; 2) уміти оцінювати якість знань студентів; 3) уміти визначати і науково обґрунтовувати теми відповідно до вимог Національного навчального плану; 4) уміти складати план спільних дій зі студентами і контролювати якість їх виконання; 5) уміти забезпечити міждисциплінарну наукову діяльність студентів [8, 100].

Важливою функцією тьютора є забезпечення процесів навчання і самонавчання, тобто отримання студентами необхідних знань і засвоєння відповідних практичних дій. Тьютор забезпечує розуміння навчального

матеріалу і через демонстрацію оптимальних способів роботи з ним стимулює вироблення нових навичок і моделей поведінки. Він керує самостійною навчальною та пізнавальною діяльністю підопічних, сприяє розвитку інтелектуальних здібностей [7, 88].

Варто відзначити, що ставлення до тьюторської системи в Англії неоднотайне. Деякі вчені і педагоги-практики сприймають її вкрай негативно. Серед негативних моментів відзначаються: залежність тьюторської системи від індивідуальних особливостей особистості тьютора, відірваність тьюторської системи від основного курсу навчання, її конфлікти з лекційною і семінарською системами, загроза «годування з ложки», що становить перешкоду самостійній роботі студентів [6, 68].

**Висновки.** Беручи все вищезазначене до уваги, можна зробити висновок, що тьюторська технологія навчання – це педагогічна діяльність з індивідуалізації освіти, спрямована на виявлення і розвиток освітніх мотивів та інтересів особи, пошук освітніх ресурсів для створення індивідуальної освітньої програми, формування освітньої рефлексії людини. Це передбачає відповідну організацію освітнього середовища, власне супровід формування і реалізації тьюторантом індивідуальної освітньої програми, методичне забезпечення даного процесу [2, 49].

Аналізуючи досвід викладання у педагогічних закладах вищої освіти України, приходимо до висновку про необхідність тьюторства в умовах традиційної та кредитно-модульної систем навчання для організації індивідуальної самостійної роботи студентів, обсяги якої збільшуються. Тому на сучасному етапі формування неперервної педагогічної освіти в Україні важливим, на нашу думку, є розширення професійної компетентності вчителів та викладачів шляхом опанування ними технологій тьюторського супроводу та впровадження цих технологій у практику роботи закладів освіти.

#### Список літератури

1. Бойко А. Тьюторство як засіб задоволення освітніх потреб особистості, країни і суспільства // Педагогічні науки : зб. наук. пр. Полтав. держ. пед. ун-т. ім. В. Г. Короленка. – Полтава, 2010. – № 1. – С. 4–11.
2. Дем'яненко Н. М. Посада «педагог-тьютор»: доцільність упровадження до класифікатора професій України // Вісник Чернігівського національного педагогічного університету ім. Т. Г. Шевченка. – Чернігів, 2018. – № 151. – С. 47–51.
3. Енциклопедія освіти / Академія пед. наук України; головний редактор В. Г. Кремень. – Київ : Юрінком Інтер, 2008. – 1040 с.
4. Іващенко М. В. Особливості реалізації технології тьюторської діяльності // Педагогіка, психологія та медико-біологічні проблеми фізичного виховання і спорту : зб. наук. праць Харк. держ. акад. дизайну і мистецтв. – Харків, 2009. – Вип. 6. – С. 68–72.
5. Осадча К. П. До питання щодо інституціоналізації професії тьютора в українському освітньому просторі // Ukrainian Journal of Educational Studies and Information Technology. Vol. 6. – № 1. – Р. 77–88.
6. Подпльота С. В. Тьюторство: історія і сучасність // Педагогічні науки : зб. наук. пр. Херсонського державного університету. – Херсон, 2017. – № 2. – Вип. LXXV. – С. 65–69.
7. Подпльота С. В. Тьюторський супровід як важливий компонент процесу навчання та виховання в умовах розвитку інформаційно-комунікаційних технологій. Ukrainian Journal of Educational Studies and Information Technology. – Vol. 5. – № 3. – Р. 84–91.
8. Соколова А. В. Професійна підготовка вчителя у системі педагогічної освіти Англії і Шотландії : дис. ... канд. пед. наук : 13.00.01. – Одеса, 2008. – 203 с.
9. Хижняк О. В. Підготовка майбутніх учителів у системі вищої освіти Великої Британії : дис. ... канд. пед. наук : 13.00.01. – Луганськ, 2013. – 245 с.

**Боголюбова Марина Михайлівна**  
старший викладач кафедри іноземних мов  
та соціально-гуманітарних дисциплін  
ПВНЗ «Київський медичний університет»

## **ПЕРСПЕКТИВИ РОЗВИТКУ СУЧАСНОЇ МЕДІАОСВІТИ У ВИЩІЙ ШКОЛІ УКРАЇНИ**

**Постановка проблеми.** Нині ряд найавторитетніших міжнародних та європейських освітніх організацій (зокрема, ЮНЕСКО та Рада Європи) наголошують на необхідності запровадження медіаосвіти до навчально-виховного процесу, оскільки сучасні мас-медіа відіграють вагомий роль у житті сучасного суспільства та володіють потужним освітньо-виховним потенціалом [16]. На міжнародному рівні необхідність введення медіаосвіти вперше зафіксовано у Грюнвальдській Декларації з медіаосвіти (1982 р.), настанови якої пізніше поглиблювалися та деталізувалися на конференціях ЮНЕСКО в Парижі (1989, 1997, 2007), Відні (1999), Сан-Паулу (1998), Торонто (2000), Салоніках (2001), Лондоні (2002); Монреалі (2003) та засіданнях Ради Європи в Страсбурзі (2002), Балтиморі (2003), де було схвалено досвід засновників медіаосвіти та провідних медіадидактів із різних країн світу (Ж. Гоне, Д. Консідайна, Р. Корнела, Л. Мастермана, К. Уорснопа та ін.). У підсумковому документі, прийнятому 2007 р. у м. Грац (Австрія) конференцією Ради Європи «Медіаграмотність і права людини», наголошено на важливості розвитку медіаграмотності та медіакомпетентності для підтримання демократії у суспільстві й рекомендовано ввести медіаосвіту у вищих навчальних закладах Європи як обов'язковий компонент. На необхідності запровадити медіаосвіту у вищих освітніх закладах Європи наголошується і в програмі, затвердженій на міжнародному симпозиумі ЮНЕСКО з медіаосвіти. Вона містить 12 рекомендацій з розвитку медіаосвіти [15]. Обговорення завдань медіаосвіти та медіаграмотності було винесено на Всесвітній Форум ООН «Альянс цивілізацій» (Alliance of Civilizations) у січні 2008 р.

В Україні тривалий час точилися суперечки, чи доцільно вводити «журналістику» до навчального процесу вишів. Але журналістська освіта (наразі частіше послуговуються поняттям «медійна освіта») – це професійна підготовка кваліфікованих кадрів для медіаіндустрії. Самостійною дисципліною, цікавою і корисною для студентів будь-якого фаху, має бути саме медіаосвіта, або, як показує аналіз опублікованих праць, професійно-орієнтована медіаосвіта.

**Мета дослідження** – привернути увагу педагогічного загалу до можливостей професійно-орієнтованої медіаосвіти. Привчити учня, студента до постійного звернення до професійно орієнтованих мас-медіа – одне із завдань медіаосвіти як процесу розвитку і саморозвитку особистості на матеріалах і за допомогою засобів масової комунікації.

**Результати дослідження.** Медіапедагоги різних країн теоретичною передумовою розвитку медіаосвіти вважають позитивний або негативний вплив медіа на розвиток особистості зокрема і суспільства в цілому, що зумовило виокремлення різних підходів, теорій та моделей медіаосвіти. Як зазначає Г.В.Онкович, можливо, такої уваги і піднесення явище, назване в середині минулого століття медіаосвітою, не набуло, якби не глибинні корені, котрі тяжіють до традицій педагогічної журналістики [10].



Проблеми медіаосвіти у вищій школі упродовж кількох років були предметом наукових зацікавлень відділу теорії та методології гуманітарної освіти Інституту вищої освіти АПН України. Дослідники концентрували увагу на медіадидактиці, медіаосвітніх технологіях. Тут захищено дисертації з пресодидактики А. Д. Онковичем, І. М. Чемерис та О. Янишин, з інтернет-дидактики - Р. П. Бужиковим, з розвитку критичного мислення Л. Києнко-Романюк; Н. М. Духаніною (медіаосвіта у процесі підготовки магістрів з комп'ютерних наук), І. В. Сахневич (медіаосвіта у підготовці інженерів нафтогазового профілю), тощо.

Ми поділяємо думку дослідників (Н. Духаніної, Г. Онкович, І. Сахневич, О. Янишин та ін.), котрі вважають, що діяльність кожного фахівця має починатися з формування власної медіакомпетентності й перебувати весь час у пошуку форм і текстів збагачення фаховими знаннями [3, 5, 11, 13]. Призначення професійно-орієнтованої медіаосвіти – надавати студентам знання з медіа- та інформаційної грамотності у такий спосіб, щоб вони могли самостійно розвивати їх і послуговуватися ними не тільки на студентській лаві, а й упродовж усього життя”.

І, безперечно, тут не оминати напрацювання психологів щодо створення і використання медійної продукції [1]. Один із засновників медіапсихології П. Вінтерхофф-Шпурк у своїй праці «Медіапсихологія», визначив її як галузь науки, яка на мікроаналітичному рівні описує і пояснює поведінку людини, обумовлену впливом засобів індивідуальної та масової комунікації [2].

З погляду світової та європейської педагогічної спільноти, запровадження медіаосвіти до навчальних планів і програм є важливою вимогою до підготовки фахівців у вищій школі. Це пов'язано з тим, що для розуміння процесів, котрі відбуваються в сучасному медіадовкіллі, молодій людині варто володіти особливими знаннями, комунікативними та інформаційними вміннями й навичками, здатністю до критичного аналізу (тобто медіаграмотністю), які можна сформувані завдяки організованій та цілеспрямованій медіаосвіті. На часі активізувати її запровадження до фахової підготовки у вищій школі.

Зауважимо, що деякі дослідники вважають медіаосвіту окремою інноваційною освітньою технологією, котра реалізується через використання інформаційно-комунікаційних технологій й покращує комп'ютерну підготовку завдяки регулярній роботі з персональним комп'ютером та в мережі Інтернет [6, 7, 9]. Для вдосконалення професійної освіти, забезпечення її доступності та ефективності, підготовки молоді до життя і діяльності в інформаційному суспільстві сьогодні доцільно враховувати процеси стрімкого інформаційно-технологічного розвитку різних галузей. Для того, щоб навчити учнів/студентів користуватися інноваційними технологіями, необхідно сформувані у них уміння управляти потоками інформаційних ресурсів, опанувати комунікаційні технології і стратегії їх використання. Сучасний викладач зобов'язаний володіти новітніми технологіями навчання.

Медіаосвітні курси входять у навчальні плани деяких українських вишів, котрі засвідчують, що нині медіаосвіта в Україні має кілька шляхів розвитку [3, 4, 5, 13]. Це відбувається завдяки інноваційним освітнім технологіям, котрі об'єднує поняття «медіадидактика». Саме вона розробляє, науково обґрунтовує теорію медіаосвіти й навчання цієї частини медіапедагогіки.

Медіадидактика послуговується різними технологіями, серед них – як інформаційні, так й медіаосвітні. Сфера її діяльності – зміст медіаосвіти, закономірності, принципи, методи й організаційні форми навчання із

залученням медіапродуктів та опертям на мас-медіа, принципи гуманізації освіти, підвищення інтелектуального, культурного, духовного, морального рівня майбутнього фахівця [6, 8].

Формування медіаграмотності майбутніх фахівців у межах ВНЗ, на думку дослідників, може здійснюватися двома способами: через введення окремого курсу з професійно-орієнтованої медіаосвіти або через інтеграцію медіаосвітніх технологій до вже існуючої системи навчально-виховного процесу, зокрема – завдяки виконанню міждисциплінарних досліджень з інформаційних, комунікаційних та освітніх наук, соціології та ін. Розробкою цього напрямку має опікуватися медіадидактика вищої школи.

**Висновок.** Медіаосвіта ставить за мету якнайповніше скористатися освітнім та технічно-комунікаційним потенціалом сучасних засобів масової комунікації, який є, за визначенням ЮНЕСКО, окремим напрямом освіти, оскільки допомагає людині усвідомити способи використання масової комунікації в суспільстві; аналізувати медіатексти та критично оцінювати запропоновані в них цінності, політичні, соціальні, комерційні та культурні інтереси, а також створювати і ширити через мас-медіа власні медіатексти [15]. Нині медіапедагоги розглядають кілька варіантів запровадження медіаосвіти в освітній процес: включення її до навчальних програм у загальноосвітньому чи вищому навчальному закладі; дистанційну освіту за допомогою телебачення, радіо, системи «Інтернет»; самостійну/безперервну освіту медіазасобами та ін. Отже, запровадження медіаосвіти до фахової підготовки у вищій школі є актуальним завданням педагогіки вищої школи на шляху побудови єдиного європейського освітнього простору.

#### Список літератури

1. Балабанова К. Є. Рівень розвитку психологічної готовності педагога вищої школи до використання медіа // *East European Scientific Journal: Warszawa, Polska*, 2016. – Т. 4. – № 3. – С. 9–13.
2. Винтерхофф-Шпурк Петер. Медиапсихология : Основные принципы. – Харьков : Гуманитарный центр, 2016. – 268 с.
3. Духаніна Н. М. Зміст та структура навчальної програми спецкурсу «Основи медіакультури» // *Проблеми освіти: наук. зб.* – 2011. – Вип. 68. – С. 311–314.
4. Медіадидактика вищої школи: програми спецкурсів / за наук. ред. докт. пед. наук, проф. Г. В. Онкович / Балабанова К. Є., Онкович Г. В., Духаніна Н. М., Сахневич І. А., Гуріненко І. А., Янишин О. К., Онкович А. Д. – К. : Логос, 2013. – 186 с.
5. Онкович А. Д. Концептуальное поле украинских учебных программ медиаобразовательной направленности // *Медиаобразование как фактор оптимизации российского медиапространства: монограф.* / Отв. ред. И. В. Жилавская и Т. Н. Владимирова. – М. : РИЦ МГГУ, 2014. – С. 303–311.
6. Онкович А. В. Медиадидактика // *Materiały V Międzynarodowej Konferencji Naukowej «Język rosyjski w przestrzeni językowej i kulturowej Europy i świata: Człowiek. Świadomość. Komunikacja. Internet»*, Instytut Rusycystyki Uniwersytetu Warszawskiego ; red. nauk. Ludmila Szypielewicz : [матеріали V Междунар. науч. конф. «Русский язык в языковом и культурном пространстве Европы и мира: Человек. Сознание. Коммуникация. Интернет», Варшава, 9–13 мая 2012 г. / Ин-т русистики, Варшав. ун-т ; науч. ред. Людмила Шипелевич]. – Warszawa : [Изд-во Варшав. ун-та], 2012. – С. 1013–1018
7. Онкович Г. В. Медіаосвітні технології і компетентнісний підхід / Онкович Г. В. – Реалізація європейського досвіду компетентнісного підходу у вищій колі України: матеріали методологічного семінару. – К. : Педагогічна думка, 2009. – С. 206–217.
8. Онкович Г. В. Медіадидактика вищої школи: український досвід // *Вища освіта України.* – 2013. – № 1. – С. 23–29.

9. Онкович Г. В. Використання інтегрованого простору знань у навчальному процесі засобами медіаосвіти // Журналістика, філологія та медіаосвіта: Збірник наукових доповідей – Полтава, 2009. – С. 252–255.
10. Онкович Г. В. Медіаосвіта в Україні: сучасний стан і перспективи розвитку // Нові технології навчання. – № 62 / Ін-т інноваційних технологій і змісту освіти МОН України, Академія міжнародного співробітництва з креативної педагогіки. – Київ – Вінниця, 2010. – С. 89–92.
11. Сахневич І. А. Критичний аналіз медіатекстів фахового спрямування як необхідна складова формування медіакомпетентності майбутніх фахівців технічних галузей // Наукові записки Тернопільського національного педагогічного університету імені Володимира Гнатюка. – Серія: Педагогіка. – 2013. – № 3. – С. 157–161.
12. Федоров А. В. Медиаобразование в России и Украине: сравнительный анализ современного этапа развития (1992-2008) / Федоров А. В. – Дистанционное и виртуальное обучение. 2009. – № 9. – С. 52–71.
13. Чемерис І. М. Формування медіакомпетентності студентства (аналіз методичних рекомендацій) // Проблеми сучасної педагогічної освіти. – 2013 – № 2. – С. 215–221.
14. Янишин О. К. Іншомовні періодичні видання у формуванні комунікативних умінь працівників інформаційної сфери (медіадидактичний підхід) // Вища освіта України, 2007. - № 3. – С. 428–434.
15. Paris Agenda or 12 Recommendations for Media Education, 2007 [Електронний ресурс]. – Режим доступу: /pr/2007/070625b. htm
16. Recommendations Addressed to the United Nations Educational Scientific and Cultural Organization UNESCO. In Education for the Media and the Digital Age. Vienna: UNESCO, 1999, P. 273-274. Reprint in : Outlooks on Children and Media. Goteborg: UNESCO & NORDICOM, 2001. – P. 152.

**Бусько Марія Петрівна,**  
Магістрант спеціальності «Освітні, педагогічні науки»  
**Редчук Римма Олександрівна,**  
кандидат педагогічних наук, доцент кафедри  
«Документознавство та інформаційна діяльність»  
академії рекреаційних технологій і права

## **ПРОФЕСІЙНІ КОМУНІКАТИВНІ ЯКОСТІ ВИКЛАДАЧА ВИЩОЇ ШКОЛИ**

**Постановка проблеми.** На сучасному етапі розвитку будь-якої держави, а зокрема України, освіта набуває все більш вагомого значення. Вона стає рушійною силою розвитку суспільства в усіх сферах суспільного життя. Сучасна система освіти зорієнтована на те, щоб кожен випускник вищого навчального закладу досконало володів українською мовою, був компетентним не тільки в сфері його майбутньої професійної діяльності, а й у сфері комунікації.

Викладач вищого навчального закладу повинен володіти ґрунтовними професійними знаннями, не обмежуючись лише дисциплінами які викладає, уміти відповісти на будь-яке питання. Педагог є для студента і взірцем, і засобом виховного впливу на нього.

Студент, наслідуючи викладача, переймає його знання, вміння, манери тощо. Знання педагога, його кращі моральні й вольові якості є потужним засобом переконання і впливу на студента. Адже якості особистості сучасного викладача виступають основою для формування особливої атмосфери викладання і виступають засобом поліпшення ефективності його діяльності.

Саме тому викладач вищого навчального закладу має вміти не тільки досконало володіти матеріалом тієї чи іншої дисципліни, а й комунікативними навичками. Комунікабельність, як особистісна характеристика педагога є важливою складовою широкої і складної проблеми – формування його професійно-значущих якостей.

**Мета дослідження** полягає в теоретичному аналізі комунікативної культури викладача вищої школи.

**Результати дослідження.** У зв'язку з модернізацією освіти в Україні педагогу необхідно оволодіти певними якостями. Він має бути підготовлений до нової ролі – супроводжувати процес самопізнання і саморозвитку студента, скеровувати його відповідно до конкретних задатків кожного майбутнього фахівця.

Педагогічна діяльність викладачів вищого навчального закладу на сучасному етапі характеризується великою соціальною відповідальністю, адже їх зусилля спрямовуються на підготовку еліти нації, фахівців вищої кваліфікації, від рівня знань та умінь яких залежить якість соціально-економічної, політичної, культурної розбудови української держави, формування національної свідомості і духовності її громадян [5].

Об'єктом педагогічної діяльності професорсько-викладацького складу вищих навчальних закладів є молодь, юнаки та дівчата з певними задатками, потребами, інтересами, особливостями пізнавальних та емоційно-вольових процесів. У зв'язку з цим перед викладачами вищої школи постає надзвичайно відповідальне завдання – допомогти їм стати висококваліфікованими фахівцями, здатними знайти місце на ринку праці, творчо реалізувати набуті у вищому навчальному закладі знання та практичні уміння [5].

Педагогічна діяльність – процес, у якому опосередковується й контролюється інформаційний обмін, відтворюється і формується культура, відбувається становлення суспільної свідомості, здійснюється регуляція процесу розвитку економічної, духовної та соціальної сфер і загалом суспільства [8, 432].

Комунікація (лат. *communicatio*) – акт спілкування, зв'язок між двома або більше індивідами, побудований на взаєморозумінні; повідомлення інформації однією особою іншій [7].

Найчастіше категорія «комунікація» ототожнюється з категорією «спілкування». Нероздільність цих понять простежується і в мовах інших народів. Так, переклад із багатьох інших мов поняття «*communication*» означає спілкування. Але деякі вчені дотримуються протилежної точки зору щодо співвідношення вищезазначених категорій. Так, початок розмежування понять спілкування та комунікації належить Є. Жаркову. На його думку, комунікація відноситься до галузі передачі й прийому інформації, спілкування – до процесів самоорганізації. Будь-яка комунікація є спілкуванням, але не кожне спілкування – комунікацією, тобто існує низка ситуацій, коли спілкування індивідів проходить без комунікативних зв'язків. Тоді цей процес є простою психічною діяльністю, спрямованою самою на себе [5].

Аналіз психолого-педагогічної літератури дає змогу стверджувати, що комунікативна культура є складовою частиною загальної культури особистості. У свою чергу, поняття культури визначається як складний соціальний феномен, який торкається практично всіх аспектів суспільного й індивідуального життя людини. Комунікативну культуру, за твердженням С. Безклубенко, можна розглядати в трьох аспектах:

- 1) як окремий випадок комунікації;
- 2) як системоутворювальний, інтегруючий соціумом чинник;
- 3) як галузевий аспект (наприклад, поруч із художньою, естетичною та ін.) [1].

Професійно-педагогічна комунікація реалізується як система найрізноманітніших безпосередніх та опосередкованих зв'язків суб'єктів комунікації. Особливістю цих зв'язків є їх прямі контакти (з єдиними часовими, просторовими характеристиками): «учитель – учень», «учитель – група учнів», «учитель – колектив учнів», «учитель – учитель», «учитель – група вчителів», «учитель – колектив учителів», «учитель – представник адміністрації», «учитель – соціальний педагог (психолог, батьки учня, представники громадськості, суб'єкти управління освітою, випадкові суб'єкти)» та ін. [3].

Комунікативні настанови визначаємо як готовність особистості до певних дій, до спілкування і набуття відповідної мотивації. Відомий грузинський психолог Д. Узнадзе зазначив, що особистість, мобілізуючи свої психічні ресурси, створює настанови до дії. Настанови є наслідком одночасного впливу як соціальної сфери, так і діяльності людини, її інтелектуальних, емоційних і вольових зусиль [10].

Комунікативні настанови є відображенням комунікативних якостей особистості. Вони забезпечують готовність педагога будувати свої відносини з вихованцями у певному стилі [9].

Комунікативна здатність людини ґрунтується на таких компетенціях:

- мовленнєва (розуміння, говоріння, письмо);
- мовна ( знання фонетики, графіки, орфографії, лексики, граматики);
- деструктивна (комунікативні вміння, пов'язані з умовами реалізації окремих мовленнєвих функцій із застосуванням адекватних мовних моделей-зразків);
- соціокультурна та соціолінгвістична (знання, уміння використовувати у спілкуванні та пізнанні соціокультурні і соціолінгвістичні реалії);
- стратегічна (розвиток здатності студентів до самовдосконалення, бажання спілкуватися, слухати, розуміти інших, адекватної оцінки та самооцінки) [2].

В. Кан-Калик обґрунтував перелік комунікативних умінь педагога, які є базисними для формування професійно-педагогічної комунікації викладача вищої школи:

- спілкування з людьми та управління ними;
- оперативне орієнтування в умовах спілкування, що здійснюється;
- планування та здійснення системи комунікації, зокрема її важливу ланку – мовленнєвий вплив;
- відчувати й підтримувати зворотній зв'язок у комунікації [6].

Професійно-педагогічна комунікація є складним видом педагогічної діяльності, спрямованої на навчання, виховання й розвиток особистості, і потребує відповідальності. Основними її функціями є термінальні, тактичні, операціональні [3].

Викладач повинен вміти виявляти під час взаємодії зі студентами належну повагу до них, незалежно від їхньої функціональної спроможності. Принижений, невпевнений в собі студент ніколи не виявлятиме інтересу до предмету, всіляко мінімізуватиме контакти з викладачем, внаслідок чого знання з цієї дисципліни буде недостатньою для рівня кваліфікованого фахівця, що

може зашкодити не лише самому майбутньому викладачу, а і його студентам [4].

**Висновки.** Великою проблемою на шляху розвитку професійно-педагогічної комунікації є те, що бракує серйозних праць, написаних просто й зрозуміло, які б містили доступні широкому колу викладачів приклади. Питання ефективної взаємодії викладача вищого навчального закладу та студента у наукових дослідженнях окреслено лише в загальному вигляді. Молодий викладач вищого навчального закладу, який ще зовсім недавно сам був студентом, стикаючись із проблемами взаємин, часто поширює власний досвід їх вирішення, який не завжди заслуговує високої оцінки.

#### Список літератури

1. Безклубенко С. Аспекти морфології культури України: генезис, типологія: зб. наук. пр. / І. Юдкін, С. Безклубенко, С. Волков, Є. Причепій. – Київ : Ін-т культурології НАМ України, 2011. – 288 с.
2. Биркенбиль Ф. В. Коммуникационный тренинг: Наука общения для всех / [пер. с нем. Н. Чупеева]. – Москва : Фаир-пресс, 2002. – 352с.
3. Волкова Н. П. Професійно-педагогічна комунікація: навч. посіб. –Київ : Вид. центр «Академія», 2006. –256 с.
4. Гірник Г. Є. Педагогічна та комунікативна культура викладача вищого медичного навчального закладу як складові педагогічного іміджу / Г. Є. Гірник // Медична освіта. – 2015. - № 1 (21). – с. 61-63.
5. Дмитренко К. А. Сутність професійно-педагогічної комунікації у педагогічній освіті [Електронний ресурс] / К. А. Дмитренко. – Режим доступу: file:///C:/Users/User/Downloads/Nzspp\_2012\_7\_4.pdf
6. Кан-Калик В. А. Учителю о педагогическом общении: кн. Для учителя. – Москва : Просвещение, 1987. – 190 с.
7. Морозов С. М. Словник іншомовних слів / С. М. Морозов, Л. М. Шкарапута. – Київ : Наукова думка, 2000. – 683 с.
8. Ортинський В. Л. Педагогіка вищої школи: навч. посіб. [для студ. вищ. навч. закл.] / В. Л. Ортинський. – Київ : Центр учбової літератури, 2009. – 472 с.
9. Туркот Т. І. Педагогіка вищої школи: навч. посібн. / Т. І. Туркот. – Київ : Кондор, 2011. – 628 с.
10. Унадзе Д. Н. Общая психология / [пер. с грузинского Е. С. Чомохидзе; под ред. И. В. Имедадзе]. – Москва : Смысл, 2004. – 413 с.

**Ясінська Наталія Василівна,**

кандидат педагогічних наук, доцент, завідувач науково-дослідної лабораторії соціологічних досліджень та розвитку освіти Волинського інституту післядипломної педагогічної освіти

### **РОЗВИТОК ПРОФЕСІЙНОЇ КОМПЕТЕНТНОСТІ ПЕДАГОГА ЯК УМОВА ФОРМУВАННЯ ОСВІТНЬОГО СЕРЕДОВИЩА**

**Постановка проблеми.** Модернізація освіти в Україні вимагає системного підходу до вирішення питань особистісного зростання, підвищення професійного рівня та фахової майстерності педагогічних кадрів, без чого неможливі підвищення якості навчально – виховного процесу та інтеграція нашої країни в європейський освітній простір.

Суттєві перетворення в системі освіти потребують розв'язання проблеми підвищення професійної компетентності вчителя, який усвідомлює свою соціальну відповідальність, є суб'єктом особистісного і професійного

зростання, вміє визначати й досягати нових педагогічних цілей, є ключовою фігурою у формуванні життєвої компетентності школярів.

Компетентність характеризує міру залучення до активної діяльності, здатність ефективно розв'язувати конкретну ситуацію, мобілізуючи при цьому знання, уміння, досвід, поведінкові відносини та цінності. Отже, категорія «здатність діяти» як уміння використовувати знання у практичній діяльності, компетентність є ключовим поняттям, оскільки за своїм змістом поєднує інтелектуальний і навичковий складники освіти.

**Мета дослідження** визначити, що компетентність - це загальний оцінний термін, що позначає здатність до діяльності «зі знанням справи». Застосовується стосовно осіб певного соціально-професійного статусу, характеризуючи міру відповідності їхніх розумінь, знань та вмінь реальному рівню складності виконуваних завдань і проблем, які вони вирішують. Компетентність – це результативно-діяльнісна характеристика освіти.

Зміст професійної компетентності вчителя визначається кваліфікаційною характеристикою. Вона є нормативною моделлю компетентності учителя, відображає науково обґрунтовані професійні знання, уміння та навички. Кваліфікаційна характеристика – це, власне, узагальнені вимоги до вчителя щодо його теоретичних і практичних знань, умінь та навичок.

Професіоналізм педагога проявляється в:

- готовності вчителя до інноваційної діяльності (здатність до самоаналізу, уміння відмовитися від стереотипу педагогічного мислення, прагнення до творчих досягнень);

- здатності до подальшого власного самопроекування, самовдосконалення;

- творчому підході до навчання (варіативність педагогічної діяльності, оволодіння методологією творчої діяльності, оволодіння методами педагогічного дослідження);

- здатності акумулювати й використовувати досвід інших;

- здатності до співпраці та взаємо навчання;

- результативності педагогічної діяльності (створення авторської ідеї, розробка власних програм, методик тощо).

Один із найбільш ефективних засобів підвищення професійної компетентності вчителя вбачаємо у самоосвітній діяльності. Самоосвіта педагогів є безперервним, особливим чином організований процес розвитку та збагачення сукупної культури педагога на основі сформованих в нього освітніх потреб. Цей факт зумовлює особливе місце самоосвіти в системі освіти педагогів.

Поняття компетентність (від лат. *competens* – “відповідний”, “здібний”) означає коло повноважень будь-якої посадової особи чи органу, володіння знаннями, досвідом у певній галузі. Під професійною компетентністю педагога розуміють особистісні можливості вчителя, які дають йому змогу самостійно та ефективно реалізовувати цілі педагогічного процесу. Для цього потрібно знати педагогічну теорію, уміти застосовувати її у практичній площині. Педагогічна компетентність учителя – це єдність його теоретичної і практичної готовності до здійснення педагогічної діяльності.

Професійна діяльність учителя сучасної школи досить складна та багатогранна, це якість особистості, яка дає змогу фахівцеві максимально ефективно здійснювати свою діяльність, а також сприяє його саморозвитку та самовдосконаленню.

Слід зазначити, що сучасні науковці розглядають професійну компетентність учителя як сукупність трьох складових компонентів – предметно-технологічного, психолого-педагогічного, загальнокультурного.

Основними показниками педагогічної компетентності вчителя є:

- особистісні якості, особливо перетворювальні та психологічні;
- усвідомлення ролі педагога у вихованні громадянина, патріота;
- неперервне підвищення загальної та професійної культури;
- пошукова діяльність педагога;
- володіння методами педагогічного дослідження;
- конструювання власного педагогічного досвіду;
- результативність навчально-виховного процесу;
- активна педагогічна діяльність, спрямована на розвиток особистості

учня і вчителя.

Компетентна особистість – це дослідник, творець нових знань, експериментатор, новатор, науковець, пошукувач, мандрівник, проектувальник свого життя, а школа – це той простір життєвий, де дитина реалізує свої потреби, можливості, інтереси. Тому компетентнісний підхід є ефективним, тому що дає змогу вчителю та учневі стати творцями навчально-виховного процесу, відкривачами, мандрівниками, винахідниками, дослідниками, спонукає до творчості, забезпечує максимальне розкриття потенціалу кожного учня.

**Результати дослідження.** З огляду на зазначене, можна стверджувати, що під професійною компетентністю педагога слід розуміти таку пошукову діяльність вчителя, коли на основі знань, умінь, навичок та усвідомленого розуміння своєї ролі в суспільстві, неперервного самовдосконалення й саморозвитку особистості він забезпечує оптимальний варіант організації навчально-виховного процесу з метою формування творчої особистості.

Педагогічна (професійна) майстерність – це сукупність певних якостей особистості вчителя, що зумовлюються високим рівнем його психолого-педагогічної підготовки, здатністю оптимально розв'язувати педагогічні завдання (навчання, виховання та розвитку школярів).

**Висновки.** Підсумовуючи, можна зробити висновок, що компетентність є вирішальним фактором у роботі педагога і детермінує якість його роботи.

Сучасні тенденції гуманізації змісту, методів і форм педагогічного процесу, орієнтація на виявлення індивідуальності кожного учня висувають серйозні вимоги до особистості вчителя, розвитку його компетентності. Адже саме від учителя, його переконань, мудрості, терпіння, досвіду, педагогічної майстерності, моральних, духовних, екологічних, національно-патріотичних та інших особистісних якостей значною мірою залежить рівень освіти, ступінь моральної підготовленості підростаючого покоління до життя та праці.

### Список літератури

1. Висторонський В. Професійна компетентність сучасного педагога: самоосвіта, культура, майстерність // Методист. – 2015. - № 3 (39). - С. 51-65.
2. Панасенко В. Формування професійної компетентності педагога // Директор школи : Україна. – 2010. – № 12. – С. 48-52.
3. Пелагейченко В. Ключові компоненти компетентності вчителя // Відкритий урок. – 2009. – № 2. – С. 55-56.
4. Прядко О. Формування професійної компетентності педагогів (проект) // Школа. – 2009. – № 9. – С. 5-12.
5. Волобуєва Т. Компетентний педагог у науковому пошуку // Директор школи : Україна. – 2010. – № 5. – С. 8-11.



6. Ситник О. П. Професійна компетентність вчителя // Управління школою. – 2006. - № 14 (134).
7. Бібік Н. М. Компетентнісний підхід: рефлексивний аналіз застосування // Компетентнісний підхід у сучасній освіті : Світовий досвід та українські перспективи. – К., 2014. – 112 с.
8. Мурована Н. Розвиток професійної компетентності вчителів // Директор школи : Україна. – 2010. – № 6. – С. 11-15.
9. Овчарук О. Компетентності як ключ до оновлення змісту освіти // Стратегія реформування освіти в Україні.
10. Воронько А. Професійна компетентність і культура вчителя // Школа. – 2010. – № 12. – С. 11-23.
11. Пометун О. Компетентнісний підхід- найважливіший орієнтир розвитку сучасної освіти // Рідна школа. – 2005. – № 1. – С. 65-69.

**Жила Лариса Афанасіївна,**  
викладач ДВНЗ «Нововолинський  
електромеханічний коледж»

## **ВЧИТИ ТАК, ЩОБ НАВЧИТИ ДІЯТИ**

**Постановка проблеми.** Дослідження компанії GfK Ukraine спільно з Аналітичним центром CEDOS 2017 року продемонструвало, що одним із найважливіших факторів, які демотивують студентів є нерозуміння практичного застосування знань. А тому важливо аналізувати, досліджувати саме прикладну сторону запропонованого знання.

Економіку вважають наукою, яка має свої категорії, принципи, закони розвитку. Існує безліч економічних теорій, кожна з яких висвітлює складну реальність із певного боку, надає свої моральні і політичні оцінки й судження та формулює власні висновки. Але сьогодні цього замало. Економіку варто вивчати так, щоб не тільки ознайомитись із різноманітними економічними аргументами, а й навчитися кожен із них критично оцінювати з урахуванням певних економічних умов, моральних цінностей і політичної мети.

Економіка має бути не просто наукою, а інструкцією з використання.

**Мета дослідження.** Від оновлення змісту навчальної дисципліни – до оновлення методів викладання та змін у соціально-економічному житті суспільства.

В Україні існує прірва між вищою освітою та вимогами ринку. Знання, які студенти отримують у навчальному закладі або «старіють» до моменту його закінчення, або ж є виключно теоретичними. Освітні програми мають орієнтуватися на те, що нині високий попит на фахівців, чия економічна функція – продукування нових ідей, технологій. Перегляд та адаптація навчальних планів, збільшення сучасних кейсів, запрошення цікавих гостьових лекторів та відмова від начитування сухих лекцій сприяє мотивації навчальної діяльності студентів, зближує викладача і студента, сприяє зростанню авторитету педагогів.

Методики викладання нічого не варті, якщо не враховують бажання та прагнення студентів. Майкл Гадзон, старший науковий консультант Pearson з питань вищої освіти, каже: «У сучасному світі з таким простим доступом до інформації наші студенти мають всі знання, яких вони могли б потребувати, під рукою. Те, що їм все ще потрібно – досвідчений гід. Існує міф, що сучасні студенти не хочуть вчитися. Натомість вони просто не хочуть вивчати те, що їм

вказують певні установи». Вивчаючи економіку можна зрозуміти та пояснити багато проблем, що визначають життєдіяльність людини: господарство, що включає в себе гроші, працю, технології, торгівлю, податки та інші категорії, пов'язані з тим, як ми виробляємо товари і послуги, розподіляємо отримані прибутки та споживаємо вироблену продукцію. Виробництво є підмурівком, на якому тримається будь-яке господарство. Зміни у галузі виробництва, як правило, є головними причинами соціальних змін. Світ, у якому ми живемо, є саме таким завдяки послідовним змінам технологій та інститутів, пов'язаних з виробництвом. Сьогодні гена інженерія, відновлювана енергетика, вдосконалені матеріали і нанотехнології розвиваються, аби світ у котре змінився.

В Україні формується «покоління next» – люди-інноватори, які завдяки своїм знанням, розуму, наполегливості здобувають мільйонні статки, реалізують успішні стартапи, заробляють на технологіях.

Отож, поєднання сучасної інформації з новими методами її подачі сприяє формуванню фахових та життєвих компетенцій тих вчиться і навчає.

**Результати дослідження.** Знатися на економіці може і повинен кожен. Економіка на 95% - це просто здоровий глузд, що доповнений професійними термінами і математикою [3, 9].

Тім Гарфорд, журналіст газети Financial Times і автор популярної книги «Економіст під прикриттям», стверджує, що економіка вивчає життя. А наше життя змінюється під впливом економіки. За десять років усі сировинні компанії, які посідали перші рядки в капіталізації, не просто втратили, а стали менш привабливими. На перше місце вийшли мізки, цивілізований світ зрозумів, що найголовніше – інтелект. Тому важливо вивчати історії успіху сучасних підприємців, які змінилися самі та змінили світ. За відсутності інституцій розвитку у нашій країні ці підприємці стали своєрідними інституціями розвитку [1, 210].

Корейський економіст Ха-ЮН Чанг вважає, що економіка еволюціонувала від шпильки до ПН-коду, від удосконалення виробництва на основі поділу праці, підвищення її продуктивності, автоматизації виробничих процесів до розвитку «безлюдних технологій», використання штучного інтелекту, становлення цифрової економіки. Змінилися дійові особи (суб'єкти) та інституції економічної системи. Якщо раніше більшість об'єктів перебували у власності та управлінні окремих власників або товариств із кількох учасників, які брали безпосередню участь в управлінні виробничими процесами, то тепер більшість виробництв перебувають у власності та управлінні «нефізичних осіб», тобто корпорацій. Ставши власником акцій, особа набуває статусу співвласника компанії, отримує право на одержання прибутку, бере участь в управлінні товариством. Відбувається диверсифікація джерел отримання доходу, дохід від основного виду економічної діяльності не є єдиним.

Змінилися і підходи до організації зайнятості [3, 30]. Необхідно вчитися і вчити шукати і знаходити можливості максимізації доходів, що сприяє підвищенню рівня добробуту кожної особи зокрема і суспільства загалом. Важливо пам'ятати і про моральну сторону економічної діяльності, не можна планувати свій достаток за рахунок інших людей. Головне навчитися відокремлювати зерна від полови й підтримувати ті ініціативи і тих людей, які спрямовані на розвиток, а не на одержання персональних дивідендів.

Якщо донедавна вважали, що має бути прив'язаність до основного місця роботи, то зараз активно розвивається фриланс. Фрилансер - вільнонайманець,

який сам шукає собі проекти, може одночасно працювати на декілька фірм. Фрилансер виконує роботу без укладання довгострокового договору з роботодавцем, найманий тільки для виконання певного переліку робіт (позаштатний працівник). Будучи поза постійним штатом якої-небудь компанії, фрилансер може одночасно виконувати замовлення для різних клієнтів. В Україні кількість фрилансерів за даними сервісу Freelanshunt зросла за 2017 рік у три рази і становить 200 тис. осіб, кількість замовників збільшилась у два рази (83 тис. ) кількість проектів зросла із 45 тис. до 100 тисяч [4]. Ринок праці стрімко змінюється, з розвитком глобальних технологій і постійним прогресом потреба в нових і перспективних професіях усе більше росте. На зміну старим приходять нові, більш затребувані й цікаві. Дослідження кадрового порталу HeadHunter показало перелік нових і перспективних професій на ринку праці за останні 10 років.

Основна частина нових перспективних професій на ринку праці зараз з'являється в ІТ-сфері. Уже сьогодні можна відзначити появу на ринку праці спеціалістів зі створення віртуальної реальності, інженерів із RFID-міток, ігрових бета-тестерів, спеціалістів із взаємодії з роботами, інженерів у області нанотехнологій. На сьогодні ми бачимо такі нові професії, як спеціаліст у сфері ядерної медицини, нанодієтолог, нейробіолог, геронтолог, спеціаліст із генної інженерії. У зв'язку з необхідністю створення сприятливої робочої атмосфери в колективі все частіше будуть з'являтися професії в області мотивації і адаптації персоналу. Тут ми бачимо такі позиції: спеціаліст із розвитку бренду роботодавця, спеціаліст із психології праці, спеціаліст лайф-коуч, працівник соціальної адаптації, експерт із ергономіки та медіатор.

Галузями, від яких слід очікувати швидкого розвитку, є також сфера біотехнологій, екологічна, космічна сфера, вивчення клімату, сфера освіти і виробнича сфера. Каталізатором розвитку маркетингу і реклами стане SMM і цифровий маркетинг. Розвиток сучасної екосистеми зумовлює зміни у її інфраструктурі, зокрема на ринку праці [4].

У минулому революційні зміни в економіці стали наслідком технологічних винаходів: парового двигуна, двигуна внутрішнього згорання, конвеєрного виробництва, мікроелектроніки. Сьогодні настав час цифрових технологій. Американський програміст, засновник медіа-лабораторії Массачусетського технологічного інституту Ніколас Негропonte сформулював концепцію сучасної економічної системи: перехід від обробки атомів до обробки бітів. Томас Месенбург ще у 2001 році виділив основні складові цифрової економіки: підтримуюча інфраструктура (апаратне забезпечення, програмне забезпечення, телекомунікації, мережі), електронний бізнес та електронна комерція [5].

Цифрова економіка передбачає цифрове перетворення всіх сфер життєдіяльності, надаючи їм значний економічний та соціальний ефекти. Усе це відкриває нові потужні можливості для держави, суспільства та громадян. В Україні є всі умови для здійснення «цифрового стрибка» та переходу на більш високий технологічний рівень розвитку. Цифрова сфера може формувати більш 300-400 тисяч нових робочих місць по всій країні, міста стануть більш зручними, перейдуть на цифрові платформи управління інфраструктурою і сервісом. Спеціалісти з цифровізації потрібні вже зараз і з часом попит на них лише збільшиться. Цифрова економіка – це не мода і не забаганка, це необхідність та основа нашого майбутнього.

**Висновки.** Змінились економічні реалії – це безперечно та очевидно. Економічний світ складний, самою лише теорією його пояснити не можливо.

Отже, осмислюючи сучасну екосистему, необхідно по-новому вибудувувати систему освітніх послуг, потрібно вчити так, щоб навчити діяти.

#### Список літератури

1. Ворона Т. В. Стартап на мільйон : Як українці заробляють статки на технологіях. – Х. : Віват, 2018.
2. Ха-Юн Чанг. Економіка. Інструкція з використання / Ха-Юн Чанг; пер. з англ. Андрій Лапін. – К. : Наш формат, 2016.
3. Харарі Ювал Ной. Людина розумна : Історія Людства від минулого до майбутнього / Харарі Ювал Ной; пер. з англ. Ярослав Лебеденко. – Х. : Клуб сімейного дозвілля, 2018.
4. <https://freelancehunt.com>
5. [roboota.lviv.ua/.../45-professions-of-the-future-the-new-profe](https://roboota.lviv.ua/.../45-professions-of-the-future-the-new-profe)

**Кавара Вікторія Володимирівна,**  
викладач фахових дисциплін Волинського коледжу  
Національного університету харчових технологій

## ІНТЕГРОВАНІЙ ПІДХІД ДО ВИКЛАДАННЯ ІНОЗЕМНОЇ МОВИ ТА ПРОФІЛЬНИХ ДИСЦИПЛІН

**Постановка проблеми.** Одним із ключових аспектів високоякісної підготовки майбутніх фахівців на сьогоднішній момент, є, безсумнівно, іншомовна комунікація та здатність спілкуватись в колі професійної діяльності та в академічному оточенні. Саме тому вивчення іноземної мови за професійним спрямуванням стає надзвичайно важливим у сфері технічних та природничих спеціальностей. При цьому першочерговими стають вимоги щодо вміння вести ділове спілкування (як усне, так і письмове) мовою міжнародного спілкування. Крім того, значна увага приділяється професійно-орієнтованому підходу з метою засвоєння фахівцями певної спеціальності іноземної мови з урахуванням особливостей професійної лексики та сфери застосування. Так, для майбутніх професіоналів галузі знань «Сфера обслуговування» навички усного мовлення є визначальними, в той час як для студентів технічних напрямів важливо опанувати вміння працювати з технічними текстами та письмове мовлення. У час постійного зростання вимог до якості освіти та пошуку ефективних методик і технологій навчання все більшої значущості набувають нові перспективні підходи.

**Мета дослідження.** Загальні інтеграційні процеси, що відбуваються в освітньому просторі, дають можливість майбутнім фахівцям отримати комплексні знання та навички, що зроблять їх конкурентоздатними у професійній сфері. Метою даного дослідження є визначення можливих форм та методів вивчення іноземної мови за професійним спрямуванням в їх інтеграції із профільними дисциплінами.

Професійний аспект вивчення іноземної мови в закладах вищої освіти досліджувався багатьма науковцями. Так, Е. В. Рощина зазначає, що при вивченні професійно-орієнтованого мовного матеріалу встановлюється двосторонній зв'язок між намаганням студента набути спеціальні знання та успішністю оволодіння мовою [5, 4]. Великого значення набули погляди

Г. В. Парікової, яка розробила систему координації, що виключає можливість вивчення студентами матеріалу на іноземній мові до того, поки вони не прослухають курс лекцій по відповідній тематиці з профільних дисциплін. Запропонована автором система навчання передбачала сувору координацію робочих планів з іноземної мови з робочими планами кафедр профільюючих дисциплін [4, 27].

Варто зазначити, що іноземна мова створює широкі можливості для професійної мобільності майбутніх спеціалістів. Сьогодення вимагає від спеціалістів вміння опановувати найновіші досягнення науки та техніки, що, в свою чергу, забезпечується вміннями читати, аналізувати та систематизувати іншомовний матеріал. Можливість ознайомитись з цими джерелами сприяє кращому розумінню передових тенденцій галузі та формуванню професійної компетентності та мобільності студентів. Володіння іноземною мовою надає студентам можливість продовжувати освіту, стажуватися та працювати в інших країнах, а також є запорукою привілеї на ринку праці [1, 76]. Крім того, завдяки вмінням та навичкам виконувати свої професійні обов'язки мовою міжнародного спілкування (передусім, англійською), фахівці отримують здатність розширити коло можливих працедавців, не обмежуючись лише вітчизняними компаніями або такими, що орієнтовані для роботи лише на внутрішньому ринку.

Врахування специфіки профільюючих спеціальностей повинно проводитися за наступними напрямками:

- робота над спеціальними текстами;
- вивчення спеціальних тем для розвитку усного мовлення;
- вивчення лексичного мінімуму по спеціальності;
- спілкування в сфері професійної діяльності;
- створення посібників для активізації граматичного та лексичного матеріалу з урахуванням сфери застосування.

Одним із методів, що допоможе студентам закладів вищої освіти опанувати не лише іноземну мову, але й поглибити та вдосконалити знання із фахових дисциплін, є викладання певних профільних дисциплін іноземною мовою. Інтеграційні процеси у професійній освіті останніми роками посідають щораз важливіше місце, оскільки вони спрямовані на реалізацію нових освітніх ідеалів – формування цілісної системи знань і вмінь особистості, розвиток їх творчих здібностей та потенційних можливостей. Тому дослідження інтегрованого підходу до навчання не втрачає своєї актуальності. Є. А. Дорофєєва стверджує, що ефективним засобом формування інтегративних умінь і навичок є різноманітні міжпредметні зв'язки, що являють собою короткі принагідні вкраплення в урок відомостей питань з матеріалу інших предметів, які сприяють глибшому сприйманню та осмисленню виучуваного поняття або явища [8, 49]. При застосуванні такого підходу викладач не повинен виступати перекладачем, що дослівно презентує певну тему англійською чи німецькою мовою. Такі заняття повні інтегрувати знання з певної дисципліни та вміннями студентів спілкуватись іноземною мовою, використовуючи активний словниковий мінімум професійного спрямування. Особливої уваги заслуговує викладач, що повинен співпрацювати з колегами, що викладають інші дисципліни, вміло розподіляти час, а також правильно обирати методи роботи та матеріали на занятті.

**Результати дослідження.** Можливість застосувати принцип інтегрованого навчання є реальною та дієвою лише за умови системного

підходу. Основними принципами, якими варто керуватись при інтегрованому вивченні профільних дисциплін іноземними мовами, є наступні:

- принцип міжпредметних зв'язків (змістом роботи над активною лексикою чи певними темами можуть бути відомості з різних областей знання, наприклад, економічна теорія, історія, правознавство, вступ до фаху, тощо);

- багаторівневність (з одного боку, необхідно оволодіння різними мовними засобами, що співвідносяться з аспектами мови: лексичним, граматичним, фонетичним, з іншого – вміннями в чотирьох видах мовленнєвої діяльності);

- поліфункціональність (іноземна мова може виступати як мета навчання і як засіб придбання відомостей в інших областях знання);

- принцип системності (іноземна мова використовується під час кожної практичної роботи протягом семестру в межах виконання 1-2 завдань; поступово кількість завдань збільшується або додаються індивідуальні завдання);

- принцип структурності та багаторівневності (завдання пропонуються з урахуванням диференціації та вихідного рівня володіння студентами іноземної мови);

- принцип відповідності дидактичної системи соціальним, культурним, природничим, науково-технічним сферам суспільного життя.

Реалізація цих принципів дозволяє оптимізувати навчальний процес, і результатом функціонування інтегрованої дидактичної системи є а) на рівні навчальної теми – встановлення системності в окремих фрагментах засвоєного студентами матеріалу; б) на рівні навчального предмета – інтегрування культурологічних, загальнонаукових і спеціальних знань і умінь; в) на рівні навчальних циклів – досягнення єдності загальної і спеціальної підготовки студентів, їх системної цілісності.

Нами був розроблений курс профільної дисципліни «Правове регулювання туристичної діяльності» студентами спеціальності 242 «Туризм» із інтегрованими завданнями англійською мовою. Практичні роботи та питання для самостійної позааудиторної роботи створювались таким чином, щоб окремі завдання були сформульовані англійською мовою, що поглиблювало би знання з певної теми та сприяло комплексній активізації вмінь студентів. Крім того, студентам пропонуються змодельовані ситуації реального життя («метод кейсів»), що допомагає активно залучати метод взаємопов'язаного навчання говорінню, письму, читанню та аудіюванню. Наприклад, студентам пропонується здійснити переклад англійськомовних договорів та іноземних законодавчих документів, на основі прочитаного тексту заповнити необхідні документи чи скласти скаргу. Завдяки цьому методу студенти привчаються одночасно сприймати іншомовний матеріал, розуміти його та реагувати відповідним чином.

**Висновки.** Підсумовуючи, варто зазначити, що застосування принципів інтеграції в освіті набувають все більшої популярності. Пропонований нами метод інтегрального вивчення іноземної мови доцільно вводити з 2-3 курсу, коли студенти вже оволоділи базовим професійним вокабуляром та загально-профільними навчальними дисциплінами. В цьому випадку процес навчання набуває цілісного характеру та значно оптимізується. Викладачі іноземної мови повинні враховувати професійну направленість та в подальшому розробляти відповідні технології навчання, щоб підготувати дійсно професійно компетентного спеціаліста.

Результатом інтегрованого вивчення профільних дисциплін іноземною мовою стане можливість для молодих фахівців здійснювати трудову діяльність після закінчення навчального закладу в обраній професійній сфері, що передбачає професійно орієнтоване використання іноземної мови, наприклад, в якості спеціаліста середньої ланки: програміста, гіда-перекладача, працівника готельного, ресторанного бізнесу, технолога та ін.

#### Список літератури

1. Дорофєєва Є. А. Реалізація інтегрованого підходу на уроках української мови в 10-11 класах / Є. А. Дорофєєва // Актуальні проблеми природничих та гуманітарних наук у дослідженнях студентської молоді «Родзинка – 2008»: X Всеукр. студ. наук. конф., 24-26 квітня 2008 р., м. Черкаси. – Серія «Філологічні науки» / МОН України, ЧНУ імені Б. Хмельницького – Черкаси: Видавництво ЧНУ ім. Б. Хмельницького. – 2008 – С. 49–51.

2. Котловець А. Л. Застосування принципів інтеграції у процесі навчання іноземній мові у ВНЗ. – [Електронний ресурс] / А. Л. Котловець // XI Міжнародна науково-практична конференція «Сучасні тенденції викладання іноземної мови професійного спрямування у вищій школі». – 2015. – Режим доступу: <http://confesp.fl.kpi.ua/node/1240>

3. Морська Н. О. Інтегрований підхід до викладання іноземної мови / Н. О. Морська // Проблеми лінгвістики науково-технічного і художнього тексту та питання лінгвометодики : [збірник наукових праць] / Вісник Національного університету «Львівська політехніка»; № 419. – Львів : Видавництво Національного університету «Львівська політехніка», 2001. – С. 18–20.

4. Парикова Г. В. Исследование возможностей повышения эффективности процесса обучения иностранным языкам в неязыковом вузе / Г. В. Парикова. – Л. : Изд-во Ленингр. ун-та, 1972. – 44 с.

5. Рощина Е. В. Функции иностранного языка как учебного предмета в системе обучения в университете / Е. В. Рощина // Иностранные языки на неспециальных факультетах: Межвуз. сб. – Л. : Изд-во Ленингр. ун-та, 1978. – С. 3–6.

6. Сова М. О. Концептуальна модель інтегрованого навчання і технологія її впровадження у навчальний процес вищої школи / М. О. Сова // Біоресурси і природокористування: Науковий журнал. – 2009. – Т. 1, № 1/2. – С. 169–177.

7. Чіжова Н. В. Роль іноземної мови в формуванні професійної мобільності майбутніх спеціалістів з реклами / Н. В. Чіжова // Advanced Education. – 2014. – №1. – С. 76–78.

8. Шевчук К. Інтегрований підхід до навчання: ретроспективний аналіз / К. Шевчук // Наукові записки Вінницького державного педагогічного університету імені Михайла Коцюбинського. – Серія «Педагогіка і психологія». – 2007. – № 20. – С. 50–55.

9. Lyutaya T. Reading Logs: Integrating Extensive Reading with Writing Tasks / Tatiana Lyutaya // English Teaching Forum 2011. – Vol. 49. – № 1. – Access mode: [http://americanenglish.state.gov/files/ae/resource\\_files/49\\_1\\_5\\_lyutaya.pdf](http://americanenglish.state.gov/files/ae/resource_files/49_1_5_lyutaya.pdf)

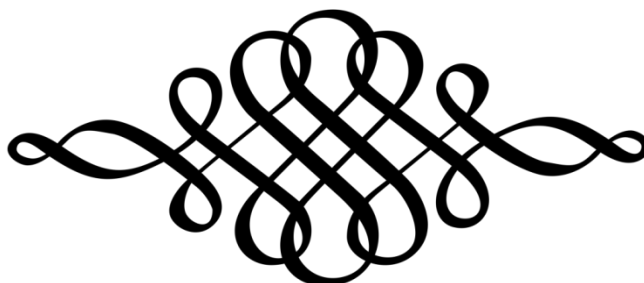

**Кадебська Елеонора Володимирівна,**  
кандидат економічних наук, заступник директора  
з науково-методичної роботи Волинського інституту  
імені В'ячеслава Липинського ПрАТ «Вищий навчальний  
заклад «Міжрегіональна академія управління персоналом»

## **ОСОБЛИВОСТІ РОЗВИТКУ ВИЩОЇ ОСВІТИ В СУЧАСНОМУ ІНФОРМАЦІЙНОМУ ПРОСТОРИ**

**Постановка проблеми.** Одним із найважливіших факторів розвитку особистості, її творчої активності, виступає освітня галузь, інтерес до феномену якої з боку дослідників залишається незмінним протягом тривалого часу. Це пов'язано з соціальним впливом середовища на розвиток людини і формування його особистості.

В останні десятиліття людський капітал розглядають як основу економічного зростання і соціального благополуччя. В сучасній економіці особистий і суспільний прогрес все частіше обумовлений технологічними досягненнями. Для процвітання нації необхідно, щоб країна могла створити і зберегти свої конкурентні переваги за рахунок розвитку і підтримки високої кваліфікації робочої сили, підтримки глобальної конкурентоспроможної науково-дослідної бази, а також шляхом поширення знань на благо суспільства в цілому.

У цьому контексті вища освіта є критичним чинником в інноваційній діяльності та розвитку людського капіталу. Їй належить центральна роль у забезпеченні розвитку економіки знань.

**Мета дослідження.** Розвиток освіти є важливою складовою частиною концепції розвитку для кожної країни. На сьогоднішні, завдяки державним програмам і реформам в системі освіти України в зазначеній сфері отримані значні успіхи. Ці програми охоплюють такі дії, як проведення інформатизація системи освіти, інтеграція української вищої освіти в освітній простір Європи та інші області. Метою дослідження є характеристика та аналіз сучасної системи освіти в Україні, визначення основних напрямів для її розвитку.

**Результати дослідження.** Для системи вищої освіти 21-го століття характерні диверсифікація профілів вузів, навчальних програм і профілів студентів; широке впровадження і більш комплексне використання комунікацій та освітніх технологій; активна інтернаціоналізація і зростання конкуренції; посилення тиску на витрати і поява нових форм фінансування [1].

Сьогодні в освіті при розробці Національної стратегії розвитку освіти в Україні на 2012-2021 роки, суспільство очікує від даної стратегії ще більших успіхів. Варто наголосити, що Указом Президента України № 344/2013 від 25 червня 2013 року «Про національну стратегію розвитку освіти в Україні на період до 2021 року» схвалено Національну стратегію розвитку освіти в Україні на період до 2021 року.

Національна стратегія визначає основні напрями, пріоритети, завдання і механізми реалізації державної політики в галузі освіти, кадрову і соціальну політику і складає основу для внесення змін і доповнень до чинного законодавства України, управління і фінансування, структури та змісту системи освіти [2].

Розробка Національної стратегії розвитку освіти зумовлена необхідністю кардинальних змін, спрямованих на підвищення якості і



конкурентоспроможності освіти, вирішення стратегічних завдань, що стоять перед національною системою освіти в нових економічних і соціокультурних умовах, інтеграцію її в європейський і світовий освітній простір.

У сучасний період формування системи освіти відповідно до світових вимог є одним з основних чинників, які обумовлюють міжнародну конкурентоспроможність країни. З цієї точки зору прийняття Національної стратегії розвитку освіти в Україні відіграє величезну роль.

У всьому світі і в Україні шлях до модернізації лежить через нову освітню філософію, а також передові технології та застосування різноманітних методів освіти, як результатів наукових досягнень і інновацій. Для цього головними пріоритетними напрямками розвитку повинні стати інтеграція економіки країни в світову економіку, розвиток людського капіталу, а також забезпечення можливості для кожного громадянина отримати сучасні знання і навички. А всього цього можна досягти лише в результаті розвитку освіти.

Сфера освіти є найважливішим фактором формування інформаційного середовища, від якого також залежить успішний розвиток науки. Інформаційне середовище створюється і формується з розвитком «інтелектуальної еліти». Таким чином, змінне інформаційне середовище стає, в свою чергу, значущим чинником прогресу в освіті.

Вища освіта в змінному інформаційному середовищі повинна орієнтуватися на нові умови сучасної соціокультурної ситуації, коли свого поширення набуває інформація, яка в різних видах і формах надає людині можливість працювати в інтерактивному режимі, реалізувати свої творчі здібності в віртуальному і реальному просторі. Це зумовлено різким розвитком інформаційно-комунікативної сфери, зміною якісних характеристик інформаційного середовища.

Одна із концепцій розвитку сучасної освіти – це відкрита освіта. Бурхливий розвиток мережі телекомунікацій призвело до виникнення і розвитку дистанційної освіти. У світі відбуваються глибинні об'єктивні процеси формування відкритого освітнього простору. В якості яскравого прикладу можна привести створення спеціалізованих відкритих університетів (наприклад, Британський відкритий університет, Каталонський відкритий університет та ін.). Такі процеси змінюють й інформаційне середовище. За останні роки багато країн значно просунулися в створенні системи відкритої освіти, яка функціонує на наступних принципах: децентралізації; безперервності; демократизації; глобалізації; регіоналізації; інтеграції. Ці принципи успішно впроваджені в синергетичну модель освіти, оскільки відображають різні варіанти розвитку освітньої системи.

Аналіз основних ідей і напрямів модернізації системи освіти дозволяє дійти такого висновку, що у всіх ланках освітніх систем підвищена увага приділяється проблемам створення і використання інформації, інформаційних ресурсів, які виступають як стратегічний ресурс розвитку освіти.

Для технічної підтримки освітніх процесів використовуються персональні комп'ютери, проекційні установки для демонстрації вмісту екрану комп'ютера на великий екран, навчально-лабораторні установки, стенди та тренажери. Усе більше розробляються електронні навчально-методичні матеріали тощо.

Заклади освіти широко використовують можливості електронного бібліотечного обслуговування, що включає в себе мережу інформаційних сховищ електронних видань з розвиненою системою доступу з окремих робочих місць та через електронні читальні зали.

Розвиток Інтернету вносить величезний внесок у зміну освітнього процесу. На основі Інтернету формуються освітні системи нового покоління, відмінними рисами яких є відкритість усіх матеріалів для коментування, редагування та адаптації під потреби конкретних індивідуумів.

**Висновки.** З огляду на вказані пріоритети найважливішим для держави є виховання людини інноваційного типу мислення та культури, формування освітнього простору з урахуванням інформаційно-інноваційного розвитку освіти, потреб суспільства і держави. Якісна освіта є необхідною умовою забезпечення сталого демократичного розвитку суспільства, консолідації усіх його інституцій, гуманізації суспільно-економічних відносин, формування нових життєвих орієнтирів особистості. Отже, в межах формування та реалізації освітньої політики найбільшої уваги потребують питання кодифікації нормативно-правових актів та оновлення законодавчої бази в освітній сфері. Освітня політика повинна бути сформована з урахуванням зобов'язань, прийнятих Україною перед міжнародною спільнотою, а також світових тенденцій розвитку освітньої галузі.

Крім того, особливої уваги потребують питання модернізації самої системи вищої освіти. Сучасне інформаційне середовище ставить перед вищою освітою принципово нові завдання, у вирішенні яких система підвищення кваліфікації викладачів займає одне з важливих місць. При розробці змісту програм підвищення кваліфікації викладачів вузу в галузі інформаційно-телекомунікаційних технологій все більша увага приділяється освоєнню новітніх комп'ютерних програм, а також комплексної підтримки педагогічної діяльності, націленої на особистісно-професійний ріст викладача в змінному інформаційному середовищі.

#### **Список літератури**

1. K. Tremblay, D. Lalancette, and D. Roseveare (2012). Assessment of Higher Education Learning Outcomes. Feasibility Study Report. Volume 1 – Design and Implementation. OECD.
2. Указ Президента України від 25.06.2013 р. № 344/2013 «Про Національну стратегію розвитку освіти в Україні на період до 2021 року». – [Електронний режим]. – Режим доступу: <http://zakon2.rada.gov.ua/laws/show/344/2013>

**Лазорко Ольга Валеріївна,**  
доктор психологічних наук, професор кафедри загальної і  
соціальної психології та соціології Східноєвропейського  
національного університету імені Лесі Українки

### **СПЕЦИФІКА ВИКЛАДАННЯ АРТ-ТЕРАПІЇ ДЛЯ МАЙБУТНІХ ПСИХОЛОГІВ**

**Постановка проблеми.** Вища освіта в Україні переживає сьогодні складні трансформаційні та модернізаційні зміни, спрямовані, з одного боку, на адаптацію системи вищої освіти до потреб сучасного суспільства, а з іншого боку, на пристосування вищих навчальних закладів до умов жорсткої конкуренції та відтоку студентів за кордон, що є дуже актуальною проблемою саме для нашого регіону. Єдиним дієвим шляхом подолання цих викликів для викладачів вищів є підвищення якості освіти, активне впровадження інноваційних методів викладання, результатом яких є не тільки система відтворення знань, але й розвиток креативності студентської молоді, що,

в сучасних умовах є необхідною професійно важливою якістю фахівців всіх сфер діяльності, а, особливо, у професіях типу «людина-людина».

Програма курсу «Арт-терапія» для майбутніх психологів спрямована на ознайомлення студентів з новітніми психотерапевтичними технологіями, спрямованими на реабілітацію всіх груп населення, що практично не мають протипоказань до застосування та демонструють позитивний пролонгований ефект професійного застосування. Арт-терапія розуміється як особливий емпіричний метод, пов'язаний з вираженням емоцій та інших змістових компонентів психіки людини через мистецьку діяльність з метою зміни її стану та структури світобачення. Арт-терапія одночасно є й формою терапії творчістю та пов'язана головним чином з так званими візуальними мистецтвами (живописом, графікою, фотографією, скульптурою), а також їх комбінаціями з іншими формами творчої діяльності. В групу різних видів терапії творчістю поряд з арт-терапією також входять музична терапія, драматерапія, танцювальна терапія та терапія рухами. Деякі автори відносять до терапії творчістю також і терапію творчого спілкування з мистецтвом та наукою, терапію творчим колекціонуванням та інші форми творчої діяльності, що мають психотерапевтичне та психопрофілактичне значення.

В останні десятиріччя арт-терапія починає оформлятися в самостійний метод з власною методологією та різноманітним високо диференційованим інструментарієм. Варто зазначити, що накопичення та узагальнення емпіричних даних, пов'язаних з арт-терапією, суттєво випереджає розвиток її теорії, проте застосування деяких теоретичних уявлень сприяло виходу арт-терапії на рівень самостійного психотерапевтичного методу. Привабливість методу арт-терапії полягає в тому, що його застосування базується головним чином на невербальних способах самовираження та спілкування. Арт-терапія пропонує висловити свої емоції та почуття за допомогою малювання, ліплення, конструювання з природних матеріалів тощо. Іншими формами ефективної реабілітаційної роботи можуть стати також тілесні імпровізації, театральні постановки та літературна творчість. В результаті досягається мета: вираження емоцій та почуттів пов'язаних з переживанням своїх проблем, самого себе; активний пошук нових форм взаємодії з світом; підтвердження своєї індивідуальності, неповторності та значимості; і, як наслідок, підвищення адаптивності (гнучкості) в мінливому світі.

**Мета дослідження.** Специфіка викладання курсу «Арт-терапія» для студентів-психологів має враховувати конкретні спеціалізації, тому дане дослідження спрямоване на диференціацію методики викладання даної навчальної дисципліни для студентів спеціалізацій «Клінічна психологія» та «Спеціальна та реабілітаційна психологія».

**Результати дослідження.** Арт-терапія справедливо вважається найбільш м'яким методом психотерапії. Особа може не говорити, або не може визнати існування проблеми, але при цьому малювати, рухатись і виражати себе через рухи свого тіла, знімаючи психічне напруження і вивільняючи позитивні сторони свого «Я».

На сьогоднішній день в арт-терапії існує потужний діагностичний інструментарій, а також цілий арсенал конкретних апробованих технологій психотерапевтичної практики. Отже, метою даного курсу є формування в студентів насамперед практичних навичок в арт-терапевтичному підході, необхідних для роботи психолога-реабілітолога чи клінічного психолога.

Навчальний курс з арт-терапії – це система лекційних, практичних та лабораторних занять, самостійної роботи студентів (СРС), консультацій, екзамену, які побудовані на основі таких принципів: 1) достовірності інформації; 2) системності викладу матеріалу, який призначений для використання в педагогічній діяльності; 3) встановлення міждисциплінарних зв'язків; 4) планомірної взаємодії суб'єктів навчального процесу (викладачів і студентів). Такий підхід є можливим на основі поєднання лекційної інформації з практичними вправами практичних занять, лабораторними заняттями та самостійною підготовкою студентів зі спеціально розроблених питань [3].

Безумовно, викладач в процесі викладання дисципліни має враховувати специфіку спеціалізацій та акцентувати прикладний потенціал конкретних методик та технік арт-терапії у майбутній професійній діяльності фахівців. Так, використання арт-терапії у **клінічній** практиці базується на сукупності психологічних клініко- та особистісно-орієнтованих лікувально-профілактичних впливах, що реалізуються на основі творчої діяльності клієнтів, побудові та розвитку терапевтичних стосунків [2, 136]. У цьому зв'язку, акцент у викладанні дисципліни робитиметься на лікувально-профілактичну спрямованість, що враховує специфіку захворювань та станів дезадаптації, їх проявів та патогенезу. На думку провідного спеціаліста у галузі клінічної арт-терапії, О. І. Копитіна, концепція арт-терапевтичного втручання в клінічній практиці включає особистісно-орієнтований характер арт-терапії, підтримку творчої ідентичності, використання екзистенційних та духовних факторів та диференційоване застосування різних прийомів фасилітації художньої та вербальної експресії клієнта, рефлексії відображених у його творчості клінічних та особистісних проявів, а також використання факторів психотерапевтичних та групових стосунків. Отже, специфіка викладання запропонованого курсу для даної спеціалізації природньо має зосереджуватися на потенціалі конкретних методик та технік для лікування конкретних хвороб та розладів: пограничних психічних розладів, важких психічних розладів (шизофренія, органічні та афективні психози), психічних та поведінкових розладів внаслідок вживання психоактивних речовин (наркотична та алкогольна залежності), соматичних та психосоматичних захворювань тощо.

Що стосується викладання арт-терапії для студентів – майбутніх **психологів-реабітологів**, то основний акцент використання методик та технік арт-терапевтичного втручання зосереджується на реабілітації або корекції як комплексі спеціальних заходів, що спрямовані на відновлення здоров'я та працездатності осіб з обмеженими фізичними та психічними можливостями внаслідок перенесених травм чи захворювань, або корекції умовних та тимчасових розладів емоційного чи поведінкового реагування «умовно здорових» людей. Стресогенні події часто призводять до психічної травми, а арт-терапія має потенціал «склеювання» чи «штопання» травмованої особистості за рахунок ресурсності та метафоричності, екологічності та м'якого ненав'язливого втручання. За рахунок таких особливостей арт-терапія є досить економним та зручним методом реабілітації широких верств населення, особливо для великих груп, тому що практично не має протипоказань, використовується і у роботі як з маленькими дітками, у яких ще недостатньо сформована здатність вербалізувати власні переживання та почуття, так і з особами зрілого віку, у яких ця здатність порушена внаслідок вікових та фізіологічних змін. Крім того, арт-терапію використовують з клієнтами, що страждають на ПТСР, з комбатантами, які мають коморбидні стани та

функціональні проблеми [1, 48], психологи часто використовують арт-терапевтичні методики для психологічної реабілітації учасників бойових дій. Основні акценти у цьому методі ставляться на перебуванні на природі (ландшафтна арт-терапія), заняттях творчістю (ізотерапія), спілкуванні та оздоровчих процедурах, як в комплексі мають потужний реабілітаційний ефект [4].

**Висновки.** Отже, досвід викладання інноваційного навчального курсу арт-терапія для майбутніх психологів дозволяє диференціювати методику викладання залежно від спеціалізацій і зосередитись на потенціалі конкретних арт-терапевтичних технік та методик для досягнення різних психотерапевтичних цілей: лікуванні та профілактиці психічних захворювань та розладів для клінічних психологів та реабілітації та корекції нестабільних та травмуючих станів для психологів-реабілітологів, що, безумовно, підкреслює цінність та потенціал арт-терапії як методу подолання психічної травми та психосоціального відновлення особистості.

В результаті засвоєння навчальної дисципліни студенти мають **знати**: основні положення теорії арт-терапії як методу психотерапевтичної допомоги; етичні норми та принципи професійної діяльності арт-терапевта; загальні принципи роботи з різними клієнтськими групами; розуміти діагностичний потенціал арт-терапевтичних технік у клінічній практиці і реабілітаційній практиці та межі методу арт-терапевтичної діагностики; правила побудови арт-терапевтичної сесії; вимоги до організації робочого простору та арт-терапевтичного кабінету.

По закінченні курсу студенти повинні **вміти**: володіти широким спектром технік художнього самовираження; налагоджувати контакт із клієнтом або клієнтською групою, забезпечувати безпеку та довіру; планувати проведення арт-терапевтичної роботи із групами (вміти розраховувати загальне навантаження, проводити відбір учасників, проводити підготовку приміщення, вести облікову документацію); враховувати психічний стан, особистісні якості, культурний та інтелектуальний рівень тощо при організації терапевтичної зустрічі; надавати інтерпретацію і забезпечувати вербальні зворотні зв'язки; аналізувати й використовувати в арт-терапевтичній роботі фактори художньої експресії та групової динаміки; попереджати негативні наслідки арт-терапії.

#### Список літератури

1. Вознесенська О. Л. Арт-терапія як засіб психосоціального відновлення особистості // Вознесенська О. Л. / Актуальні проблеми соціології, психології, педагогіки : [Зб. наук. праць] / Київський національний університет імені Тараса Шевченка, 2015. – К. : КНУ імені Тараса Шевченка. – № 3 (29). – С. 40–47.
2. Копытин А. И. Современная клиническая арт-терапия: Учебное пособие / А.И.Копытин. – М.: Когито-Центр, 2015. – 256 с.
3. Лазорко О. В. Арт-терапія: методичні рекомендації до виконання практичних та лабораторних робіт для студентів спеціальності «Психологія» денної форми навчання / Ольга Валеріївна Лазорко – Луцьк, 2018. – 43 с.
4. Маслова В. Метод творчої реабілітації в роботі з учасниками бойових дій / Маслова Віталіна, Лубківський Ігор // Простір арт-терапії : [Зб. наук. праць] / УМО, 2015, ВГО «Арт-терапевтична асоціація», 2015; [Редкол.: Лушин П.В., Чуприков А.П. та ін.]. – К. : Золоті ворота, 2015. – Вип. 2 (18). – С. 65 – 80.

**Онкович Ганна Володимирівна,**  
кандидат філологічних наук, доктор педагогічних наук,  
професор кафедри іноземних мов та соціально-гуманітарних  
дисциплін Київського медичного університету

## **МЕДІАДИДАКТИКА ЯК ПАРАСОЛЬКОВИЙ ТЕРМІН**

**Постановка проблеми.** Професор Університету Амстердама Альберт Буххорст, експерт Європейської мережі шкільних бібліотек й інформаційної грамотності зазначав, що існує значна кількість термінів, котрі використовуються як синонімічні й проілюстрував це на прикладі поняття «інформаційна грамотність» [2, 41]. Саме цей аналіз спонукав дослідника розглядати термін «медіа-інформаційна грамотність» як парасольковий, котрий об'єднує різні – часто синонімічні – поняття. Ми розглядаємо поняття «парасольковий термін» не як набір можливих синонімів, а як такий, що згуртовує різні відгалуження певної галузі знань і у такий спосіб виокремлює цю галузь. Свого часу ми ілюстрували це актуалізацією поняття «медіаосвіта» [3, 7].

Наразі наша **мета** – активізувати поняття «медіадидактика». Ми пропонуємо розглянути це поняття саме як парасольковий термін, щоб привернути увагу освітян до інтенсивного його наповнення новими складниками. Наше завдання наразі – представити широкому освітньому загалу деякі з них.

**Результати дослідження.** Свого часу саме навчальні заняття з авторського курсу „Медіаосвіта” [10] дали поштовх до роздумів і пошуків, адже в сучасній вищій школі України не викладалися курси з медіаосвіти, медіапсихології, критичного мислення, не розглядали освітні можливості коміксів... А саме це ілюстрували приклади, наведені в монографії «Медіакомпетентність фахівця» [5]. Напрацювання, викладені в ній, значною мірою – результат самоосвіти, потреба в якій виникла під час проходження професійно-орієнтованого курсу „Медіаосвіта”. Автори названої монографії – випускники кафедри видавничої справи та редагування Національного технічного університету України „КПІ”, перші слухачі нашого експериментального спецкурсу „Медіаосвіта”. Видання підготовлено за матеріалами дипломних проєктів випускників. Досвід підготовки до друку комплексного дослідження, об'єднаного однією ідеєю й виконаного під орудою одного керівника, мав стати хорошим прикладом для багатьох кафедр, котрі готують до самостійної діяльності фахівців ХХІ століття. Видруковані матеріали засвідчували можливості професійно-орієнтованої медіаосвіти у формуванні фахових якостей майбутнього спеціаліста.

Подальший бурхливий поступ медіаосвітніх технологій спонукав нас до залучення «під парасольку» низки явищ. Поняття «медіадидактика» інтенсивно наповнювали приклади новітніх медіаосвітніх технологій, що й дало підстави сьогодні вважати його парасольковим терміном.

Першими термінами – складниками медіадидактики – доцільно розглядати поняття «пресодидактика», «радіодидактика», «теледидактика», «кінодидактика» тощо, пов'язані з так званими «старими медіа». Із з'явою Інтернет-технологій до освітнього процесу почали залучати новітні технології, котрі свідчили про розвиток інтернет-дидактики. Сьогодні це поняття можна

було б розглядати теж як парасолькове, але це – завдання подальших спостережень. Отже, представляємо кілька «медіадидактичних» прикладів.

Вікідидактика – частина педагогіки, що займається питаннями застосування Вікіпедії у навчальному процесі, розробкою й апробацією нових дидактичних матеріалів з опертям на вікіджерела. Зокрема її завданнями є: розробка і апробація нових дидактичних матеріалів; розробка і впровадження різновидів уроків (вікіуроки, предметні (з літератури, географії, історії тощо), виховні, «людина з Вікіпедії», «людина до Вікіпедії», уроки-подорожі, уроки за матеріалами вікіпроектів, уроки за матеріалами Фотоконкурсів тощо); вікітренінги; розробка і впровадження різновидів лекцій для студентів: вікілекції, предметні заняття; створення вікістудій і вікішкіл у вишах; написання рефератів, оглядових статей тощо. Набувають поширення й розмаїття Вікіуроки – уроки з опертям на матеріали Вікіпедії – можуть бути предметними – з урахуванням, матеріали якої дисципліни опрацьовуються, й «вікіпедичними» – з підготовкою статті до Вільної енциклопедії [6]. Подібну роботу проводять педагоги в багатьох регіонах України, досвід яких відтворюється на сторінці «Вікідидактика» і «Вікіпедія в школі» в мережі Фейсбук.

У грудні 2017 року в мережі Фейсбук було створено сторінку спільноти «Педагогічна благодидактика» – для поширення передового досвіду педагогів-новаторів, котрі створюють власні блоги. Педагоги-благодидакти отримали своє поле для поширення власного досвіду, ознайомлення з набутками колег. Сторінка прислужилася багатьом вчителям-предметникам. Особливо ж – молодим педагогам, котрі змогли самоудосконалюватись і набувати професійної компетентності з опертям на досвід старших – креативних, одержимих, натхненних колег, для яких педагогічний пошук давно символізує Творчість.

Сьогодні поняття благодидактика має кілька значень – педагогічна, інженерна, медична, економічна, юридична... [1, 4]. Не всім галузям поки що «пощастило» так, як учителям української мови та літератури, початкової школи, інформатики... Але наповнення професійно-орієнтованих блогів актуальними прикладами набуває обертів.

«Книгоспалах-дидактика» – це теж сторінка у мережі Фейсбук. Але вона має свій контингент – бібліопедагогів, медіаосвітян, любителів книги. Флешбук (від англ. flash – спалах, book – книжка) – інноваційна форма бібліотечної роботи, яка передбачає активну популяризацію книги в соціальних мережах. Це поняття з'явилося в Інтернеті завдяки «книжковому флешмобу» порівняно недавно, водночас у різних соціальних мережах. Ініціатори пропонували оформити сторінку на ім'я будь-якої книги і запросити на неї своїх друзів. Метою акції була пропаганда книги, об'єднання книголюбів, нові он-лайн книжкові клуби, створення блог-каталогу. Сьогодні бібліотечні працівники успішно використовують цю форму пропаганди книги, пропонують при цьому різні «жанри» своєї інформаційної діяльності.

Наразі в мережі чимало прикладів пропаганди не тільки книжки, про яку йдеться, а й про «навколокнижковий» простір – безліч дотичних матеріалів, форм просвітницької роботи. Ці та інші приклади спонукали нас до створення і використання книгоспалахів (флешбуків) у навчальному процесі (не тільки у бібліотечній сфері – то справа бібліомедіадидактів). Тож сьогодні свідчимо про з'яву нового поняття – книгоспалах-дидактика (флешбук-дидактика) як складової інтернет-дидактики, медіадидактики. Створювати сторінки

улюблених книжок можуть вчителі – разом з учнями, видавництва, автори та їх прихильники, студенти, котрі займатимуться просуванням української книжки, інші фахівці чи просто любителі літератури.

Через соціальні мережі в освітній простір потрапляють й інші поняття – муралодидактика, дидактика вуличного мистецтва тощо. Нещодавно завдяки мережевій сторінці «Українська абетка з текстів, де всі слова – на одну літеру» з'явився навчальний посібник «Український Словограй», авторами якого стали понад 50 представників різних регіонів України.

**Висновки.** Сучасні медіаосвітні технології значно активізують навчальний процес. Його осучаснення – через розмаїття медіаосвітніх технологій – сприяє розвитку медіадидактики. Як парасольковий термін медіадидактика має гарні перспективи на майбутнє.

#### Список літератури:

1. Volodymyr Biletsky, Anna Onkovych, Olha Yanyshyn. Media Education Technologies in Developing Students' Professional Competence // The Sixth European Conference on Information Literacy, September 24th–27th, 2018, Oulu, Finland : (ECIL) : abstracts / editors Sonja Špiranec, Serap Kurbanoglu, Maija-Leena Huotari, Esther Grassian, Diane Mizrachi, Lorie Roy, Denis Kos. Oulu : University of Oulu, Department of Information and Communication Studies, 2018. – 196 с. – С. 165.
2. Букхорст Альберт. Медиа- и информационная грамотность и ее «подруги» // Медиа – и информационная грамотность в обществах знания / Сост. Кузьмин Е. И., Паршакова А. В. – М.: МЦБС, 2013. – 384 с. – С. 35–44.
3. Онкович Г. В. «Парасолькові» терміни сучасної медіаосвіти // Креативна педагогіка. – 2015. - № 10. – С. 98–102.
4. Медіадидактика вищої школи: програми спецкурсів / за наук. ред. доктора педагогічних наук, професора Г. В. Онкович / Онкович Г. В., Духаніна Н. М., Сахневич І. А., Гуріненко І. А., Янишин О. К., Онкович А. Д., Балабанова К. Є. – К.: Логос, 2013. – 196 с.
5. Медіакомпетентність фахівця : колективна монографія / за наук. ред. д. пед. наук, проф. Онкович Г. В. // Онкович Г. В., Горун Ю. М., Литвин Н. О., Нагорна К.А. та ін. – К.: Логос, 2013. – 260 с.
6. Онкович Ганна. Вікідидактика та її технології в системі відкритої освіти // Донецький вісник Наукового товариства ім. Шевченка. - Донецьк-Маріуполь-Покровськ, 2018. – 302 с. – С. 200–237.
7. Онкович А. В., Онкович А. Д. Медиа- и информационная грамотность как зонтичное понятие обучающей среды // Профессионализм педагога: сущность, содержание, перспективы развития. – М. : МАНПО ; Ярославль : Ремдер, 2014. – С. 328–332.
8. Онкович Г. В. Професійно-орієнтована медіаосвіта у вищій школі // Вища освіта України, 2014. – № 2. – С. 80–88.
9. Onkovich, Ganna. Media Didactics in Higher Education: Oriented Media Education / European Conference on Information Literacy, October 22–25, 2013, Istanbul, Turkey: Abstracts / Editors: Serap Kurbanoglu, Esther Grassian, Diane Mizrachi, Ralph Catts, Sumeyye Akca, Sonja Špiranec. – Ankara: Hacettepe University Department of Information Management, 2013. – 296 p. – P. 101.
10. Онкович Г. В. Медіаосвіта: експериментальна програма базового навчального курсу для студентів вищих навчальних закладів. – К.: Логос, 2010. – 40 с.
11. Онкович Г. В. Медіа-педагогіка і медіа-освіта: поширення у світі // Дивослово, 2007.– № 6. – С. 2–4.



**Потапюк Лілія Миколаївна,**  
кандидат педагогічних наук, доцент кафедри  
комп'ютерних технологій та професійної освіти  
Луцького національного технічного університету

## **АКАДЕМІЧНА ДОБРОЧЕСНІСТЬ ЯК СИСТЕМНА ПРОБЛЕМА ВИЩОЇ ОСВІТИ**

**Постановка проблеми.** В умовах реформування освітнього процесу особливо актуальним є формування у здобувачів вищої освіти моральних цінностей. Моральне виховання особистості спрямоване на формування духовних потреб, які забезпечують самовдосконалення людини, прагнення до морального ідеалу та гідної поваги поведінки; формування стійких рис характеру, бажання творити добрі справи, приносити користь суспільству. Моральні норми, ідеали, принципи виражають ставлення до інших людей, до себе і суспільства. Власні стійкі переконання спрямовують особистість до дій та реалізації своїх поглядів. Моральне виховання є ефективним лише тоді, коли сприймається самою особистістю, а не викликає спротиву. У процесі навчання здобувачі вищої освіти не просто спостерігають за певними ситуаціями, а й створюють власну модель поведінки. З огляду на це проблема академічної доброчесності у закладах вищої освіти потребує особливої уваги.

**Мета дослідження.** Метою дослідження є теоретичний аналіз головних цінностей «здорового» академічного середовища, від яких залежить якість вищої освіти.

**Результати дослідження.** Академічна доброчесність – сукупність етичних принципів та визначених законом правил, якими мають керуватися учасники освітнього процесу під час навчання, викладання та провадження наукової (творчої) діяльності з метою забезпечення довіри до результатів навчання та/або наукових (творчих) досягнень [1].

Поняття академічної доброчесності не так давно ввійшло в наше життя. З прийняттям нового Закону України «Про освіту» воно набуло законодавчої норми. Кожен, хто має відношення до закладу освіти, повинен пам'ятати про моральні норми та доброчесність.

Аналіз наукових джерел показує, що в основу класичного визначення поняття «академічна доброчесність» покладено поєднання фундаментальних чеснот – чесності, довіри, справедливості, поваги, відповідальності, мужності. Дотримання принципів доброчесності під час навчання є запорукою успіху у формуванні інтелектуальної еліти, правової культури, розвитку науки загалом.

Положення прийнятого Закону України «Про вищу освіту» щодо запровадження в систему освіти академічної чесності дають можливість визначити їх вплив на всіх рівнях управління вищою освітою (на рівні системи освіти в цілому, на рівні ВНЗ, на рівні взаємовідносин із стейкхолдерами вищої освіти). Що стосується вищої освіти, то Закон дозволяє запровадити більш прозорий новий механізм виборів ректорів, керівників факультетів та кафедр, їх ротатії, а також заборони суміщення адміністративних посад, що дає змогу створити нову атмосферу у вищих навчальних закладах, демократизувати стиль їх життя та управління; скорочення суто навчального навантаження викладачів, яке відкриває для них можливість більше уваги приділяти саморозвитку, науковим дослідженням та методичній складовій освітнього процесу;

справжню багатоаспектну автономію, що здатна суттєво зменшити нераціональні витрати часу і праці та вивільнити різноманітні ресурси для інституціонального та персонального розвитку вишів, їх студентів і співробітників [2, с. 23-25].

Проблеми академічної доброчесності та наслідків її недотримання як ніколи є актуальними для України. Адже недопустимо, коли наукові роботи (від курсових до докторських) виконуються на замовлення, студентські роботи передаються від курсу до курсу лише зі зміненими титульними сторінками, у наукових текстах перефразовують чужі думки та видають за власні без посилання на справжнього автора, коли метою наукового дослідження є не нове наукове знання, а отримання вченого ступеня, і цей ряд можна продовжити. На жаль, через відсутність культури академічної доброчесності сучасні науковці не вважають переклад з іноземної мови та подання перекладеного тексту як результат власного дослідження академічно недоброчесною поведінкою. І абсолютно неприпустимим є те, що в суспільстві це вважають нормою [7].

Тому моральні норми, які формують студенти у процесі навчання, є запорукою розвитку та вдосконалення академічної спільноти. Нехтування принципами академічної чесності може призвести «до загибелі» університету як соціальної інституції. Саме академічна чесність закладає підвалини етичного життя університету, адже все починається з особистості, її внутрішніх переконань та позицій, яку вона здатна відстояти. Набутий студентами досвід академічної нечесності – поштовх до подальшого порушення законів, оскільки в більшості випадків ніхто не несе відповідальності та й студенти переважно не вважають за потрібне відраховувати тих, хто порушує правила академічної доброчесності.

Саме від порядності наукової еліти суспільства залежить як розвиватиметься економіка, бізнес, соціальна сфера. В Україні діє Проект сприяння академічної доброчесності SAIUP, який започаткували Американські ради із питань освіти у співпраці із Міністерством освіти і науки України (за підтримки Посольства США). Основною місією проекту є сприяння формуванню та становленню чесних відносин у системі вищої освіти; поширення засад чесності, порядності, довіри, взаємоповаги між усіма учасниками академічного процесу; прагнення показати, що саме якісна вища освіта може забезпечити формування успішного громадянина [5].

З метою поширення засад чесності у Луцькому НТУ ми провели анкетування серед студентів різних факультетів, яким намагалися охопити найвагоміші із недоброчесностей: списування, плагіат та хабарництво для того, щоб зрозуміти, чому ж в українських університетах настільки поширені ці явища і як з ними боротися.

Списування в українських університетах поступово перетворюється на новий вид мистецтва, де студенти можуть дати волю своїй фантазії. Якщо студентів провідних університетів світу обурює будь-які спроби списати, то для наших – це цілком прийнятне явище. Так лише 9,2% студентів повідомлять викладачеві, коли побачать, що їхній колега вдається до такого виду шахрайства. Студенти ідуть на іспити лише з однією думкою: як би краще списати. Те, що в багатьох країнах світу просто неприпустиме і може привести до відрахування з університету, у нас є звичайним явищем. За результатами тестування у Луцькому НТУ 62,4% опитаних вдавалися до списування у процесі навчання і перевірки знань, а 37,6% стверджують, що ніколи не списували. Та найцікавішим є те, що не кожен викладач забороняє подібного

виду шахрайство, що може привести до того, що у студентів сформується неправильні установки.

У ЗВО нашої країни подібна поведінка вважається «зрадою» та сприймається як особиста образа. Можливо, коріння проблеми, як зазначає професор М. Рей, полягає у тому, що наші студенти не мають стандарту академічної поведінки, відсутня чітка межа неприйнятної поведінки в академічному середовищі. Освіта повинна бути основана на правді, лише тоді дипломи відповідатимуть рівню знань. Також студенти разом відвідують заняття протягом п'яти років, що сприяє поширенню впливу колективу на індивіда. Відсутність можливості самим вибирати курси та викладачів призводить до того, що студенти не відчувають відповідальності, намагаються якнайшвидше, з мінімальною затратною зусиль пройти через цю перешкоду. Читання лекцій, недостатнє знання викладачами предметів, відсутність досвіду на практиці та примусове заучування матеріалу веде до втрати інтересу навчатися та навіть можливості мислити [6].

У ході проведеного дослідження бачимо, що лише побудувавши всередині ЗВО відносини, які базуються на академічній чесності, повазі й розумінні, українська освіта матиме майбутнє. Для цього потрібно сформувати у студентства високі моральні цінності. Варто забезпечити повну поінформованість про правила академічної моралі, навчитися правильно їх осмислювати, формувати стійку систему особистісних принципів; забезпечити студентів систематизованими знаннями про моральні цінності в майбутній професійній діяльності; сформувати звичку керуватися духовним вибором у повсякденному житті, бути активним у здійсненні моральних вчинків, систематично проводити роботу над удосконаленням власної поведінки.

Студентам необхідно надати можливості розвиватися і змінюватися, адже переважна більшість готові і прагнуть цього. Необхідно провести ряд реформ, важких, але цілком реальних. Лише тоді зможемо сформувати стійку систему освіти, яка дозволить формувати конкурентоспроможних фахівців на світовому ринку праці. Для забезпечення ефективного виробництва основним є не достатня кількість працівників з вищою освітою, а професіоналів, які можуть відмінно виконати свою роботу. Тому ЗВО повинні зорієнтуватися на надання якісних та міцних знань, оскільки в усі часи від рівня розвитку науки залежав суспільний прогрес і розвиток кожної особистості.

**Висновки.** Таким чином, з метою трансформації вищої освіти на національному рівні (зміни сприйняття поняття академічної доброчесності та поведінки ЗВО) Проект Сприяння академічній доброчесності в Україні орієнтує і навчає студентів, викладачів та адміністраторів практичної цінності й важливості академічної доброчесності, надає ресурси і план дій для тісного залучення до зміцнення якості освіти. Ми розуміємо, що реформи, які необхідні вищій освіті, є складними і потребують багато часу. Безперечно потрібно боротися із плагіатом, корупцією і списуванням, але необхідно вибудовувати нові відносини в самій системі, прагнути створити в університеті таку атмосферу, в якій процвітатимуть принципи доброчесності, взаємоповага, довіра і розуміння. Поширення засад чесності, порядності, довіри, взаємоповаги між усіма учасниками академічного процесу дасть можливість забезпечити успішне соціальне становлення здобувачів вищої освіти.

### Список літератури

1. Закон України «Про освіту». – [Електронний ресурс] – Режим доступу: <http://zakon.rada.gov.ua/laws/show/2145-19>.
2. Закон України «Про вищу освіту». – [Електронний ресурс] – Режим доступу: [http://zakon3.rada.gov.ua/laws/show/1556-18?fbclid=IwAR2LYyWKdnb9wzcn5ED\\_kwrNtZyRlxJHjTRZCFQ\\_CxIFLpotK-Z9Y4X9HaI](http://zakon3.rada.gov.ua/laws/show/1556-18?fbclid=IwAR2LYyWKdnb9wzcn5ED_kwrNtZyRlxJHjTRZCFQ_CxIFLpotK-Z9Y4X9HaI)
3. Академічна доброчесність у Луцькому національному технічному університеті. – [Електронний ресурс] – Режим доступу: <http://lutsk-ntu.com.ua/uk/akademichna-dobrochesnist>.
4. Академічна чесність як основа сталого розвитку університету [моногр.] / Міжнарод. благод. Фонд «Міжнарод. фонд. дослідж. освіт. політики»; за заг. ред. Т. В. Фінікова, А. Є. Артюхова. – К.: Таксон, 2016. – 234 с.
5. Проект сприяння академічній доброчесності в Україні (SAIUP). – [Електронний ресурс] – Режим доступу: [http://www.americancouncils.org.ua/uk/pages/34/Strengthening%20Academic%20Integrity%20in%20Ukraine%20Project%20\(SAIUP\).html?fbclid=IwAR2LYyWKdnb9wzcn5ED\\_kwrNtZyRlxJHjTRZCFQ\\_CxIFLpotK-Z9Y4X9HaI](http://www.americancouncils.org.ua/uk/pages/34/Strengthening%20Academic%20Integrity%20in%20Ukraine%20Project%20(SAIUP).html?fbclid=IwAR2LYyWKdnb9wzcn5ED_kwrNtZyRlxJHjTRZCFQ_CxIFLpotK-Z9Y4X9HaI).
6. Рей М. Академічна корупція в Україні / М. Рей // Прозорість і корупція в системі вищої освіти України. – К.: Таксон, 2003. – С. 261–267.
7. Сербін О. Культура академічної доброчесності: роль бібліотек: проект. – [Електронний ресурс] / О. Сербін. – Режим доступу: [http://lib.khnu.km.ua/about\\_library/metodob/fahivciu/%D0%B0%D0%BA%D0%B0%D0%B4%D0%B5%D0%BC\\_%D0%B4%D0%BE%D0%B1%D1%80.pdf](http://lib.khnu.km.ua/about_library/metodob/fahivciu/%D0%B0%D0%BA%D0%B0%D0%B4%D0%B5%D0%BC_%D0%B4%D0%BE%D0%B1%D1%80.pdf)

**Федорець Майя Анатоліївна,**

викладач англійської мови і методики викладання іноземної мови Луцького педагогічного коледжу

## МЕТОД ПРОЕКТІВ У ПЕДАГОГІЧНОМУ КОЛЕДЖІ

Проблема професійно-педагогічної підготовки майбутнього вчителя як ключової постаті в процесі реалізації на практиці сучасних загальнотеоретичних та методичних здобутків ґрунтується на особливостях та умовах соціально-економічного розвитку України, а також загальносвітових тенденціях та процесах в освітньому просторі, які зумовлюють необхідність реформування вищої педагогічної освіти та визначення пріоритетних напрямів розвитку сучасної педагогічної науки.

**Постановка проблеми.** Професійно-педагогічна підготовка майбутніх учителів іноземних мов у початковій школі є предметом розвідок багатьох науковців, однак у процесі її реалізації домінують традиційні форми, методи та засоби навчання. Широкий спектр досліджень спрямований на створення професіограми сучасного вчителя (В. О. Сластьонін, О. І. Щербаков та ін.), відбір та розробку змісту, форм та методів формування педагогічних знань, умінь та навичок (О. О. Абдулліна, О. Є. Антонова, О. А. Дубасенюк, Н. В. Кузьміна, Н. Г. Ничкало та ін.), обґрунтування новітніх моделей змісту педагогічної освіти (І. А. Зязюн, В. Ф. Паламарчук та ін.). Проте, зміст професійно-педагогічної підготовки досі визначається переважно знанням, а не компетентнісним компонентом.

**Мета дослідження.** Існує велика кількість досліджень та розробок, спрямованих на впровадження інноваційних технологій в навчальний процес, однак питання застосування методу проектів у професійно-педагогічній підготовці майбутніх учителів потребує спеціального дослідження, яке зумовлюється необхідністю подолання суперечностей між: визначеною

законодавчими документами необхідністю модернізації системи педагогічної освіти та недостатністю теоретично обґрунтованих методичних розробок упровадження конкретних інноваційних методів та технологій, зокрема методу проектів, у професійно-педагогічну підготовку майбутніх учителів; існуючою на практиці диференціацією змісту, форм та методів професійно-педагогічної підготовки майбутніх фахівців залежно від предметної спеціалізації та відсутністю теоретичного підґрунтя для подібного розподілу на основі професіограми вчителя; потребою суспільства в ініціативних, творчих та дієвих педагогах і переважно традиційною орієнтацією дисциплін педагогічного циклу на абстрактно-знаннєве функціональне навчання студентів основним поняттям та операціям.

**Результати дослідження.** Вивчення наукових джерел дозволяє стверджувати, що метод проекту відображається як систематична форма організації діяльності у взаємозв'язку її теоретичних та практичних аспектів (С. Кримський); організація та виконання певного цільового завдання (П. Архангельський); обмежена в часі цілеспрямована зміна окремої системи з установленими вимогами до якості результатів, можливими межами витрат засобів і ресурсів та специфічною організацією (В. Бурков, Д. Новиков) [1, 104].

Проект у навчанні іноземних мов у педагогічному коледжі можна визначити як комплекс завдань, що передбачають організовану, тривалу значущу для студентів самостійну, дослідну діяльність іноземною мовою, яка виконується як в аудиторії, так і в позааудиторний час [4, 73].

Метою методу проектів є стимулювання інтересів студентів до окремих проблем, що передбачають оволодіння ними не лише певною сумою знань, а й компетентностей, що включає практичне застосування самостійно набутих умінь у процесі вирішення практичних завдань та проблем (рис. 1).

Рис.1 Особливості методу проекту

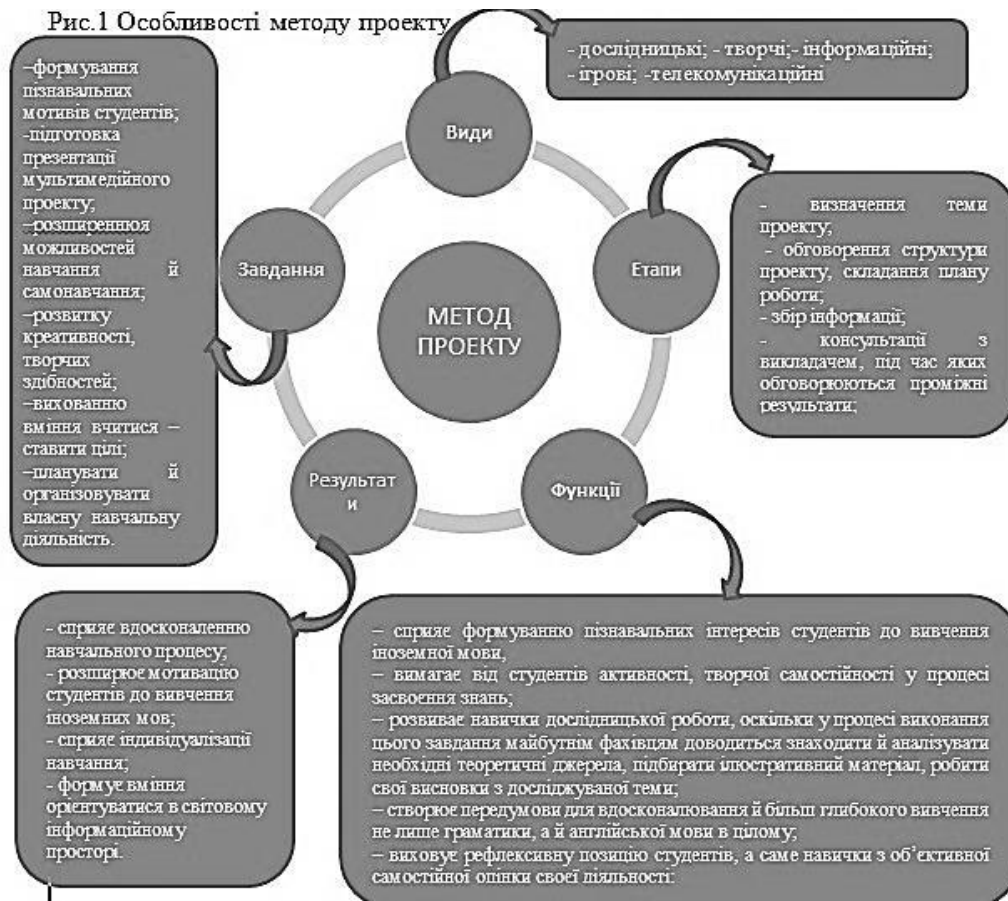

Аналіз стану досліджуваної проблеми в теорії та практиці професійно-педагогічної підготовки вчителів іноземних мов дозволяє стверджувати, що на сучасному етапі її розвитку метод проектів використовується лише в традиційних формах: проведення наукових досліджень (курсіві, дипломні роботи), розробка та проведення фрагментів уроку тощо, які не відображають увесь обсяг професійно-педагогічної діяльності вчителів іноземних мов. У дослідженні метод проектів розуміється як спосіб досягнення дидактичної мети шляхом детальної розробки проблеми, яка повинна завершитися практичним результатом, оформленим певним чином.

З метою забезпечення можливості систематичного використання методу проектів у професійно-педагогічній підготовці майбутніх учителів іноземних мов нами виокремлено та обґрунтовано етапи його реалізації: навчальний, адаптаційний та удосконалення студентами проектних знань, умінь та навичок. У результаті дослідження розроблено модель готовності майбутніх учителів іноземних мов до професійно-педагогічної діяльності на засадах проектної діяльності, яка включає когнітивний, діяльнісний та мотиваційно-особистісний компоненти. До когнітивного компоненту віднесено професійно-педагогічні знання та знання, необхідні для реалізації проектної діяльності. Діяльнісний компонент включає систему професійно-педагогічних і проектних умінь та навичок: гностичні, конструктивні, проектувальні, організаційні та комунікативні. Мотиваційно-особистісний компонент відображає особистісні якості та цінності майбутнього вчителя іноземних мов, а також мотиви вивчення дисциплін педагогічного циклу та мотиви професійної діяльності. Нами обґрунтовано відповідні критерії визначення ефективності процесу професійно-педагогічної підготовки майбутніх учителів іноземних мов шляхом впровадження методу проектів. Виокремлено чотири рівні професійно-педагогічної готовності вчителів іноземних мов шляхом впровадження методу проектів: репродуктивний, репродуктивно-конструктивний, конструктивно-творчий та творчий.

Створення плану навчального проекту відбувається на підготовчому етапі розробки проекту, проте редагувати, виправляти помилки та наповнювати його новими ідеями можна протягом всього часу роботи над проектом. Пропонуємо приблизний план навчального творчого проекту «Перекладацька діяльність Лесі Українки», виконаний за шаблоном, який результативно діє у Луцькому педагогічному коледжі.

У ході проекту студенти досліджують основні питання: Ключове: Якщо ви розмовляєте з людиною мовою, яку вона розуміє, – слова досягають її розуму? Якщо ви розмовляєте з людиною її мовою, то слова досягають серця? Чи можна «своїм життям до себе дорівнятись»? Тематичні: Чи можна залишити автограф на Олімпі слави, народившись у країні, якої навіть не видно на мапі світу? Кого годиться шанувати більше: пишній лавр чи ломикамінь? Чи можна без надії сподіватись? Чи може слабкий бути сильним? Чим може обернутися для перекладача, який бере на себе обов'язок посередництва не тільки перед автором, але й перед своєю читацькою громадою, знічев'я кинуте слово? Змістові: Скільки мов вивчила Леся Українка? Коли поетеса зробила свій перший переклад? Які твори англійських письменників і поетів переклала Леся Українка? Яке враження справили на неї твори Моріса Метерлінка, Віктора Гюго, Мадам Ж. де Сталь, Ади Негрі, Г. Гауптмана, Ш. Дікштейна, поезія Г. Гейне? Хто допомагав Лесі Українці з перекладами? Якою мовою поетеса написала лише один твір?

Цей навчальний творчий проект, передбачає дослідження перекладацької діяльності Лесі Українки, призначений для студентів, які вивчають іноземну мову поглиблено. Для глибшого розуміння поезії і прози в перекладах різними мовами та формування мотивації до вивчення української, іноземних мов студенти зіставляють, порівнюють тексти оригіналу та перекладів творів поетеси на українську чи інші мови. Протягом місяця студенти проходять чотири етапи проекту. На першому етапі студенти у групах досліджують життєвий і творчий шлях Лесі Українки, її переклади з німецької, англійської, польської, італійської, французької мов, а також переклади її творів на інші мови світу. Вони працюють з джерелами Інтернету та бібліотечними фондами. На другому етапі студенти обмінюються отриманою інформацією та визначають твори, які варто включити у театралізоване дійство, а також пишуть його сценарій. На третьому етапі студенти у групах готують англійськомовний, німецькомовний, франкомовний, російськомовний блоки дійства, підбирають музику, костюми та створюють презентацію для свого блоку. Вони продумують оголошення, декорації для залу, де буде проходити дійство, запрошують гостей і домовляються про висвітлення дійства у пресі та телебаченні. Четвертий етап проекту присвячений захисту кінцевого продукту – показу театралізованого дійства «Квартирник у Лесі Українки», підведенню підсумків та плануванню наступного проекту. Проект дає змогу інтегрувати різноманітні дисципліни (загальноосвітні та професійно зорієнтовані), які вивчаються у педагогічному коледжі, а саме іноземну мову, українську мову та літературу, зарубіжну літературу, інформатику, історію України тощо.

У ході проекту студенти будуть знати: нову лексику, необхідну для роботи з творами; особливості перекладу поетичних творів; особливості декламування віршів та прози; правила роботи у групі, мікроколективі; побудову бібліотечних фондів та сортування бібліотечних джерел; основні пошукові машини та достовірні сайти; правила цитування та основи авторського права; вимоги до побудови сценарію; комп'ютерні програми Publisher, PowerPoint, текстовий і музичний редактори.

У ході проекту студенти будуть вміти: виразно читати художній твір, обговорювати його з елементами аналізу; виділяти та аналізувати окремі художні особливості твору, визначати характерні риси перекладу, усно та письмово висловлювати власні оцінки щодо прочитаного; перекладати твори рідною мовою і навпаки, дотримуючись стилю автора; розподіляти ролі у команді, працювати в команді; нести відповідальність за свою частину роботи; працювати з бібліотечними фондами та Інтернет-джерелами, шукати необхідну інформацію, правильно використовувати цитування та посилання на друковані та Інтернет-видання, ілюструвати ідеї, думки, дослідження, висновки, порівнювати різні точки зору на вибраний об'єкт; ефективно використовувати засоби електронних комунікацій, оволодіти навичками робити посилання на використані джерела інформації; оперувати знайомою інформацією у нових умовах, аналізувати та порівнювати інформацію, висувати власні гіпотези та відстоювати їх, робити висновки на підставі власних досліджень, вибирати головне та доводити правильність свого рішення, аргументувати свій вибір; синтезувати вибраний матеріал, розробляти музичний супровід і створювати сценарій; виступати перед незнайомою аудиторією; створювати презентацію для представлення результатів свого дослідження та полегшення сприйняття змісту творів, створювати дизайн

оголошення, запрошення, видавати газету з метою популяризації даного проекту.

**Висновки.** Отримані в результаті експериментального навчання дані свідчать: про більш високий рівень засвоєння професійно-педагогічних знань, умінь та навичок студентами експериментальних груп порівняно з контрольними; зростання показника розвитку професійно-педагогічних знань, умінь та навичок, специфічних для вчителів іноземних мов шляхом впровадження методу проектів; підвищення рівня мотивації до професійно-педагогічної та проектної діяльності, а також до вивчення дисциплін іншомовного циклу.

Перспективними для подальшого дослідження є проблема підготовки майбутніх учителів іноземних мов до застосування методу проектів у професійній діяльності, підготовка викладачів ВНЗ до використання експериментальної технології застосування методу проектів у відповідній підготовці, впорядкування поняттєвого апарату, подальше уточнення, дослідження та апробація організаційно-педагогічних засад застосування запропонованої технології у вищих навчальних закладах.

#### **Список літератури**

1. Дичківська І. М. Інноваційні педагогічні технології : Навчальний посібник / І. М. Дичківська. – К. : Академвидав. – 2017. – 352 с.
2. Євтух М. Б. Забезпечення якості вищої освіти – важлива умова інноваційного розвитку держави і суспільства / Євтух М. Б., Волошук І. С. // Педагогіка і психологія. – 2018. – № 1. – С. 70–74.
3. Новые педагогические и информационные технологии в системе образования / Под. ред. Е. С. Полат. – М. : Академия, 2007. – С. 73–77.
4. English Learner Scaffolds for PBL – <https://www.bie.org> – 2018.
5. Robert Schuetz. Project-Based Learning: Benefits, Examples, and Resources. – <https://www.schoology.com/blog/project-based-learning-pbl-benefits-examples-and-resources> – 2018.
6. Stern H. H. Fundamental Concepts of Language Teaching / Stern H. H. – Oxford: Oxford University Press, 2016. – 351 p.

**Мазурик Лариса Богданівна,**  
завідувач методичним відділом комунальної  
установи «Волинська обласна Мала академія наук»

### **НАУКОВО-МЕТОДИЧНИЙ СУПРОВІД СЛУХАЧІВ МАЛОЇ АКАДЕМІЇ НАУК – ВАЖЛИВА СКЛАДОВА У ФОРМУВАННІ ЮНОГО НАУКОВЦЯ**

**Постановка проблеми.** Мала академія наук України – багатофункціональна позашкільна освітня система, що виконує державне замовлення: пошук, навчання, розвиток та виховання майбутньої наукової еліти України [1]. На виконання цих завдань у Волинській обласній МАН здійснюється освітня, науково-методична, організаційно-масова та інформаційно-інструктивна діяльність.

Науково-методична робота в системі Волинської обласної МАН має свою двадцятип'ятирічну історію. У 1992 році засновано Волинське територіальне відділення МАН України. Вже у 1993 році було створено науково-



методологічну лабораторію, яку очолили науковці Волинського національного університету імені Лесі Українки.

**Результати дослідження.** З метою налагодження цілеспрямованої та високоефективної роботи науково-методологічна лабораторія поставила перед собою низку завдань, зокрема:

- створити систему пошуку та відбору обдарованих старшокласників, виявлення їх потенційних задатків та здібностей, вивчення психологічних аспектів роботи з обдарованими дітьми;

- організувати науково-дослідницьку діяльність через використання інноваційних методик навчання, розробку авторських навчальних програм, впровадження сучасних педагогічних технологій в роботу МАН;

- залучити до організації освітнього процесу з обдарованими дітьми провідних науковців, висококваліфікованих вчителів та здійснити їх підготовку;

- ознайомити слухачів МАН з методикою та методологією наукового дослідження, визначити основні напрями дослідницької роботи як загально-теоретичного, так і прикладного, глобального й регіонального характеру в різних галузях науки;

- розробити систему науково-методичного забезпечення навчально-виховного процесу МАН;

- забезпечити постійний професійний розвиток науково-педагогічних кадрів;

- розробити науково-методичні підходи у роботі з талановитими старшокласниками у новій парадигмі позашкільної освіти.

Отож, головною метою діяльності науково-методологічної лабораторії було визначено розробку комплексних науково-методичних засад навчання та розвитку обдарованої учнівської молоді у системі Малої академії наук України.

Вище зазначені мета та завдання актуалізували роботу установи над науково-педагогічною проблемою: «Теоретико-прикладні засади розвитку творчого потенціалу обдарованого школяра у системі МАН України». В результаті дослідження проблеми було проведено ряд психолого-педагогічних заходів, зокрема:

- проаналізовано існуючі науково-теоретичні напрацювання у сфері обдарованості, організації теоретико-емпіричних досліджень проблеми творчої обдарованості та креативності у системі МАН.

- адаптовано психодіагностичні методики виявлення обдарованості дитини;

- розроблені та активно впроваджуються у освітній процес розвиваючі методики, тренінги, інноваційні та авторські навчальні програми;

- реалізовано модель рівневого навчання обдарованих школярів у системі МАН;

- розроблена програма комплексної підготовки слухачів МАН до участі у інтелектуальних масових заходах;

- шляхом психологічного тестування та соціологічного опитування створена система зворотнього зв'язку освітньої ланки «МАН - обдарована дитина-батьки-педагоги»;

- виконано завдання професійного самовизначення обдарованих старшокласників шляхом їх залучення до науково-дослідницької діяльності за різними науковими напрямами, участі у різноманітних заходах МАН [2].

На сьогодні науково-методичне забезпечення діяльності Волинської обласної МАН здійснюється через:

- нормативно-правове забезпечення роботи наукових товариств Волинської обласної МАН;
- діяльність методичної ради;
- роботу психологічної служби;
- проведення науково-методичних семінарів;
- організація та проведення спецкурсів та лекторіїв на базі наукових товариствах МАН;
- розробку методичних матеріалів;
- консультування керівників секцій та слухачів МАН;
- затвердження тем та розгляд анотацій науково-дослідницьких робіт роботу з педагогічними кадрами;
- інформаційно-видавничу та просвітницьку діяльність.

За 25 років науково-педагогічним колективом напрацьовано близько сотні методичних розробок відповідно до програми інформаційно-методичного забезпечення наукових відділень. Програмою передбачався перелік найнеобхідніших методичних матеріалів, які б комплексно забезпечували організацію роботи кожного відділу. Серед них – вибір теми, перспективні напрями, методи й методики наукових досліджень, вимоги до оформлення наукової роботи тощо [3]. На сьогодні окремі відділення, зокрема філологічне, повністю забезпечені відповідним навчально-методичним інструментарієм. Високий рівень методичних матеріалів підтверджується перемогами на обласних та Всеукраїнських конкурсах рукописів навчальної літератури з позашкільного напрямку освіти, виставках методичних матеріалів. У 2012 році навчально-методичний посібник Світлани Богдан «Наукова робота в МАН: десять порад юному мовознавцю» визнано найкращим в Україні, який отримав гриф Міністерства освіти і науки України.

З метою науково-методичного супроводу діяльності наукових товариств Волинського відділення Малої академії наук України щорічно:

- проводяться науково-методичні семінари для відповідальних за роботу з обдарованою учнівською молоддю, виїзні семінари-практикуми для керівників секцій, вчителів навчальних закладів нового типу, об'єднаних територіальних громад, слухачів МАН.
- практикується попереднє затвердження тем науково-дослідницьких робіт слухачів ВО МАН. Варто відзначити, що методистами МАН укладений каталог тем наукових досліджень за попередні роки, що є суттєвою допомогою науковим керівникам та слухачам у визначенні теми наукової роботи;
- організовуються та проводяться лекторії за попередніми заявками закладів, відділів, управлінь освіти з актуальних питань.

Освітня система МАН України постійно розвивається і вдосконалюється завдяки багаторічній практиці формування кадрової політики, добору та підготовки педагогів, науковців, спеціалістів у галузі освіти і науки [1]. Для реалізації сформульованих завдань в МАН створена розгалужена система самоосвіти методиста, яка, з одного боку, спрямована на відповідну роботу зі слухачами, з іншого – на формування сучасного, високоерудованого працівника [3]. Система неперервної самоосвіти методиста МАН передбачає: роботу методиста над індивідуальною науково-методичною проблемою; участь у постійно діючих навчально-методичних семінарах в рамках школи методиста;

участь у Всеукраїнських та Міжнародних науково-практичних конференціях, семінарах; підготовка методичних матеріалів за програмою методичного забезпечення наукових відділень МАН України.

Важливим сегментом науково-методичного забезпечення діяльності Волинської обласної МАН є робота психологічної служби, практичний аспект діяльності якої сконцентровано на:

- психодіагностиці інтелектуальної, креативної та мотиваційної сфер обдарованості слухачів;

- проведенні соціологічних досліджень серед учасників освітнього процесу;

- організації психотренінгової та психоконсультаційної роботи.

Щорічно у психологічних та соціологічних тестуваннях беруть участь більше 1000 учнів та педагогів області. Традиційно соціологічні опитування проводяться й на сайті Волинської обласної МАН, що дозволяє охопити значну кількість респондентів з різних регіонів області.

Потужним інформаційним ресурсом висвітлення діяльності Волинської обласної МАН є сайт та сторінка у Фейсбук. За рік сайт відвідують більше 25000 користувачів з різних ір-адрес. Географія відвідувачів – 85% Україна, 15 % – Норвегія, Англія, США, Австрія, Китай, Франція та інші. Це засвідчує, що педагогічний досвід Волинської обласної МАН є актуальним та цікавим як для української так і для світової спільноти. У 2013 та 2018 роках сайт визнано абсолютним переможцем Всеукраїнських конкурсів на кращий ВЕБ-сайт позашкільних установ.

**Висновки.** У Волинській обласній МАН створено дієві концептуальні підходи у роботі з обдарованими дітьми. Науково-методичний супровід, як педагогічна технологія, забезпечує максимально творчі й гармонійні умови для індивідуальної освітньої траєкторії розвитку слухача МАН – від учня до науковця.

#### Список використаних джерел

1. Ковбасенко Л. І., Лихота С. О., Шевченко І. М. Концептуальні засади діяльності та розвитку Малої академії наук України / За заг. ред. О. В. Лісового. К. : ТОВ «Праймдрук», 2012. – 84 с.

2. Малімон Л. Я. Психологічні особливості діагностики та розвитку дитячої обдарованості у системі МАН. *Обдаровані діти – інтелектуальний потенціал держави: матеріали Всеукраїнської наук.-практ. конф.*, м. Севастополь, 22-23 вересня 2009 р. Київ, 2009. С. 121–129.

3. Організація роботи з обдарованими дітьми в системі МАН: збірник інструктивно-методичних матеріалів / [упоряд.: С.Богдан, Л.Малімон; відп. за вип. Г.Толстіхіна]. – Луцьк, 2007. – 63 с.

4. Толстіхіна Г. А., Мазурик Л. Б. Волинська обласна МАН – координаційний центр науково-дослідницької роботи школярів. *Обдарована дитина у сучасній школі : збірник наукових праць*. Луцьк, 2010. – С. 214–221.

**Михалюк Тетяна Вадимівна,**  
заступник директора комунальної установи  
«Волинська обласна Мала академія наук»

## **ФОРМУВАННЯ В УЧНІВ НЕОБХІДНИХ НАВИЧОК ХХІ СТОЛІТТЯ ШЛЯХОМ ЗАЛУЧЕННЯ ДО ТУРНІРІВ ЮНИХ НАУКОВЦІВ**

**Постановка проблеми.** З переходом від індустріальної ери до епохи знань з'являються не лише нові професії, а й визначаються принципово нові вимоги до працівників: вміти працювати в команді, гнучко мислити, ефективно використовувати інформаційні технології, уміти адаптуватись та багато інших.

Більшість вчителів, батьків та учнів зазначають, що на цьому етапі для подальшого дорослого життя випускникам недостатньо мати ґрунтовні знання з певних предметних галузей. У зв'язку з цим все більш актуальним стає компетентнісний підхід у освіті, формування ключових компетенцій людини є перспективним напрямком в науці і практиці освіти. Питання про ключові компетенції є сьогодні предметом обговорення в усьому світі.

На початку ХХІ сторіччя понад 200 організацій та провідних компаній світу запропонували перелік навичок, які потрібні молодим людям, щоб бути успішними в житті. Цей перелік отримав назву «Навички 21 сторіччя» [3].

У наукових дослідженнях останніх років теоретичні аспекти формування навичок ХХІ століття розв'язують такі науковці, як Н. Балик, Л. Варченко, Н. Дементієвська, М. Золочевська, І. Кузьменчук, Н. Морзе, С. Литвинова, Т. Нанаєва та багато інших.

Відповідно до освітньої програми «Партнерство з підтримки навичок ХХІ століття» виділяють три блоки навичок:

- навички навчання й новаторства;
- навички в галузі інформації, засобів зв'язку й технологій;
- професійні і життєві навички.

Серед усіх блоків навичок найважливішими визначають – навчання й новаторства. До них відносять: критичне мислення й прийняття рішень (експертне мислення); комунікацію і співробітництво (комплексне спілкування); креативність і новаторство (гнучкість розуму й винахідливість). Ці навички є основою для можливості навчання упродовж всього життя та творчої діяльності [4].

Проте якими є умови формування цих навичок? Де має це відбуватись і хто повинен це робити? Чи існують засоби формування подібних умінь?

Успішного формування необхідних навичок можна досягнути шляхом залучення школярів до інтелектуальних конкурсів. Найбільш престижними серед учнівських змагань є Всеукраїнські учнівські олімпіади, конкурс-захист науково-дослідницьких робіт учнів-членів Малої академії наук і турніри юних науковців.

Турніри є складовою частиною державної комплексної програми пошуку, виховання, навчання та становлення творчої обдарованої особистості. Також турніри є однією з форм роботи Волинської обласної Малої академії наук, побудованої на ще сократівській ідеї про те, що на перетині різних думок може народитися щось ближче до істини.

Турнір значно відрізняється від інших інтелектуальних змагань своєю емоційністю, яскравістю. Турнір – це місце, де школярі вчаться узагальнювати, систематизувати інформацію. Учасники турніру повинні мати не лише

необхідний обсяг знань з базового предмету, а й мати комунікативні навички, аналітичні здібності, вміння висловлювати свою думку і відстоювати її, вміння працювати в групі.

Турнір – це особлива рольова гра, що відбувається у формі наукової дискусії. Команди по черзі виступають у ролі Доповідача, Оponenta та Рецензента.

Доповідачеві необхідно конструктивно викласти суть висвітлення питання, встигнувши виголосити вступ, основну частину та висновки, що містять власні думки. Основними моментами в оцінюванні доповідача є:

- наукова достовірність (окремо звертається увага на виклад матеріалу, що оцінюється в рамках шкільного підручника);
- повнота розкриття поставленого завдання (наявність чіткої структури доповіді зі вступом і викладенням основного матеріалу та висновками);
- вміння доповідати (ораторські здібності);
- вміння вести наукову дискусію (коректність у спілкуванні, доцільність питань та чіткість відповідей);
- ілюстрування доповіді (зміст та доцільність презентації);
- командна гра.

Виступ опонента повинен бути конструктивним з чітким виокремленням позитивних та негативних моментів висвітлення питання доповідачем.

Найскладніше виступати членам команди у ролі рецензента, який після уважного прослуховування доповідача і опонента, повинен дати загальну і об'єктивну оцінку виступів попередників, визначити важливість запитань та коректність дискусії [2].

Виставляючи оцінки, члени журі оцінюють не тільки роботу окремої людини, а всієї команди, враховують ступінь взаємодії між членами команди та активність усіх членів команди під час дискусії.

Іноді дуже цікаво визначити, як може працювати команда, адже саме вміння об'єднати знання, раціонально зробити розподіл сил може дати найкращий результат.

Командність турнірів є безперечною їх перевагою над іншими видами інтелектуальних змагань. Саме в процесі обговорення можливих дій команди в різних ситуаціях формують навички створення внутрішньокolleктивних взаємовідносин таким чином, щоб перш за все виграла команда, а індивідуальні інтереси відходили на другий план. У процесі підготовки до турніру та під час участі у ньому учні стають дружнішими, вчаться знаходити компромісні рішення при можливих розбіжностях, підтримують один одного у випадку невдач. Такий позитивний досвід міжособистісної взаємодії дозволяє школярам підготуватися до майбутньої трудової діяльності у колективі [1].

Вирішення завдань, які пропонуються на турнір, передбачає проведення самостійних теоретичних досліджень, подібних до тих, які аналізуються вченими при розгляді реальних явищ.

Специфікою турнірних завдань є те, що більшість з них не мають однозначного розв'язку – це так звані «питання відкритого типу». Вміння розв'язувати нестандартні задачі навчає учнів творчо міркувати та отримувати інтелектуальну насолоду від процесу розв'язання, навчає атидогматичного мислення та дій, що є особливо важливим, оскільки життя часто вимагає від нас приймати нестандартні рішення.

На Волині турнірний рух набув особливого розвитку. Волинська обласна Мала академія наук вже чверть століття бере активну участь у Всеукраїнських

турнірах, організовує та проводить 12 обласних турнірів. Близько 1000 старшокласників навчальних закладів Волині щорічно беруть участь в інтелектуальних боях. Команди юних географів, математиків, економістів, хіміків, біологів, правознавців, інформатиків, винахідників і раціоналізаторів дискутують про наукові проблеми сьогодення, застосовуючи на практиці знання, демонструючи ефективні технології ведення гри, цілеспрямованість і волю.

Напрацьована ціла система з підготовки та проведення змагань. Розроблено нормативно-правове забезпечення (15 серпня 2017 року за №76/1597 зареєстровано в Головному територіальному управлінні юстиції у Волинській області «Положення про обласні турніри юних науковців»), підготовлено та апробовано цілий ряд методичних матеріалів, які допомагають керівникам команд підготувати учнів до змагання («Комунікативні ролі основних учасників турніру», «Умови проведення та особливості підготовки турніру юних хіміків», «Проведення та організація турніру юних журналістів», «Турнір юних інформатиків»).

За підсумками Всеукраїнських турнірів, проведених у 2017-2018 навчальному році, Волинь впевнено посідає друге загальнокомандне місце, поступившись лише Харківській області. Так із року в рік юні манівці – гордість Волині, опановують досить складне, але надзвичайно цікаве вміння бути «Турнірником». Приємно, що випускники Волинської МАН, ставши студентами провідних вишів України, і надалі беруть активну участь у турнірному русі (ведуть турнірні бої, є членами лічильної комісії, готують команди до Всеукраїнських турнірів).

Отже, формування необхідних навичок ХХІ століття є пріоритетним у сучасній освіті. Турнір, як один із видів інтелектуальних конкурсів сприяє розвитку компетенцій та успішному становленню особистості у майбутньому.

### **Список літератури**

1. Богдан С. К. Комунікативні ролі основних учасників турніру / С. К. Богдан. – Луцьк, 2009. – 32 с.
2. Мельничук С. Умови проведення та особливості підготовки турніру юних хіміків / С. Мельничук. – Луцьк, 2011. – 27 с.
3. ХХІ століття потребує від навчання розвитку нових навичок [Електронний ресурс]. – Режим доступу: <http://microsoftblogua.azurewebsites.net/2013/07/08/21-century-skills/>.
4. Ключевые компетенции для Европы // [Электронный ресурс]. – Режим доступу: <http://atc21s.org/default.aspx>

**Клімук Ірина Миколаївна,**  
кандидат філософських наук, методист  
комунальної установи «Волинська  
обласна Мала академія наук»

## **РОЗВИТОК КРЕАТИВНОСТІ В УЧНІВ ЯК НЕОБХІДНОЇ НАВИЧКИ ХХІ СТОЛІТТЯ**

**Постановка проблеми.** Ми живемо у світі, що змінюється так швидко, як ніколи, і постаємо перед безпрецедентними викликами. При цьому ми уявлення

не маємо, як теперішні складнощі виглядатимуть у майбутньому. Нинішній виклик – трансформувати освітні системи відповідно до реальних потреб ХХІ століття. За даними звіту «Майбутнє професій» Всесвітнього економічного форум: «у 2020 році найбільш потрібними на ринку праці навичками будуть: розв’язування складних завдань, критичне мислення та креативність». Організації з різних куточків планети зазначають, що їм потрібні люди, які вміють творчо мислити, спілкуватись і працювати в команді; гнучкі й здатні швидко адаптуватися. Тому сучасна система освіти повинна розвивати необхідні навички, щоб виховати успішну особистість у майбутньому. Особливого значення нині набувають уміння людини мислити самостійно, пропонувати нестандартні, оригінальні ідеї, проявляти творчий підхід до вирішення різноманітних ситуацій, що зумовлює спрямування системи сучасної освіти до розвитку креативності в учнів.

**Мета дослідження** – розкрити сутність поняття «креативність» та визначити сучасні підходи до її розвитку в учнів.

**Результати дослідження.** Для початку визначимо сутність поняття «креативність». Термін «креативність» походить від латинського слова «creatio» – створення. В науковій літературі часто креативність ототожнюються з такими поняттями як «творчість», «творчі здібності» і лише пізніше воно починає замінювати й витіснити їх [8]. Цей термін у педагогіці та психології набув поширення в 60-і роки ХХ століття, після публікацій робіт Дж. Гілфорда, завдяки яким фактично народжується сучасна психологія творчої обдарованості (психологія креативності).

Проте зміст поняття «креативність» не можна визначити достатньо чітко та однозначно, оскільки досі не запропоновано єдиного підходу або концепції до його трактування. Тільки в зарубіжній психології існує близько сотні його визначень [5]. Здебільшого креативність розуміють як «творчі здібності індивіда, що характеризуються здатністю до продукування принципово нових ідей і що входять у структуру обдарованості в якості незалежного фактора» [3]. Отже, креативність визначають як здатність людини до творчості.

Водночас визначена відмінність між змістом понять «творчість» і «креативність». Креативність означає здатність продукувати оригінальні, цікаві та незвичні ідеї, швидко вирішувати проблемні ситуації, відхиляючись від традиційних схем мислення. Натомість «творчість» тлумачиться як «психологічний процес створення нових цінностей, ніби продовження і заміна дитячої гри. Діяльність, результатом якої є створення нових матеріальних і духовних цінностей» [9, 520]. Творчість водночас є процесом і результатом, тоді як креативність – її активною основою. На думку П. Торранса, креативність означає здатність «копати глибше, дивитися краще, виправляти помилки, розмовляти з кішкою, поринати в глибину, проходити крізь стіни, запалювати сонце, будувати замок на піску, вітати майбутнє» [8, 26].

Дослідниками виокремлено шість параметрів-характеристик креативності [2]:

- здатність до знаходження і формулювання проблеми;
- здатність до генерування великої кількості ідей;
- гнучкість як уміння продумування різноманітних ідей;
- оригінальність – властивість відповідати на стимули нестандартно;
- здатність удосконалювати об’єкт, додаючи деталі;
- уміння розв’язувати проблеми, тобто здатність до аналізу й синтезу.

Отже, креативність можна визначити за допомогою характеристик, якими повинна володіти людина. Якщо розглянути історію, то існувало твердження, що креативними людьми є лише деякі особливі люди, а творчість – це рідкісний талант. Ця ідея яскраво підкріплюється прикладами відомих творців: Пабло Пікассо, Леонардо да Вінчі, Томас Едісон, Стів Джобс. Звичайно є люди, які від народження наділені креативними здібностями, вони творять геніальні речі і змушують весь світ захоплюватися ними. Проте сучасні підходи до креативності визначають, що кожен із нас має величезний творчий потенціал як природну властивість нашої людської природи. Проблема полягає у тому як їх розвинути. Як відзначає К. Робінсон: «Коли хтось каже мені, що він – не творча людина, я припускаю, що він просто не знає, що це значить» [6, 21].

Креативність можна в собі розвинути. Як мускулатуру – примусово і «механічно», шляхом щоденних вправ і тренувань. «Не варто думати, що у творчих людей голова влаштована якимось особливо: там все так само, як і в інших. Але метод мислення дійсно має свої особливості. Деякі філософи називають цей метод принципом Деміурга» [4]. Тобто, людина ототожнюється з креатором, який творить. Отже, дуже важливо використовувати сучасні методики з розвитку креативності педагогами. Природжені задатки та набуті навички повинні гармонійно поєднуватися у ефективній, продуктивній та результативній діяльності учнів.

Ще одним застарілим підходом у розвитку креативності є твердження, що остання пов'язана з особливими галузями – мистецтвом, дизайном. Тому саме ці предмети в школі можуть розвивати її. Такі дисципліни, як математика, природничі науки, медицина також можуть бути не менш творчими. Ми можемо виявляти креативність щоразу, коли залучаємо інтелект.

Дотепер багато вітчизняних учених не визнають факт існування креативності як автономної, універсальної здібності. Вони вважають, що творчість завжди безпосередньо пов'язана з певним видом діяльності. Тобто, на їхню думку, не можна говорити про креативність узагалі: є художня наукова, технічна і так далі. Однак більшість вчених у світі схиляються до того, що природа креативу єдина, а тому і здатність до творчості універсальна. Навчившись діяти у сфері мистецтва, техніки чи в інших видах діяльності, людина легко може перенести цей досвід у будь-яку іншу сферу. Саме тому здатність до творчості розглядається як відносно автономна, самостійна здібність, яка потребує постійного вдосконалення.

Важливу роль у розвитку креативності учня відіграє саме вчитель, або краще ментор, який покликаний надихати, бути прикладом, наставником. Людина є істота яка вибудовує своє життя на основі наслідування. Відтак в процесі навчання й виховання важливими є креативність педагога. Викликом сьогодення є формування таких фасилітаторів, які здатні впроваджувати креативні ідеї та розвивати креативність у дітей. Розвиток креативності кожного вчителя призводить до відчутного підвищення якості навчання й виховання, тобто до зростання професійної майстерності [1]. Чим вищою є креативність учителя, тим більше шансів для розвитку творчого потенціалу його учнів: тільки креативний учитель, здатний подолати шаблон і формальність у навчанні, спроможний творчо підходити до навчання сучасних дітей та розвивати їхні креативні здібності [2]. На практиці встановлено, що заняття, які побудовані з впровадженням методик розвитку креативності більше подобаються учням, ніж звичайні уроки. Використання нестандартних вправ та завдань забезпечує підвищення навчально-пізнавальної діяльності учнів, сприяє



формуванню самостійності мислення, стимулює розвиток креативності та активності.

Креативність часто пов'язують з дивом, із вільним самовираженням і це пояснює те, чому в освітньому процесі педагоги з пересторогою ставляться до її розвитку. Критики такого підходу вважають, що діти бігатимуть класом, втрачатиметься результативність і це замінить серйозність пізнавальної праці. Справді бути креативним, зазвичай, означає бавитися з ідеями і веселитися, гарно проводити час і давати волю уяві. З іншого боку, бути креативним – це також зосереджено працювати над ідеями та проектами, надавати їм якнайкращі форми й аналізувати, які рішення працюють ефективніше і чому. У кожному шкільному предметі для творчості потрібні знання, навички і контроль.

**Висновки.** Розвиток креативності як необхідної навички успішної особистості ХХІ століття є пріоритетною у системі сучасної освіти. Здійснення навчально-виховного процесу засобами творчості сприяє розвитку креативності як учня, так і педагога, який постійно самовдосконалюється. Креативне мислення слугує для розв'язування складних та неординарних завдань, віднаходження новацій. Застосування методик з розвитку креативності на заняттях дозволить підвищити інтерес учнів до навчання, сприятиме формуванню компетентної особистості.

#### Список використаної літератури

1. Баранова Н. П. Тренінги для вчителів із педагогічної майстерності / Н. П. Баранова. – Харків : Основа, 2009. – 159 с.
2. Павленко В. В. Креативність учителя як чинник розвитку педагогічної творчості / В.В. Павленко // Формування дидактичної компетентності педагогів дошкільної та початкової освіти : збірник науково-методичних праць / за заг. ред. В. Є. Литнєва, Н. Є. Колесник, Т. В. Наумчук. – Житомир : Вид-во ЖДУ ім. І.Франка, 2015. – С. 145–150.
3. Павлюк Р. Критеріальна готовність майбутніх вихователів до використання казки при навчанні іноземної мови дошкільників. – [Електронний ресурс] // Наукові здобутки студентів і магістрантів – школі ХХІ століття : матеріали Міжнародної науково-практичної конференції (м. Полтава, 14-15 березня 2006 року). – Полтава : ПДПУ, 2006. – С. 16–17. – Режим доступу : [http://www.rusnauka.com/16\\_NPM\\_2007/Pedagogica/22154.doc.htm](http://www.rusnauka.com/16_NPM_2007/Pedagogica/22154.doc.htm).
4. Принцип Деміурга, або п'ять вправ на розвиток креативності. – [Електронний ресурс]. – Режим доступу: [http://www.bankchart.com.ua/hr/statti/printsip\\_demiurga\\_abo\\_p\\_yat\\_vprav\\_na\\_rozvitok\\_kreativnosti](http://www.bankchart.com.ua/hr/statti/printsip_demiurga_abo_p_yat_vprav_na_rozvitok_kreativnosti).
5. Ребрій О. В. Сучасні концепції творчості у перекладі : монографія [Електронний ресурс] / О. В. Ребрій. – Харків : ХНУ ім. В. Н. Каразіна, 2012. – 375 с. – Режим доступу: <http://ekhnuir.univer.kharkov.ua/bitstream/123456789/8879/2/monograph-2012.pdf>.
6. Робінсон К. Освіта проти таланту. Сила творчості / Переклад з англ. Г. Лелів. – Львів : Літопис, 2017. – 256 с.
7. Сисоєва С. О. Основи педагогічної творчості / С. О. Сисоєва – К. : Міленіум, 2006. – 344 с.
8. Хамм О. Теоретичні основи формування креативного мислення майбутнього вчителя [Електронний ресурс] / О. Хамм // Наукові праці МАУП. – 2012. – Вип. 2 (33). – С. 255–259. – Режим доступу: [http://www.nbuv.gov.ua/old\\_jrn/Soc\\_Gum/Npmaup/2012\\_2/pdf\\_files/255-259.pdf](http://www.nbuv.gov.ua/old_jrn/Soc_Gum/Npmaup/2012_2/pdf_files/255-259.pdf).
9. Шапар В. Б. Сучасний тлумачний психологічний словник / В. Б. Шапар. – Харків : Прапор, 2005. – 640 с.

**Коваль Оксана Миколаївна,**  
учитель української мови та літератури навчально-виховного  
комплексу «Загальноосвітня школа І-ІІІ ступеня-гімназія»  
сmt. Стара Виживка, керівник секції фольклористики  
комунальної установи «Волинська обласна Мала академія наук»

## **ФОРМУВАННЯ ІНФОРМАЦІЙНО-ПОШУКОВИХ, ДОСЛІДНИЦЬКИХ УМІНЬ УЧНІВ ТА ЗАБЕЗПЕЧЕННЯ УМОВ ДЛЯ ЇХ РЕАЛІЗАЦІЇ**

*Три шляхи ведуть до знань:  
шлях наслідування – цей шлях найлегший,  
шлях досвіду – цей шлях найгіркіший,  
шлях роздумів – цей шлях найблагородніший.  
Конфуцій*

**Постановка проблеми.** Формування інформаційно-пошукових, дослідницьких умінь учнів та забезпечення умов для їх реалізації. Актуальність проблеми полягає у тому, що сучасні школярі мають отримати освіту найвищої якості, яка стимулює самостійне мислення, генерує оригінальні ідеї, вчить приймати сміливі, нестандартні рішення.

**Мета дослідження** полягає виявленні найбільш обдарованих учнів у різних галузях науки і розвиток їхніх творчих здібностей; удосконаленні вмінь та навичок самостійної роботи, підвищення рівня знань та ерудиції в тих галузях науки, які цікавлять учнів; організації науково-дослідницької діяльності учнів для вдосконалення процесу навчання й професійного самовизначення.

**Результати дослідження.** Покрокова реалізація цієї мети забезпечує доволі швидке досягнення бажаних результатів власної праці і є потужним стимулом до подальшої творчої самореалізації. Адже як зазначав Йоган Песталоцці: «Повноцінними є тільки ті знання, які дитина здобула власною активністю».

Важливою умовою формування інформаційно-пошукових, дослідницьких умінь учнів є організація навчання, заснованого на принципах новизни навчального матеріалу, його відповідності сучасним науковим досягненням і практичній значимості, створенні умов, за яких слухачі секції отримують знання не в готовому вигляді, а в результаті пошукової діяльності.

Специфіка науково-дослідницької діяльності в умовах шкільного навчання, полягає в тому, що учень, котрий працює над науковим дослідженням, опановує форми та методи наукової роботи.

Навчально-дослідницька діяльність розвиває здатність аналізувати й узагальнювати факти, приймати рішення, сприяє індивідуалізації навчання. Вважаю, що ефективність формування інформаційно-пошукових, дослідницьких умінь учнів залежить від реалізації таких умов:

- вивчення та дотримання нормативних документів, які регулюють роботу МАН;
- залучення обдарованої молоді до участі в інтелектуальних конкурсах, турнірах, конкурсах-захистах науково-дослідницьких робіт МАН;
- запровадження комп'ютерних інформаційних технологій у навчально-виховний процес;
- створення авторських спецкурсів, які допоможуть оволодіти методологією та методикою роботи в МАН;

- забезпечення умов для самостійного пошуку, співробітництва з вищими навчальними закладами, що є запорукою у формуванні навичок самостійного здобуття знань, уміння орієнтуватися у великому інформативному просторі, обираючи в ньому ту корисну інформацію, яка допоможе визначити своє місце в житті.

Сучасна школа прийняла на себе раніше не притаманні їй функції – допомогти учневі не тільки в здобутті базових знань для подальшого навчання, а й у становленні як майбутнього науковця й дослідника.

Основна форма роботи з юними науковцями – заняття в секції, які здійснюються за навчальним планом та програмою, котрі розроблені керівником секції та апробовані в навчальному закладі.

Заняття в секціях – це напружена, науково організована й результативна праця всіх слухачів у співтворчості з керівником, яка розвиває творчі здібності школярів, диференціює та індивідуалізує процес навчання, стимулює роботу з додатковою літературою, розвиває аналітичне мислення, вміння робити узагальнення, формує в учнів навички самооцінки та самоконтролю своєї навчальної діяльності.

Переконана, що однією із важливих умов, які забезпечують становлення інтересу учнів до навчально-дослідницької роботи, є створення при виконанні дослідницьких завдань ситуації успіху й волі вибору для кожного учня. Адже перші позитивні результати дослідницької роботи, задоволення від досягнутого закріплює інтерес у школярів, виробляє потребу в систематичних заняттях дослідницького плану. Як показує досвід багаторічної праці, успішне виконання науково-дослідницької роботи залежить від правильно організованого навчально-виховного процесу.

Формування інформаційно-пошукових, дослідницьких умінь учнів, в першу чергу, залежить від їх уміння працювати з науковою літературою. Тому на заняттях розглядаємо такі теоретичні теми: «Класифікація і загальна характеристика наукової літератури», «Навички роботи з науковими джерелами», «Методика роботи з архівними матеріалами», тощо.

Привчаю слухачів вивчати наукові джерела поетапно: від перегляду видань, дотичних до теми, опрацювання критичних джерел до систематизації та узагальнення знань. З метою ефективної роботи слухачів на заняттях практикую інтерактивні технології навчання: «Мікрофон», «Мозковий штурм», робота в парах, робота в малих групах, «Навчаючи – вчусь», «Метод ПРЕС», «Займи позицію», «Незакінчене речення». Наприклад, «Мікрофон» використовую найчастіше на етапі мотивації навчальної діяльності. На етапі формування вмінь і навичок застосовую технологію «Займи позицію». Особливою популярністю серед слухачів секцій користуються фронтальні форми роботи. Тому практикуємо проведення дискусій, семінарів, тематичних конференцій: «Крок у науку», «Невідомі сторінки з життя відомих науковців», «Сторінками народних звичаїв та обрядів» тощо.

Як показує досвід роботи, вони дають прекрасну можливість учням розвинути власні риторичні здібності, опанувати методику дискусії, удосконалювати вміння висловлюватися та спілкуватися. Практикую проведення рольових ігор, які дуже подобаються учням, адже у них школярі – дійові особи, від них залежить результат, їм потрібно навчитися приймати остаточне рішення в нестандартних ситуаціях.

**Висновки.** Важливою умовою формування в учнів інформаційно-пошукових, дослідницьких умінь є розмаїття її форм, що сприяє активізації

пізнавальної пошукової діяльності учнів, удосконаленню навичок і умінь раціональної розумової праці, розвитку умінь формулювати й вирішувати певні завдання. Своєрідним епіцентром формування дослідницько-пошукових умінь і їх подальшого розвитку в дитини є позитивне ставлення школярів до процесу і результату своєї праці та інтерес. Саме інтерес до навчання дарує радість творчості, радість пошуку, радість пізнання, пов'язані з гостротою сприймання навколишнього світу, увагою, пам'яттю, мисленням, волею, які використовуються дитиною у ході дослідницько-пошукових дій.

#### Список літератури

1. Державний стандарт базової і повної загальної середньої освіти. – [Електронний ресурс]. – Режим доступу: <http://zakon2.rada.gov.ua/laws/show/1392-2011-p>
2. Пехота О. М. Освітні технології. – Навчально-методичний посібник. – К. : А. С. К., 2003. – 256 с.
3. Скарбниця педагогічних ідей / Є. Коршак // Таврійський вісник освіти – 2013. – № 1(41). – С. 225–228.
4. Варзацька Л. Дослідницька діяльність у системі особистісно-орієнтованого розвивального навчання // Українська мова та література в школі. – 2004. – № 7–8. – С. 40–44.

**Кулібаба Ольга Андріївна,**  
методист Комунальної установи  
«Волинська обласна Мала академія наук»

### ТЕХНОЛОГІЯ ПРОБЛЕМНОГО НАВЧАННЯ В ОСВІТНЬОМУ ПРОЦЕСІ ВОЛИНСЬКОЇ ОБЛАСНОЇ МАЛОЇ АКАДЕМІЇ НАУК

**Постановка проблеми.** Мала академія наук уже впродовж кількох десятиліть є дослідницько-експериментальним центром для обдарованих школярів. Навчальний заклад покликаний стати осередком залучення талановитої молоді до «відкриттів» у різних галузях «великої науки».

Освітній процес Малої академії наук спрямований на допомогу старшокласнику відчутти можливість зрости духовно, розвинути здібності творчого мислення, сформувати навички науково-дослідницької діяльності.

«Мала академія наук учнівської молоді створена для формування інтелектуального потенціалу нації. Позашкільна освіта розвиває та відкриває дитину готову, до творчої і дослідницької діяльності, формує особистість, яка може працювати на результат. Вона зорієнтована на оптимальну реалізацію можливостей учнів. Створення і розвиток умов для отримання якісної освіти – це шлях до самоосвіти та самореалізації кожної людини» [6, 40].

Використання сучасних освітніх, інформаційних технологій дає можливість значно підвищити ефективність засвоєння матеріалу учнями, що циркулює в освітньому процесі за рахунок своєчасності, корисності, доцільного дозування, доступності (зрозумілості), оперативного взаємозв'язку джерела навчальної інформації та учня, адаптації темпу подачі навчальної інформації до швидкості її засвоєння, врахування індивідуальних особливостей, ефективного співіснування індивідуальної та колективної діяльності, методів і засобів навчання, організації навчального процесу [3].

**Метою дослідження** є аналіз застосування технології проблемного навчання як одної з оптимальних, найбільш прийнятних технологій у педагогічному процесі Малої академії наук.

**Результати дослідження.** Проблемність навчального матеріалу забезпечує активність слухача, зв'язок навчання із життєвим досвідом. Адже, щоб здійснити науково-пошукову діяльність, учневі потрібно знайти відповідь на поставлене керівником секції (науковим керівником) завдання. Щоб це зробити, слухач самостійно вивчає джерельну базу, систематизує, узагальнює інформацію, за необхідності проводить експеримент. Отже, керівник секції не повідомляє знання в готовому вигляді, а ставить перед слухачем завдання (проблему), зацікавлює його, викликає бажання знайти спосіб розв'язання.

Наукова діяльність слухачів – один із шляхів реалізації проблемного навчання. Третина годин у програмах дослідницько-експериментального напрямку Волинської обласної МАН відведена саме для науково-пошукової діяльності.

Методичні прийоми, які використовуються керівником секції для створення проблемних ситуацій:

- педагог підводить слухачів до суперечності й пропонує їм самостійно знайти спосіб її вирішення;
- спонукає зіставляти факти;
- визначає проблемні теоретичні і практичні завдання (пошукові, дослідницькі);
- ставить дослідницькі завдання.

За ступенем пізнавальної самостійності слухачів проблемне навчання в установі здійснюється в трьох основних формах: проблемний виклад; частково-пошукова діяльність та самостійна дослідницька діяльність. Під час проблемного викладання керівник секції, поставивши проблему, демонструє слухачам хід наукового мислення, робить співучасниками наукового пошуку.

В умовах частково-пошукової діяльності робота в основному керується педагогом з допомогою спеціальних запитань, які спонукають слухачів до самостійного розмірковування, активного пошуку відповіді на окремі частини проблеми. Дослідницька діяльність є самостійним пошуком розв'язання проблеми під час написання наукових робіт, підготовки до турнірів юних науковців, Інтернет-турніру «Відкрита природнича демонстрація», конкурсів «Літературний марафон», «Я – журналіст!», олімпіад з філософії, робототехніки тощо.

Щороку на обласний конкурс-захист науково-дослідницьких робіт надходить до п'яти сотень наукових робіт юних пошуковців, у кожній з яких – намагання розв'язати поставлену наукову проблему. Наукова робота стає творчим пошуком, виявленням власного бачення проблеми, для опрацювання якої необхідно знайти достатню джерельну базу, здійснити та описати експеримент, особисто проведені досліди, узагальнити та систематизувати результати:

**НАУКОВА ПРОБЛЕМА —————> НАУКОВА РОБОТА**

Під час оцінювання наукових робіт враховуються наперед визначені критерії: аргументованість вибору теми і методів дослідження, критичний аналіз досліджуваної проблеми з виявленням особистого внеску учасника конкурсу в розв'язання порушеної проблеми, чіткість і логічність, послідовність і грамотність викладення матеріалу.

Нижче наведемо кілька тем науково-дослідницьких робіт, в яких виразно простежується визначення проблемності, актуальності та практичної значущості: «Фітоінвазія *Amroziaartemisiifolia* як загроза екосистемі м. Володимира-Волинського», «Оксо-біорозкладні матеріали як сучасна

альтернатива пластику», «Вплив хронотипу на розумову працездатність підлітків», «Особливості сформованості національної ідентичності в ранньому юнацькому віці».

Не менш важливим складником використання проблемного навчання є участь учнів у щорічних обласних турнірах юних науковців.

Підготовка слухачів до участі у турнірах вимагає глибокого володіння теоретичним матеріалом, вміння знайти зв'язок із практичною діяльністю. Адже питання турнірів – не просто констатація фактів, а життєві задачі проблемно-пошукового характеру.

Наприклад, «Проблема самотності. Як може людина бути самотньою в еру соціальних мереж і он-лайн комунікацій» (Всеукраїнський турнір юних філософів та релігієзнавців, 2017 р.), «Чи можна за допомогою мобільного телефону або іншої непрофесійної апаратури створити матеріал для радіо, телебачення чи електронного ЗМІ? У яких випадках допускається використання «підручних» електронних засобів запису? Спробуйте за допомогою таких засобів створити невеликий власний репортаж на тему «Аварійне відключення світла» (Всеукраїнський турнір юних журналістів, 2018 р.), «Крилаті мандрівники. Один з найвідоміших метеликів Північної Америки – Данаїда монарх (*Danausplexippus*) може долати тисячі кілометрів. Тривалість міграції перевищує тривалість життя одного покоління. До місць зимівлі летять інші покоління метеликів. Який біологічний механізм забезпечує повернення наступних поколінь метеликів на південь до місць зимівлі предків?» (Всеукраїнський турнір юних біологів, 2018 р.).

**Висновки.** Використання проблемного навчання є перспективним в освітньому середовищі Волинської обласної Малої академії наук. Адже «участь вихованців у науково-дослідницькій роботі розширить їхній науковий світогляд, позитивно вплине на набуття навичок самостійної роботи, дасть можливість бути активними у житті своєї країни» [6, 39].

Результативністю ефективного застосування проблемного навчання є висока охопленість школярів науково-дослідницькою діяльністю, участь у різноманітних конкурсах обласного, всеукраїнського, міжнародного масштабів, щорічне збільшення кількості учнівських наукових проектів.

Проблемне навчання як педагогічна технологія, яка широко використовується у Волинській обласній МАН, – синтез досягнень науки і практики, здобутки минулого досвіду і сучасності, поєднання традицій і новаторства, класичні та альтернативні підходи до розв'язання освітніх завдань, одним з яких є формування у школярів навиків аналізу та оцінювання дієвості їх використання.

#### Список літератури

1. Енциклопедія педагогічних технологій та інновацій / Автор-укладач Н. П. Наволокова. – Х. : Вид. група «Основа», 2009. – 176 с.
2. Житник Б. О. Методичний poradник : Форми і методи навчання / Б. О. Житник. – Х. : Вид. група «Основа», 2005. – 128 с.
3. Мартинюк Г. Ф. Педагогічні проблеми формування навчально-інформаційного середовища вищого навчального закладу гуманітарного профілю [Електронний ресурс] / Г. Ф. Мартинюк. – Режим доступу: <http://enpuir.npu.edu.ua/bitstream/123456789/926/1/32.pdf>
4. Островерхова Н. М. Технології контрольно-аналітичної діяльності завуча / Н. М. Островерхова. – К. : Вид-во «Шкільний світ», 2007. – 118 с.
5. Пометун О. Сучасний урок. Інтерактивні технології навчання : Науково-методичний посібник / О. Пометун, Л. Пироженко. – К. : Вид. А. С. К., 2004. – 192 с.

**Курносова Аліна Володимирівна,**  
методист відділень математики та економіки  
комунальної установи «Волинська обласна  
Мала академія наук»

## **УЧНІВСЬКА НАУКОВО-ДОСЛІДНИЦЬКА РОБОТА З ЕКОНОМІКИ**

**Постановка проблеми.** Сучасний світ швидко змінюється. З'являються нові професії, технології, товари, види грошей, які ніхто раніше не міг собі уявити. Економіка динамічно розвивається. Ми щодня купуємо товари й послуги, спостерігаємо, як підвищуються ціни, чуємо новини про зміни в банківській системі, інвестиції, конкуренцію, створення чи банкрутство підприємств, податки, валютний курс тощо. Економіка – це все, що нас оточує, і нам потрібно розуміти, як вона працює. Ми постійно задаємо питання: від чого залежить величина заробітної плати? для чого необхідні наші заощадження? як виміряти наш добробут? як забезпечити собі гідну пенсію? від чого залежить валютний курс? що таке соціальна допомога? яка роль соціальних мереж в економіці? як створити власне підприємство? та багато іншого. Повноцінне вивчення економіки в сучасному розумінні має за мету не лише отримання дітьми ґрунтовних знань, але й озброєння їх умінням застосовувати знання творчо, нестандартно, постійно поповнювати систему знань; знаходити оригінальні методи, способи, прийоми вирішення економічних проблем; критично оцінювати результати власної діяльності. Економічна освіта є стратегічним ресурсом розвитку суспільства, оскільки під час вивчення саме цього предмету закладаються основи для того, щоб школяр у майбутньому став активним, самостійним і відповідальним споживачем та суб'єктом власної професійної діяльності.

**Результати дослідження.** Малу академію наук створено з метою розвитку творчої обдарованості школярів, залучення їх до науково-дослідницької, експериментальної, конструкторської та винахідницької діяльності. Учні, які бажають зрозуміти механізми функціонування економіки та отримати базові економічні знання необхідні для повсякденного життя, мають змогу брати участь в роботі гуртків та секцій МАН, де навчаються за авторськими інноваційними програмами, поглиблено вивчаючи окремі теми. Підсумком роботи секції є наукове дослідження слухача, яке виростає в науково-дослідницьку роботу. Навички і розвинуті здібності, набуті учнями під час виконання науково-дослідницької роботи, є беззаперечною основою для успішної роботи з написання рефератів, курсових, дипломних робіт у закладах вищої освіти та розвитку аналітичного мислення, ерудованості школяра.

Відділення економіки МАН включає три секції: „Економічна теорія”, „Мікроекономіка та макроекономіка”, „Фінанси, грошовий обіг і кредит”. Тому, вибравши тему наукової роботи, слухач повинен чітко визначити, якому напрямку буде відповідати його майбутнє дослідження. Іноді тема наукової

роботи відповідає кільком секціям. У такому випадку вибір секції залежатиме від методів дослідження економічних явищ і процесів, обраних слухачем, і має здійснюватися з допомогою наукового керівника.

*Економічна теорія* – наука, яка вивчає раціональне ведення господарства на основі економічних законів, що дає відповідь на триєдине питання: Що? Як? Для кого виробляти? До цієї секції найкраще відносити наукові дослідження, у яких розкриваються ключові тенденції сучасного економічного розвитку. Прикладами такого застосування може бути вивчення добробуту населення, ролі інформаційних технологій, соціальних мереж в економіці, особливостей розвитку інформаційної, глобальної економіки, людського капіталу тощо.

*Мікроекономіка та макроекономіка* – це вивчення взаємодії економічних суб'єктів на різних ринках та економічних явищ або процесів на рівні національної економіки. Насправді мікро- та макроекономіка є складовими економічної теорії, що ускладнює вибір секції для слухача. Проте до неї найкраще належать роботи, об'єктом дослідження яких є ринки, ринкові структури, підприємницька діяльність, інфляційні процеси, економічна політика тощо.

*Фінанси, грошовий обіг і кредит* – узагальнена назва секції, у рамках якої досліджуються особливості грошового обігу, кредитування, створення централізованих і децентралізованих фінансових фондів тощо. Цю секцію найкраще обрати, якщо теми дослідження пов'язані з банківською системою, страхуванням, фінансовим ринком, діяльністю центрального банку, проблемами обслуговування державного боргу, погашення бюджетного дефіциту, визначення валютного курсу тощо.

Науково-дослідницька робота починається з вибору теми. Тема – це наукове завдання, яке охоплює певну галузь наукового дослідження. Вона базується на багатьох наукових питаннях – дрібніших наукових завданнях, які належать до конкретної галузі наукового дослідження.

Вибір теми наукового дослідження школярів повинен здійснюватися за такими критеріями: актуальність теми, її новизна, перспективність, ступінь відповідності інтересам та мотиваційній спрямованості слухача МАН. Слід зазначити, що в процесі роботи над дослідженням тема може дещо змінитися: звужитись, конкретизуватися тощо.

При остаточному формулюванні теми доцільно врахувати відомий закон Інгве, за яким оптимальна назва повинна знаходитися у межах  $5 \pm 2$  [1, 5].

Отож, тему вибрано. Далі слухач самостійно або з допомогою наукового керівника добирає відповідні наукові джерела (підручники, посібники, монографії, статті) та опрацьовує їх.

Наступний етап – уточнення теми і розробка структури науково-дослідницької роботи. При розробці структури роботи найперше треба обґрунтувати вибір теми, визначити її актуальність, новизну, сформулювати мету дослідження, розробити завдання тощо.

Мета – те, чого потрібно досягти в кінцевому результаті дослідження, вона націлює на здобуття нових знань про предмет, що призведе до підвищення якості об'єкта.

Далі визначається методологія дослідження. Під цим поняттям розуміють вчення про правила мислення при створенні теорії науки. Методологію розглядають як систему наукових принципів, на основі яких базується дослідження і відповідно до яких здійснюється вибір дослідницьких засобів та методів.



На наступному етапі проводиться робота з систематизації накопиченого, відповідно до плану роботи, матеріалу, проведення аналізу наукових праць, практичного досвіду, узагальнення тощо.

Згодом необхідно опрацювати статистичні дані. Для економіста найбільш актуальними вважають статистичні дані за останні три – п'ять років. Не менш важливими є джерела такої інформації. Для цього насамперед необхідно користуватися перевіреними даними (офіційні сайти Державної служби статистики України, Національного банку України, міністерств фінансів, економічного розвитку і торгівлі, соціальної політики України та ін.), електронними ресурсами відомих міжнародних організацій (ООН, Світового банку, Міжнародного валютного фонду тощо) чи даними підприємств про результати їх економічної діяльності тощо. На основі отриманих матеріалів про економічні явища та процеси, що вивчаються, визначаються дані, які характеризують досліджуваний комплекс загалом.

Наступним кроком є складання розширеного плану науково-дослідницької роботи відповідно до змісту напрацьованого матеріалу.

На завершальному етапі літературно оформляються результати дослідження. Усі матеріали систематизують, готують до узагальнення та літературного оформлення, формулюються загальні висновки до науково-дослідницької роботи.

Наукове дослідження слухача МАН має таку загальну структуру: тези, зміст, вступ, основна та заключна частини, список використаних джерел, додатки.

У тезах (текст обсягом до 1 сторінки) подається стисла характеристика змісту роботи з визначенням основної мети, актуальності та завдань наукового дослідження. Також у них зазначаються висновки та отримані результати проведеної роботи.

Вступ (обсягом 2-3 сторінки) має свою внутрішню структуру:

*Актуальність дослідження:* обґрунтовується своєчасність, важливість розробки теми на сучасному етапі суспільного розвитку, аналізується ступінь її вивченості в теорії та практиці. Це співвідношення між тим, що вже відомо з цієї проблеми і тим, що буде досліджуватися. При цьому здійснюється короткий огляд теоретичних праць.

*Тема дослідження* – формулюється на основі вивчення проблеми (суперечності) в науці і практиці.

*Об'єкт дослідження* – це сукупність елементів об'єктивної реальності, що породжують проблемну ситуацію, і обрані для вивчення та подальшого впровадження.

*Предмет дослідження* – елемент об'єкту (частина), якісне перетворення якого впливає на вдосконалення (підвищення ефективності, якісне оновлення, зміну) об'єкту дослідження.

*Завдання дослідження:* намічена програма дослідницьких процесів, яка визначає шлях наукового пошуку.

*Теоретичні основи дослідження:* окремі розділи теорії, які покладено в основу дослідження, його науково-теоретична база.

*Практична значущість отриманих результатів* – визначення ефекту, що спричиняється через практичне застосування результатів дослідження, та зазначення окремих шляхів застосування їх на практиці.

Послідовність наукового пошуку слухача відображає зміст роботи. Він містить найменування та номери початкових сторінок всіх розділів, підрозділів

та пунктів (якщо вони мають заголовки), зокрема вступу, висновків до розділів, загальних висновків, списку використаних джерел, додатків тощо.

У першому розділі описують теоретичні основи дослідження економічного явища чи процесу. Для цього розкривають суть ключових понять теми, розглядають структуру та види економічних явищ, систематизують їх напрями впливу на різні економічні суб'єкти або економічну систему в цілому, конкретизують інструменти державного регулювання таких явищ і процесів.

У другому розділі проводиться аналіз передумов, факторів, динаміки розвитку економічного явища чи процесу, виявляються закономірності та специфіка їх розвитку для України (або іншої країни чи групи держав). Усі висновки мають бути підтверджені статистично.

У третьому розділі узагальнюються рекомендації для вирішення поставленої проблеми з врахування зарубіжного досвіду.

*Висновки* формулюються на основі систематизації та узагальнення матеріалів наукового пошуку і відповідно до його завдань. Це логічне завершення наукової роботи. Висновки подаються окремими короткими пунктами. Зазвичай, спочатку у висновках оцінюють стан питання, розкривають методи розв'язання поставленої проблеми та узагальнюють результати. У висновках слід підкреслити їх самостійність, новизну, теоретичне або прикладне значення, обґрунтувати достовірність результатів та навести рекомендації щодо їх використання. Висновки не повинні дублювати вступ, основну частину і висновки окремих розділів.

*Список використаних джерел* включає перелік наукових праць і джерел статистичної інформації, які були використані в процесі роботи.

*Додатки* містять допоміжні або додаткові матеріали, необхідні для повноти сприйняття роботи, кращого розуміння отриманих результатів: допоміжні доведення, формули і розрахунки, таблиці, графіки, рисунки, ілюстрації тощо [2].

Кожна людина, яка обирає для себе шлях науковця, звичайно прагне досягти вершин у певній галузі знання, зробити наукове відкриття. Участь в конкурсі-захисті науково-дослідницьких робіт учнів-членів МАН можна вважати першою сходинкою на цьому шляху.

#### **Список літератури**

1. Богдан С. К. Наукова робота в Малій академії наук : методичні рекомендації до її написання й оформлення / С. К. Богдан. – 4-е вид., – Луцьк, 2012. – 29 с.
2. Основні вимоги до учнівських робіт [Електронний ресурс]. – Режим доступу: <http://man.gov.ua>

**Новосад Лідія Степанівна,**  
учитель української мови та літератури,  
зарубіжної літератури КЗЗСО «Луцький лицей № 27  
Луцької міської ради Волинської області»

### **ФОРМУВАННЯ ДОСЛІДНИЦЬКОЇ КОМПЕТЕНТНОСТІ НА УРОКАХ УКРАЇНСЬКОЇ ЛІТЕРАТУРИ**

**Постановка проблеми.** Сучасна освіта розвивається інтенсивно, щоб повніше і якісніше забезпечувати стимулювання розвитку особистості,

професійних компетентностей упродовж життя людини, що є основою освітньої концепції НУШ. Опираючись на модель дослідницької компетентності, можна стверджувати, що саме формування дослідницької компетенції потребує врахування значного розмаїття необхідних здатностей, а у зв'язку з цим інтеграції різних підходів і поглядів.

**Мета розвідки.** Освітня мета дослідницької діяльності з літератури в школі полягає в осягненні учнями функціональних навиків дослідження, формуванні дослідницького типу мислення, творчого підходу у вирішенні наукової проблеми.

**Результати дослідження.** Дослідницька діяльність учнів – це освітня технологія, що використовує в якості головного засобу навчальне дослідження. «Дослідницька діяльність передбачає виконання учнями навчальних дослідницьких завдань із заздалегідь невідомим рішенням, спрямованих на створення уявлень про об'єкт або явище навколишнього світу, під керівництвом фахівця – керівника дослідницької роботи» [2, 18]. Реалізацію такого виду робіт ми можемо бачити, наприклад, на конкурсах-захистах учнівських наукових робіт, як у системі шкільної освіти, так і в позашкільлі, зокрема в роботі МАН. Навчальне дослідження – це освітній процес, реалізований на основі технології дослідницької діяльності.

З метою досягнення якісно нового рівня освіти перед учителями постає проблема навчити своїх учнів самостійній дослідницькій діяльності і створити при цьому середовище для розвитку творчої особистості. «Творча дослідницька діяльність дозволяє повною мірою розкрити природні здібності учнів, допомагає знайти їм своє місце в житті, вчить ставити перед собою цілі й досягати їх» [2, 32]. Актуальними із цього погляду при вивченні української літератури є використання сучасних можливостей Інтернету, «філологічного» зокрема. Йдеться про цікаві ресурси онлайн-словників, віртуальних бібліотек, художніх творів тощо.

Дослідницька діяльність учнів – це «ключова освітня технологія, зокрема у закладах освіти нового типу (ліцеях, гімназіях), що передбачає також уміння прогнозувати результати» [3]. Це значно підвищує рівень знань учнів, сприяє виробленню уміння навчатися упродовж життя.

**Висновки.** Оновлення системи освіти в Україні значною мірою пов'язане з розробленням і впровадженням у педагогічну практику ефективних технологій розвитку дослідницьких здібностей особистості.

Безумовно, дослідницька діяльність для школярів не може бути абстрактною, особливо на початку. Учень повинен добре усвідомлювати суть проблеми, інакше весь хід пошуку її вирішення буде беззмістовним. У ході такої роботи виникає тісна співпраця учителя (куратора наукового проекту) та учня, побудована на принципі рівноправності

У ході дослідницької діяльності в учнів старших класів розвивається мислення, спостережливість, стійкість уваги та успішно засвоюється зміст матеріалу з предмета. Метод навчально-дослідницької діяльності універсальний стосовно до предметного змісту і надзвичайно ефективний.

#### Список літератури

1. Букрєєва І. А. Навчально-дослідницька діяльність школярів як один з методів формування ключових компетенцій [Текст] / І. А. Букрєєва, Н. А. Євченко // Молодий вчений. – 2012. – № 8. – С. 309–312.
2. Новосад Л. С. Формування дослідницької компетенції в учнів старших класів : методичні рекомендації // Лідія Новосад. – Луцьк, 2015. – 48 с.

**Кулик Алла Миколаївна**  
викладач кафедри «Педагогіка вищої школи»  
академії рекреаційних технологій і права

## **ІНКЛЮЗИВНА ОСВІТА: СУЧАСНІ РЕАЛІЇ**

**Постановка проблеми.** У Конституції України закріплено право кожного громадянина на розвиток особистості і здобуття освіти. Але на жаль не кожен рівноправно користується цією можливістю. У нашій країні, як і в усьому світі, з різних причин зростає кількість дітей із відхиленнями у розвитку. Для реалізації основних положень Концепції ООН про права дитини, забезпечення виживання, захисту і розвитку дітей спеціальне навчання в нашій країні здійснюється за трьома напрямками: 1. Спеціальні школи (школи-інтернати). 2. Інтегроване навчання в умовах загальноосвітньої школи. 3. Інклюзивне навчання – спільне перебування дітей із різними порушеннями психофізичного розвитку з їхніми здоровими ровесниками. У батьків і учнів з'явилася можливість вибору різних форм навчання (індивідуальне в домашніх умовах, у спеціальній школі, школі-інтернаті, навчально-реабілітаційному центрі, спеціальному класі при загальноосвітній школі, дитсадку-школі, у формі екстернату тощо).

**Метою дослідження** є наскільки практично правдиво задовольняється рівність прав на освіту дітей, які мають особливості психофізичного розвитку та відповідає їхнім запитам і суспільним потребам.

**Інклюзивна освіта** - це розширення участі всіх дітей, зокрема з особливостями психофізичного розвитку, в освітньому процесі. Вона передбачає істотні зміни в культурі, політиці та практичній діяльності шкіл. Одним із аспектів інклюзивної освіти є забезпечення ефективності навчання школярів з особливостями психофізичного розвитку в загальноосвітньому закладі. Увага зосереджується на соціалізації дітей цієї категорії та досягненні якості навчання. Основною метою інклюзивної освіти є якісні зміни в особистісному розвитку таких дітей, передбачається перетворення освітньої системи, а не навчаючого [4, 2].

Згідно зі статистикою, серед 17 337 українських шкіл лише 1127 залучені до інклюзивного навчання. Більш ніж 56 тисяч школярів з особливими освітніми потребами не охоплені навчанням у загальноосвітніх закладах. Таким чином, показник інклюзії в Україні складає лише 7%. Для порівняння: у Литві ця цифра охоплює 90%, Польщі – 42%, Словаччині – 42%, Угорщині – 57%, Італії – 99%, Норвегії – 90%, Франції – 25%.

Про інклюзивну освіту в Україні системно заговорили лише у 2014 році. У жовтні 2016 року народні депутати підтримали в першому читанні нову редакцію проекту закону №3491-д «Про освіту». Автор законопроекту Олексій Скрипник зазначає, що дискусія навколо нового закону тривала майже два роки. Зараз закон готується на друге читання. Власне, революційність законопроекту полягає у запровадженні системи інклюзивної освіти на

законодавчому рівні та визначенні розмаїття форм здобуття освіти, передбачаючи дистанційну, мережеву та змішану форми.

Ще однією важливою ініціативою є законопроект № 2151 щодо особливостей доступу осіб з особливими освітніми потребами до освітніх послуг, поданий Президентом Петром Порошенко у травні 2018 року. Документ вперше визначає терміни «особа з особливими освітніми потребами», «індивідуальна програма розвитку» та «корекційно-розвивальні та психолого-педагогічні послуги».

У 2017 році з державного бюджету було виділено 210 млн. гривень цільових субвенцій для дітей з особливими потребами. Кожна така дитина отримає 23 тисячі гривень на гаряче харчування у школі, транспорт, додаткове вивчення шкільних предметів та заняття у творчих гуртках. Ідеологи освітньої реформи запевняють, що завдяки електронній програмі прозорого фінансування «гроші будуть йти за дитиною», незалежно від форми навчання.

Базовим документом для створення інклюзивної освіти в Україні є концепція «Нової української школи», яку затвердила Національна Рада Реформ у квітні 2018 року [6, 41]. За словами її ініціатора, міністра освіти Лілії Гриневич, концепція прописує реформування освіти до 2029 року. Один із принципів цієї стратегії – дитиноцентризм. Нова школа повинна буде враховувати права, здібності та потреби дитини, а не йти по написаній нагорі інструкції. Саме з цього принципу проростає вирішення проблеми інклюзивної освіти. Для учнів з особливими потребами створять умови для навчання спільно з однолітками. Для таких дітей буде запроваджено індивідуальні програми розвитку, організовано лікування, включаючи корекційні заходи. Дитина буде отримувати підтримку психолога та педагога. Також МОН розробило нову модель оцінювання у перших класах – свідоцтво досягнень. Ця модель ґрунтується на формульованому оцінюванні, що дозволяє оцінити насамперед процес навчання, а не результат (тобто кількість помилок), а також поступ кожного учня. Зокрема, за запропонованим зразком *Свідоцтва досягнень* учителі оцінюватимуть, як активно дитина працювала на уроці, чи була допитливою, чи добре співпрацювала з іншими тощо.

Концепція «Нової української школи» також пропонує відмовитись від шкільного авторитаризму «я – вчитель, ти – дурень» та розвивати рівне спілкування між учителем, учнем і батьками. У МОН це називають педагогікою партнерства. Крім того, реформа передбачає оновлення вчительського складу через залучення молоді. За задумом реформаторів, українська освіта повинна відкинути радянську модель накопичення знань і сфокусуватись на підготовці дитини до реальних життєвих ситуацій. Допоки концепція «Нової української школи» перебуває у першій фазі впровадження, модель інклюзивного навчання втілюється у пілотних проектах.

З метою створення організаційно-правових засад розбудови нової української школи, реформування системи інституційного навчально-виховного середовища та забезпечення права дитини на виховання в сім'ї Урядом України прийнято рішення про припинення з 1 вересня 2017 року набору учнів до підготовчого та першого класів спеціальних шкіл (шкіл-інтернатів) для дітей із затримкою психічного розвитку, забезпечивши їх навчання в інклюзивних та спеціальних класах загальноосвітніх навчальних закладів за місцем проживання дітей (постанова Кабінету Міністрів України від 26 жовтня 2016 р. № 753 «Про внесення змін до постанови Кабінету Міністрів України від 23 квітня 2003 р. № 585» (далі – Постанова). Разом з тим,

у Постанові не йдеться про згортання мережі спеціальних навчальних закладів для дітей з інтелектуальними порушеннями, порушеннями зору, слуху, опорно-рухового апарату, тяжкими порушеннями мовлення. Проте, в контексті зазначеного, керівникам спеціальних навчальних закладів слід всіляко сприяти перебуванню учнів у сім'ї. Особливо це стосується учнів, які проживають у населеному пункті, де розміщений спеціальний навчальний заклад, або у передмісті.

Практика європейських країн свідчить, що більшість із цих учнів можуть навчатися в загальноосвітніх школах за моделлю інклюзивної освіти. Використання такої моделі означає надання якісних освітніх послуг школярам з особливими потребами у звичайних класах (групах) загальноосвітніх (дошкільних) навчальних закладів за умови відповідної підготовки вчителів і підтримки сімей [5, 8].

Впровадження концепції інклюзивного навчання базується на принципах універсального дизайну. Універсальний дизайн, який бере свій початок з архітектури та техніки, усе частіше використовується в освіті, маючи назву «універсальний дизайн у сфері освіти» (УДО). УДО – це підхід, що забезпечує філософську основу для розробки широкого спектру навчальних продуктів та навколишнього середовища з урахуванням потреб усіх учнів/студентів із самого початку. Це стосується всіх аспектів навчання: програми, навчального плану, оцінювання знань, викладання, шкільного дизайну, бібліотеки, спортивних майданчиків, гуртожитків, веб-сайту, інструкцій тощо [1, 13].

**Результати дослідження.** Отже, в ідеальному варіанті, інклюзія передбачає повне залучення **всіх учнів** в усі аспекти навчання і шкільного життя. Іншими словами, масові школи та класи мають бути чутливими до потреб усіх учнів; і для того щоб їх задовольняти, вони повинні бути готові справді пристосовуватися. Адже, практика світової психології та фізіології свідчить, що кожна людина народжується з задатками, котрі потрібно лише вчасно помітити та надалі розвивати – а це реально лише в процесі успішної соціалізації особистості. Також слід шанувати та цінувати відмінність. Своєю чергою, відмінність у різноманітних її проявах може бути зумовлена гендером, культурним середовищем, рівнем здібностей, сексуальною орієнтацією, соціально-економічними умовами, релігією та будь-якими іншими чинниками, які впливають на навчання та/або розвиток. Таке розуміння інклюзії не означає, що діти з відмінними навчальними потребами не отримують допомоги спеціаліста чи з ними не проводиться додаткових занять після уроків, якщо в них є потреба. Додаткова допомога в навчанні має бути нормою для кожного [2, 26].

**Висновки.** Інклюзивна освіта визнає, що всі діти різні, а школи й освітня система повинні підлаштовуватися під індивідуальні потреби всіх учнів – із порушеннями розвитку і без них. Однак інклюзивність не означає асиміляції чи прагнення зробити всіх однаковими, її ключовий компонент – гнучкість, урахування особистісних характеристик, що визначають темп навчання кожного. У більшості випадків дітям просто необхідне доступне викладання, що потребує використання різних методів, які відповідають індивідуальним вимогам, здібностям і особливостям розвитку. На жаль, не достатнє дотримання в сучасному освітньому просторі сформульованих у стратегії розвитку інклюзії цінностей і принципів інклюзії не дозволяють домогтися сталого покращення розвитку в навчальному закладі підходів, характерних для інклюзивної освіти. При такій освіті найбільш значущими є ті способи та методи навчання, за яких

учні активно залучені в навчальний процес, а отримання знань, умінь і навичок ґрунтується перш за все на власному досвіді учнів.

Ставати на шлях інклюзії у сучасному освітньому просторі важливо саме тому, що це вимагає високого рівня вчительської компетентності та організаційних змін, спрямованих на підвищення ефективності навчального процесу. Вдосконалення навчальної діяльності шляхом розвитку передової освітньої практики має бути найпершою метою кожного вчителя і кожного навчального закладу.

#### Список літератури

1. Деспелер Д. Переосмислюючи допоміжні послуги спеціалістів в інклюзивних класах / Д. Деспелер, Т. Лорман, У. Шарма // Дефектологія. – 2009. – № 3. – С. 9–12.
2. Елен Р. Даніелс і Кей Стаффорд Залучення дітей з особливими потребами до системи загальноосвітніх класів. – Україна, Львів, Товариство «Надія», 2000. – 256 с.
3. Інклюзивна освіта. Підтримка розмаїття у класі: практич. посіб. / [Тім Лорман, Джоан Деспелер, Девід Харві]; пер. з англ.. – К.: СПД ФО Парашин І. С., 2010. – 296 с.
4. Коваленко О. Інклюзивна освіта для дітей з особливими потребами / О. Коваленко // Освіта України. – 2009. – № 90. – С. 1–15.
5. Лупарт Д. Шкільна освіта в Канаді: перехід від розподільних систем освіти до інклюзивних шкіл / Д. Лупарт, Ч. Веббер // Дефектологія. – 2010. – № 1. – С. 6–11.
6. Про затвердження плану заходів щодо запровадження інклюзивного та інтегрованого навчання у загальноосвітніх навчальних закладах на період до 2012 року: розпорядження від 03.12.09 р. №1482-р // Інформаційний збірник Міністерства освіти і науки України. – 2010. – №1/2. – С. 41–45.

**Корнелюк Віктор Олександрович,**

старший викладач математики Луцького педагогічного коледжу,  
аспірант кафедри соціальної роботи та педагогіки вищої школи  
Східноєвропейського національного університету імені Лесі Українки

### ГОТОВНІСТЬ МАЙБУТНІХ УЧИТЕЛІВ ПОЧАТКОВОЇ ШКОЛИ ДО ВЗАЄМОДІЇ У НАВЧАЛЬНОМУ ПРОЦЕСІ

**Постановка проблеми.** Підготовка високопрофесійного фахівця початкової школи ґрунтується на його діяльності у відповідності з сучасними світовими вимогами до освітнього процесу школи першого ступеня, до організації навчальної діяльності молодших школярів як педагогічної взаємодії, що акцентована на розвиток кожної особистості. Відповідно, реформування початкової школи і вищої освіти зумовлює потребу у науковій розробці та апробації технологій формування готовності майбутніх учителів початкової школи до ефективної взаємодії у навчальному процесі.

**Мета дослідження.** Визначити сутність готовності до взаємодії у навчальному процесі для майбутніх учителів початкової школи.

**Результати дослідження.** Зміст і структуру професійної підготовки майбутнього вчителя викладено в роботах А. Алексюк, Н. Волкової, Н. Кузьміної, А. Линенко, О. Пехоти, О. Савченко, В. Семиченко, В. Сластьоніна та ін.; основи професійно-педагогічної підготовки вчителів розробляли О. Абдулліна, А. Алексюк, Н. Бібик, В. Бондар, Я. Кодлюк, О. Пометун, О. Савченко, С. Сисоєва, Л. Хомич, Л. Хоружа та ін.

При цьому, готовність нерідко розглядається як складне утворення, сукупність компетентностей, професійно значущих якостей, якими має володіти особистість з метою успішної адаптації до діяльності.

Розглядаючи взаємодію як організацію діяльності у навчальному процесі, подамо результати у вигляді таблиці

Готовність майбутнього вчителя до педагогічної діяльності	
багатокомпонентна система	О. Мороз
інтегроване, стійке утворення, яке є поєднанням усіх структурних складових психіки особистості і виявляється в спрямованості до педагогічної діяльності	Ф. Гоноболін
здобутті і реалізації професійно-педагогічних знань, умінь, навичок	В. Сластьонін
розвитку педагогічних здібностей	С. Вершловський, Ф. Гоноболін, В. Крутецький, Н. Кузьміна, Ю. Кулюткін, Г. Сухобська

Виходячи з теорії діяльності і керуючись нею, поняття готовності має ширше значення та інтерпретування. Зокрема, розглядається в поєднанні з емоційно-вольовим, інтелектуальним, морально-психологічним потенціалом особистості в майбутній професійній діяльності. Як результат, цей напрям дослідження готовності розглядається як результат і показник якості підготовки, що реалізується та перевіряється у діяльності (М. Дьяченко, В. Крутецький, О. Отич та ін.).

Так, О. Комар визначає, що підготовка студентів є засобом формування готовності до професійної діяльності, де «готовність» є результатом і показником якості підготовки, що реалізується та перевіряється в ході виконання практичних завдань [2].

В. Семиченко визначає готовність як спеціально організований процес формування готовності до виконання майбутніх завдань, де готовність – наявність компетенції, знань, умінь та навичок, необхідних для успішного виконання певної сукупності завдань [3].

Л. Хомич, відносно проблеми професійно-педагогічної підготовки вчителів початкових класів, акцентує увагу, що головним завданням закладу, який їх готує, є формування суб'єкта професійної діяльності. Такий суб'єкт здатний творчо розв'язувати проблемні ситуації педагогічної діяльності у спільній взаємодії з учнями [4]

Натомість, включаючи готовність у контекст підготовки майбутніх учителів С. Гончаренко [1] визначає це поняття як інтегративну особистісну якість, передумовою ефективності якої є діяльність після закінчення закладу вищої освіти.

За такого підходу походить швидка адаптація до шкільних умов, до успішного розв'язання складних завдання навчальної роботи; вивчення



особистісних якостей та властивостей учнів; визначення оптимальних засобів педагогічного впливу; здатність глибоко аналізувати результати своєї діяльності; справлятися з емоційними, фізичними навантаженнями, оптимально будувати стосунки зі школярами.

**Висновки.** Отже, змістове наповнення поняття «готовність» залежить від основних теоретичних підходів, які взаємодоповнюють один одного. Тобто категорія готовності до взаємодії у навчальному процесі повинна включати в себе не тільки операційно-технологічний компонент, а й мотиваційний, емоційний, пізнавальний, що обумовлено змістом, умовами, творчим характером професійної діяльності та взаємодії майбутніх вчителів у навчальному процесі.

#### Список літератури

1. Гончаренко С. Методологічні особливості наукових поглядів на педагогічний процес: від репродуктивної педагогіки до педагогіки творчокреативної / С. Гончаренко, В. Кушнір // Педагогічна освіта і освіта дорослих Європейський вимір: зб. наук. пр. / Ін-т пед. освіти і освіти дорослих АПН України. – Київ; Хмельницький, 2008. – С. 41–65.

2. Комар О. А. Теоретичні та методичні засади підготовки майбутніх учителів початкової школи до застосування інтерактивної технології: автореф. дис. ... д-ра пед. наук: 13.00.04 / О. А. Комар; Черкас. нац. ун-т ім. Богдана Хмельницького. – Черкаси, 2011. – 40 с.

3. Семиченко В. А. Проблеми і пріоритети професійної підготовки [Електронний ресурс] / В. А. Семиченко // Педагогічний дискурс: зб. наук. пр. / Ін-т педагогіки Нац. акад. пед. наук України. – Київ, 2007. – Вип. 1. – Режим доступу: [http://www.twirpx.com/files/pedagogics/periodic/pedagogichnii\\_diskurs/](http://www.twirpx.com/files/pedagogics/periodic/pedagogichnii_diskurs/). – Назва з екрану.

4. Хомич Л. О. Професійно-педагогічна підготовка вчителя початкових класів: [монографія] / Л. О. Хомич. – Київ : Магістр-S, 1998. – 200 с.

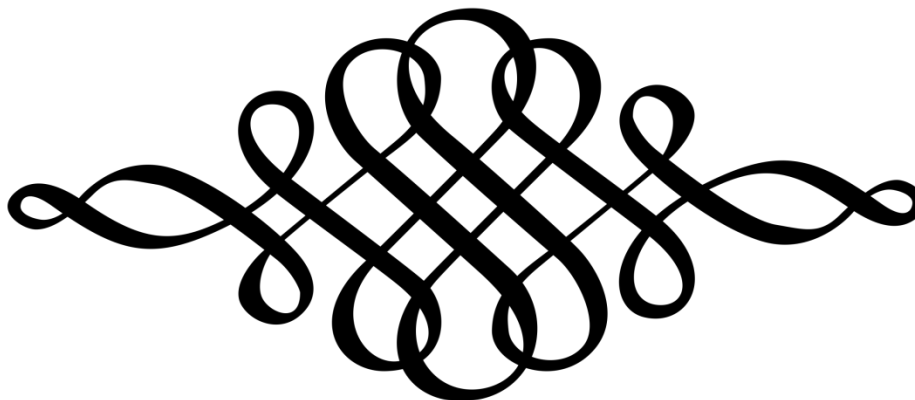

*Наукове видання*

СУЧАСНА НАУКА ТА ОСВІТА ВОЛИНИ

Збірник матеріалів  
науково-практичної конференції

Луцьк – Володимир-Волинський

22 листопада 2018 року

Матеріали друкуються в авторському оригіналі  
з незначними редакторськими правками

Відповідальність за інформацію,  
подану в публікаціях, несуть автори

Коректори – Б. Є. Жулковський, В. А. Цьось  
Технічний редактор – В. А. Цьось  
Верстка – Б. Є. Жулковський, В. А. Цьось  
Дизайн обкладинки – В. А. Цьось

ФОП «Волиньполіграф»  
43000 Україна, Волинська обл.,  
м. Луцьк, вул. Привокзальна, 12  
тел. +38 (0332) 77-05-02



**ISBN 978-617-7129-70-6**